

Instrukcja obsługi
Návod k obsluze
Návod na používanie
Használati utasítás
Руководство по
эксплуатации
Інструкція з
експлуатації
Instrucțiuni de folosire
Ръководство за
експлоатация
Uputstvo za
opsluživanje
Navodilo za uporabo
Upute za uporabu
Kasutusjuhend
Lietošanas pamācība
Naudojimo instrukcija

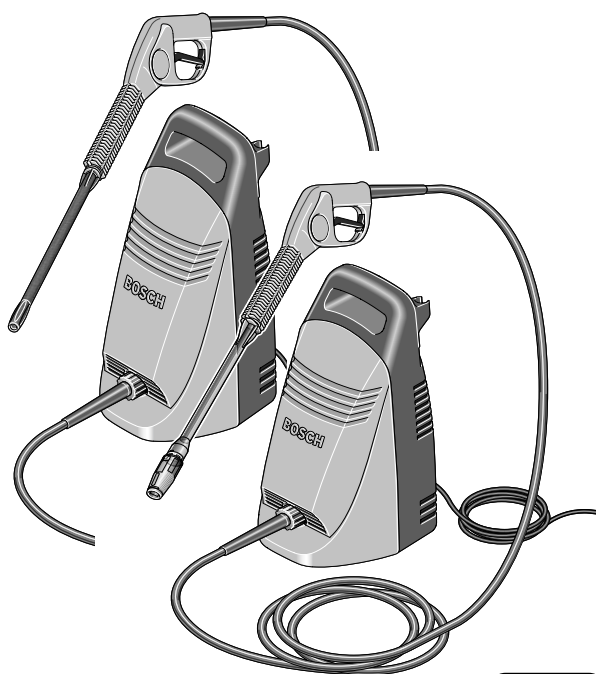

BOSCH

**AQUATAK 10
AQUATAK ECO
AQUATAK 100
AQUATAK 100 PLUS**



Polski
Česky
Slovensky
Magyar
Русский
Українська
Română
Български
Srpski
Slovensko
Hrvatski
Eesti
Latviešu
Lietuvių



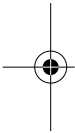
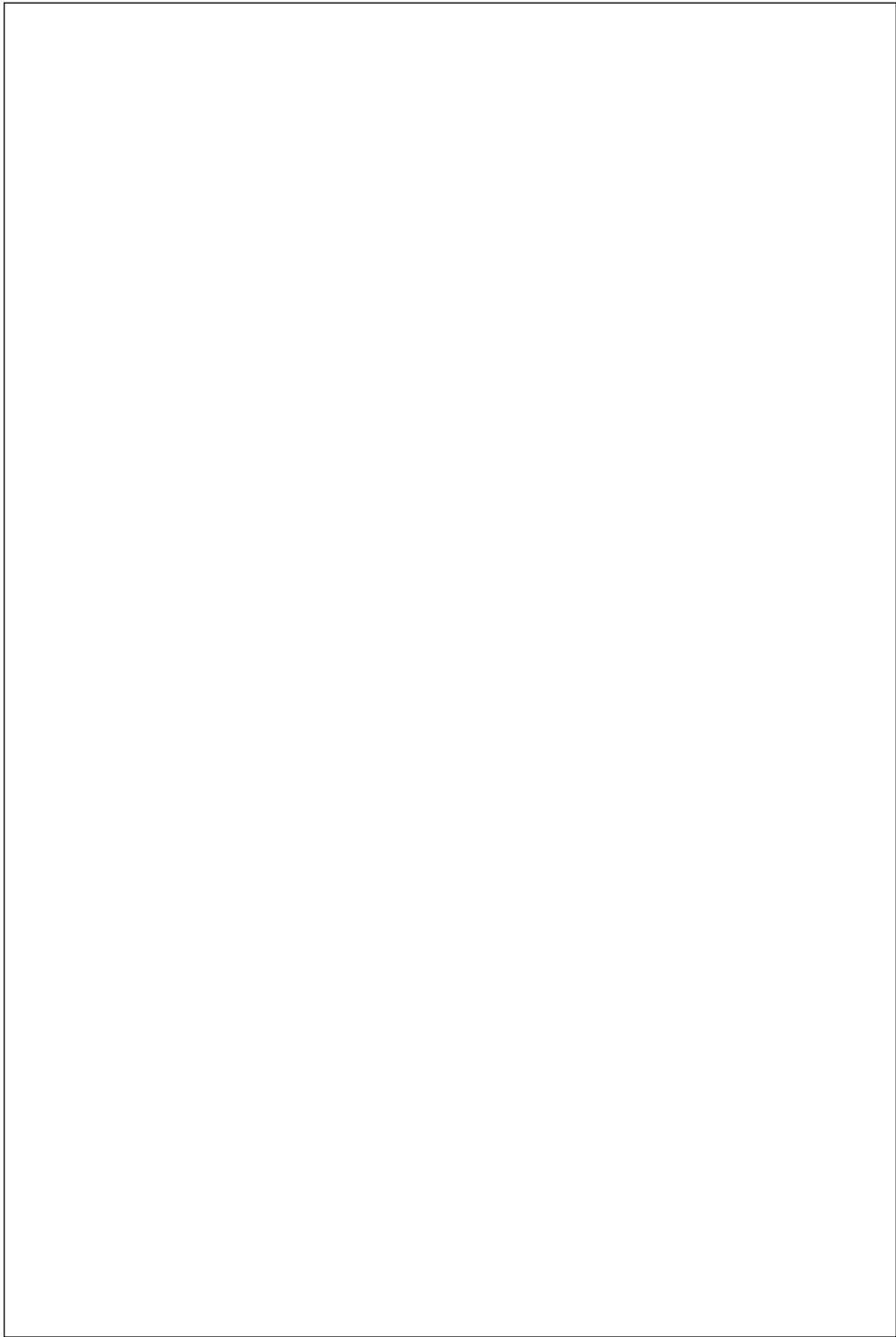



13

Robert Bosch GmbH, D-70745, Leinfelden 579
XXXXXXXXXX Made in Italy
WORK PRESS xx bar
MAX PRESS xxx bar
230V~ 50Hz xx kW
MAX x 1/min IP X5
H Ø T MAX xx"
200X N. XXXXXXXXXXXX



AQUATAK 10

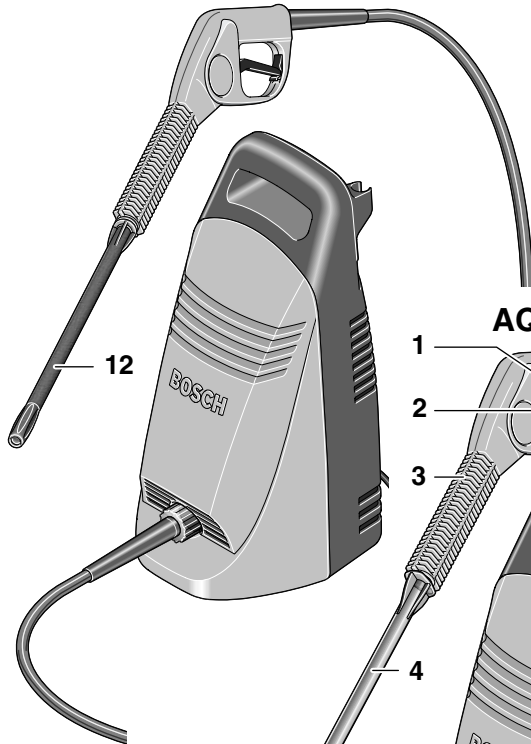

AQUATAK ECO/100/100 PLUS

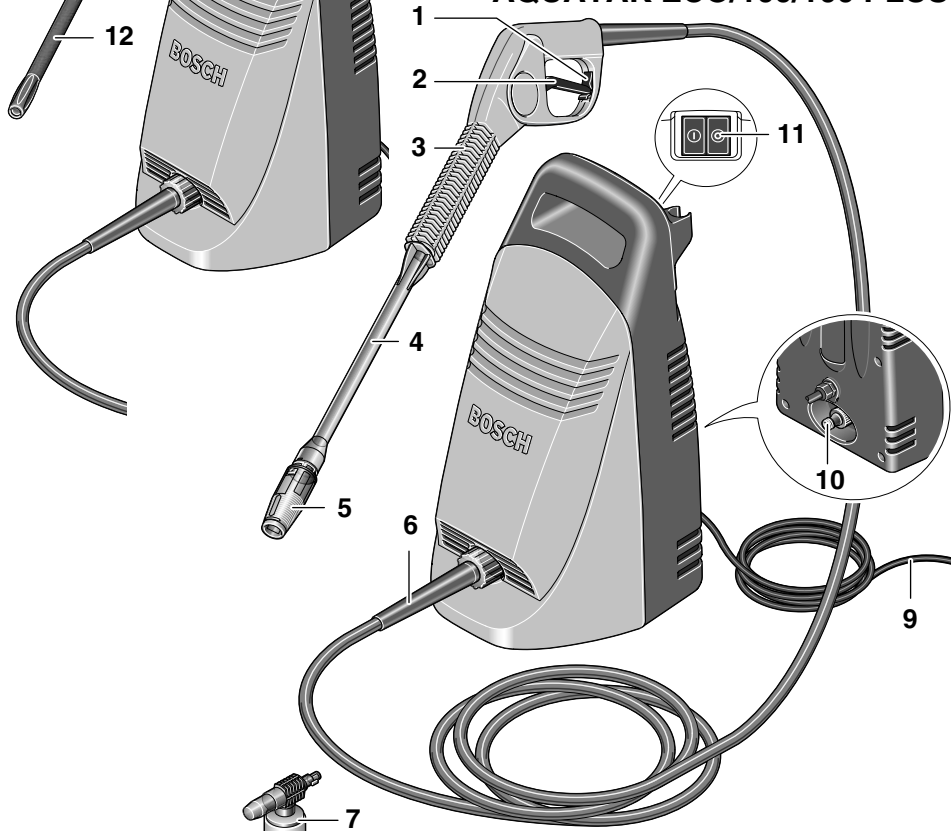

AQUATAK 100 PLUS

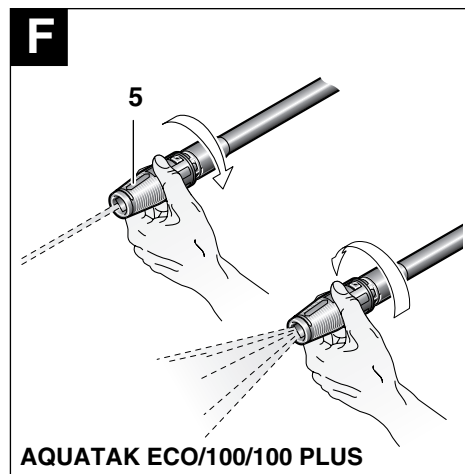
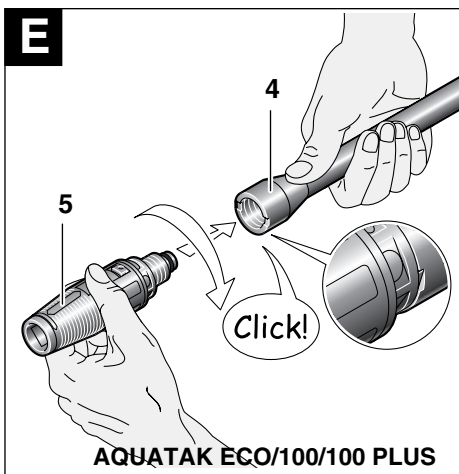
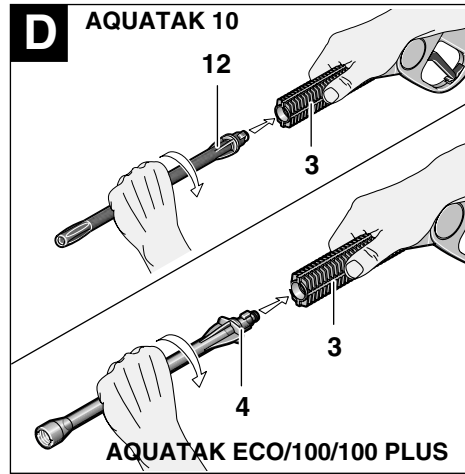
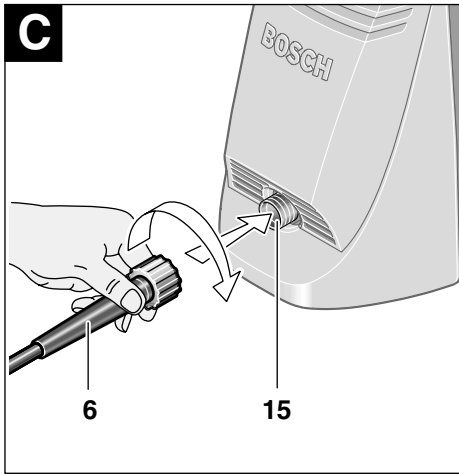
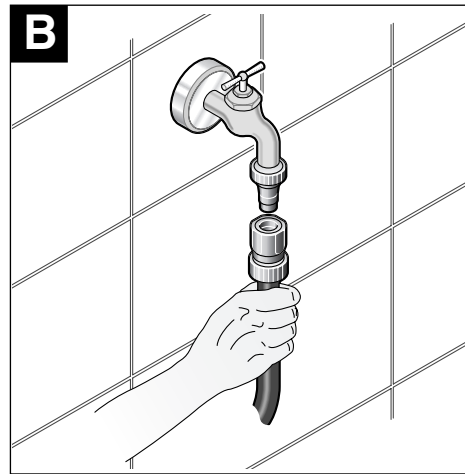
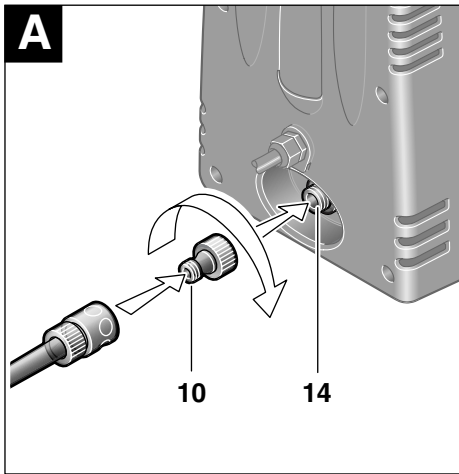

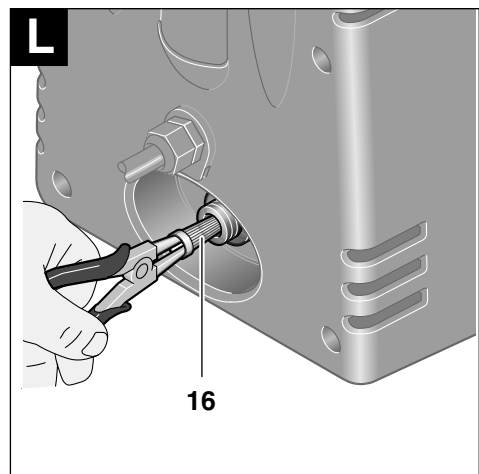
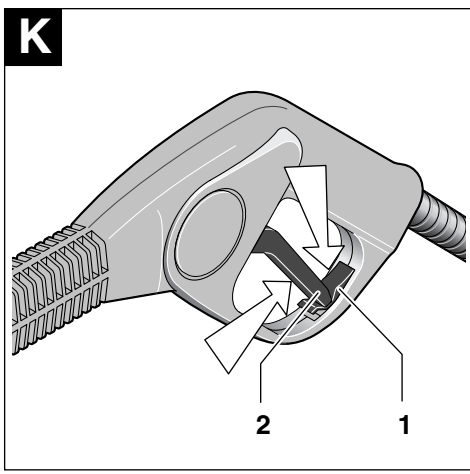
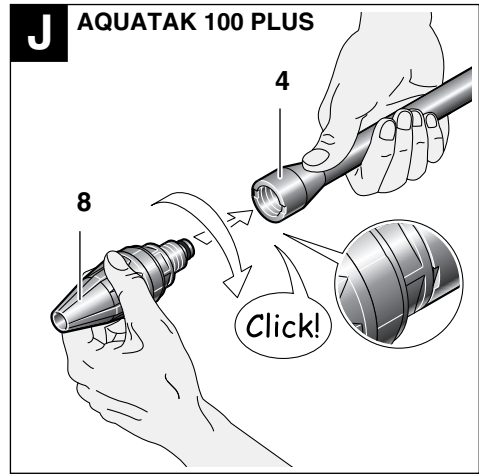
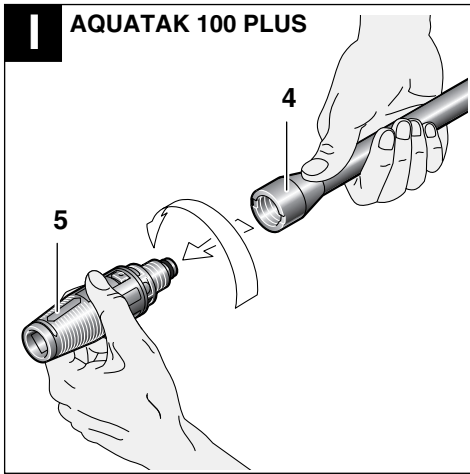
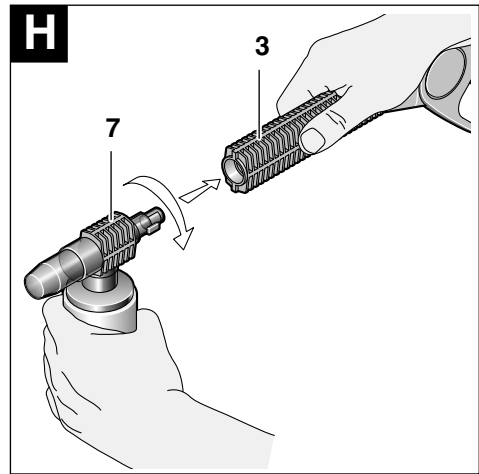
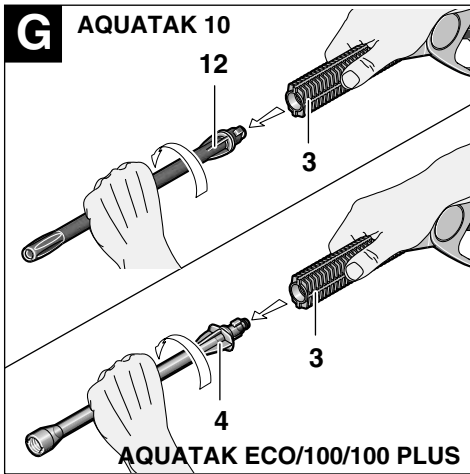



Przepisy bezpieczeństwa



Przeczytać przed przystąpieniem do użytkowania, przestrzegać zaleceń!



Przed uruchomieniem zapoznać się z instrukcją obsługi urządzenia. W szczególności przestrzegać niniejszych wskazówek bezpieczeństwa. Należy starannie przechowywać niniejszą instrukcję obsługi do dalszego zastosowania.

Symbole ostrzegawcze i informacyjne znajdujące się na urządzeniu dostarczają informacji istotnych z punktu widzenia bezpiecznej pracy.

Oprócz informacji zawartych w instrukcji należy przestrzegać ogólnych zasad bezpieczeństwa pracy oraz przepisów dotyczących zapobiegania nieszczęśliwym wypadkom.



Nigdy nie kierować strumienia wody na ludzi, zwierzęta, urządzenie lub elementy elektryczne. Uwaga: Strumień wody pod ciśnieniem może stanowić zagrożenie w przypadku użycia niezgodnego z przeznaczeniem.

Zasilanie

- Zaleca się podłączenie urządzenia do gniazda zabezpieczonego w wyłącznik różnicowo-prądowy z prądem wyzwalającym równym 30 mA.
- Jeśli stosowany jest przedłużacz, wtyk i gniazdo muszą mieć budowę wodoszczelną.
Uwaga: Nieodpowiednie przedłużacze mogą stwarzać niebezpieczeństwo.
- Nie dotykać wtyczki zasilania mokrymi rękami.
- Celem uniknięcia uszkodzenia przewodu sieciowego lub przedłużacza nie najeżdżać na niego, zginać go lub szarpać. Chronić przewód przed działaniem wysokiej temperatury, olejem/smarami oraz ostrymi krawędziami.
- Stosować przedłużacze o przekroju zgodnym z instrukcją obsługi, z zabezpieczeniem przez rozpryskami wody. Połączenie z przedłużaczem nie może leżeć w wodzie.

Podłączenie wody

- Przestrzegać przepisów firmy dostarczającej wodę.
- Wszystkie węże połączeniowe muszą mieć odpowiednio uszczelnione złączki.
- Wąż wysokociśnieniowy nie może być uszkodzony (niebezpieczeństwo wybuchu). Uszkodzony wąż wysokociśnieniowy musi być natychmiast wymieniony. Stosować wyłącznie węże i złączki zalecane przez producenta.

Zastosowanie

- Przed rozpoczęciem pracy należy skontrolować stan techniczny urządzenia i jego osprzętu, a także sprawdzić je pod względem bezpieczeństwa pracy. Jeżeli urządzenie nie znajduje się w technicznie nienagannym stanie, nie może być dopuszczone do eksploatacji.
- Niedopuszczalne jest zasysanie rozpuszczalników oraz cieczy z ich zawartością jak i nierozcieńczonych kwasów (np. benzyna, rozcieńczalniki farb lub olej opałowy). Wytryskiwane pary są skrajnie łatwopalne, wybuchowe i toksyczne. Aceton, nierozcieńczone kwasy oraz rozpuszczalniki mają też skrajnie negatywny wpływ na materiały zastosowane w urządzeniu.
- W przypadku stosowania urządzenia w obszarach ryzyka (np. na stacjach benzynowych), należy przestrzegać odpowiednich przepisów bezpieczeństwa. Eksploatacja w miejscach potencjalnie zagrożonych wybuchem jest zabroniona.

- Urządzenie należy umieścić na stabilnym podłożu.
- Stosować wyłącznie preparaty czyszczące zalecane przez producenta urządzenia. Przestrzegać wskazówek odnośnie ich stosowania, likwidacji oraz innych instrukcji ostrzegawczych producenta detergentu.
- Wszelkie elementy przewodzące prąd muszą być osłonięte przed rozpryskami wody.
- Podczas pracy spust pistoletowy nie może być zablokowany w pozycji „ON” („włączone”).
- W razie potrzeby, celem ochrony przed odpryskującą od przedmiotów wodą nosić odpowiednią odzież ochronną.
- Pod wpływem wysokiego ciśnienia różne przedmioty mogą odbić się z dużą siłą. W razie potrzeby należy stosować odpowiednie wyposażenie ochronne, np. okulary ochronne.
- Opony kół oraz ich zawory należy myć z odległości co najmniej 30 cm, aby uniknąć uszkodzeń spowodowanych strumieniem wody pod ciśnieniem. Pierwszą oznaką takiego uszkodzenia może być zmiana koloru opony. Uszkodzone opony/zawory stanowią zagrożenie dla życia.
- Materiałów z zawartością azbestu oraz innych, zawierających substancje niebezpieczne dla zdrowia, nie należy natryskiwać.
- Stosować wyłącznie preparaty czyszczące, które zostały zatwierdzone przez producenta urządzenia.
- Zalecane preparaty używać w odpowiednim rozcieńczeniu. Produkty te są bezpieczne, jeśli nie zawierają kwasów, zasad ani substancji szkodliwych dla środowiska. Zaleca się przechowywać je z dala od dzieci. W razie kontaktu z oczami natychmiast dokładnie przepłukać je dużą ilością wody. W przypadku spożycia niezwłocznie skontaktować się z lekarzem.

Obsługa

- Użytkownik powinien stosować urządzenie jedynie zgodnie z przeznaczeniem. Powinien brać pod uwagę lokalne przepisy i warunki w miejscu pracy. Podczas pracy uważać na przebywające w pobliżu osoby postronne, w szczególności dzieci.
- Nie eksploatować urządzenia w pobliżu innych osób, jeśli nie mają one na sobie odzieży ochronnej.
- Nie kierować strumienia wody na siebie samego ani na inne osoby, celem oczyszczenia ubrania lub obuwia.
- Urządzenie może być obsługiwane tylko przez upoważnione osoby, które zostały uprzednio przeszkolone lub wykazały się znajomością zasad jego obsługi. Obsługa przez dzieci oraz osoby nieletnie jest zabroniona.
- Niedopuszczalne jest pozostawianie maszyny bez nadzoru w czasie, gdy silnik pracuje.
- Wypływający strumień wody powoduje powstanie w pistolecie siły odrzutu, dlatego też należy mocno trzymać rękę i przedłużyć.

Transport

- Przed transportem urządzenie wyłączyć i zabezpieczyć.

Konserwacja

- **Wyciągać wtyczkę z gniazdka sieciowego:**
 - zawsze przed pozostawieniem urządzenia bez nadzoru
 - przed kontrolą funkcjonowania, przed czyszczeniem, a także przed przystąpieniem do wszelkich prac przy urządzeniu
- Naprawy mogą być wykonywane tylko przez autoryzowany serwis firmy BOSCH.

Osprzęt oraz części zamienne

- Należy stosować wyłącznie osprzęt i części zamienne zalecane przez producenta.

Dane techniczne

Myjka wysokociśnieniowa		AQUATAK 10	AQUATAK ECO	AQUATAK 100	AQUATAK 100 PLUS
Numer katalogowy		3 600 H76 ...	3 600 H76 ...	3 600 H76 ...	3 600 H76 ...
Moc nominalna	[W]	1 300	1 450	1 400	1 500
Temperatura dopływu maks.	[°C]	40	40	40	40
Ilość wody dopływającej min.	[l/h]	17	17	17	17
Ciśnienie dopływu maks.	[bar]	1,5–6,0	1,5–6,0	1,5–6,0	1,5–6,0
Ciśnienie nominalne	[bar]	90	90	90	90
Maks. ciśnienie robocze	[bar]	100	100	100	100
Przepływ	[l/h]	300	340	330	350
Pojemność zbiornik na preparat czyszczący	[l]	0,5	0,5	0,5	0,5
Ciężar	[kg]	6,0	6,0	6,0	6,0
Klasa ochrony		□ / II	□ / II	□ / II	□ / II
Numer seryjny	Zob. numer seryjny 13 (tabliczka znamionowa) na urządzeniu.				

Użytkowanie zgodnie z przeznaczeniem

Urządzenie przeznaczone jest do czyszczenia powierzchni oraz przedmiotów znajdujących się poza pomieszczeniami zamkniętymi, narzędzi, pojazdów i łodzi. Odpowiednie akcesoria umożliwiają domieszanie dopuszczonych przez firmę BOSCH preparatów czyszczących, odblokowywanie zatkań rur odpływowych lub usuwanie rdzy i powłoki malarskiej. Urządzenia tego nie należy używać do zastosowań profesjonalnych. Użytkowanie zgodne z przeznaczeniem dotyczy temperatury otoczenia leżącej pomiędzy 0 °C a 40 °C.

Wstęp

Niniejsza instrukcja zawiera wskazówki na temat dotyczące właściwego montażu i oraz bezpiecznego użytkowania urządzenia. Każdy użytkownik powinien koniecznie dokładnie przeczytać wszystkie wskazówki i zapoznać się z jej treścią.

Urządzenie waży po całkowitym zmontowaniu ok. 6.0 kg. W razie potrzeby proszę skorzystać z pomocy drugiej osoby podczas wyjmowania urządzenia z opakowania.

W wyposażeniu standardowe

Po ostrożnym wyjęciu urządzenia należy sprawdzić kompletność zestawu:

- Myjka wysokociśnieniowa
- Rękojeść (pistolet)/wąż wysokociśnieniowy
- Przedłużka (tylko AQUATAK ECO/100/100 PLUS)
- Dysza (lanca Fan) (tylko AQUATAK 10)
- Dysza wachlarzowa (lanca Vario Jet Fan) (oznaczona kolorem liliowym – tylko AQUATAK ECO/100/100 PLUS)
- Dysza rotacyjna (lanca Roto) (oznaczona kolorem czerwonym – tylko AQUATAK 100 PLUS)
- Dysza do preparatu czyszczącego z butelką
- Złączka wlotu wody
- Szczotka (tylko AQUATAK 100 PLUS)
- Instrukcja obsługi

W przypadku stwierdzenia braku lub uszkodzenia któregoś z elementów, należy skontaktować się ze sklepem, w którym dokonali Państwo zakupu.

Elementy urządzenia

- 1 Blokada spustu
- 2 Spust
- 3 Rękojeść (pistolet)
- 4 Przedłużka
(tylko AQUATAK ECO/100/100 PLUS)
- 5 Dysza wachlarzowa
(tylko AQUATAK ECO/100/100 PLUS)
- 6 Wąż wysokociśnieniowy
- 7 Dysza preparatu czyszczącego z butelką
- 8 Dysza rotacyjna (lanca)
(tylko AQUATAK 100 PLUS)
- 9 Wtyczka**
- 10 Złączka wlotu wody
- 11 Wyłącznik sieciowy
- 12 Dysza wypływowa (tylko AQUATAK 10)
- 13 Numer seryjny

**W zależności od kraju sprzedaży

Opisany lub przedstawiony osprzęt nie należy w całości do wyposażenia standardowego elektronarzędzia.



Zasady bezpieczeństwa

Uwaga! Przed konserwacją lub czyszczeniem należy urządzenie wyłączyć i wyjąć wtyczkę z gniazda sieciowego. Powyższe dotyczy również przypadków, gdy przewód jest przecięty, uszkodzony lub zaplątany.

Bezpieczeństwo elektryczne

Nabyte przez Państwa urządzenie jest zaopatrzone w ochronną posiadającą podwójną izolację i nie wymaga uziemienia. Napięcie robocze wynosi 230 V AC, 50 Hz (dla krajów nie należących do UE 220 V, 240 V – w zależności od modelu). Dozwolone jest stosowanie wyłącznie jedynie przedłużaczy posiadających atest. Bliższych informacji uzyskać można w autoryzowanym punkcie serwisowym firmy BOSCH. Bliższych informacji uzyskać można w autoryzowanym punkcie serwisowym.

W razie konieczności użycia przedłużacza wymagane są następujące przekroje przewodu:

- 1,5 mm² do maks. 20 m długości
- 2,5 mm² do maks. 50 m długości

Wskazówka: Jeśli stosowany jest przedłużacz powinien on być uziemiony i podłączony za pomocą wtyczki z przewodem uziemiającym instalacji elektrycznej, zgodnie z przepisami bezpieczeństwa.

W razie wątpliwości należy skonsultować wykwalifikowanego elektryka albo zwrócić się do najbliższego punktu serwisowego firmy Bosch.

UWAGA! Przedłużacze niezgodne z przepisami mogą stanowić zagrożenie. Przedłużacz, wtyczka i łącznik wtykowy powinny mieć wodoszczelną budowę i być przeznaczone do zastosowań na zewnątrz pomieszczeń.

Połączenia przewodów powinny znajdować się w stanie suchym i nie mogą leżeć na ziemi.

W celu zwiększenia podwyższenia stopnia bezpieczeństwa użytkownika zaleca się używanie wyłącznika różnicowo-prądowego ochronnego FI (RCD) z prądem wyłączającym wyzwalającym nie większym niż o maksymalnie 30 mA. Przed każdym użyciem należy sprawdzić wyłącznik ochronny FI(RCD).

Wskazówka dla produktów, **nie** sprzedawanych w **Wielkiej Brytanii**: UWAGA: Ze względu na własne bezpieczeństwo należy koniecznie połączyć wtyczkę urządzenia **9** z kablem przedłużającym. Łącznik wtykowy przewodu przedłużającego musi być chroniony przed rozbryzgami wodnymi, wykonany z gumy lub powlekany gumą. Przewód przedłużający musi być używany z odciążeniem dla pociągnięcia.

W przypadku stwierdzenia uszkodzenia przewodu zasilającego, że przewód zasilający jest uszkodzony, naprawić go może jedynie autoryzowany warsztat firmy Bosch.

Montaż

Zaopatrywanie w wodę



Zgodnie z obowiązującymi przepisami myjkę wysokociśnieniową wolno podłączać do sieci wodociągowej tylko przy zastosowaniu izolatora przepływu zwrotnego.

Zaleca się zastosowanie izolatora przepływu zwrotnego zgodnego z normą europejską EN 12729, typu BA.

Podłączenie wody.

A Wkręcić złączkę wlotu wody **10** do otworu wlotu wody **14**.

A/B Wąż doprowadzający wodę (nie wchodzi w skład dostawy) podłączyć do kranu z wodą i urządzenia.

Podłączenie węża wysokociśnieniowego/ pistoletu

C Dokładnie nakręcić wąż wysokociśnieniowy **6** na złączkę **15**.

D Założyć przedłużkę **4**/dyszę wypływową **12** na rękojeść **3**. Docisnąć i obrócić przedłużkę **4**/dyszę **12** o 90° w kierunku zgodnym z ruchem wskazówek zegara aż ulegnie ona zaryglowaniu.

E Dyszę wachlarzową **5** włożyć na przedłużkę **4** i zablokować, obracając ją zgodnie z kierunkiem ruchu wskazówek zegara aż do usłyszenia „kliknięcia”.

Regulacja i stosowanie różnych dyszy

Dysza (lanca Fan) (tylko AQUATAK 10)

Dysza 12 jest lancą stałą i nie posiada regulacji.

Dysza wachlarzowa (lanca Vario Jet Fan) (oznaczona kolorem liliowym – tylko AQUATAK ECO/100/100 PLUS)

F Celem zmiany strumienia z wachlarzowego na punktowy i z powrotem należy obrócić tuleję dyszy.

Dysza preparatu czyszczącego z butlą

G Przedłużkę 4/dyszę wypływającą 12 obrócić o 90° w kierunku przeciwnym do ruchu wskazówek zegara, a następnie zdjąć.

H Dyszę preparatu 7 założyć na rękojeść 3 i zablokować, obracając ją zgodnie z kierunkiem ruchu wskazówek zegara.

Dysza rotacyjna (lanca Roto) (oznaczona kolorem czerwonym – tylko AQUATAK 100 PLUS)

I Dyszę wypływającą wachlarzową 5 obrócić o 90° w kierunku przeciwnym do ruchu wskazówek zegara, a następnie zdjąć.

J Założyć dyszę rotacyjną 8 na przedłużkę 4 i zablokować, obracając ją zgodnie z kierunkiem ruchu wskazówek zegara aż do usłyszenia „kliknięcia”.

Uruchamianie

Włączenie

Upewnić się, czy włącznik sieciowy znajduje się w pozycji (⊙) i podłączyć urządzenie do źródła zasilania.

Odkręcić kurek z wodą.

K Uruchomić blokadę 1, aby zwolnić spust 2. Nacisnąć do końca spust 2, aż do uzyskania równomiernego przepływu wody oraz braku powietrza w urządzeniu i wężu wysokociśnieniowym. Zwolnić spust 2. Nacisnąć blokadę bezpieczeństwa 1.

Uruchomić przycisk (ⓘ) włącznika sieciowego 11.

Pistolet 3 skierować na dół. Uruchomić blokadę włączającą celem zwolnienia spustu 2. Nacisnąć całkowicie spust 2.

Wyłączenie

Zwolnić spust 2. Nacisnąć blokadę bezpieczeństwa. Rękojeść jest zablokowana i nie może być przypadkowo uruchomiona.

Uruchomić przycisk (⊙) na włączniku 11.

Zakręcić kurek z wodą. Wyłączyć urządzenie z gniazda zasilającego.

Nacisnąć blokadę spustu 1, aby zwolnić spust 2. Nacisnąć do końca spust 2, aż w urządzeniu nie będzie już wody pod ciśnieniem. Zwolnić spust 2. Nacisnąć blokadę bezpieczeństwa 1.

Odłączyć wąż doprowadzający wodę od urządzenia oraz przyłącza wody.

Wskazówki dotyczące użytkowania myjki wysokociśnieniowej

Wskazówki ogólne

Sprawdzić, czy urządzenie stoi na równym podłożu.



Nie naprężać węża wysokociśnieniowego, ani nie przesuwając myjki ciągnąc ją za wąż - może to spowodować utratę stabilności przez urządzenie i przewrócenie się sprzętu.

Nie zaginać węża wysokociśnieniowego i nie jeździć po nim pojazdami silnikowymi. Chronić przed ostrymi krawędziami oraz rogami.

Nie stosować dyszy rotacyjnej do mycia pojazdów silnikowych.

Stosowanie preparatów czyszczących

Używać wyłącznie preparatów zatwierdzonych przez firmę Bosch. Środki nieodpowiednie mogą uszkodzić urządzenie oraz czyszczone przedmioty.

Podłączyć dyszę z preparatem do rękojeści.

Napełnić butelkę odpowiednim środkiem i nakręcić ją ponownie na dyszę.

Mając na uwadze ochronę środowiska, zalecamy oszczędne stosowanie preparatu. Należy przestrzegać zaleceń odnośnie rozcieńczenia umieszczonych na pojemnikach.

Oferując zindywidualizowaną ofertę środków czyszczących i konserwujących, firma Bosch gwarantuje bezusterkową pracę urządzenia.

Zalecana metoda czyszczenia

Etap 1: Rozpuszczenie zanieczyszczenia

Spryskać niewielką ilością preparatu i pozostawić na krótki czas.

Etap 2: Usunięcie zanieczyszczenia

Rozpuszczone zanieczyszczenie usunąć za pomocą strumienia pod wysokim ciśnieniem.

Wskazówka: Przy czyszczeniu powierzchni pionowych, należy zaczynać od spodu pracując w kierunku górnym. Spłukiwać w kierunku od góry, w dół.

Konserwacja



Przed wszelkimi pracami przy urządzeniu wyciągnąć wtyczkę z gniazda sieciowego i odłączyć przewód doprowadzający wodę.

Wskazówka: Aby zapewnić długie i niezawodne funkcjonowanie urządzenia, należy regularnie przeprowadzać następujące prace konserwacyjne.

Regularnie kontrolować urządzenie pod kątem oczywistych usterek, takich jak poluzowane elementy mocujące, uszkodzone lub zużyte części.

Sprawdzać stan i poprawne zamontowanie osłon i urządzeń ochronnych. Niezbędnych napraw lub czynności obsługowych należy dokonać przed włączeniem urządzenia.

Jeśli urządzenie, mimo starannych metod produkcji i kontroli uległo awarii, naprawę powinien przeprowadzić autoryzowany serwis dla urządzeń ogrodowych firmy Bosch.

Przy wszystkich zgłoszeniach oraz zamówieniach części zamiennych konieczne podawać 10-cyfrowy numer katalogowy urządzenia zgodnie z danymi na tabliczce znamionowej.

Czyszczenie/sprawdzanie sitka

- A** Usunąć adapter **10** z wlotu wody i wyjąć sitko **16**.
- L** Sito **16** daje się łatwo usunąć za pomocą szczypiec o zwężonych końcach. Wyplukać je wodą i ponownie założyć. Jeśli jest uszkodzone, wymienić.

Nigdy nie używać myjki bez sitka albo z uszkodzonym sitkiem.

Przechowywanie po użyciu

Zewnętrzne elementy urządzenia wyczyścić dokładnie za pomocą miękkiej szczoteczki oraz szmatki. Nie wolno używać wody, rozpuszczalników i nabłyszczaczy. Usunąć wszystkie zanieczyszczenia, w szczególności z otworów wentylacyjnych silnika.

Jeżeli urządzenie nie zostało całkowicie opróżnione z wody, może ono ulec uszkodzeniu wskutek działania niskich temperatur. Urządzenie przechowywać w pomieszczeniu chronionym przed niskimi temperaturami.

Nie umieszczać na obudowie urządzenia żadnych przedmiotów.

- H** Upewnić się, że nie doszło do zakleszczenia przewodu podczas zamykania i rozkładania

Usuwanie usterek

Niniejsza tabela wskazuje symptomyzawiera spis usterek i czynności, które można wykonać w przypadkujak można im zaradzić, gdy maszyna urządzenie nie funkcjonuje poprawniepracuje raz nieprawidłowo. Gdy problemu nie można zlokalizować zidentyfikować i usunąćrozwiązać, należy zwrócić się do warsztatautoryzowanego punktu serwisowego firmy Bosch.

Uwaga: Przed przystąpieniem do lokalizowania usterek należy urządzenie wyłączyć i wyciągnąć wtyczkę z sieciowego.

Symptomy	Możliwa przyczyna	Usunięcie
Brak rozruchu silnika	Odłączona wtyczka Gniazdo sieciowe jest uszkodzone Wadliwy, bądź spalony bezpiecznik Uszkodzony przewód zasilającyprzedłużacz Zadziałał wyłącznik przeciążeniowy Zamrożenie	Podłączyć wtyczkę Użyć innego gniazodka sieciowego Wymienić bezpiecznik Spróbować bez przedłużacza Począkać 5 min na ochłodzenie się urządzenia Począkać, aż woda w pompie/wężu doprowadzającym wodę lub w osprzęcie rozmrozi się

Silnik zatrzymuje się	Wadliwy, bądź spalony bezpiecznik Nieprawidłowe napięcie zasilania Zadziałał wyłącznik przeciążeniowy	Wymienić bezpiecznik Sprawdzić napięcie sieci. Musi ono odpowiadać danym na tabliczce znamionowej Początek 5 min na ochłodzenie się urządzenia
Bezpieczniki się przepalają	Zbyt słaby bezpiecznik	Podłączyć do obwodu elektrycznego, zabezpieczonego odpowiednio do mocy myjki wysokociśnieniowej
Nadmierne ciśnienie robocze	Dysza częściowo zatkana	Wyczyścić dyszę
Pulsacyjne zmiany ciśnienia	Powietrze w wężu do wody lub pompie wodnej Nieodpowiedni dopływ wody Zapchane sitko Ściśnięty lub zgięty wąż doprowadzający wodę Zbyt długi wąż wysokociśnieniowy	Wyłączyć urządzenie, wykonać przebieg przy otwartym przepływie wody przy niskim ciśnieniu, aż ustabilizuje się normalne ciśnienie robocze Sprawdzić zgodność przyłącza wody z danymi technicznymi. Minimalna średnica węża doprowadzającego wodę to 1/2" czyli Ø 3 mm Oczyszczyć sitko Wyprostować splecione wąż doprowadzający wodę Odłączyć przedłużacz węża wysokociśnieniowego (maksymalna długość - 7 m)
Ciśnienie jest zbyt niskie, ale stabilne Wskazówka: Różne rodzaje osprzętu mogą być przyczyną niskiego ciśnienia	Zużyta dysza Zużyty zawór włączający i wyłączający	Wymienić dyszę Nacisnąć spust pięciokrotnie w krótkich odstępach czasu
Silnik uruchamia się, ale ciśnienie robocze nie jest uzyskiwane	Brak dopływu wody Sitko zapchane Dysza jest zatkana	Podłączyć dopływ wody Wyczyścić sitko Wyczyścić dyszę
Myjka uruchamia się samoczynnie	Nieszczelna pompa/rękojeść	Skontaktować się z serwisem Bosch.
Z urządzenia wydostaje się woda	Pompa jest nieszczelna	Dopuszczalna norma to 6 kropel na minutę. W razie poważniejszego wycieku, należy skontaktować się z serwisem Bosch

Ochrona środowiska

Nie dopuszczać do przedostawania się środków chemicznych szkodliwych dla środowiska do gleby, wody gruntowej, stawów, rzek itd.

W przypadku stosowania preparatów czyszczących, należy przestrzegać danych zawartych na opakowaniu, w tym zalecanych stężeń.

W przypadku czyszczenia pojazdów silnikowych, należy przestrzegać przepisów lokalnych. Nie dopuszczać, by zmywany olej przedostawał się do cieków wodnych.

Usuwanie odpadów

Elektronarzędzia, osprzęt i opakowanie należy doprowadzić do ponownego użytkowania zgodnego z zasadami ochrony środowiska.

Tylko dla państw należących do UE:



Nie należy wyrzucać elektronarzędzi do odpadów domowych!
Zgodnie z europejską wytyczną 2002/96/WE o starych, zużytych narzędziach elektrycznych i elektronicznych i jej stosowania w prawie krajowym, wyeliminowane niezdadne do użycia elektronarzędzia należy zbierać osobno i doprowadzić do ponownego użytkowania zgodnego z zasadami ochrony środowiska.

Obuga klienta Serwis

**Rysunki techniczne oraz informacje o częściach zamiennych znajduje Państwo pod adresem:
www.bosch-pt.com**

Serwis Elektronarzędzi Bosch
Ul. Szyszkowa 35/37
02-285 Warszawa

☎ +48 (0)22 / 715 44-56

☎ +48 (0)22 / 715 44-60

Fax +48 (0)22 / 715 44-41

E-Mail: BSC@pl.bosch.com

Informacja na temat hałasu i wibracji

Zmierzone wartości hałasu wyznaczono zgodnie z dyrektywą 2000/14/WE (wysokość 1,60 m, odstęp 1 m). Określony wg skali A poziom hałasu emitowanego przez urządzenie wynosi standardowo:	3 600 ...	H76 A.. H76 B..	Eco Plus H76 A..	H76 G..	ECO H76 A..
Poziom ciśnienia akustycznego					
Poziom natężenia dźwięku					
Niepewność pomiaru K					
Wartości łączne drgań (suma wektorowa z trzech kierunków) oznaczone zgodnie z EN 60335 wynoszą:					
Poziom emisji drgań a_{11}					
Niepewność pomiaru K					

Deklaracja zgodności

	3 600 ...	H76 A.. H76 B..	Eco Plus H76 A..	H76 G..	ECO H76 A..
Oświadczamy z pełną odpowiedzialnością, że produkt przedstawiony w rozdziale "Dane techniczne" odpowiada wymaganiom następujących norm i dokumentów normatywnych: EN 60335 - zgodnie z wymaganiami dyrektyw: 2011/65/EU, 2004/108/WE, 2006/42/WE, 2000/14/WE.					
2000/14/WE: Gwarantowany poziom natężenia dźwięku					
Sposób oceny zgodności wg załącznika V.					

Kategoria produktów: 27

Dokumentacja techniczna (2006/42/WE):
Bosch Lawn and Garden Ltd., PT-LG/EAE,
Stowmarket, Suffolk IP14 1EY, England

Dr. Egbert Schneider
Senior Vice President
Engineering

Helmut Heinzelmann
Head of Product
Certification

[Signature] *[Signature]*

Robert Bosch GmbH, Power Tools Division
D-70745 Leinfelden-Echterdingen
23.03.2012

Zastrzeżę się prawo dokonywania zmian



Bezpečnostní předpisy



Před použitím stroje bezpodmínečně přečíst a respektovat!



Před uvedením do provozu si přečtěte návod k provozu Vašeho stroje a dbejte zvláště těchto bezpečnostních upozornění. Spolehlivě uchovejte návod k obsluze pro pozdější použití.

Na stroji umístěné výstražné a upozorňovací štítky dávají důležitá upozornění pro bezpečný provoz.

Vedle upozornění v návodu k provozu musí být respektovány všeobecné bezpečnostní předpisy.



Vodní paprsek nikdy nesměrujte na osoby, zvířata, stroj nebo elektrické díly. Pozor: vysokotlaký paprsek může být při nesprávném použití nebezpečný.

Elektrické připojení

- Je doporučeno připojit tento stroj jen do zásuvky, která je jistěna proudovým chráničem s vybavovacím proudem 30 mA.
- Při použití prodlužovacího kabelu musí být zástrčka a spojka ve vodotěsném provedení. Pozor: nevhodné prodlužovací kabely mohou být nebezpečné.
- Nikdy se nedotýkejte síťové zástrčky mokřima rukama.
- Síťovou přípojku nebo prodlužovací kabel nepřejíždějte, nesvírejte nebo nevětejte, protože se může poškodit. Chraňte kabel před teplem, olejem a ostrými hranami.
- Prodlužovací kabel musí mít průřez uvedený v návodu k provozu a musí být chráněn proti stříkající vodě. Zástrčkový spoj nesmí ležet ve vodě.

Připojení vody

- Dbejte předpisů firmy zásobující Vás vodou.
- Šroubení všech připojovacích hadic musí být těsné.
- Vysokotlaká hadice nesmí být poškozena (nebezpečí prasknutí). Poškozená vysokotlaká hadice musí být neprodleně vyměněna. Smí být použity pouze výrobcem doporučené hadice a spojky.

Použití

- Před použitím zkontrolujte řádný stav a provozní bezpečnost stroje s příslušenstvím. Jestliže stav není bezvadný, nesmí být použit.
- Nikdy nenasávejte kapaliny s obsahem rozpouštědel nebo neředěné kyseliny a rozpouštědla! K tomu se počítají např. benzín, ředidla barev nebo topný olej. Rozprašená mlha je vysoce vznětlivá, výbušná a jedovatá, taktéž aceton, neředěné kyseliny a rozpouštědla poškozují materiály použité ve stroji.
- Při nasazení stroje v nebezpečných místech (např. čerpací stanice) je třeba dbát příslušných bezpečnostních předpisů. Provoz v prostorech s nebezpečím výbuchu je zakázán.
- Stroj musí mít stabilní podklad.

- Používejte pouze čisticí prostředky doporučené výrobcem a dbejte výstražných upozornění a upozornění k použití a likvidaci.
- Všechny díly vyskytující se v pracovním prostoru vedoucí proud musí být chráněny proti stříkající vodě.
- Spouštěcí páčka stříkací pistole nesmí být za provozu v poloze „ON“ pevně zablokována.
- Podle potřeby noste ochranný oděv k ochraně před vodou odstříkující od předmětů.
- Vysoký tlak může nechat objekty prudce se odrazit. Pokud je to zapotřebí, noste osobní ochranné vybavení, např. ochranné brýle.
- Při čištění pneumatik vozidel pracujte z minimální vzdálenosti 30 cm. Jinak může dojít k poškození pneumatik a jejich ventilů. První známkou poškození je změna zbarvení pneumatik. Poškozené pneumatiky vozidel/ventily jsou životu nebezpečné.
- Materiály s obsahem azbestu a další, jež obsahují látky ohrožující zdraví se nesmí ostříkovat.
- Použijte pouze čisticí prostředek, jež je dovolený výrobcem stroje.
- Doporučené čisticí prostředky používejte zředit. Tyto výrobky jsou jen potud bezpečné, pokud neobsahují žádné kyseliny, louhy nebo látky poškozující životní prostředí. Doporučujeme čisticí prostředky uschovávat mimo dosah dětí. Při kontaktu čistícího prostředku s očima ihned důkladně vypláchnout vodou, při polknutí okamžitě konzultovat s lékařem.

Obsluha

- Obsluhující osoba smí stroj používat jen v souladu s určením. Respektujte místní skutečnosti. Při práci dávejte pozor na ostatní osoby, zvláště děti.
- Stroj nepoužívejte v dosahu osob, ledaže by nosily ochranný oděv.
- Nesměrujte vodní paprsek na sebe nebo ostatní, abyste vyčistili oděv nebo obuv.
- Stroj smí být používán pouze osobami, jež jsou seznámeny s používáním a ovládáním nebo osoby, jež mohou podat důkaz, že mohou tento stroj obsluhovat. Stroj nesmí provozovat děti a mladiství.
- Stroj, dokud je motor v provozu, nesmí být nikdy ponechán bez dozoru.
- Vystupující vodní paprsek způsobuje zpětný ráz stříkací pistole. Proto rukojeť pistole a násadu spolehlivě držte.

Přeprava

- Před přepravou stroj vypněte a zajistěte.

Údržba

- **Vytáhněte síťovou zástrčku ze zásuvky:**
 - vždy, když necháte stroj bez dozoru
 - před kontrolou, čištěním a pracemi na stroji
- Opravy smí provádět pouze autorizovaný servis Bosch.

Příslušenství a náhradní díly

- Smí být použito pouze příslušenství a náhradní díly, jež jsou uvolněny výrobcem. Originální příslušenství a originální náhradní díly zaručují bezporuchový provoz stroje.

Charakteristické údaje

Vysokotlaký čistič	AQUATAK 10	AQUATAK ECO	AQUATAK 100	AQUATAK 100 PLUS
Objednávací číslo	3 600 H76 ...	3 600 H76 ...	3 600 H76 ...	3 600 H76 ...
Jmenovitý příkon [W]	1 300	1 450	1 400	1 500
Teplota přítoku vody max. [°C]	40	40	40	40
Průtok na přívodu vody min. [l/h]	17	17	17	17
Tlak na přívodu vody max. [bar]	1,5–6,0	1,5–6,0	1,5–6,0	1,5–6,0
Jmenovitý tlak [bar]	90	90	90	90
Maximální tlak [bar]	100	100	100	100
Průtok [l/h]	300	340	330	350
Objem nádržky na čisticí prostředek [l]	0,5	0,5	0,5	0,5
Hmotnost [kg]	6,0	6,0	6,0	6,0
Třída ochrany	□ / II	□ / II	□ / II	□ / II
Sériové číslo	Viz sériové číslo 13 (typový štítek) na stroji.			

Použití

Stroj je určen k čištění ploch a předmětů venku, čištění náradí, vozidel a člunů. S příslušným příslušenstvím lze přimíchat čisticí prostředek dovolený firmou Bosch, uvolnit výtokovou trubku a odstraňovat rez a nátěry barev. Tento výrobek není vhodný pro průmyslové nasazení.

Určující použití se vztahuje na teplotu okolí mezi 0 °C a 40 °C.

Úvod

Tato příručka obsahuje pokyny ke správné montáži a bezpečnému použití Vašeho stroje. Je důležité, abyste si tyto pokyny pečlivě přečetli.

Stroj má ve zcela smontovaném stavu hmotnost zhruba 6.0 kg. Pro vyjmutí stroje z obalu si v případě potřeby přizvěte pomoc.

Obsah dodávky

Vysokotlaký čistič vyjměte opatrně z obalu a zkontrolujte, zda jsou následující díly kompletní:

- Vysokotlaký čistič
- Stříkácká pistole/vysokotlaká hadice
- Prodlužovací trubka (jen AQUATAK ECO/100/100 PLUS)
- Paprsková tryska (jen AQUATAK 10)
- Tryska s vějířovým paprskem (fialové barevné rozlišení – jen AQUATAK ECO/100/100 PLUS)
- Rotační tryska (červené barevné rozlišení – jen AQUATAK 100 PLUS)
- Tryska pro čisticí prostředek a nádobka
- Připojovací díl
- Mycí kartáč (jen AQUATAK 100 PLUS)
- Návod k obsluze

Pokud některé díly chybí nebo jsou poškozeny, obraťte se prosím na svého obchodníka.

Části stroje

- 1 Blokování zapnutí spouště
- 2 Spoušť
- 3 Stříkáč pistole
- 4 Prodlužovací trubka
(jen AQUATAK ECO/100/100 PLUS)
- 5 Tryska s vějířovým paprskem
(jen AQUATAK ECO/100/100 PLUS)
- 6 Vysokotlaká hadice
- 7 Tryska pro čistící prostředek s nádobkou
- 8 Rotační tryška (jen AQUATAK 100 PLUS)
- 9 Síťová zástrčka**
- 10 Připojovací díl
- 11 Síťový spínač
- 12 Paprsková tryška (jen AQUATAK 10)
- 13 Sériové číslo

**specifické podle země

Vyobrazené nebo popsané příslušenství zčásti nepatří k objemu dodávky.



Pro Vaši bezpečnost

Pozor! Před údržbou a čištěním stroj vypněte a vytáhněte síťovou zástrčku. Totéž platí, pokud se kabel poškodí, nařízne nebo zamotá.

Elektrická bezpečnost

Váš stroj je k ochraně bezpečnosti izolován a nepotřebuje žádné uzemnění. Provozní napětí činí 230 V AC, 50 Hz (pro země mimo EU 220 V, 240 V podle provedení). Používejte pouze dovolené prodlužovací kabely. Informace obdržíte u Vašeho autorizovaného servisu.

Pokud chcete při provozu vysokotlakého čističe použít prodlužovací kabel, jsou nutné následující průřezy vodičů:

1,5 mm² do max. 20 m délky

2,5 mm² do max. 50 m délky

Upozornění: pokud se použije prodlužovací kabel, musí mít - jak je popsáno v bezpečnostních předpisech - ochranný vodič, jež je přes zástrčku spojený s ochranným vodičem Vašeho elektrického rozvodu.

Ve sporném případě se zeptejte vyškoleného elektrikáře nebo v nejbližším zastoupení servisu Bosch.

POZOR: prodlužovací kabely nevyhovující předpisu mohou být nebezpečné. Prodlužovací kabel, zástrčka a spojka musí být vodotěsné a v provedení povoleném pro použití venku.

Kabelové spojky by měly být suché a neměly by ležet na zemi.

Pro zvýšení bezpečnosti se doporučuje použít proudový chránič FI (RCD) s vybavovacím proudem max. 30 mA. Tento proudový chránič FI by měl být před každým použitím přezkoušen.

Upozornění pro výrobky, které se **neprodávají ve Velké Británii**: POZOR: Pro Vaši bezpečnost je nutné, aby zástrčka **9** umístěná na stroji byla spojena s prodlužovacím kabelem. Spojka prodlužovacího kabelu musí být chráněna před stříkající vodou, být gumová nebo potažena gumou. Prodlužovací kabel musí být použit s tahovým odlehčením.

Je-li přírodní vedení poškozeno, smí být opraveno pouze autorizovaným servisem Bosch.

Montáž

Zásobování vodou



Podle platných předpisů nesmí být vysokotlaký čistič nikdy připojen na vodovodní síť pitné vody bez oddělovače systémů.

Použijte oddělovač systémů podle EN 12729 typ BA.

Připojení vody

A Připojovací díl **10** našroubujte na přípojku vody **14**.

A / **B** Vodovodní hadici (není v dodávce) spojte s přípojkou vody a strojem.

Připojení vysokotlaké hadice / stříkáč pistole

C Vysokotlakou hadici **6** pevně našroubujte na připojovací hrdlo **15**.

D Prodlužovací trubku **4** / paprskovou tryšku **12** připojte na stříkáč pistoli **3**. Přitom prodlužovací trubku **4**/paprskovou tryšku **12** zastrčte, stlačte proti sobě a pro zajištění otočte o 90° ve směru hodinových ručiček.

E Trysku s vějířovým paprskem **5** nastrčte na prodlužovací trubku **4** a pro zajištění otočte ve směru hodinových ručiček až je slyšet kliknutí.

Nastavení / použití různých trysek

Paprsková tryška (jen AQUATAK 10)

Paprsková tryška **12** má pevně nastavený vějířový paprsek a nelze ji přestavit.

Tryska s vějířovým paprskem (fialové barevné rozlišení – jen AQUATAK ECO/100/100 PLUS)

F Pro změnu paprsku z vějíře do bodového paprsku a zpět otáčejte objímkou trysky.

Tryska pro čistící prostředek s nádobkou

G Prodlužovací trubku **4**/ paprskovou trysku **12** otočte o 90° proti směru hodinových ručiček a vytáhněte.

H Trysku pro čistící prostředek **7** nastrčte do stříkací pistole **3** a pro zajištění otočte ve směru hodinových ručiček.

Rotační tryska (červené barevné rozlišení – jen AQUATAK 100 PLUS)

I Trysku s vějířovým paprskem **5** otočte proti směru hodinových ručiček a vytáhněte.

J Rotační trysku **8** nastrčte do prodlužovací trubky **4** a pro zajištění otočte ve směru hodinových ručiček až je slyšet kliknutí.

Uvedení stroje do provozu

Zapnutí

Zajistěte, aby síťový spínač byl v poloze (Ⓢ) a stroj připojte do zásuvky.

Otevřete vodovodní kohout.

K Stiskněte blokování zapnutí spouště **1**, aby se uvolnila spoušť **2**. Spoušť **2** zcela stlačte až rovnoměrně vytéká voda a ve stroji ani ve vysokotlaké hadici se už nenachází žádný vzduch. Spoušť **2** uvolněte. Blokování zapnutí spouštěv zatlačte.

Stiskněte tlačítko (Ⓢ) síťového spínače **11**.

Stříkací pistolí **3** nasměrujte dolů. Stiskněte blokování zapnutí spouště, aby se uvolnila spoušť **2**. Spoušť **2** zcela stlačte.

Vypnutí

Spoušť **2** uvolněte. Blokování zapnutí spouště zatlačte. Stříkací pistole je nyní zajištěná a nemůže být nedopatřením ovládána.

Stiskněte tlačítko (Ⓢ) síťového spínače **11**.

Uzavřete vodovodní kohout. Vytáhněte síťovou zástrčku ze zásuvky.

Stiskněte blokování zapnutí spouště **1**, aby se uvolnila spoušť **2**. Spoušť **2** zcela stlačte až už ve stroji není žádný tlak vody. Spoušť **2** uvolněte. Blokování zapnutí spouště **1** zatlačte.

Odejměte vodovodní hadici ze stroje a od vodovodní přípojky.

Upozornění pro použití vysokotlakého čističe

Všeobecně

Zajistěte, aby stroj stál na rovném podkladu.



Nechoďte s vysokotlakou hadicí příliš daleko dopředu popř. netahejte stroj za hadici. To může vést k tomu, že stroj už nebude stát bezpečně a převrátí se.

Vysokotlakou hadici nelámejte a nejezdíte přes ni vozidlem. Vysokotlakou hadici chraňte před ostrými hranami nebo rohy.

Rotační trysku nepoužívejte k mytí aut.

Práce s čistícími prostředky

Používejte pouze čistící prostředky doporučené firmou Bosch. Nevhodné čistící prostředky mohou stroj a čistěný předmět poškodit.

Nastrčte trysku pro čistící prostředek na stříkací pistolí.

Nádobku naplňte vhodným čistícím prostředkem a opět ji našroubujte na trysku pro čistící prostředek.

Doporučujeme použít čistící prostředek úsporně ve smyslu ochrany životního prostředí. Dbejte doporučení k ředění umístěné na nádobce.

Firma Bosch zaručuje vybranou nabídkou čistících a konzervačních prostředků bezporuchový provoz stroje.

Doporučené metody čištění

Krok 1: uvolnění nečistot

Čistící prostředek šetrně nastříkejte a nechte krátký čas působit.

Krok 2: odstranění nečistot

Uvolněnou nečistotu vysokým tlakem odstraňte.

Upozornění: při čištění svislých ploch začínejte s nečistotou / čistícím prostředkem dole a dále pokračujte nahoru. Při spláchnutí pracujte shora dolů.

Údržba



Před všemi pracemi na stroji vytáhněte síťovou zástrčku a odpojte vodovodní přípojku.

Upozornění: Následující údržbové práce provádějte pravidelně, aby bylo zaručeno dlouhé a spolehlivé používání.

Pravidelně kontrolujte stroj na zjevné vady, jako je volné upevnění a opotřebované nebo poškozené díly konstrukce.

Zkontrolujte, zda jsou kryty a ochranné vybavení neporušené a správně namontované. Nutné opravy a údržbu proveďte před nasazením vysokotlakého čističe.

Pokud se u vysokotlakého čističe i přes pečlivou výrobu a zkoušky jednou objeví porucha, nechte opravu provést v autorizovaném servisu pro zahradní nářadí Bosch.

Při všech dotazech a objednávkách náhradních dílů nutně prosím uveďte desetimístné objednací číslo podle typového štítku stroje.

Čištění/kontrola filtru

A Odstraňte adaptér **10** na vodovodní přípojce a sítko **16** vytáhněte ven.

L Sítko **16** lze hrotovými kleštěmi snadno odstranit. Sítko opláchněte a opět vsadte. Poškozené sítko nahraďte.

Vysokotlaký čistič se nikdy nesmí používat, pokud sítko chybí nebo je vadné.

Odstavení po použití

Plášť vysokotlakého čističe čistěte pomocí měkkého kartáče a hadříku. Nesmí se použít voda, rozpouštědlo ani lešticí prostředky. Odstraňte veškeré nečistoty, očistěte zejména větrací otvory motoru.

Plášť vysokotlakého čističe čistěte pomocí měkkého kartáče a hadříku. Nesmí se použít voda, rozpouštědlo ani lešticí prostředky. Odstraňte veškeré nečistoty, očistěte zejména větrací otvory motoru.

Nepokládejte na něj žádné jiné předměty.

 Zajistěte, aby kabel nebyl při skládání a rozkládání skrípnutý. **Vysokotlakou hadici nelámejte.**

Hledání závad

Následující tabulka ukazuje příznaky závad a jak můžete učinit nápravu, pokud Váš stroj jednou nepracuje dobře. Pokud s ní nemůžete lokalizovat a odstranit problém, obraťte se na Váš servis.

Pozor: Před hledáním závady stroj vypněte a vytáhněte síťovou zástrčku.

Příznaky	Možná příčina	Náprava
Motor se nerozeběhne	Zástrčka není zapojena Vadná zásuvka Vypnula pojistka Poškozený prodlužovací kabel Zapůsobila ochrana motoru Zamrzlý	Připojte zástrčku Použijte jinou zásuvku Vyměňte pojistku Vyzkoušejte bez prodlužovacího kabelu Motor nechte 5 minut vychladnout Čerpadlo, hadici nebo příslušenství nechte roztát.
Motor zůstává stát	Vypnula pojistka Nesprávné síťové napětí Zapůsobila ochrana motoru	Vyměňte pojistku Zkontrolujte síťové napětí, musí odpovídat údajům na typovém štítku. Motor nechte 5 minut vychladnout
Vypnula pojistka	Pojistka příliš slabá	Připojte se na proudový okruh, který je vhodně jištěn vzhledem k výkonu vysokotlakého čističe.
Příliš vysoký pracovní tlak	Částečně ucpaná tryska	Trysku vyčistěte

Pulzující tlak	Vzduch ve vodovodní hadici nebo v čerpadle Nekorektní zásobování vodou Ucpaný vodní filtr Zmáčknutá nebo zlomená vodovodní hadice Příliš dlouhá vysokotlaká hadice	Vysokotlaký čistič vypněte s otevřenou stříkací pistolí a otevřeným vodovodním kohoutem nechte téct až se dosáhne rovnoměrného pracovního tlaku. Zkontrolujte, zda vodovodní přípojka odpovídá údajům v technických datech. Nejmenší vodovodní hadice, jež se smějí použít, jsou 1/2" nebo Ø 13 mm Vyčistěte filtr vody. Vodovodní hadici položte rovně Odejměte prodloužení vysokotlaké hadice, max. délka hadice 7 m.
Tlak rovnoměrný, ale příliš nízký Upozornění: určité příslušenství způsobuje nízký tlak	Opatřovaná tryska Opatřovaný start / stop ventil	Trysku vyměňte Spoušť 5x za sebou rychle stiskněte
Motor běží, ale není pracovní tlak	Není připojena voda Ucpaný filtr Ucpaná tryska	Připojte vodu. Vyčistěte filtr Trysku vyčistěte
Vysokotlaký čistič startuje sám od sebe	Netěsnící čerpadlo nebo stříkací pistole	Obráťte se na autorizovaný servis Bosch
Stroj není těsný	Netěsnící čerpadlo	6 kapek za minutu je přípustné. Při nenormálních, výrazných netěsnostech kontaktujte autorizovaný servis Bosch.

Ochrana životního prostředí

Chemikálie zatěžující životní prostředí nesmějí vniknout do půdy, spodních vod, rybníků, vodních toků atd.

Při použití čisticích prostředků přesně dodržujte návody na obalu a předepsanou koncentraci.

Při čištění motorových vozidel dbejte místních předpisů: musí se zabránit tomu, aby se smytý olej dostal do spodních vod.

Servis

Technické výkresy a informace k náhradním dílům naleznete na:
www.bosch-pt.com

Robert Bosch odbytová spol. s r.o.
142 01 Praha 4 - Krč
Pod višňovkou 19

☎ +420 2 / 61 30 05 65-6
Fax +420 2 / 44 40 11 70

Likvidace

Elektronářadí, příslušenství a obaly by měly být dodány k opětovnému zhodnocení nepoškozujícímu životní prostředí.

Pouze pro země EU:



Nevyhazujte elektronářadí do domovního odpadu!
Podle evropské směrnice 2002/96/ES o starých elektrických a elektronických zařízeních a jejím prosazení v národních zákonech

musí být neupotřebitelné elektronářadí rozebrané shromážděno a dodáno k opětovnému zhodnocení nepoškozujícímu životní prostředí.

Informace o hluku a vibracích

Naměřené hodnoty hluku zjištěny podle 2000/14/ES (výška 1,60 m, vzdálenost 1 m).	3 600 ...	H76 A.. H76 B..	Eco Plus H76 A..	H76 G..	ECO H76 A..
Hodnocená hladina hluku A stroje činí typicky:					
hladina akustického tlaku	dB(A)	77	77	79	79
hladina výkonu	dB(A)	87	87	88	88
nepřesnost K	dB	=3	=3	=3	=3
Celkové hodnoty vibrací (vektorový součet tří os) zjištěny podle EN 60335:					
hodnota emise vibrací a_h	m/s^2	=3,2	=3,2	=3,2	=3,2
nepřesnost K	m/s^2	=0,6	=0,6	=0,6	=0,6

Prohlášení o shodě

	3 600 ...	H76 A.. H76 B..	Eco Plus H76 A..	H76 G..	ECO H76 A..
Prohlašujeme ve výhradní zodpovědnosti, že v odstavci „Technická data“ popsany výrobek je v souladu s následujícími normami nebo normativními dokumenty: EN 60335 podle ustanovení směrnic 2011/65/EU, 2004/108/ES, 2006/42/ES, 2000/14/ES. 2000/14/ES: garantovaná hladina akustického výkonu	dB(A)	90	92	91	91
Metoda posouzení shody podle dodatku V.					

Kategorie výrobků: 27

Technická dokumentace (2006/42/ES) u:
BoschLawn and Garden Ltd., PT-LG/EAE,
Stowmarket, Suffolk IP14 1EY, England

Dr. Egbert Schneider
Senior Vice President
Engineering

Helmut Heinzelmann
Head of Product
Certification

ppa. Schneider *i.V. Heinzelmann*

Robert Bosch GmbH, Power Tools Division
D-70745 Leinfelden-Echterdingen
23.03.2012

Změny vyhrazeny



Bezpečnostné pokyny



Pred používaním výrobku si bezpodmienečne prečítajte tento Návod na používanie a dodržiavajte ho!



Pred použitím si prečítajte Návod na používanie Vášho prístroja a dodržiavajte predovšetkým tieto Bezpečnostné pokyny. Návod na používanie starostlivo uschovajte na neskoršie používanie.

Výstražné a upozorňujúce štítky umiestnené na Vašom prístroji poskytujú dôležitú informáciu pre bezpečné používanie tohto produktu.

Okrem pokynov v Návode na používanie treba dodržiavať aj Všeobecné bezpečnostné predpisy a predpisy o ochrane pred úrazmi.



Nikdy nesmerujte vodný lúč na ľudí, zvieratá, na prístroj alebo na elektrické súčiastky. Upozornenie: Vysokotlakový vodný lúč môže byť nebezpečný, keď sa použije neprimeraným spôsobom.

Elektrická prípojka

- Odporúčame pripájať tento prístroj len na takú elektrickú zásuvku, ktorá je vybavená ochranným spínačom pri poruchových prúdoch s hodnotou 30 mA.
- V prípade používania predlžovacej šnúry musia byť zástrčka a spojka vo vodotesnom vyhotovení. Upozornenie: Nevhodné predlžovacie šnúry môžu byť nebezpečné.
- Zástrčky sieťovej šnúry sa nikdy nedotýkajte mokrymi rukami.
- Neprechádzajte po prívodnej šnúre ani po predlžovacej šnúre, nestláčajte ich nadmieru ani ich nemykajte a nelámte, pretože by sa mohli poškodiť. Chráňte šnúru pred horúčavou, olejom a ostrými hranami.
- Predlžovacia šnúra musí mať vodiče s priemerom uvedeným v Návode na používanie a musí byť v takom vyhotovení, aby bola chránená pred ostrekujúcou vodou. Zástrčkové spojenie sa nesmie nachádzať vo vode.

Vodovodná prípojka

- Dodržiavajte predpisy prevádzkovateľa Vašej vodovodnej siete.
- Skrutkové spojenia všetkých hadicových prípojek musia byť tesné.
- Vysokotlaková hadica nesmie byť poškodená (nebezpečenstvo roztrhnutia). Poškodenú vysokotlakovú hadicu treba neodkladne vymeniť za novú. Možno používať výlučne hadice a spojovacie prvky, ktoré odporúča výrobca.

Používanie

- Pred použitím treba vždy prekontrolovať stav prístroja a príslušenstva z hľadiska a overiť ich prevádzkovú bezpečnosť. Ak tento stav nie je bezchybný, prístroj sa nesmie používať.
- Nikdy nenasávajú kvapaliny obsahujúce rozpúšťadlá ani zriedené kyseliny alebo rozpúšťadlá! K nim patria napr. benzín, riedidlá do farieb alebo vykurovací olej. Rozstrekovaná hmla je vysoko zápalná, výbušná a jedovatá, rovnako agresívne voči materiálom použitým na výrobu prístroja sú aj acetón, nezriedené kyseliny a rozpúšťadlá.
- Pri používaní prístroja v ohrozenom prostredí (napr. na benzínových čerpadlách) treba dodržiavať príslušné bezpečnostné opatrenia. Používanie prístroja v priestoroch s nebezpečenstvom výbuchu je zakázané.

- Prístroj sa musí vždy nachádzať na pevnej podlažke.
- Používajte len čistiace prostriedky, ktoré odporúča výrobca prístroja a dodržiavajte jeho pokyny o používaní a likvidácii prístroja a výstražné upozornenia výrobcu.
- Všetky súčiastky v pracovnom priestore prístroja, ktoré sú pod napätím, musia byť chránené proti ostrekujúcej vode.
- Spúšťačia páčka striekacej pištole sa nesmie pri prevádzke zablokovať v polohe „ON“.
- V prípade potreby si oblečte ochranný odev na ochranu pred striekajúcou vodou, ktorá sa odrazí od okolitých predmetov.
- Vysoký tlak môže vymrštiť predmety smerom dozadu. Používajte v prípade potreby vhodné ochranné pomôcky, napríklad ochranné okuliare.
- Aby ste vysokotlakovým lúčom vody nepoškodili pneumatiky vozidla/ventily, čistite ich z minimálnej blízkości 30 cm. Prvým príznakom poškodenia je sfarbenie pneumatiky. Poškodené pneumatiky vozidla/ventily sú životnebezpečné.
- Materiály, ktoré obsahujú azbest alebo iné látky ohrozujúce zdravie, sa nesmú ostrekovať.
- Používajte len také čistiace prostriedky, ktoré schválil výrobca.
- Nepoužívajte však odporúčané čistiace prostriedky nezriedené. Tieto produkty sú bezpečné z toho dôvodu, lebo neobsahujú žiadne kyseliny, lúhy ani látky ohrozujúce životné prostredie. Odporúčame Vám, aby ste čistiace prostriedky skladovali tak, aby k nim nemali prístup deti. Pri kontakte čistiacich prostriedkov s očami si oči ihneď dôkladne vypláchnite vodou, v prípade prehltnutia okamžite vyhľadajte lekára.

Obsluha

- Obsluhujúca osoba smie používať prístroj len podľa určenia. Treba brať do úvahy aj miestne okolnosti a predpisy. Pri práci dávajte vedomý pozor na osoby vo Vašom okolí, predovšetkým na deti.
- Nepoužívajte prístroj v dosahu osôb okrem prípadu, že tieto majú na sebe ochranný odev.
- Nesmerujte vodný lúč na seba ani na iné osoby s cieľom vyčistenia odevu alebo obuvi.
- Tento prístroj smú obsluhovať výlučne iba osoby, ktoré boli poučené o manipulácii s ním alebo také osoby, ktoré sa môžu preukázať, že tento prístroj vedia obsluhovať. Prístroj nesmú obsluhovať deti ani nedospelá mládež.
- Kým je motor zapnutý, nenechávajte prístroj nikdy bez dozoru.
- Vystrekujúca voda spôsobuje spätný ráz striekacej pištole. Spoločne preto držte rukoväť pištole a striekací hrot.

Transport

- Pred transportom prístroj vypnite a zabezpečte.

Údržba

- **Vytiahnite zástrčku sieťovej šnúry zo zásuvky:**
 - vždy keď nechávate náradie bez dozoru
 - pred kontrolou, čistením a pred prácou na prístroji
- Opravy prístroja smie vykonávať len autorizovaná servisná opravovňa výrobkov BOSCH.

Príslušenstvo a náhradné súčiastky

- Možno používať len také príslušenstvo a také náhradné súčiastky, ktoré boli schválené výrobcom prístroja. Originálne príslušenstvo a originálne náhradné súčiastky zabezpečujú bezporuchovú prevádzku prístroja.

Technické parametre

Vysokotlakový čistič		AQUATAK 10	AQUATAK ECO	AQUATAK 100	AQUATAK 100 PLUS
Objednávacie číslo		3 600 H76 ...	3 600 H76 ...	3 600 H76 ...	3 600 H76 ...
Menovitý príkon	[W]	1 300	1 450	1 400	1 500
Teplota prítok max.	[°C]	40	40	40	40
Množstvo vody prítok min.	[l/hod]	17	17	17	17
Tlak vody prítok max.	[bar]	1,5–6,0	1,5–6,0	1,5–6,0	1,5–6,0
Menovitý tlak	[bar]	90	90	90	90
Maximálny tlak	[bar]	100	100	100	100
Prietok	[l/hod]	300	340	330	350
Čistiaci prostriedok	[l]	0,5	0,5	0,5	0,5
Hmotnosť	[kg]	6,0	6,0	6,0	6,0
Ochranná trieda		□ / I	□ / II	□ / II	□ / II
Sériové číslo	Pozri sériové číslo 13 (typový štítok) na stroji.				

Správne používanie náradia

Tento prístroj je určený na čistenie plôch a predmetov vo vonkajšom prostredí, na čistenie náradia, vozidiel a člnov. S primeraným príslušenstvom sa môžu primiešavať čistiace prostriedky schválené firmou Bosch, čistíť rúry odpadovej vody a odstraňovať vrstvy hrdze a farebné nátery. Tento produkt nie je vhodný na profesionálne používanie.

Používanie podľa určenia sa vzťahuje na teplotu okolia medzi 0 °C a 40 °C.

- Rotačná dýza (červený farebný kód – platí len pre AQUATAK 100 PLUS)
 - Dýza na čistenie pomocou čistiaceho prostriedku a fľaša
 - Spojka
 - Umývací kefa (platí len pre AQUATAK 100 PLUS)
 - Návod na používanie
- Ak niektoré súčiastky chýbajú, obráťte sa láskavo na svojho predajcu.

Úvod

Táto príručka obsahuje návody na správnu montáž a bezpečné používanie Vášho produktu. Je dôležité, aby ste si tieto pokyny starostlivo prečítali.

Tento výrobok váži kompletne zložený približne 6.0 kg. V prípade potreby si pri vybaľovaní výrobku zavolajte niekoho na pomoc.

Obsah dodávky (základná výbava)

Vysokotlakový čistič vyberajte z obalu pozorne a nezabudnite skontrolovať, či sú kompletne nasledujúce súčiastky:

- Vysokotlakový čistič
- Striekacia pištoľ/vysokotlaková hadica
- Predlžovacia rúrka (platí len pre AQUATAK ECO/100/100 PLUS)
- Ostrekovacia dýza (platí len pre AQUATAK 10)
- Dýza s vejárovitým prúdom vody (fialový farebný kód – platí len pre AQUATAK ECO/100/100 PLUS)

Ovládacie prvky

- 1 Blokovanie zapnutia pre spúšť
- 2 Spúšť
- 3 Striekacia pištoľ
- 4 Predlžovacia rúrka (platí len pre AQUATAK ECO/100/100 PLUS)
- 5 Dýza s vejárovitým prúdom vody (platí len pre AQUATAK ECO/100/100 PLUS)
- 6 Vysokotlaková hadica
- 7 Dýza na čistenie pomocou čistiaceho prostriedku s fľašou
- 8 Rotačná dýza (platí len pre AQUATAK 100 PLUS)
- 9 Zástrčka**
- 10 Spojka
- 11 Sieťový vypínač
- 12 Ostrekovacia dýza (platí len pre AQUATAK 10)
- 13 Sériové číslo

**špecifické pre danú krajinu

Vyobrazené alebo popísané príslušenstvo nepatří celé do rozsahu štandardnej dodávky.



Bezpečnostné pokyny

Pozor! Pre údržbou a čistením prístroj vždy vypnite a zástrčku sieťovej šnúry vytiahnite zo zásuvky. To isté platí v prípade, ak je poškodená, narezaná alebo zauzlená prírodná šnúra.

Elektrická bezpečnosť

Váš výrobok je kvôli bezpečnosti vybavený ochrannou izoláciou a nepotrebuje žiadne uzemnenie. Prevádzkové napätie náradia je 230 V AC (striedavý prúd), 50 Hz (pre krajiny mimo EÚ 220 V, 240 V – podľa konkrétneho vyhotovenia). Používajte len predĺžovacie šnúry zodpovedajúce predpisom. Bližšie informácie Vám poskytne Vaše autorizované servisné stredisko Bosch.

Ak chcete používať pri práci s vysokotlakovým čističom predĺžovaciu šnúru, treba dodržať nasledovné priemery elektrických vodičov:

1,5 mm² až do dĺžky max. 20 m

2,5 mm² až do dĺžky max. 50 m

Upozornenie: Ak používate pri práci predĺžovaciu šnúru, musí byť táto vybavená – ako je to popísané v Bezpečnostných predpisoch – ochranným vodičom, ktorý je prostredníctvom zástrčky prepojený s ochranným vodičom Vášho elektrického zariadenia.

V prípade pochybností prekonzultujte problém s vyučeným elektrikárom alebo s najbližším autorizovaným servisným strediskom Bosch.

BUĎTE OPATRŇÝ: Nevhodné predĺžovacie šnúry, ktoré nezodpovedajú predpisom, môžu byť nebezpečné. Predĺžovacia šnúra, zástrčka a spojka musia byť na používanie vo vonkajšom prostredí vyrobené vo vodotesnom vyhotovení, ktoré je schválené na vonkajšie používanie.

Káblkové spojky musia byť suché a nesmú ležať na zemi.

Na zaručenie bezpečnosti odporúčame používať ochranný spínač pri poruchových prúdoch (FI) s maximálnym chybovým 30 mA. Tento ochranný spínač treba pred každým použitím prekontrolovať.

Pokyny k produktom, ktoré sa **nepredávajú vo Veľkej Británii**: UPOZORNENIE: Pre Vašu bezpečnosť je potrebné, aby bola zástrčka **9** namontovaná na náradí spojená s predĺžovacou šnúrou. Spojenie predĺžovacieho kábla musí byť chránené pred ostrekujúcou vodou, musí byť vyrobené z gumy alebo potiahnuté gumou. Predĺžovací kábel musí byť vybavený odľahčovacími prípravkami pri namáhaní na ťah.

Keď je prírodná šnúra poškodená, smie sa zveriť do opravy len autorizovanému servisnému stredisku Bosch.

Montáž

Zásobovanie vodou



V zmysle platných predpisov sa vysokotlakovú čistič nikdy nesmie pripájať na sieť pitnej vody bez použitia systémového odpojovača.

Použite systémový odpojovač podľa normy EN 12729 typ BA.

Vodovodná prípojka

A Spojku **10** naskrutkujte na vodovodnú prípojku **14**.

A/B Vodovodnú hadicu (nie je súčasťou základnej výbavy produktu) spojte s vodovodnou prípojkou a s prístrojom.

Pripojte vysokotlakovú hadicu/striekaciu pištoľ

C Vysokotlakovú hadicu **6** napevno naskrutkujte na pripájacie hrdlo **15**.

D Predĺžovaciu rúrku **4/** ostrekovaciu dýzu **12** pripojte na striekaciu pištoľ **3**. Predĺžovaciu rúrku **4/** ostrekovaciu dýzu **12** pritom najprv zasuňte, zatlačte proti sebe a na zaaretovanie pootočte o 90° v smere pohybu hodinových ručičiek.

E Dýzu s vejárovitým prúdom vody **5** nasuňte na predĺžovaciu rúrku **4** a na zaaretovanie ju pootočte v smere pohybu hodinových ručičiek, až sa ozve počuteľné kliknutie „klik“.

Nastavenie / použitie rozličných dýz

Ostrekovacia dýza (platí len pre AQUATAK 10)

Ostrekovacia dýza **12** má pevne nastavený vejárovitý lúč a nedá sa prestavovať.

Dýza s vejárovitým prúdom vody (fialový farebný kód – platí len pre AQUATAK ECO/100/100 PLUS)

F Ak chcete nastavovať lúč vody od vejárovitého na bodový a naspäť, musíte objímku otáčať.

Dýza na čistenie pomocou čistiaceho prostriedku s fľašou

G Predĺžovaciu rúrku **4/** ostrekovaciu dýzu **12** otočte o 90° proti smeru pohybu hodinových ručičiek a vytiahnite ju.

H Do striekacej pištole **3** nasuňte dýzu na čistenie pomocou čistiaceho prostriedku **7** a na zaaretovanie ju otočte v smere pohybu hodinových ručičiek.

Rotačná dýza (červený farebný kód – platí len pre AQUATAK 100 PLUS)

I Dýzu s vejárovitým prúdom vody **5** otočte proti smeru pohybu hodinových ručičiek a vytiahnite ju.

J Rotačnú dýzu **8** nasuňte do predĺžovacej rúrky **4** a na zaaretovanie ju pootočte v smere pohybu hodinových ručičiek, až sa ozve počuteľné kliknutie „klik“.

Spustenie

Zapnutie

Zabezpečte, aby sa sieťový vypínač nachádzal v polohe (⊙) a prístroj pripojte do zásuvky elektrickej siete.

Otvorte vodovodný kohútik.

1 Potlačte blokovanie zapnutia **1**, aby ste uvoľnili spúšť **2**. Spúšť **2** stlačte celkom, aby voda tiekla rovnomerne a v prístroji ani vo vysokotlakovej hadici sa nenachádzal žiaden vzduch. Uvoľnite spúšť **2**. Stlačte blokovanie zapnutia pre spúšť **1**. Stlačte tlačidlo (⊙) sieťového vypínača **11**. Striekaciu pištoľ **3** nasmerujte smerom dole. Stlačte blokovanie zapnutia, aby ste uvoľnili spúšť **2**. Spúšť **2** stlačte celkom.

Vypnutie

Uvoľnite spúšť **2**. Stlačte blokovanie zapnutia pre spúšť. Striekacia pištoľ je teraz zaaretovaná a nemožno ju náhodne alebo neúmyselne spustiť.

Stlačte tlačidlo (⊙) sieťového vypínača **11**.

Uzavrite vodovodný kohútik. Vytiahnite zástrčku sieťovej šnúry zo zásuvky.

Stlačte blokovanie zapnutia **1**, aby ste uvoľnili spúšť **2**. Stlačte spúšť **2** celkom, aby sa v prístroji nenachádzal už žiaden tlak vody. Uvoľnite spúšť **2**. Stlačte blokovanie zapnutia pre spúšť **1**.

Demontujte z prístroja vodovodnú hadicu a demontujte ju aj z vodovodnej prípojky.

Pokyny na používanie vysokotlakového čističa

Všeobecné

Zabezpečte, aby bol prístroj vždy postavený na rovnom podklade.



Nechodte s vysokotlakovou hadicou príliš dopredu, resp. neťahajte prístroj za hadicu. Mohlo by to mať za následok to, že prístroj nebude spoľahlivo stáť a prevráti sa.

Vysokotlakovú hadicu neprelamujte a neprechádzajte cez Áu motorov v vozidlom.

Chráňte vysokotlakovú hadicu pred ostrými hranami a rohmi.

Tlakovú rúrku s rotujúcim lúčom vody nepoužívajte na umývanie motorových vozidiel.

Práca s čistiacimi prostriedkami

Používajte len také čistiace prostriedky, ktoré boli schválené firmou Bosch. Nevhodné čistiace prostriedky by mohli poškodiť prístroj aj predmet, ktorý čistíte.

Nasuňte na striekaciu pištoľ dýzu na čistenie pomocou čistiaceho prostriedku.

Fľašu na čistiaci prostriedok naplňte vhodným čistiacim prostriedkom a potom fľašu znova naskrutkujte na dýzu na čistenie pomocou čistiaceho prostriedku.

So zreteľom na ochranu životného prostredia Vám odporúčame, aby ste čistiace prostriedky používali šetrne. Dodržiavajte pokyny o riedení uvedené na nádržke.

Firma Bosch zaručuje bezporuchovú prevádzku prístroja s vybranou ponukou čistiacich a konzervačných prostriedkov.

Odporúčaná metóda čistenia

Krok 1: Uvoľnenie nečistoty

Šetrne nastriekajte čistiaci prostriedok a nechajte ho krátky čas pôsobiť.

Krok 2: Odstránenie nečistoty

Uvoľnenú nečistotu odstráňte pomocou vysokého tlaku.

Upozornenie: Pri zvislých plochách začínajte s prostriedkom na odstránenie nečistoty / s čistiacim prostriedkom pracovať dole a pokračujte smerom hore. Pri oplachovaní plochy postupujte zhora smerom dole.

Údržba



Pred každou prácou na prístroji vytiahnite zástrčku prívodnej šnúry zo zásuvky a odpojte prívod vody.

Upozornenie: Pravidelne vykonávajte nasledujúce práce na údržbe výrobku, aby bola zabezpečená jeho dlhodobá a spoľahlivá používanie.

Náradie pravidelne kontrolujte, či nemá viditeľné poruchy, ako napr. uvoľnené spoje, alebo opotrebované prípadne poškodené súčiastky.

Skontrolujte, či sú nepoškodené kryty a ochranné prvky a či sú správne namontované. Pred použitím vysokotlakového čističa vykonajte prípadne potrebné opravy alebo údržbu.

Ak by vysokotlakový čistič napriek starostlivej výrobe a kontrole predsa len prestal niekedy fungovať, treba dať opravu vykonať niektorej autorizovanej servisnej opravovni záhradného náradia Bosch.

Ak požadujete informácie, alebo objednávate náhradné súčiastky, uveďte prosím bezpodmienečne 10-miestne objednávacie číslo podľa typového štítku náradia.

Čistenie filtra/kontrola filtra

A Demontujte adaptér **10** na vodovodnej prípojke a vytiahnite sitko **16**.

L Sitko **16** sa dá jednoducho demontovať pomocou špicatých klieští. Sitko prepláchnite a založte ho na pôvodné miesto. Poškodené sitko nahraďte novým.

Nikdy nepoužívajte vysokotlakový čistič vtedy, ak nemá sitko, alebo keď je sitko poškodené.

Odstavenie po použití

Vonkajšok vysokotlakového čističa dôkladne vyčistite mäkkou kefou a vyutierajte nejakou handrou. Nesmiete používať vodu ani žiadne rozpúšťadlá a leštiace prostriedky. Odstráňte všetky nečistoty, predovšetkým tie, ktoré sa usadili na vzduchových štrbinách motora.

Vysokotlakový čistič, z ktorého nebola po použití úplne odstránená voda, sa následkom mrazu poškodí. Prístroj skladujte v miestnosti s teplotou nad bodom mrazu.

Nekladte naň žiadne iné predmety.

 Postarajte sa o to, aby ste pri skladaní a rozťahovaní neprícvikli prírodnú elektrickú šnúru. **Nelámte vysokotlakovú hadicu.**

Hľadanie porúch

V nasledujúcej tabuľke sú uvedené symptómy porúch a spôsob ich odstránenia pre prípad, keby Vaše náradie niekedy nepracovalo spoľahlivo. Ak pomocou nej nebudete vedieť lokalizovať poruchu, obráťte sa na svoju autorizovanú servisnú opravovňu Bosch.

Upozornenie: Pred vyhľadávaním poruchy náradie vypnite a jeho zástrčku vytiahnite zo zásuvky.

Symptómy	Možné príčiny	Odstránenie poruchy
Motor sa nerozbehol	Zástrčka nie je pripojená do zásuvky Porucha v zásuvke Poistka vypadla Predlžovacia šnúra je poškodená Inicioval sa motorový istič Prístroj zamrzol	Zasuňte zástrčku do zásuvky Použite inú zásuvku Vymeňte poistku Pokúste sa zapnúť prístroj bez predlžovacej šnúry Nechajte motor 5 minút vychladnúť Nechajte čerpadlo, vodovodnú hadicu alebo príslušenstvo rozmraziť
Motor zastavuje	Poistka vypadla Napätie elektrickej siete nie je vhodné Inicioval sa motorový istič	Vymeňte poistku Prekontrolujte napätie elektrickej siete, musí zodpovedať hodnote uvedenej na typovom štítku prístroja Nechajte motor 5 minút vychladnúť
Vypadla poistka	Poistka je príliš slabá	Pripojte prístroj na iný prúdový okruh, ktorý je vhodne zaistený poistkou zodpovedajúcou výkonu vysokotlakového čističa
Príliš vysoký pracovný tlak	Dýza je čiastočne upchatá	Vyčistite dýzu

Pulzujúci tlak	Vo vodovodnej hadici alebo v čerpadle je voda Napájanie vodou nie je korektné Vodovodný filter je upchatý Vodovodná hadica je stlačená alebo prelomená Vysokotlaková hadica je príliš dlhá	Vypnite vysokotlakový čistič a nechajte ho bežať s otvorenou striekacou pištoľou a s otvoreným vodovodným kohútikom dovtedy, kým sa dosiahne rovnomerný pracovný tlak Skontrolujte, či vodovodná prípojka zodpovedá údajom uvedeným v Technických údajoch. Najmenšie hadice, aké sa smú používať, musia mať priemer 1/2" alebo Ø 13 mm Vyčistite vodovodný filter Vodovodnú hadicu položte rovno Odstráňte predĺženie vysokotlakovej hadice, max. dĺžka vodovodnej hadice je 7 m
Tlak je rovnomerný, ale príliš nízky Upozornenie: Určité príslušenstvo spôsobuje nízky tlak	Dýza je opotrebovaná Ventil štart/stop je opotrebovaný	Dýzu vymeňte Spúšť 5 stlačte rýchlo niekoľkokrát za sebou
Motor beží, ale pracovný tlak chýba	Voda nie je pripojená Filter je upchatý Dýza je upchatá	Pripojte prívod vody Vyčistite filter Vyčistite dýzu
Vysokotlakový čistič sa spúšťa sám od seba	Čerpadlo alebo striekacia pištoľ sú netesné	Obráťte sa na autorizované servisné stredisko Bosch
Prístroj je netesný	Čerpadlo je netesné	6 kvapiek za minútu je prípustná netesnosť. V prípade nenormálnych, väčších netesností sa kontaktujte s autorizovaným servisným strediskom Bosch

Ochrana životného prostredia

Chemikálie, ktoré zatažujú životné prostredie, sa nesmú dostať do pôdy ani do spodnej vody, do rybníkov, do riek a pod.

V prípade použitia čistiacich prostriedkov presne dodržiavajte údaje uvedené na obale a predpísané riešenie.

Pri čistení motorových vozidiel dodržiavajte miestne predpisy: Treba zabrániť tomu, aby sa vystriekaný olej dostal do spodnej vody.

Likvidácia

Ručné elektrické náradie, príslušenstvo a obal treba dať na recykláciu šetriacu životné prostredie.

Len pre krajiny EÚ:



Neodhadzujte ručné elektrické náradie do komunálneho odpadu!
Podľa Európskej smernice 2002/96/EG o starých elektrických a elektronických výrobkoch a podľa jej aplikácií v národnom práve sa musia

už nepoužiteľné elektrické produkty zbierať separovane a dať na recykláciu zodpovedajúcu ochrane životného prostredia.

Služba zákazníkom

Rozložené obrázky a informácie k náhradným súčiastkam nájdete na web-stránke:
www.bosch-pt.com

BSC SLOVAKIA
Elektrické ručné náradie
Hlavná 5
038 52 Sučany

☎ +421 (0)43 / 429 33 24

Fax +421 (0)43 / 429 33 25

E-Mail: bsc@bosch-servis.sk

Informácia o hlučnosti/vibráciách

Namerané hodnoty pre hlučné zisované podľa 2000/14/ES (vúška 1,60 m, vzdialenosť 1 m).	3 600 ...	H76 A.. H76 B..	Eco Plus H76 A..	H76 G..	ECO H76 A..
Vyhodnotená hladina hluku A tohto náradia je typicky:					
Hladina akustického tlaku	dB(A)	77	77	79	79
Hladina akustického výkonu	dB(A)	87	87	88	88
Nespoľahlivé merania K	dB	=3	=3	=3	=3
Celkové hodnoty vibrácií (súčet vektorov troch smerov) zisované podľa normy EN 60335:					
Hodnota emisie vibrácií a_{h1}	m/s^2	=3,2	=3,2	=3,2	=3,2
Nespoľahlivé merania K	m/s^2	=0,6	=0,6	=0,6	=0,6

Vyhlasenie o konformite

	3 600 ...	H76 A.. H76 B..	Eco Plus H76 A..	H76 G..	ECO H76 A..
Na vlastnú zodpovednosť vyhlasujeme, že tento výrobok, popísaný nižšie v časti "Technické údaje" sa zhoduje s nasledujúcimi normami alebo normatívnymi dokumentmi: EN 60335 podľa ustanovení smerníc 2011/65/EU, 2004/108/ES, 2006/42/ES, 2000/14/ES. 2000/14/ES: Garantovaná hladina akustického výkonu	dB(A)	90	92	91	91
Spôsob hodnotenia konformity podľa prílohy V.					

Kategória produktu: 27

Súbor technickej dokumentácie (2006/42/ES) sa nachádza u:

Bosch Lawn and Garden Ltd., PT-LG/EAE,
Stowmarket, Suffolk IP14 1EY, England

Dr. Egbert Schneider
Senior Vice President
Engineering

Helmut Heinzelmann
Head of Product
Certification

ppa. Schneider *i.V. Heinzelmann*

Robert Bosch GmbH, Power Tools Division
D-70745 Leinfelden-Echterdingen
23.03.2012

Výrobca si vyhradzuje právo zmien



Biztonsági figyelmeztetések



A készülék használata előtt okvetlenül olvassa el és tartsa be az utasításokat!



Olvassa el az üzembe vétel előtt a készüléke Üzemeltetési útmutatóját és különösen ügyeljen ezen biztonsági előírások betartására. Őrizze meg biztos helyen a későbbi használathoz a Kezelési Utasítást.

A készülékre felszerelt figyelmeztető és tájékoztató táblák a veszélymentes üzemhez szükséges fontos tájékoztatásokat tartalmaznak.

Az Üzemeltetési útmutatóban található előírásokon kívül tartsa be az általános biztonsági és balesetvédelmi előírásokat is.



Sohase irányítsa a vízsugarat emberekre, állatokra, villamos berendezésekre vagy azok részeire. Figyelem: A nagynyomású sugár veszélyes lehet, ha azt nem a rendeltetésének megfelelően használják.

Áramcsatlakozás

- Célszerű a berendezést csak olyan dugaszolóaljzathoz csatlakoztatni, amely fel van szerelve egy 30 mA hibaáram védőkapcsolóval.
- Egy hosszabbító kábel használata esetén a csatlakozó dugónak és a csatlakozásnak vízhatlan kivételűnek kell lennie.
Figyelem: Alkalmatlan hosszabbítók veszélyesek lehetnek.
- Figyelem: Alkalmatlan hosszabbítók veszélyesek lehetnek.
- Ne menjen keresztül a hálózati csatlakozó vezetéken vagy a hosszabbító kábelben, ne préselje össze és ne húzza meg erősen azt, mert megrongálódhat. Óvja meg a kábelt az éles peremektől, magas hőmérséklettől és olajtól.
- A hosszabbító kábelnek legalább az Üzemeltetési útmutatóban megadott vezeték-keresztmetszettel kell rendelkeznie és fröccsenő víz ellen védett kivételűnek kell lennie. A dugós csatlakozó nem fekdűhet vízben.

Vízcsatlakozás

- Ügyeljen a vízszolgáltató vállalat előírásainak betartására.
- Ügyeljen arra, hogy valamennyi csatlakozó tömlő csavarkötése tömör legyen.
- A nagynyomású tömlőnek nem szabad megrongálódott állapotban lennie (szétrobbanási veszély). Egy megrongálódott nagynyomású tömlőt azonnal ki kell cserélni. Csak a gyártó által javasolt tömlőket és összeköttetéseket szabad használni.

Alkalmazás

- A használat előtt ellenőrizze a berendezés és valamennyi tartozék előírászerű állapotát és üzembiztonságát. Ha a berendezés vagy valamelyik tartozék nincs kifogástalan állapotban, nem szabad használni.
- A használat előtt ellenőrizze a berendezés és valamennyi tartozék előírászerű állapotát és üzembiztonságát. Ha a berendezés vagy valamelyik tartozék nincs kifogástalan állapotban, nem szabad használni.
- A berendezés veszélyes területeken (például töltő állomások) való használata esetén tartsa be a megfelelő biztonsági előírásokat. A berendezést robbanásveszélyes helyiségekben üzemeltetni tilos.
- A berendezést stabil alapra kell helyezni.
- Csak a berendezést gyártó cég által javasolt tisztítószeret használjon, és vegye figyelembe a gyártónak a használatra és a hulladékkezelésre vonatkozó, valamint egyéb tájékoztatóját.

- A munkaterületen minden áram alatt álló résznek fröccsenő víz ellen védett kivételben kell készülnie.
- A szórópisztoly ravaszát üzem közben nem szabad a „ON” helyzetben rögzíteni.
- Szükség esetén a tárgyakról visszafröccsenő víz elleni védelemre viseljen védőruhát.
- A nagy nyomás a tárgyakat visszalökheti. Ha szükséges, viseljen megfelelő védőfelszerelést, például védőszemüveget.
- A nagynyomású vízsugár által kiváltott megrongálódások megelőzésére a gépjárművek gumiabroncsait és szelepeit csak legalább 30 cm távolságból szabad tisztítani. A megrongálódás első jele a gumiabroncsok elszíneződése. A megrongálódott gumiabroncsok / szelepek életveszélyesek.
- Az azbesztet és egyéb, az egészségre káros hatású anyagokat tartalmazó tárgyakat nem szabad a berendezéssel lefröccsenőlni.
- Csak a berendezés gyártója által engedélyezett tisztítószeret használjon.
- A javasolt tisztítószeret ne használja hígítatlanul. A termékek biztonságosak, mivel nem tartalmaznak savakat, lúgokat vagy a környezetrontó hatású anyagokat. A tisztítószeret célszerű a gyerekek által el nem érhető helyen tárolni. Ha a tisztítószer valakinek a szemébe jut, azt azonnal, bő vízzel ki kell öblíteni. A tisztítószer lenyelése esetén azonnal hívjon orvost.

Kezelés

- A kezelő személy a berendezést csak a rendeltetésének megfelelően használja. Vegye figyelembe a helyi adottságokat. Munka közben tudatosan ügyeljen a közelben lévő más személyekre, mindenképp előtte gyerekekre.
- Ne használja a berendezést, ha annak hatótávolságán belül védőruha nélküli más személyek tartózkodnak.
- Ne irányítsa a vízsugarat saját magára, vagy más személyekre, hogy így tisztítsa meg a ruháját vagy cipőjét.
- A berendezést csak olyan személyek használhatják, akik a berendezés használatában és kezelésében megfelelő kiképzésben részesültek, vagy akik igazolni tudják, hogy kezelni tudják a berendezést. A berendezést gyerekek vagy fiatalok nem üzemeltethetik.
- A berendezést sohasem szabad felügyelet nélkül hagyni, amíg a motor be van kapcsolva.
- A kilépő vízsugár a szórópisztolyra visszalökő erőt fejt ki. Ezért a pisztoly fogantyúját és a lándzsát biztosan kell fogni.

Szállítás

- A szállítás előtt kapcsolja ki és biztosítsa kikapcsolt helyzetben a berendezést.

Karbantartás

- **Húzza ki a hálózati csatlakozót a dugaszoló aljzathól:**
 - minden esetben, amikor a berendezést felügyelet nélkül hagyja
 - a berendezésen végzett ellenőrzés, tisztítás és munkák előtt
- A berendezést csak erre feljogosított Bosch vevőszolgáltató műhelyek javíthatják.

Tartozékok és pótalkatrészek

- A berendezéshez csak a gyártó által engedélyezett tartozékokat és pótalkatrészeket szabad használni. Az eredeti tartozékok és eredeti pótalkatrészek garantálják a berendezés zavarmentes üzemét.

A készülék műszaki adatai

Nagynyomású tisztító		AQUATAK 10	AQUATAK ECO	AQUATAK 100	AQUATAK 100 PLUS
Rendelési szám		3 600 H76 ...	3 600 H76 ...	3 600 H76 ...	3 600 H76 ...
Névleges teljesítményfelvétel	[W]	1 300	1 450	1 400	1 500
Hozzáfolyási hőmérséklet max.	[°C]	40	40	40	40
Hozzáfolyási vízmennyiség min.	[l/h]	17	17	17	17
Hozzáfolyási víznyomás max.	[bar]	1,5–6,0	1,5–6,0	1,5–6,0	1,5–6,0
Névleges nyomás	[bar]	90	90	90	90
Maximális nyomás	[bar]	100	100	100	100
Átfolyás	[l/h]	300	340	330	350
Tisztítószerek	[l]	0,5	0,5	0,5	0,5
Súly	[kg]	6,0	6,0	6,0	6,0
Védelmi osztály		□ / II	□ / II	□ / II	□ / II
Gyári szám	Lásd a 13 gyári számot (típustábla) a berendezésen.				

Rendeltetésszerű használat

A készülék felületek és tárgyak, szerszámok, gépjárművek és vízi járművek szabadban való tisztítására szolgál. Megfelelő tartozék használata esetén az anyaghoz a Bosch által engedélyezett tisztítószereket is hozzá szabad keverni, és a berendezést lefolyócsövek eldugulásának megszüntetésére, rozsdá- és festékrétegek eltávolítására is lehet használni. Ez a termék ipari méretekben való alkalmazásra nem alkalmas.

A rendeltetésszerű használat egy 0 °C és 40 °C közötti környezeti hőmérsékletre vonatkozik.

Bevezetés

Ez a kézikönyv az Ön berendezésének helyes összeszerelésére és biztonságos használatára vonatkozó előírásokat tartalmazza. Igen fontos, hogy gondosan elolvassa ezeket az előírásokat.

A berendezés teljesen összeszerelt állapotban kb. 6.0 kg tömegű. A berendezésnek a csomagolásból való kivételéhez szükség esetén hívjon segítséget.

A szállítmány tartalma

Óvatosan vegye ki a nagynyomású tisztítót a csomagolásból és ellenőrizze, hogy az alábbi alkatrészek teljes mértékben megvannak-e:

- Nagynyomású tisztító
- Szórópisztoly/nagynyomású tömlő
- Szórópisztoly/nagynyomású tömlő (csak AQUATAK ECO/100/100 PLUS)
- Sugárfúvóka (csak AQUATAK 10)

- Legyező-sugárfúvóka (Lila színkód – csak AQUATAK ECO/100/100 PLUS)
- Forgó fúvóka (Piros színkód – csak AQUATAK 100 PLUS)
- Tisztítószert-fúvóka és palack
- Csatlakozó
- Mosókefe (csak AQUATAK 100 PLUS)
- Kezelési Utasítás

Ha valamelyik alkatrész hiányzik, vagy megrongálódott, forduljon ahhoz a kereskedőhöz, akinél a készüléket vásárolta.

A készülék részei

- 1 Működtető billentyű bekapcsolás reteszelés
- 2 Működtető billentyű
- 3 Szórópisztoly
- 4 Hosszabbítócső (csak AQUATAK ECO/100/100 PLUS)
- 5 Legyező-sugárfúvóka (csak AQUATAK ECO/100/100 PLUS)
- 6 Nagynyomású tömlő
- 7 Tisztítószert-fúvóka palackkal
- 8 Forgó fúvóka (csak AQUATAK 100 PLUS)
- 9 Hálózati csatlakozó dugó**
- 10 Csatlakozó
- 11 Hálózati kapcsoló
- 12 Sugárfúvóka (csak AQUATAK 10)
- 13 Gyári szám

**az alkalmazási országtól függ

Az ábrákon látható, vagy a szövegben leírásra kerülő tartozékok részben nem képezik a szállítás terjedelmét.



Az Ön biztonságáért

Figyelem! A berendezés karbantartása vagy tisztítása előtt kapcsolja ki a berendezést és húzza ki a hálózati csatlakozó dugót. Ugyanez érvényes azokra az esetekre is, amikor a hálózati csatlakozó kábel megrongálódott, belevágtak, vagy beakadt valamibe.

Elektromos biztonsági előírások

Az Ön kéziszerszáma biztonsági megfontolásokból védőszigeteléssel van ellátva és földelésre nincs szüksége. Az üzemi feszültség 230 V AC, 50 Hz (az EU-n kívüli országokban a kivételtől függően 220 V, 240 V). Csak engedélyezett hosszabbító kábelt használjon. További információkat az erre feljogosított vevőszolgáltatótól kaphat.

Ha a nagynyomású tisztító üzemeltetéséhez egy hosszabbító kábelt használ, akkor a következő vezeték keresztmetszetekre van szükség:

1,5 mm² legfeljebb 20 m hosszúságig

2,5 mm² legfeljebb 50 m hosszúságig

Megjegyzés: Ha egy hosszabbító kábelt használ, akkor annak \bar{n} amint az a biztonsági előírásokban leírásra került \bar{n} egy védővezetékkel kell rendelkeznie, amely a csatlakozó dugón keresztül össze van kötve az Ön elektromos berendezésének védővezetékével.

Kétséges esetekben kérdezzen meg erről egy megfelelő képzésű villanyszerelőt vagy a következő Bosch szerviz képviselőt.

VIGYÁZAT: A nem szabályszerű hosszabbító kábelek veszélyesek lehetnek. A hosszabbító kábeleknek, csatlakozó dugóknak és csatlakozásoknak vízhatlan, szabadtéri használatra engedélyezett kivételűeknek kell lenniük.

A kábel-összeköttetéseket szárazon kell tartani, és nem szabad közvetlenül a földre fektetni.

A nagyobb biztonság érdekében célszerű a berendezést egy legfeljebb 30 mA leoldási áramú hibaáram-kapcsolón (RCD) keresztül csatlakoztatni a villamos hálózathoz. Ezt a hibaáram-kapcsolót minden egyes használatbavétel előtt ellenőrizni kell.

Megjegyzés olyan termékekkel kapcsolatban, amelyek Nagy-Britanniában nem kerülnek árusításra: Figyelem: A 9 berendezésre szerelt csatlakozó dugót az Ön biztonsága érdekében össze kell kapcsolni a hosszabbító kábellel. Csak fröccsenő víz ellen védett kivételű, gumiból készült, vagy gumival bevont hosszabbító csatlakozót szabad használni. A hosszabbító kábelhez egy húzásmegszüntetőt kell használni.

Az éles vágóélek által okozható sérülések megelőzésére viseljen mind a szerelés és megfeszítés, mind az utána következő ellenőrzés során védőkesztyűt.

Összeszerelés

Vízellátás



A nagynyomású tisztítót az érvényes rendelkezések értelmében sohasem szabad egy rendszerválasztó nélkül rákapcsolni az ivóvízhálózatra.

Használjon egy az EN 12729 szabványban BA típusúnak jelölt rendszerválasztót.

Vízcsatlakozás

A Csavarja rá a **10** csatlakozót a **14** vízcsatlakozására.

A/B Csatlakoztassa a víztömlőt (nem tartozik a szállítmányhoz) a vízcsatlakozással és a berendezéssel.

Csatlakoztassa a nagynyomású tömlőt/ szórópisztolyt

C Csavarja rá szorosan a **6** nagynyomású tömlőt a **15** csatlakozócsompra.

D Csatlakoztassa a **4** hosszabbítócsövet/ **12** sugárfúvókát a **3** szórópisztolyhoz. Ehhez dugja be a **4** hosszabbítócsövet/ **12** sugárfúvókát, nyomjon ellene, és az óramutató járásával megegyező irányban történő 90°-os elforgatással reteszelje.

E Dugja fel a **5** legyező-sugárfúvókát a **4** hosszabbítócsőre és a reteszeléshez forgassa el az óramutató járásával megegyező irányban, amíg egy „klikk” hallható.

A különböző fúvókák beállítása / használata

Sugárfúvóka (csak AQUATAK 10)

A **12** sugárfúvóka legyezőszerű sugara rögzítve van és azt nem lehet szabályozni.

Legyező-sugárfúvóka (Lila színkód – csak AQUATAK ECO/100/100 PLUS)

F A sugarat egy legyezőszerű sugártól egy pontszerű sugárig és visszafelé való átkapcsolásához forgassa el a fúvóka hüvelyét.

Tisztítószer-fúvóka palackkal

G Forgassa el 90°-kal az óramutató járásával ellenkező irányban és húzza ki a **4** hosszabbítócsövet/ **12** sugárfúvókát.

H Dugja bele a **7** tisztítószer-fúvókát a **3** szórópisztolyba és a reteszeléshez az óramutató járásával megegyező irányban forgassa el.

Forgó fúvóka (Piros színkód – csak AQUATAK 100 PLUS)

I Forgassa el az óramutató járásával ellenkező irányba és húzza ki az **5** legyező-sugárfúvókát.

J Dugja bele a **8** forgó fúvókát a **4** hosszabbítócsőbe és a reteszeléshez forgassa el az óramutató járásával megegyező irányban, amíg egy „klikk” hallható.

Üzembehelyezés

Bekapcsolás

Gondoskodjon arról, hogy a hálózati kapcsoló a (Ⓢ) helyzetben legyen és csatlakoztassa a berendezést a dugaszolóaljzathoz.

Nyissa ki a vízcsapot.

K Hozza működésbe az **1** bekapcsolás reteszelését, hogy ezzel feloldja a **2** működtető billentyűt. Teljesen nyomja be a **2** működtető billentyűt, amíg a víz egyenletesen folyik, és nem marad semennyi levegő a berendezésben és a nagynyomású tömlőben. Engedje el a **2** működtető billentyűt. Nyomja meg az **1** bekapcsolás reteszelését.

Nyomja meg a (Ⓢ) hálózati kapcsoló **11** gombját. Irányítsa lefelé a **3** szórópisztolyt. Hozza működésbe a bekapcsolás reteszelését, hogy ezzel kioldja a **2** működtető billentyűt. Teljesen nyomja be a **2** működtető billentyűt.

Kikapcsolás

Engedje el a **2** működtető billentyűt. Nyomja meg a bekapcsolás reteszelését. A szórópisztoly ezzel elreteszeli és azt nem lehet tévedésből működésbe hozni.

Nyomja meg a **11** hálózati kapcsoló (Ⓢ) gombját. Zárja el a vízcsapot. Húzza ki a hálózati csatlakozó dugót a dugaszolóaljzathoz.

Hozza működésbe az **1** bekapcsolás reteszelését, hogy ezzel feloldja a **2** működtető billentyűt. Teljesen nyomja be a **2** működtető billentyűt, amíg a berendezésben teljesen megszűnik a víznyomás. Engedje el a **2** működtető billentyűt. Nyomja meg az **1** bekapcsolás reteszelését.

Vegye le a víztömlőt a berendezésről és a vízcsatlakozásról.

Tájékoztató a nagynyomású tisztító használatához

Általános tudnivalók

Gondoskodjon arról, hogy a berendezés sík alapon álljon.



Sohase menjen túl messze előre a nagynyomású tömlővel, illetve ne húzza maga után a berendezést a tömlőnél fogva. Ez ahhoz vezethet, hogy a berendezés nem áll stabilan és feldől.

Ne törje meg a nagynyomású tömlőt és ne menjen át rajta egy gépjárművel. Óvja meg a nagynyomású tömlőt az éles sarkoktól vagy élektől.

A forgó sugarú nyomócsövet ne használja autósóshoz.

Tisztítószerrel végzett munka

Csak a Bosch által engedélyezett tisztítószereket használjon. A nem alkalmas tisztítószerek megrongálhatják a berendezést és a tisztításra kerülő tárgyakat.

Dugja fel a tisztítószer-fúvókát a szórópisztolyra.

Töltse fel a tisztítószer-palackot megfelelő tisztítószerral és csavarja ismét rá a palackot a tisztítószer-fúvókára.

Célszerű a tisztítószereket környezetvédelmi megfontolásokból takarékosan használni. Vegye figyelembe a tartályon megadott higítási javaslatokat.

Bosch egy jól kiválasztott tisztító- és konzerválószert választékkal garantálja a berendezés zavarmentes üzemét.

A javasolt tisztítási módszer

1. lépés: a szennyeződések fellazítása

Vigyen fel kisebb mennyiségű tisztítószert és hagyja rövid ideig hatni a szennyezésekre.

2. lépés: a szennyeződés eltávolítása

A meglazult szennyeződést magas nyomással távolítsa el.

Megjegyzés: A függőleges felületek tisztításánál a munkát a tisztítószer alkalmazásával alulról kezdje és felfelé haladjon tovább. A leöblítésnél felfelé haladva dolgozzon.

Karbantartás



A hálózati csatlakozó dugót a készüléken végzendő bármely munka megkezdése előtt húzza ki és szerelje le a víz csatlakozást is.

Megjegyzés: A berendezés hosszú és megbízható működésének biztosítására rendszeresen hajtja végre a következő karbantartási munkákat.

Rendszeresen ellenőrizze, nincs-e a berendezésben nyilvánvaló, azonnal szembetűnő hiba, például egy laza, kiakadt, elkopott, vagy megrongálódott alkatrészek.

Ellenőrizze, hogy a fedelek és a biztonsági berendezések kifogástalan állapotban vannak-e és helyesen vannak-e felszerelve. A szükséges javításokat vagy karbantartási munkákat a nagynyomású tisztító használata előtt hajtja végre.

Ha a nagynyomású tisztító a gondos gyártási és ellenőrzési eljárás ellenére egyszer mégis meghibásodna, akkor a javítással csak Bosch kerti szerszám műhely ügyfélszolgálatát szabad megbízni.

Ha a készülékkel kapcsolatban kérdései vannak, vagy pótalkatrészeket akar megrendelni, akkor okvetlenül adja meg a készüléken elhelyezett gyári táblán található tízjegyű megrendelési számot.

A szűrő tisztítása/ellenőrzése

A Távolítsa el a vízcsatlakozó **10** adapterét és húzza ki a **16** szitát.

L A **16** szitát egy csőrös fogóval könnyen el lehet távolítani. Öblítse ki, majd ismét tegye vissza a helyére a szitát. Ha a szita megrongálódott, cserélje ki.

A nagynyomású tisztítót sohasem szabad használni, ha a szita hiányzik vagy megrongálódott.

Használat utáni leállítás

Egy puha kefével és egy kendővel alaposan tisztítsa meg a nagynyomású tisztító külső részeit. Víz, oldószer és politúr használata tilos. Távolítson el minden szennyeződést, különösen a motor szellőzőnyílásának szennyeződéseit.

Ha a nagynyomású tisztítóból nem távolítja el teljesen a vizet, azt a fagy megrongálja. A berendezést egy fagymentes helyiségben kell tárolni.

Ne tegyen más tárgyakat a berendezésre.

 Gondoskodjon arról, hogy a kábeleket az összehajtásnál, illetve szétnyitásnál ne csípje be. **Ne törje meg a nagynyomású tömlőt.**

Hibakeresés

A következő táblázatban különböző hibatünetek és a hibák elhárítási módjai vannak leírva. Ha a táblázat segítségével nem tudja behatárolni és elhárítani a hibát, forduljon a szervizműhelyéhez.

Figyelem: A hibakeresés megkezdése előtt kapcsolja ki a készüléket és húzza ki a hálózati csatlakozó dugót a dugaszoló aljzatból.

Tünetek	Lehetséges okok	Elhárítás
A motor nem indul el	A csatlakozó dugó nincs bedugva a dugaszolóaljzatba A dugaszolóaljzat hibás A biztosíték kioldott A hosszabbító kábel megrongálódott A motorvédelem bekapcsolt Befagyott	Csatlakoztassa a csatlakozó dugót Használjon egy másik dugaszolóaljzatot Cserélje ki a biztosítékot Próbálja meg hosszabbító kábel nélkül Hagyja a motort 5 perccig lehűlni Olvassa fel a szivattyút, a víztömlőt vagy a tartozékokat
A motor állva marad	A biztosíték kioldott Nem helyes a hálózati feszültség A motorvédelem bekapcsolt	Cserélje ki a biztosítékot Ellenőrizze a hálózati feszültséget, a hálózati feszültségnek meg kell egyeznie a típus táblán megadott értéknek Hagyja a motort 5 perccig lehűlni
A biztosíték kiold	A biztosíték túl gyenge	Csatlakoztassa a berendezést egy olyan áramkörhöz, amely a nagynyomású tisztító teljesítményének megfelelő biztosítékkal van ellátva
Túl magas üzemi nyomás	A fúvóka részlegesen eldugult	Tisztítsa meg a fúvókát

Pulzáló nyomás	<p>Levegő van a víztömlőben vagy a szivattyúban</p> <p>A vízellátás nem felel meg a követelményeknek</p> <p>A vízsűrítő eldugult</p> <p>A víztömlő meg van törve vagy össze van préselve</p> <p>A nagynyomású tömlő túl hosszú</p>	<p>Kapcsolja ki a nagynyomású tisztítót és hagyja nyitott szórópisztoly és nyitott vízcsap mellett tovább működni, amíg el nem ér egy egyenletes üzemi nyomást</p> <p>Ellenőrizze, hogy a vízcsatlakozó megfelel-e a műszaki adatokban leírt értékeknek. A legvékonyabb megengedett víztömlő mérete 1/2" vagy Ø 13 mm</p> <p>Tisztítsa meg a vízsűrítőt</p> <p>Egyenesen fektesse le a víztömlőt</p> <p>Vegye le a nagynyomású tömlő hosszabbítását, a víztömlő legnagyobb megengedett hossza 7 m</p>
A nyomás egyenletes, de túl alacsony Megjegyzés: Egyes tartozékok alacsonyabb nyomáshoz vezetnek	<p>A fúvóka elhasználódott</p> <p>A start-/stopszelep elhasználódott</p>	<p>Cserélje ki a fúvókát</p> <p>5-ször gyorsan egymás után húzza meg a működtető billentyűt</p>
A motor jár, de nincs üzemi nyomás	<p>A berendezés nincs csatlakoztatva a vízvezetékhez</p> <p>A szűrő eldugult</p> <p>A fúvóka eldugult</p>	<p>Csatlakoztassa a vízellátást</p> <p>Tisztítsa meg a szűrőt</p> <p>Tisztítsa meg a fúvókát</p>
A nagynyomású tisztító magától elindul	<p>A szivattyú vagy a szórópisztoly nincs jól tömítve</p>	<p>Forduljon egy erre feljogosított Bosch vevőszolgálathoz</p>
A berendezés nincs jól tömítve	<p>A szivattyú nincs jól tömítve</p>	<p>Percenként 6 csepp meg van engedve. Ha nem normális, lényeges tömítetlenségeket észlel, lépjen kapcsolatba egy erre feljogosított Bosch vevőszolgálattal</p>

Környezetvédelem

A környezetre káros vegyi anyagoknak nem szabad a talajvízbe, tavakba, folyókba, stb. jutniuk.

A tisztítószer használatakor pontosan tartsa be a csomagoláson megadott előírásokat és az előírt koncentrációt.

A motoros gépjárművek tisztítása során ügyeljen a helyi előírások betartására: Meg kell akadályozni, hogy a lemosott olaj a talajvízbe jusson.

Hulladékkezelés

Az elektromos kéziszerszámokat, tartozékokat és csomagolóanyagokat a környezetvédelmi szempontoknak megfelelően kell újrafelhasználásra leadni.

Csak az EU-tagországok számára:



Ne dobja ki az elektromos kéziszerszámokat a háztartási szemétkébe!

Az elhasznált villamos és elektronikus berendezésekre vonatkozó 2002/96/EG európai

irányelvnek és a megfelelő országos törvényekbe való átültetésének megfelelően a már nem használható elektromos kéziszerszámokat külön össze kell gyűjteni és a környezetvédelmi szempontoknak megfelelően kell újrafelhasználásra leadni.

Vevőszolgálat

A tartalékalkatrészekkel kapcsolatos robbantott ábrák és egyéb információk a következő címen találhatóak:

www.bosch-pt.com

Robert Bosch Kft

1103 Budapest

Gyömrői út. 120

☎ +36 (0)1 / 431-3835

Fax +36 (0)1 / 431-3888

Zaj és vibráció értékek

A zajmérési eredmények a 2000/14/EK szabványnak (1,60 m magasságban, 1 m távolságban) megfelelően kerültek meghatározásra.

A készülék A-értékelésű zajszintjének tipikus értékei:

	3 600 ...	H76 A.. H76 B..	Eco Plus H76 A..	H76 G..	ECO H76 A..
Hangnyomásszint	dB(A)	77	77	79	79
Hangteljesítményszint	dB(A)	87	87	88	88
Bizonytalanság, K	dB	=3	=3	=3	=3

Rezgési összértékek (a három irány vektorösszege) az EN 60335 szabvány szerint:

	3 600 ...	H76 A.. H76 B..	Eco Plus H76 A..	H76 G..	ECO H76 A..
Rezgés kibocsátási érték a_h	m/s^2	=3,2	=3,2	=3,2	=3,2
Bizonytalanság, K	m/s^2	=0,6	=0,6	=0,6	=0,6

Megfelelőségi nyilatkozat

Egyedüli felelőséggel kijelentjük, hogy a Műszaki adatokí alatt leírt termék megfelel a következő szabványoknak, illetve irányadó dokumentumoknak: EN 60335 a 2011/65/EU, 2004/108/EK, 2006/42/EK, 2000/14/EK irányelveknek megfelelően. 2000/14/EK: Garantált hangteljesítmény-szint A konformitás megállapítási eljárás leírása a V függelékben található.

	3 600 ...	H76 A.. H76 B..	Eco Plus H76 A..	H76 G..	ECO H76 A..
--	-----------	--------------------	---------------------	---------	----------------

dB(A)	90	92	91	91
-------	----	----	----	----

Termék kategória: 27

A műszaki dokumentációja (2006/42/EK) a következő helyen található:

Bosch Lawn and Garden Ltd., PT-LG/EAE, Stowmarket, Suffolk IP14 1EY, England

Dr. Egbert Schneider
Senior Vice President
Engineering

Helmut Heinzelmann
Head of Product
Certification

Robert Bosch GmbH, Power Tools Division
D-70745 Leinfelden-Echterdingen
23.03.2012

A változtatás joga fenntartva



Указания по технике безопасности



Перед использованием аппарата обязательно прочитайте и примите во внимание!



Перед вводом в эксплуатацию Вашего аппарата прочитайте и учитывайте особенно эти указания по технике безопасности. Надежно сохраняйте настоящее руководство по эксплуатации для будущего использования.

Закрепленные на аппарате предупреждающие и указывающие таблички содержат важные указания для безопасной работы с аппаратом. Наряду с указаниями в руководстве по эксплуатации, должны учитываться общие правила по технике безопасности и предотвращению несчастных случаев.



Никогда не направляйте струю воды на людей, животных, аппарат или электрические части. Внимание: Струя высокого давления может быть опасной при злоумышленном использовании.

Присоединение электрического тока

- Аппарат рекомендуется подключать только к штепсельной розетке, оснащенной автоматом защитного отключения с током срабатывания 30 мА.
- При использовании кабеля-удлинителя вилка и муфта должны иметь водонепроницаемое исполнение. Внимание: Непригодные кабели-удлинители могут стать источником опасности.
- Ни в коем случае не прикасайтесь мокрыми руками к вилке сети.
- Нельзя переезжать, сдавливать, защемлять или растягивать шнур присоединение к сети или кабель-удлинитель, так как они могут быть при этом повреждены. Защищайте электрический кабель от воздействия высоких температур, масла и острых кромок.
- Кабель-удлинитель должен иметь поперечное сечение согласно данным в руководстве по эксплуатации и обладать степенью защиты от брызг воды. Штепсельное соединение не должно лежать в воде.

Подача воды

- Учитывайте предписания Вашей организации по водоснабжению.
- Резьбовые соединения всех присоединительных шлангов должны быть плотными.
- Шланг высокого давления должен быть всегда в исправном состоянии, в противном случае возникает опасность разрыва. Поврежденный шланг высокого давления следует немедленно заменить. Разрешается применять только рекомендуемые изготовителем шланги и арматура соединения.

Применение аппарата

- Перед использованием проверьте аппарат с принадлежностями на исправное состояние и соблюдение правил безопасности. Нельзя работать с аппаратом в неисправном состоянии.
- Ни в коем случае нельзя всасывать жидкости, содержащие растворители, или неразбавленные кислоты и растворители! К таким жидкостям относятся, например, бензин, растворитель красок или котельное топливо. Туман, созданный распылением, легко воспламеняется, взрывоопасный и ядовитый, а ацетон, неразбавленные кислоты и растворители агрессивны по отношению к материалам, использованным в аппарате.
- При использовании аппарата на опасных участках (например, на заправочных станциях) следует соблюдать соответствующие предписания по безопасности. Работать с аппаратом во взрывоопасных помещениях запрещается.

- Аппарат должен стоять на прочном основании.
- Для аппарата разрешается использовать только рекомендуемые изготовителем чистящие средства. Соблюдайте указания изготовителя по применению, утилизации и предупреждающие указания.
- Все токоведущие части в пределах рабочего диапазона должны быть защищены от брызг воды.
- Спусковую гашетку пистолета нельзя заклинивать во время работы в положении «ON».
- При необходимости носите спецодежду для защиты от брызг воды, отражаемых обрабатываемыми поверхностями.
- Под действием высокого давления могут отбрасываться предметы. Одевайте при необходимости подходящее защитное снаряжение, напр., защитные очки.
- Для предотвращения повреждений обрабатывайте автомобильные шины и вентили струей высокого давления только с расстоянием не менее 30 см. Первый показатель повреждения – изменение окраски шины. Поврежденные автомобильные шины и вентили представляют собой опасность для жизни.
- Материалы с содержанием асбеста и другие материалы, содержащие вредные для здоровья вещества, нельзя обрабатывать струей под давлением.
- Применяйте только моющие средства, допущенные изготовителем аппарата.
- Не применяйте рекомендуемые моющие средства в концентрированном состоянии. Эти изделия надежны, так как они не содержат кислот, щелочей или вредных для окружающей среды веществ. Храните моющие средства недосыгаемо для детей. При попадании моющего средства в глаза немедленно промойте глаза с большим количеством воды, при заглатывании обратитесь немедленно к врачу.

Работа

- Аппарат разрешается применять только согласно его назначению. При работе учитывайте местные условия. При работе сознательно обращайтесь внимание на посторонних, особенно на детей.
- Не пользуйтесь аппаратом вблизи от людей, если они не носят спецодежды.
- Не направляйте струю воды на себя или на других людей, чтобы очистить одежду или обувь.
- Аппарат разрешается использовать только лицам, обученным обращению с этим аппаратом, или лицам, которые в состоянии доказать, что они могут обслуживать этот аппарат. Не позволяйте детям или подросткам работать с этим аппаратом.
- Ни в коем случае не оставляйте аппарат без надзора, пока работает двигатель.
- Выходящая струя воды создает на пистолете реактивную силу. Поэтому надежно держите пистолет и удлинительную штангу.

Транспорт

- Перед транспортом выключить аппарат и предохранить.

Обслуживание

- Отключайте вилку кабеля питания от штепсельной розетки:
 - всегда, если Вы оставляете триммер без надзора,
 - перед проверкой, чисткой и техобслуживанием аппарата.
- Ремонтные работы разрешается выполнять только авторизованным фирмой BOSCH сервисным мастерским.

Принадлежности и запчасти

- Для аппарата разрешается использовать только допущенные изготовителем принадлежности и запчасти. Оригинальные принадлежности и оригинальные запчасти обеспечивают исправную работу аппарата.

Технические данные

Электрическая мойка высокого давления		AQUATAK 10	AQUATAK ECO	AQUATAK 100	AQUATAK 100 PLUS
Номер для заказа		3 600 H76 ...	3 600 H76 ...	3 600 H76 ...	3 600 H76 ...
Номинальная потребляемая мощность	[Вт]	1 300	1 450	1 400	1 500
Температура воды на входе макс.	[°C]	40	40	40	40
Поток воды на входе мин.	[л/ч]	17	17	17	17
Давление воды на входе макс.	[бар]	1,5–6,0	1,5–6,0	1,5–6,0	1,5–6,0
Номинальное давление	[бар]	90	90	90	90
Максимальное давление	[бар]	100	100	100	100
Расход воды	[л/ч]	300	340	330	350
Объем емкости моющего средства	[л]	0,5	0,5	0,5	0,5
Вес	[кг]	6,0	6,0	6,0	6,0
Степень защиты		□ / II	□ / II	□ / II	□ / II
Номер серии	Смотри номер серии 13 (типовая табличка) на аппарате.				

Использование по назначению

Аппарат предназначен для очистки поверхностей и предметов снаружи инструментов, автомобилей и лодок. С соответствующими принадлежностями могут быть применены допущенные фирмой Bosch моющие средства, прочищены сточные трубы или удалены ржавчина и красочное покрытие. Настоящее изделие не предусмотрено для профессионального использования.

Использование по назначению распространяется на диапазон температур от 0 °C до 40 °C.

Введение

Настоящее руководство по эксплуатации содержит указания по правильной сборке и надежной эксплуатации Вашей машины. Важно, чтобы Вы внимательно прочитали эти инструкции.

В полностью собранном состоянии машина весит ок. 7 кг. При необходимости обратитесь за помощью при извлечении аппарата из упаковки.

Комплектность поставки

Аккуратно выньте аппарат из упаковки и проверьте наличие следующих частей:

- Электрическая мойка высокого давления
- Пистолет и шланг высокого давления
- Удлинительная штанга (только AQUATAK ECO/100/100 PLUS)
- Сопло (только AQUATAK 10)
- Сопло с широкой струей (Лиловый цвет кодирования – только AQUATAK ECO/100/100 PLUS)
- Сопло с вращающейся струей (Красный цвет кодирования – только AQUATAK 100 PLUS)
- Сопло для моющего средства и емкость
- Штуцер
- Щетка (только AQUATAK 100 PLUS)
- Руководство по эксплуатации

При недостатке или повреждении частей обратитесь, пожалуйста, к Вашему продавцу.

Элементы аппарата

- 1 Предохранитель гашетки
- 2 Гашетка
- 3 Пистолет
- 4 Удлинительная штанга (только AQUATAK ECO/100/100 PLUS)
- 5 Сопло с широкой струей (только AQUATAK ECO/100/100 PLUS)
- 6 Шланг высокого давления
- 7 Сопло моющего средства с емкостью
- 8 Сопло с вращающейся струей (только AQUATAK 100 PLUS)
- 9 Вилка подключения сети**
- 10 Штуцер
- 11 Выключатель сети
- 12 Сопло (только AQUATAK 10)
- 13 Номер серии

**для отдельных стран

Изображенные или описанные принадлежности не в обязательном порядке должны входить в комплект поставки.



Для Вашей безопасности

Внимание! До начала работ по техобслуживанию или очистке выключайте аппарат и вынимайте вилку сети из штепсельной розетки. То же самое следует сделать, если будет перекручен или поврежден кабель питания.

Электробезопасность

Для обеспечения безопасности Ваш аппарат имеет защитную изоляцию и не нуждается в заземлении. Рабочее напряжение 230 В переменного тока, 50 Гц (для стран не входящих в ЕС 220 В, 240 В в зависимости от исполнения). Применяйте только допущенные для эксплуатации кабели-удлинители. Информации Вы получите от Вашей авторизованной сервисной мастерской.

Кабель-удлинитель для подключения мойки высокого давления должен иметь следующее поперечное сечение проводника:

- 1,5 мм² для длины не более 20 м,
- 2,5 мм² для длины не более 50 м.

Указание: Кабель-удлинитель должен, по предписаниям техники безопасности, иметь защитный проводник, который соединен через вилку сети с защитным проводником Вашей электрической установки.

При возникновении сомнений проконсультируйте профессионального электрика или ближайшую сервисную мастерскую фирмы Bosch.

ОСТОРОЖНО: От кабелей-удлинителей, не отвечающие предписаниям, может исходить опасность. Кабель-удлинитель, вилка и муфта должны быть выполнены в водонепроницаемом исполнении и допущены для использования снаружи.

Кабельные соединения должны быть сухими не лежать на земле.

Для повышения уровня безопасности рекомендуется использовать автоматически выключатель защиты от токов повреждения с током срабатывания не более 30 мА. Перед каждым использованием рекомендуется проверить исправность автоматического выключателя защиты от токов повреждения.

Указание для продуктов, не продаваемых в Великобритании: **ВНИМАНИЕ:** Для Вашей безопасности требуется соединить штекер 9 на Вашем инструменте с кабелем-удлинителем 9. Разъем удлинительного кабеля должен быть защищен от попадания на него брызг воды, он должен быть выполнен из резины или оснащен резиновым покрытием. Удлинительный кабель необходимо использовать в сочетании с приспособлением для разгрузки от натяжения.

В случае наличия повреждений соединительного кабеля ремонт должен производиться только уполномоченной фирмой Бош сервисной мастерской.

Сборка

Водоснабжение



В соответствии с действующими предписаниями очиститель высокого давления нельзя подключать к сети хозяйственно-питьевого водоснабжения без системного сепаратора.

Используйте системный сепаратор в соответствии с EN 12729, тип VA.

Подача воды

A Навинтить адаптер 10 на штуцер 14.

A/B Соединить шланг (не входит в комплект поставки) с водопроводом и аппаратом.

Присоединить шланг высокого давления и пистолет

C Крепко навинтить шланг высокого давления 6 на штуцер 15.

D Соединить удлинительную штангу **4** и сопло **12** с пистолетом **3**. При этом вставьте удлинительную трубу **4** / сопло **12**, сжать и зафиксировать поворотом на 90° по часовой стрелке.

E Насадить на удлинительную трубу **4** сопло с широкой струей **5** и зафиксируйте поворотом по часовой стрелке до щелчка.

Настройка и использование различных сопел

Сопло (только AQUATAK 10)

Сопло **12** имеет неизменяемую широкую струю.

Сопло с широкой струей (Лиловый цвет кодирования – только AQUATAK ECO/100/100 PLUS)

F Для изменения широкой струи в точечную струю и обратно следует повернуть гильзу сопла.

Сопло мощного средства с емкостью

G Повернуть удлинительную трубу **4**/ сопло **12** на 90° против часовой стрелки и вытянуть.

H Вставить сопло для мощного средства **7** в пистолет **3** и зафиксировать поворотом по часовой стрелке.

Сопло с вращающейся струей (Красный цвет кодирования – только AQUATAK 100 PLUS)

I Повернуть сопло с широкой струей **5** против часовой стрелки и вытянуть.

J Насадить на удлинительную трубу **4** сопло с вращающейся струей **8** и для фиксирования повернуть по часовой стрелке до щелчка.

Работа

Включение

Перед подключением аппарата к штепсельной розетке установите выключатель сети в положении (ⓐ).

Открыть водопроводный кран

K Задействовать предохранитель включения **1**, чтобы разблокировать гашетку **2**. Нажать на гашетку **2** до упора и выждать выхода воздуха из аппарата и шланга высокого давления - вода течет равномерно без пульсации. Отпустить гашетку **2**. Нажать на предохранитель включения **1**.

Задействовать кнопку (ⓑ) выключателя сети **11**.

Направить пистолет **3** вниз. Задействовать предохранитель, чтобы разблокировать гашетку **2**. Нажать до упора гашетку **2**.

Выключение

Отпустить гашетку **2**. Нажать на предохранитель включения. Теперь невозможно непреднамеренно задействовать пистолет – он заблокирован.

Задействовать кнопку (ⓐ) выключателя сети **11**.

Закрывать водопроводный кран. Вынуть вилку из штепсельной розетки.

Задействовать предохранитель включения **1**, чтобы разблокировать гашетку **2**. Нажать на гашетку **2** и полностью снять давление воды с аппарата. Отпустить гашетку **2**. Нажать на предохранитель включения **1**.

Отсоединить шланг подачи воды от аппарата и водопровода.

Указания по применению мойки высокого давления

Общее

Установите аппарат на плоское основание.



Не отходите со шлангом высокого давления слишком далеко вперед и не тяните аппарат за шланг. Это может привести к опрокидыванию аппарата.

Не перегибайте шланг высокого давления и не наезжайте на него машиной. Защищайте шланг высокого давления от острых кромок или углов.

Не пользуйтесь соплом на удлинительной штанге с круговым вращением струи для мойки автомобиля.

Работа с моющим средством

Применяйте только допущенные фирмой Bosch моющие средства. Непригодными моющими средствами Вы можете повредить аппарат и очищаемый предмет.

Насадите сопло моющего средства на пистолет. Залейте в емкость соответствующее моющее средство и привинтите емкость к соплу моющего средства.

В интересах охраны окружающей среды, мы рекомендуем экономно использовать моющее средство. Учитывайте рекомендации по разбавлению, предусмотренные на емкости.

Фирма Bosch гарантирует своим предложением моющих и консервирующих средств бесперебойную работу аппарата.

Рекомендуемые методы мойки

1-ая операция: Разрыхление загрязнений

Экономно нанесите pistolетом моющее средство и дать ему коротко воздействовать.

2-ая операция: Удаление загрязнений

Удалить с помощью высокого давления разрыхленные загрязнения.

Указание: При очистке вертикальных поверхностей работайте с моющим средством снизу наверх. Смыв ведите сверху вниз.

Обслуживание



До начала работ по техобслуживанию или наладке аппарата выньте вилку сети из штепсельной розетки и разъедините подвод воды.

Указание: Для обеспечения продолжительной и надежной эксплуатации аппарата регулярно выполнять следующие работы по обслуживанию.

Регулярно проверяйте инструмент на очевидные дефекты, как то, разболтавшееся крепление и изношенные или поврежденные части.

Проверяйте исправность и правильное расположение крышек и защитных устройств. Необходимые работы по ремонту и техобслуживанию должны быть выполнены до использования мойки высокого давления.

Если мойка высокого давления несмотря на тщательные методы изготовления и испытания выйдет из строя, то ремонт следует поручить авторизованному сервисному центру Bosch-Садовые инструменты.

Во всех запросах и заказах запчастей, пожалуйста, обязательно указывайте десятизначный номер для заказа, указанный на фирменной табличке аппарата.

Очистка и контроль фильтра

A Снимите адаптер **10** на присоединении водопровода и выньте сетку **16**.

L Сетку **16** можно легко вынуть острогубцами. Сетку промойте и установите на место. Поврежденную сетку замените.

Ни в коем случае не работайте с мойкой высокого давления без фильтровальной сетки или с поврежденной сеткой.

Постановка на хранение после работы

С помощью мягкой щетки и салфетки очистите снаружи мойку высокого давления. Не разрешается применять воду, растворители и полирующие средства. Удалите все загрязнение, особенно с вентиляционных прорезей двигателя.

Поиски неисправностей

В следующей таблице приведены признаки и возможности устранения неисправностей на случай неисправной работы Вашего аппарата. Если Вы не сможете с этой помощью локализовать и устранить проблему, то обратитесь в Вашу сервисную мастерскую.

Внимание: До начала поиска неисправности выключить аппарат и вынуть вилку сети.

Признаки	Возможная причина	Устранение
Двигатель не включается	Вилка не вставлена в розетку Неисправна штепсельная розетка Сработал предохранитель Поврежден кабель-удлинитель Сработала защита двигателя Аппарат замерз	Вставить вилку в розетку Воспользоваться другой штепсельной розеткой Сменить предохранитель Попробуйте без кабеля-удлинителя Дайте двигателю остыть в течение 5 минут Разморозить насос, шланг или принадлежности
Двигатель останавливается	Сработал предохранитель Неправильное напряжение сети Сработала защита двигателя	Заменить предохранитель Проверить напряжение сети, оно должно отвечать данным типовой таблички Дайте двигателю остыть в течение 5 минут

Срабатывает предохранитель	Слабый предохранитель	Подключить к электросети с предохранителем, соответствующим мощности мойки
Превышение рабочего давления	Сопло частично забито	Прочистить сопло
Пульсирующее давление	Воздух в шланге или насосе Некорректное водоснабжение Забит фильтр воды Сдавлен или перегнут шланг подачи воды Завышена длина шланг высокого давления	Выключить мойку, открыть пистолет и подачу воды. Проточной водой вывести воздух из системы. Проверьте соответствие подачи воды с техническими данными. Минимальный допустимый диаметр шланга подачи воды 1/2" или Ø 13 мм Очистить фильтр воды Проложить шланг подачи воды без перегибов Снять шланг высокого давления-удлинитель, длина шланга не должна превышать 7 м
Постоянное, но низкое давление Указание: Какая-то часть снижает давление	Изношенное сопло Изношен клапан запуска и останова	Замените сопло Быстро 5 раз подряд задействуйте гашетку
Двигатель вращается, но давления нет	Не подключен водопровод Забит фильтр Забито сопло	Присоединить подачу воды Очистить фильтр Прочистить сопло
Мойка включается самостоятельно	Негерметичность насоса или пистолета	Обратитесь к авторизованной сервисной мастерской Bosch
Негерметичность машины	Негерметичность насоса	Допускается 6 капель в минуту. При повышенной негерметичности обратитесь к авторизованной сервисной мастерской Bosch

Защита окружающей среды

Химические реактивы, загрязняющие окружающую среду, не должны попадать в грунтовые воды, пруды, реки и т. п.

При применении моющих средств соблюдайте данные на упаковке и точно выдерживайте предписанные концентрации.

При очистке автомобилей учитывайте местные предписания. Смывое масло не должно попадать в грунтовые воды.

Утилизация

Отслуживший свой срок электроинструмент, принадлежности и упаковку следует сдать на экологически чистую рециркуляцию отходов.

Только для стран членов ЕС:



Не выбрасывайте электроинструменты в бытовые отходы!
Согласно Директиве 2002/96/ЕС о старых электрических и электронных инструментах и приборах и о ее претворении в национальное право отслужившие свой срок электроинструменты должны собираться отдельно и быть переданы на экологически чистую утилизацию.

Сервисное обслуживание клиентов

Сборочные чертежи и информации по запасным частям Вы найдете в Интернете: www.bosch-pt.com

Россия

ООО «Роберт Бош»
129515, Москва, ул. Академика Королева, 13
☎ +7 095 / 935.88.06
Факс +7 095 / 935.88.07

ООО «Роберт Бош»
198188, Санкт-Петербург, ул. Зайцева, 41
☎ +7 (0)812 / 184.13.07
Факс +7 (0)812 / 184.13.61

Адреса региональных гарантийных сервисных центров указаны в гарантийной карте, выдаваемой при покупке инструмента в магазине.

Беларусь

СП Белорусьполь
220 064 Минск, ул. Курчатова, 7
☎ +375 (0)17 / 234 76 60

Данные по шуму и вибрации

Измеренные значения уровня шума получены в соответствии с 2000/14/EC (высота 1,60 м, расстояние 1 м).	3 600 ...	H76 A.. H76 B..	Eco Plus H76 A..	H76 G..	ECO H76 A..
А-взвешенный уровень шума от электроинструмента составляет обычно:					
уровень звукового давления	dB(A)	77	77	79	79
уровень звуковой мощности	dB(A)	87	87	88	88
погрешность K	dB	=3	=3	=3	=3
Суммарная величина вибрации (векторная сумма трех направлений) определена в соответствии с европейской нормой EN 60335:					
вибрация a _h	m/s ²	=3,2	=3,2	=3,2	=3,2
погрешность K	m/s ²	=0,6	=0,6	=0,6	=0,6

Заявление о соответствии

Мы заявляем с полной ответственностью, что описанный в Технических данных продукт отвечает следующим стандартам и нормативам: EN 60335 в соответствии с положениями директив 2011/65/EU, 2004/108/EC, 2006/42/EC, 2000/14/EC.	3 600 ...	H76 A.. H76 B..	Eco Plus H76 A..	H76 G..	ECO H76 A..
2000/14/EC: гарантированный уровень звуковой мощности	dB(A)	90	92	91	91
Процедура оценки соответствия согласно приложения V.					

Категория продукта: 27
Техническая документация (2006/42/EC):
Bosch Lawn and Garden Ltd., PT-LG/EAE,
Stowmarket, Suffolk IP14 1EY, England

Dr. Egbert Schneider
Senior Vice President
Engineering

Helmut Heinzelmann
Head of Product
Certification

[Signature] *[Signature]*

Robert Bosch GmbH, Power Tools Division
D-70745 Leinfelden-Echterdingen
23.03.2012

С правом на изменения

Русский - 7



Вказівки з техніки безпеки



Обов'язково прочитайте перед використанням приладу та дотримуйтеся!



Прочитайте перед запуском в експлуатацію інструкцію з експлуатації та дотримуйтеся, зокрема, цих вказівок з техніки безпеки. Добре зберігайте інструкцію з експлуатації для подальшого користування нею.

Прикріплені до приладу попереджувальні таблички містять важливі вказівки щодо безпечної роботи.

Поряд з вказівками в інструкції з експлуатації необхідно враховувати загальні правила техніки безпеки та правила попередження нещасних випадків.



Ніколи не направляйте струмінь води на людей, тварин, прилад або електричні частини. Увага: струмінь під високим тиском може бути небезпечним при неправильному використанні.

Підключення до джерела струму

- Радимо підключати цей прилад лише до розетки, що захищена автоматом захисного вимкнення на 30 мА.
- При використанні подовжувального кабелю штекер та муфта повинні мати водонепроникне виконання. Увага: непридатні подовжувальні кабелі можуть бути небезпечними.
- Ніколи не беріться за штепсель мокрими руками.
- Не переїжджайте, не здавлюйте та не смикайте за мережний та за подовжувальний кабель, оскільки це може пошкодити їх. Захищайте кабель від високої температури, масла і гострих країв.
- Подовжувальний кабель повинен мати вказаний в інструкції з експлуатації переріз та бути захищений від бризок води. Штепсельний роз'єм не повинен лежати в воді.

Підключення води

- Зважайте на приписи Вашого водопостачального підприємства.
- Всі сполучні шланги повинні бути щільно закручені.
- Рукав високого тиску не повинен бути пошкоджений (небезпека розриву). У разі пошкодження рукав високого тиску необхідно негайно замінити. Дозволяється використовувати лише рекомендовані виробником шланги та кріплення.

Використання

- Перед використання необхідно перевіряти прилад з приладдям на предмет належного стану та безпечності в роботі. Якщо стан не бездоганний, приладом користуватися не дозволяється.
- Ніколи не збирайте приладом рідини, що містять розчинники, а також нерозведені кислоти та розчинники! До них відносяться, напр., бензин, розріджувачі фарб та мазут. Туман від розприскуваної речовини дуже легкозаймистий, вибухонебезпечний та отрутний; ацетон, нерозведені кислоти та розчинники можуть роз'їдати матеріали, що використані в приладі.
- При використанні приладу у небезпечних зонах (напр., на бензоколонках) необхідно дотримуватися відповідних правил техніки безпеки. Працювати з приладом в приміщеннях, де існує небезпека вибуху, заборонено.
- Прилад повинен обпирається на стійку основу.

- Використовуйте лише миючі засоби, рекомендовані виробником приладу, та дотримуйтеся інструкцій з використання, вказівок щодо видалення та попереджень виробника.
- Всі струмопровідні частини в зоні роботи повинні бути захищені від бризок води.
- Під час роботи важіль викидання пістолета-розпилювача не повинен заклинювати у положенні «ON».
- При необхідності вдягайте робочий одяг для захисту від води, що відскакує.
- Предмети можуть відскакувати під дією великого тиску. За необхідністю вдягайте додатне захисне спорядження, напр., захисні окуляри.
- Щоб струменем під високим тиском не спричинити пошкодження, очищуйте шини автомобілів / клапани лише з відстані мінімум 30 см. Першою ознакою пошкодження є зміна кольору шини. Пошкоджені автомобільні шини / клапани небезпечні для життя.
- Не можна обприскувати матеріали, що містять азбест, та інші матеріали, що містять шкідливі для здоров'я речовини.
- Використовуйте лише миючі засоби, що дозволені виробником приладу.
- Не використовуйте нерозведені миючі засоби. Продукти є безпечними, лише якщо вони не містять кислот, лугів або шкідливих для оточуючого середовища речовин. Ми радимо зберігати миючі засоби у недоступному для дітей місці. Якщо миючий засіб потрапив в очі, негайно промийте очі ретельно водою; якщо Ви проковтнули рідину з миючим засобом, негайно зверніться до лікаря.

Експлуатація

- Обслуговуюча особа повинна використовувати прилад лише за призначенням. Врахуйте місцеві умови. При роботі свідомо слідкуйте за іншими особами, зокрема, за дітьми.
- Не користуйтеся приладом, якщо в його радіусі знаходяться люди без захисного одягу.
- Не спрямовуйте струмінь води на себе або на інших людей, щоб очистити одяг або взуття.
- Працювати з приладом можна лише особам, які пройшли інструктаж з використання та поводження з приладом, або особам, які можуть надати підтвердження того, що вони вміють працювати з приладом. Дітям або молоді не дозволяється працювати з приладом.
- Ніколи не можна залишати прилад без нагляду, якщо працює мотор.
- При виході струменя води пістолет-розпилювач може відскочити. Тому добре тримайте ручку пістолета та трубку.

Транспортування

- Перед транспортуванням вимкніть та зафіксуйте прилад.

Технічне обслуговування

Витягуйте штепсель з розетки:

- завжди перед тим, як залишити прилад без нагляду,
- перед перевіркою, очищенням та роботами на приладі
- Ремонт можна проводити лише силами авторизованих сервісних майстерень BOSCH.

Приладдя та запчастини

- Дозволяється використовувати лише приладдя та запчастини, дозволені виробником. Оригінальне приладдя та оригінальні запчастини гарантують безперебійну роботу приладу.

Характеристики інструменту

Очищувач високого тиску		AQUATAK 10	AQUATAK ECO	AQUATAK 100	AQUATAK 100 PLUS
Номер для замовлення		3 600 H76 ...	3 600 H76 ...	3 600 H76 ...	3 600 H76 ...
Номінальна потужність	[Вт]	1 300	1 450	1 400	1 500
Температура на вході макс.	[°C]	40	40	40	40
Кількість води на вході, мін.	[л/год]	17	17	17	17
Тиск води на вході макс.	[бар]	1,5–6,0	1,5–6,0	1,5–6,0	1,5–6,0
Ном. тиск	[бар]	90	90	90	90
Макс. тиск	[бар]	100	100	100	100
Пропускна здатність	[л/год]	300	340	330	350
Миючі засоби	[л]	0,5	0,5	0,5	0,5
Вага	[кг]	6,0	6,0	6,0	6,0
Клас захисту		□ / I	□ / II	□ / II	□ / II
Серійний номер		Див. серійний номер 13 (заводська табличка) на машині.			

Призначення приладу

Прилад призначений для очищення надворі поверхонь та предметів, інструментів, автомобілів та човнів. За умови використання відповідного приладдя можна домішувати дозволені компанією Bosch миючі засоби, пробивати стічні труби або видаляти іржу та фарбове покриття. Цей продукт не призначений для промислового використання.

Машина призначена для експлуатації при зовнішній температурі від 0 °C до 40 °C.

- Сопло для віялоподібного струменя (лілове колірне кодування – тільки в AQUATAK ECO/100/100 PLUS)
 - Сопло для вихрового струменя (червоне колірне кодування – тільки вг AQUATAK 100 PLUS)
 - Сопло для миючого засобу та пляшка
 - Штуцер
 - Миюча щітка (тільки вг AQUATAK 100 PLUS)
 - Інструкція з експлуатації
- Якщо чогось не вистачає або щось пошкоджене, будь ласка, зверніться в магазин.

Вступ

Ця інструкція містить вказівки щодо правильного монтажу і безпечної експлуатації Вашої машини. Важливо, щоб Ви уважно прочитали ці вказівки.

У повністю зібраному стані вага машини становить прибл. 6.0 кг. Щоб вийняти машину з упаковки, за необхідністю візьміть собі в допомогу другу людину.

Обсяг поставки

Обережно вийміть очищувач високого тиску з упаковки і перевірте повну наявність усіх нижчезазначених деталей:

- Очищувач високого тиску
- Пістолет-розпилювач/рукав високого тиску
- Подовжувальна трубка (тільки в AQUATAK ECO/100/100 PLUS)
- Струминне сопло (тільки в AQUATAK 10)

Елементи машини

- 1 Стопор
- 2 Курок
- 3 Пістолет-розпилювач
- 4 Подовжувальна трубка (тільки в AQUATAK ECO/100/100 PLUS)
- 5 Сопло для віялоподібного струменя (тільки в AQUATAK ECO/100/100 PLUS)
- 6 Рукав високого тиску
- 7 Сопло для миючого засобу з пляшкою
- 8 Сопло для вихрового струменя (тільки вг AQUATAK 100 PLUS)
- 9 Штепсель**
- 10 Штуцер
- 11 Мережний вимикач
- 12 Струминне сопло (тільки в AQUATAK 10)
- 13 Серійний номер

**в залежності від країни

Зображене чи описане приладдя частково не належить до комплекту постачання.



Для вашої безпеки

Увага! Перед технічним обслуговуванням або очищенням вимкніть прилад і витягніть штепсель з розетки. Це саме має чинність і якщо електрокабель пошкоджений, надрізаний або заплутався.

Електрична безпека

З міркувань техніки безпеки Ваш прилад має захисну ізоляцію і не потребує заземлення. Робоча напруга становить 230 В ~, 50 Гц (для країн, що не належать до ЄС, в залежності від виконання 220 В або 240 В). Використовуйте лише дозволені подовжувачі. Інформацію можна отримати в авторизованій сервісній майстерні.

Якщо Ви хочете користуватися очищувачем високого тиску через подовжувальний кабель, Вам потрібний подовжувальний кабель з таким поперечним перерізом:

- 1,5 мм² до макс. 20 м в довжину
- 2,5 мм² до макс. 50 м в довжину

Вказівка: якщо використовується подовжувальний кабель, він повинен мати захисний провід, який через штекер поєднаний з захисним проводом Вашої електричної установки (як описано в правилах техніки безпеки).

При сумнівах запитайте кваліфікованого електрика або найближче представництво компанії Bosch, що здійснює сервісне обслуговування.

ОБЕРЕЖНО: Не передбачений подовжувальний кабель може бути небезпечним. Подовжувальний кабель, штекер та муфта повинні мати водонепроникне, дозволене для використання надворі виконання.

Кабельні з'єднання мають бути сухими і не повинні лежати на землі.

З метою збільшення безпеки рекомендується користуватися захисним автоматом макс. на 30 мА. Цей захисний автомат слід перевіряти перед кожним користуванням.

Вказівка щодо продуктів, які продаються **не у Великобританії**: УВАГА: З міркувань техніки безпеки потрібно, щоб штепсель 9 приладу був з'єднаний з подовжувальним кабелем, як це показано на малюнку. З'єднувальна муфта подовжувача повинна бути захищена від водяних бризок, зроблена з гуми або покрита гумою. Подовжувальний кабель має використовуватися з елементом, що компенсує натяг.

Пошкоджений під'єднувальний кабель дозволяється ремонтувати лише в авторизованій майстерні Bosch.

Монтаж

Водопостачання



У відповідності до чинних приписів очищувач високого тиску не дозволяється під'єднувати до мережі господарсько-питного водопостачання без системного сепаратора.

Використовуйте системний сепаратор у відповідності до EN 12729, тип BA.

Підключення води

A Прикрутіть штуцер 10 до водопровідного патрубку 14.

A/B З'єднайте шланг для води (не входить в обсяг поставки) з водопровідним патрубком та приладом.

Підключіть рукав високого тиску/пістолет-розпилювач

C Міцно прикрутіть рукав високого тиску 6 до сполучного штуцера 15.

D Під'єднайте подовжувальну трубку 4/ струминне сопло 12 до пістолета-розпилювача 3. Для цього встроміть подовжувальну трубку 4/ струминне сопло 12, притисніть та для блокування поверніть на 90° за стрілкою годинника.

E Надіньте сопло для віялоподібного струменя 5 на подовжувальну трубку 4 та поверніть для блокування за стрілкою годинника, поки воно не «клацне».

Настроювання / використання різних сопел

Струминне сопло (тільки в AQUATAK 10)

Струминне сопло 12 має постійно встановлений віялоподібний струмінь, що його не можна перенастроїти

Сопло для віялоподібного струменя (лілове колірне кодування – тільки в AQUATAK ECO/100/100 PLUS)

F Щоб змінити струмінь з віялоподібного на сконцентрований та назад, поверніть втулку сопла.

Сопло для м'якого засобу з пляшкою

G Поверніть подовжувальну трубку 4/ струминне сопло 12 на 90° проти стрілки годинника та витягніть їх.

H Встроміть сопло для м'якого засобу 7 в пістолет-розпилювач 3 та поверніть для фіксації за стрілкою годинника.

Сопло для вихрового струменя (червоне колірне кодування – тільки вг AQUATAK 100 PLUS)

1 Поверніть сопло для віялоподібного струменя **5** проти стрілки годинника та зніміть.

2 Встроміть сопло для вихрового струменя **8** у подовжувальну трубку **4** та поверніть для фіксації за стрілкою годинника, поки воно не «кляцне».

Початок роботи

Вмикання

Впевніться, що мережний вимикач знаходиться у положенні (Ⓢ) і підключіть прилад до розетки.

Відкрийте водопровідний кран.

1 Натисніть на фіксатор курка **1**, щоб відпустити курок **2**. Притисніть курок **2** до упора, поки вода не потече рівномірно і з приладу та з рукава високого тиску не вийде все повітря. Відпустіть курок **2**. Натисніть на фіксатор курка **1**.

Натисніть на кнопку (Ⓢ) мережного вимикача **11**.

Направте пістолет-розпилювач **3** вниз. Натисніть на фіксатор курка, щоб відпустити курок **2**. Притисніть курок **2** до упора.

Вмикання

Відпустіть курок **2**. Натисніть на фіксатор курка. Пістолет-розпилювач тепер заблокований і не може бути увімкнений випадково.

Натисніть на кнопку (Ⓢ) мережного вимикача **11**.

Закрийте водопровідний кран. Витягніть штепсель з розетки.

Натисніть на фіксатор курка **1**, щоб відпустити курок **2**. Притисніть курок **2** до упора, поки з приладу не вийде вся вода. Відпустіть курок **2**. Натисніть на фіксатор курка **1**.

Від'єднайте шланг для води від приладу та водопроводу.

Вказівки щодо користування очищувачем високого тиску

Загальні вказівки

Слідкуйте за тим, щоб машина стояла на рівній поверхні.



Не заходьте з очищувачем високого тиску далеко вперед та не тягніть прилад за шланг. Це може призвести до того, що прилад втратить стійкість та перекинеться.

Не згинайте рукав високого тиску і не переїжджайте через нього на автомобілі. Захищайте рукав високого тиску від гострих країв та кутів.

Не використовуйте напірну трубу вихрового струменя для миття автомобілів.

Робота з миючими засобами

Використовуйте лише миючі засоби, що дозволені компанією Bosch. Непридатні миючі засоби можуть пошкодити прилад та предмет, що очищається.

Надіньте сопло для миючого засобу на пістолет-розпилювач.

Заповніть пляшку для миючого засобу придатним миючим засобом і прикрутіть пляшку до сопла для миючого засобу.

Ми радимо для захисту навколишнього середовища економно користуватися миючим засобом. Дотримуйтеся нанесених на ємності рекомендацій щодо розведення.

Ретельним добором миючих та консервуючих засобів Bosch гарантує безперебійну роботу приладу.

Рекомендований метод очищення

Крок 1: Розчинення бруду

Економно розприскайте миючий засіб і залиште ненадовго, щоб він міг подіяти.

Крок 2: Знімання бруду

Під високим тиском змийте розчинений бруд.

Вказівка: При очищенні вертикальних поверхонь починайте наносити засіб для видалення бруду/миючий засіб знизу та просувайтеся угору. При змиванні просувайтеся зверху вниз.

Технічне обслуговування



Перед будь-якими роботами на приладі витягуйте штепсель з розетки та від'єднуйте прилад від водопроводу.

Вказівка: Регулярно виконуйте нижчезазначені роботи з технічного обслуговування, щоб забезпечити довгу і надійну експлуатацію приладу.

Регулярно перевіряйте прилад на предмет явних недоліків, як напр., послаблення кріплення і спрацювання або пошкодження деталей.

Перевіряйте, чи не пошкоджені кришки і захисні пристрої і чи правильно вони встановлені. Необхідні ремонтні роботи і роботи з технічного обслуговування треба виконувати до початку роботи з очищувачем високого тиску.

Якщо незважаючи на ретельну процедуру виготовлення і випробування очищувач високого тиску все-таки вийде з ладу, ремонт має виконувати лише майстерня, авторизована для садових електроінструментів Bosch.

У всіх рекламациях та замовленнях запасних частин вказуйте, будь ласка, 10-значний номер для замовлення, що стоїть на приладі.

Пошук несправностей

В нижчеподаній таблиці описані симптоми несправностей і даються поради, що робити, якщо Ваш прилад перестане працювати належним чином. Якщо це не допоможе Вам знайти і усунути проблему, будь ласка, звертайтеся в сервісну майстерню.

Увага: Перед пошуком несправностей вимкніть прилад і витягніть штепсель з розетки.

Симптоми	Можлива причина	Що робити
Мотор не запускається	Штепсель не встроений в розетку Несправна розетка Спрацював запобігач Пошкоджений подовжувальний кабель Спрацював захисний автомат мотора Мотор замерз	Встроміть штепсель в розетку Користуйтеся іншою розеткою Поміняйте запобігач Спробуйте без подовжувального кабелю Дайте мотору охолонути протягом 5 хвилин Дайте насосу, шлангу для води або приладдю відтанути
Мотор зупиняється	Спрацював запобігач Неправильна напруга в мережі Спрацював захисний автомат мотора	Поміняйте запобіжник Перевірте напругу в мережі, вона повинна відповідати напрузі, зазначеній на заводській таблиці Дайте мотору охолонути протягом 5 хвилин
Спрацюває запобіжник	Занадто слабкий запобіжник	Підключіть до електричного кола, яке захищене відповідно до потужності очищувача високого тиску

Прочищення/перевірка фільтра

A Від'єднайте штуцер **10** від водопроводу та витягніть сито **16**.

L Сито **16** можна легко вийняти за допомогою гострогубців. Промийте та знов вставте сито. Замініть пошкоджене сито.

Ніколи не можна працювати з очищувачем високого тиску, якщо сито відсутнє або пошкоджене.

Вимикання після користування

Прочищайте очищувач високого тиску зовні м'якою щіточкою і ганчіркою. Використовувати воду, розчинники і полірувальні засоби не дозволяється. Витирайте всі забруднення, особливо з вентиляційних щілин мотора.

Очищувач високого тиску, з якого не повністю видалена вода, буде пошкоджений на морозі. Прилад потрібно зберігати у приміщенні, захищеному від морозу.

Не ставте нічого зверху.

 Слідкуйте за тим, щоб під час складання і розкладання не затиснути шнур. **Не згинайте рукав високого тиску.**

Перевищений робочий тиск	Частково забилося сопло	Прочистіть сопло
Пульсуючий тиск	Повітря у шлангу для води або в насосі Неправильне водопостачання Забився водяний фільтр Здавлений або зігнутий шланг для води Рукав високого тиску занадто довгий	Виключіть очищувач високого тиску, увімкніть його з відкритим пістолетом-розпилювачем та відкритим водопровідним краном, поки не буде досягнутий рівномірний робочий тиск Перевірте, чи відповідає водопровід даним, що зазначені в технічних характеристиках. Найвужчі шланги для води, які можна використовувати, мають 1/2" або Ø 13 мм Прочистіть водяний фільтр Розпряміть шланг для води Зніміть подовжувач рукава високого тиску, макс. довжина шлангу для води 7 м
Тиск рівномірний, але занадто низький Вказівка: певне приладдя призводить до зниження тиску	Сопло зносилось Пусковий/стопорний клапан зносився	Пусковий/стопорний клапан зносився Швидко натисніть 5 разів підряд на курок
Мотор працює, але робочого тиску немає	Вода не підключена Забився фільтр Забилосся сопло	Підключіть воду Прочистіть фільтр Прочистіть сопло
Очищувач високого тиску вмикається самостійно	Насос або пістолет-розпилювач протікає	Зверніться в авторизовану сервісну майстерню Bosch
Машина протікає	Насос протікає	6 крапель за хвилину допускається. При ненормальному значному протіканні зв'яжіться з авторизованою сервісною майстернею Bosch

Захист навколишнього середовища

Не дозволяється, щоб екологічно шкідливі хімікати потрапляли в землю, ґрунтову воду, ставки, річки тощо.

При використанні миючих засобів точно дотримуйтеся даних на упаковці та запропонованої концентрації.

При очищенні транспортних засобів з двигуном, зважайте на місцеві приписи: Потраплення розбризаного масла у ґрунтові води не допускається.

Видалення

Електроприлади, приладдя і упаковку треба здавати на екологічно чисту повторну переробку.

Лише для країн ЄС:



Не викидайте електроприлад в побутове сміття!
Відповідно до європейської директиви 2002/96/EG про відпрацьовані електро- і електронні прилади і її

перетворення в національному законодавстві електроприлади, що вийшли з вживання, повинні здаватися окремо і утилізуватися екологічно чистим способом.

Сервіс

Детальні малюнки і інформацію щодо запчастин див.:
www.bosch-pt.com

Україна

Авторизований сервісний центр «Епос»
254071 м.Київ, вул. Верхній Вал, 32

☎ +380 (0)44 / 463 67 46

Факс +380 (0)44 / 463 67 46

E-Mail: ASCEPOS@viaduk.net



Instrucțiuni privind siguranța



Citiți și respectați neapărat înainte a de folosi mașina!



Înainte punerii în funcțiune citiți instrucțiunile de folosire ale mașinii dumneavoastră și respectați în special indicațiile privind siguranța și protecția muncii. Păstrați la loc sigur instrucțiunile de folosire în vederea utilizării lor ulterioare.

Plăcuțele de avertizare și cele indicatoare de pe mașină furnizează indicații importante pentru utilizarea sigură a acesteia.

Pe lângă indicațiile din instrucțiunile de folosire trebuie luate în considerare și reglementările generale privind siguranța și prevenirea accidentelor.



Nu îndreptați jetul de apă asupra oamenilor, animalelor, asupra mașinii sau componentelor electrice. Atenție: Jetul de înaltă presiune poate fi periculos, dacă se folosește greșit.

Recordare la rețeaua de curent

- Se recomandă recordarea acestei mașini numai la o priză prevăzută cu un întrerupător de protecție de 30 mA împotriva curenților vagabonzi.
- În cazul utilizării unui cablu prelungitor ștecherul și mufa de cuplare trebuie să fie impermeabile la apă. Atenție: Cablurile prelungitoare necorespunzătoare pot fi periculoase.
- Nu apucați niciodată ștecherul de la rețea cu mâinile ude.
- Nu călcați cu roțile unui vehicul, nu striviți sau nu trageți de cablul prelungitor deoarece acesta s-ar putea deteriora. Protejați cablul de căldură, de contactul cu ulei și muchii ascuțite.
- Cablul prelungitor trebuie să aibă secțiunea specificată în instrucțiunile de folosire și să fie protejat împotriva stropilor de apă. Recordul de conectare nu trebuie să se afle în apă.

Recordare la sursa de alimentare cu apă

- Respectați prescripțiile întreprinderii furnizoare de apă.
- Îmbinarea prin înșurubare a furtunurilor de recordare trebuie să fie etanșă.
- Furtunul de înaltă presiune nu trebuie să fie deteriorat (pericol de spargere). Un furtun de înaltă presiune deteriorat trebuie schimbat neîntârziat. Este permisă numai folosirea acelor furtunuri și îmbinări recomandate de producător.

Utilizare

- Înainte de utilizare, mașina cu accesoriile trebuie controlate cu privire la starea lor corespunzătoare și la siguranța de funcționare. În cazul în care starea acestora nu este impecabilă, nu este permisă utilizarea lor.
- Nu aspirați niciodată lichide care conțin solvenți sau acizi și solvenți nediluți! Printre acestea se numără de exemplu benzina, diluanții de vopsele sau păcura. Ceața pulverizată este extrem de inflamabilă, explozibilă și toxică, deasemeni, acetona, acizii nediluți și solvenții atacă materialele din care este confecționată mașina.
- În cazul utilizării mașini în sectoare periculoase (de exemplu stații de benzină) trebuie respectate instrucțiunile corespunzătoare privind siguranța și protecția muncii. Este interzisă exploatarea în spații cu pericol de explozie.

- Mașina trebuie prevăzută cu un postament stabil.
- Folosiți numai detergenți recomandați de producătorul mașinii și respectați indicațiile sale de utilizare, eliminare și avertizare.
- Toate componentele purtătoare de curent electric din sectorul de lucru trebuie să fie protejate împotriva stropilor de apă.
- Maneta de declanșare a pistolului de stropit nu trebuie blocată în poziția „ON” în timpul funcționării.
- Dacă este necesar, purtați îmbrăcăminte de protecție pentru a vă proteja de stropii de apă ricoșați de pe obiectele curățate.
- Presiunea mare poate face obiectele să ricoșeze înapoi. Dacă este necesar, purtați un echipament personal de protecție adecvat, de exemplu ochelari de protecție.
- Pentru a evita deteriorarea pneurilor / ventilelor de autovehicule din cauza jetului de înaltă presiune, curățați-le numai de la o distanță minimă de 30 cm. Primul indiciu de deteriorare este decolorarea pneului. Pneurile / ventilele de autovehicule deteriorate reprezintă un pericol mortal.
- Nu este permisă pulverizarea de materiale care conțin azbest și alte substanțe nocive.
- Folosiți numai detergenți admiși de către producătorul mașinii
- Nu folosiți detergenții recomandați fără a-i dilua în prealabil. Produsele sunt sigure numai în măsura în care nu conțin acizi, leșie sau substanțe dăunătoare mediului înconjurător. Recomandăm depozitarea detergenților la loc inaccesibil copiilor. În cazul contactului detergentului cu ochii, clătiți imediat cu apă din abundență, iar în caz de ingerare, consultați neîntârziat un medic.

Manevrare

- Utilizatorul poate folosi mașina numai conform destinației. Trebuie luate în considerare condițiile locale. În timpul lucrului fiți conștienți de necesitatea protejării altor persoane, în special a copiilor.
- Nu folosiți mașina în raza de acțiune a altor persoane, dacă acestea nu poartă îmbrăcăminte de protecție.
- Nu îndreptați jetul de apă spre dumneavoastră sau spre alții, în scopul de a vă curăța hainele sau încălțăminte.
- Nu este permisă utilizarea mașinii decât de către aceia care au fost instruiți cu privire la folosirea și manevrarea acesteia sau care pot prezenta un atestat din care să rezulte că pot manevra mașina. Nu este permisă utilizarea mașinii de către copii sau adolescenți.
- Nu lăsați niciodată nesupravegheată mașina atât timp cât motorul funcționează.
- Jetul de apă exercită o forță de recul la pistolul de stropit. De aceea țineți bine mânerul pistolului și lanca.

Transport

- Opriți și asigurați mașina înainte de transport.

Întreținere

- **Scoateți ștecherul afară din priză de curent:**
 - întotdeauna atunci când lăsați mașina nesupravegheată
 - înainte de revizii, curățare și intervenții asupra mașinii
- Reparațiile vor fi executate numai la ateliere de asistență tehnică post-vânzări autorizate de BOSCH.

Accesorii și piese de schimb

- Se vor folosi numai acele accesorii și piese de schimb autorizate de producător. Accesoriiile și piesele de schimb originale asigură funcționarea fără deranjamente a mașinii.

Specificații tehnice

Mașină de curățat cu înaltă presiune	AQUATAK 10	AQUATAK ECO	AQUATAK 100	AQUATAK 100 PLUS
Număr de comandă	3 600 H76 ...	3 600 H76 ...	3 600 H76 ...	3 600 H76 ...
Putere nominală [W]	1 300	1 450	1 400	1 500
Temperatură de alimentare max. [°C]	40	40	40	40
Debit de alimentare min. [l/h]	17	17	17	17
Presiune de alimentare cu apă max. [bar]	1,5–6,0	1,5–6,0	1,5–6,0	1,5–6,0
Presiune nominală [bar]	90	90	90	90
Presiune maximă [bar]	100	100	100	100
Debit [l/h]	300	340	330	350
Detergent [l]	0,5	0,5	0,5	0,5
Greutate [kg]	6,0	6,0	6,0	6,0
Clasă de protecție	□ / II	□ / II	□ / II	□ / II
Număr de serie	Vezi numărul de serie 13 (plăcuța indicatoare a tipului) de pe mașină.			

Utilizare conform destinației

Mașina este destinată curățării de suprafețe și obiecte din mediul exterior, unelte, autovehicule și bărci. Cu ajutorul unor accesorii adecvate, se pot adăuga și amesteca detergenți autorizați de Bosch, desfundă țevi de scurgere sau îndepărta rugină și straturile de vopsea. Acest produs nu este adecvat utilizării profesionale.

Utilizarea conform destinației se raportează la o temperatură ambiantă între 0 °C și 40 °C.

- duză de stropit cu jet în evantai (cod de identificare de culoare mov – numai AQUATAK ECO/100/100 PLUS)
- duză rotativă (cu rotor) (cod de identificare de culoare roșie – numai AQUATAK 100 PLUS)
- duză pentru detergent și rezervor
- racord
- perie de spălat (numai AQUATAK 100 PLUS)
- Instrucțiuni de folosire

Adresați-vă distribuitorului dv. în caz că lipsesc piese sau dacă există componente deteriorate.

Introducere

Prezentul manual cuprinde instrucțiuni privind montajul și utilizarea în condiții de siguranță a mașinii dumneavoastră. Este important să citiți cu atenție aceste instrucțiuni.

Complet asamblată, mașina cântărește aproximativ 6.0 kg. În caz de nevoie, solicitați ajutorul altei persoane pentru a scoate mașina din ambalajul ei.

Set de livrare

Scoateți cu atenție mașina din ambalaj și verificați dacă următoarele piese sunt în totalitate cuprinse în set:

- Mașină de curățat cu înaltă presiune
- pistol de stropit/furtun de înaltă presiune
- tub prelungitor (numai AQUATAK ECO/100/100 PLUS)
- duză de (numai AQUATAK 10)

Elementele mașinii

- 1 Blocaj de siguranță pentru piedică
- 2 Piedică
- 3 pistol de stropit
- 4 Tub prelungitor (numai AQUATAK ECO/100/100 PLUS)
- 5 Duză de stropit cu jet în evantai (numai AQUATAK ECO/100/100 PLUS)
- 6 Furtun de înaltă presiune
- 7 Duză de detergenți cu recipient
- 8 Duză rotativă (numai AQUATAK 100 PLUS)
- 9 Ștecher de alimentare**
- 10 Piesă de legătură
- 11 Întrerupător de rețea
- 12 Duză de stropit (numai AQUATAK 10)
- 13 Număr serie

**specific fiecărei țări

Accesoriile ilustrate sau descrise nu sunt cuprinse integral în setul de livrare.



Pentru siguranța dumneavoastră

Atenție! Înaintea lucrărilor de întreținere sau curățare, opriți mașina și scoateți din priză ștecherul de la rețea. Același lucru este valabil în cazul în care cablul electric este deteriorat, tăiat sau încurcat.

Siguranță electrică

Pentru siguranță, mașina dumneavoastră este izolată de protecție și nu necesită împământare. Tensiunea de exploatare este de 230 V AC, 50 Hz (pentru țările din afara UE 220 V, 240 V, în funcție de model). Folosiți numai cabluri prelungitoare admise. Găsiți informații la centrul dumneavoastră autorizat de asistență și service post-vânzări.

Dacă vreți să folosiți un cablu prelungitor pentru exploatarea mașinii de curățat cu înaltă presiune, sunt necesari conductorii cu următoarele secțiuni:

1,5 mm² până la o lungime de maximum 20 m

2,5 mm² până la o lungime de maximum 50 m

Indicație: În cazul folosirii unui cablu prelungitor, acesta trebuie să fie prevăzut cu conductor de protecție – întocmai celor descrise în normele privind siguranța și protecția muncii – legat prin ștecher cu conductorul de protecție al instalației dumneavoastră electrice.

În caz de nesiguranță întrebați un electrician calificat sau cea mai apropiată reprezentanță service Bosch.

Filul PRECAUFIL: Cablurile prelungitoare neconforme normelor pot fi periculoase. Cablurile prelungitoare, ștecherle și mufele de cuplare trebuie să fie execuții impermeabile la apă, certificate pentru utilizare în mediu exterior.

Cablurile de legătură trebuie să fie uscate și să nu fie așezate pe sol.

Pentru mărirea siguranței se recomandă folosirea unui întrerupător de siguranță (RCD) cu un curent de declanșare de maximum 30 mA. Acest întrerupător de siguranță ar trebui controlat înainte de fiecare utilizare.

Indicație pentru produse care **nu** se comercializează în Marea Britanie: **ATENȚIE:** Pentru siguranța dumneavoastră este necesar, ca ștecherul **9** al mașinii să fie racordat la cablul prelungitor **9**. Mufa cablului prelungitor trebuie să fie protejată împotriva stropilor de apă, să fie confecționată din cauciuc sau acoperită cu cauciuc. Cablul prelungitor trebuie folosit cu o tracțiune cu arc.

Dacă cablul de racordare este deteriorat, repararea acestuia se va executa numai de către un atelier autorizat Bosch.

Montare

Alimentare cu apă



Conform normelor în vigoare, o mașină de curățat cu înaltă presiune nu trebuie racordată în niciun caz la rețeaua de alimentare cu apă potabilă fără un separator de sisteme.

Utilizați un separator de sisteme tip BA, conform EN 12729.

Racordare la sursa de alimentare cu apă

A Înșurubați piesa de legătură **10** pe racordul de apă **14**.

A/B Conectați furtunul de apă (nu este cuprins în setul de livrare) la racordul de apă și la mașină.

Racordarea furtunului de înaltă presiune/ pistolului de stropit

C Înșurubați strâns furtunul de înaltă presiune **6** pe ștuțul de racordare **15**.

D Racordați tubul prelungitor **4/duza de stropit 12** la pistolul de stropit **3**. În acest scop introduceți prin presare tubul prelungitor **4/duza de stropit 12** în pistol și, pentru a se bloca, rotiți-o la 90° în sensul mișcării acelor de ceasornic.

E Montați duza cu jet în evantai **5** pe tubul prelungitor **4** și, pentru a se bloca, rotiți-o în sensul mișcării acelor de ceasornic până se „înclichetează“.

Reglarea/utilizarea diferitelor duze

Duză de (numai AQUATAK 10)

Duza de stropit **12** are un jet în formă de evantai reglat fix și nu poate fi modificată.

Duză de stropit cu jet în evantai (cod de identificare de culoare mov – numai AQUATAK ECO/100/100 PLUS)

F Pentru a transforma jetul în evantai în jet punctiform, trebuie rotit manșonul duzei.

Duză pentru detergent cu recipient

G Rotiți la 90°, în sens contrar mișcării acelor de ceasornic, tubul prelungitor **4/duza de stropit 12** și scoateți-o afară.

H Introduceți duza pentru detergent **7** în pistolul de stropit **3** și, pentru a se bloca, rotiți-o în sensul mișcării acelor de ceasornic.

Duză rotativă (cu rotor) (cod de identificare de culoare roșie – numai AQUATAK 100 PLUS)

I Rotiți în sens contrar mișcării acelor de ceasornic duza de stropit cu jet în evantai **5** și scoateți-o afară.

J Introduceți duza rotativă **8** în tubul prelungitor **4** și, pentru a se bloca, rotiți-o în sensul mișcării acelor de ceasornic până se „înclichetează“.

Punere în funcțiune

Pornire

Asigurați-vă că întrerupătorul de rețea se află în poziția (⊙) și racordați mașina la priza de curent.

Deschideți robinetul de apă.

K Acționați blocajul de siguranță **1** pentru a elibera pedica **2**. Apăsăți la maximum pedica **2**, până când apa curge uniform, iar în mașină și în furtunul de înaltă presiune nu mai există aer. Declanșați pedica **2**. Apăsăți blocajul de siguranță **1**.

Acționați tasta (⏻) a întrerupătorului de rețea **11**.

Îndreptați în jos pistolul de stropit **3**. Acționați blocajul de siguranță, pentru a elibera pedica **2**. Apăsăți la maximum pedica **2**.

Oprire

Declanșați pedica **2**. Apăsăți blocajul de siguranță. Acum pistolul de stropit este blocat și nu mai poate fi acționat accidental.

Acționați tasta (⊙) a întrerupătorului de rețea **11**.

Închideți robinetul de apă. Scoateți fișa de alimentare de la rețea din priza de curent.

Acționați blocajul de siguranță **1** pentru a elibera pedica **2**. Apăsăți la maximum pedica **2** până când în mașină nu mai există apă sub presiune. Declanșați pedica **2**. Apăsăți blocajul de siguranță **1**.

Desprindeți furtunul de apă de la mașină și de la racordul de apă.

Indicații privind folosirea mașinii de curățat cu înaltă presiune

Generalități

Asigurați-vă că mașina este așezată pe un postament plan.



Nu duceți furtunul de înaltă presiune prea mult înainte respectiv nu trageți de furtun pentru a deplasa mașina. Aceasta ar putea provoca dezechilibrarea mașinii și răsturnarea sa.

Nu îndoiiți furtunul de înaltă presiune și nu-l călcați cu roțile unui vehicul. Protejați furtunul de înaltă presiune de muchii sau colțuri ascuțite.

Nu folosiți tubul de presiune cu jet rotativ pentru spălarea de autovehicule.

Utilizarea detergenților

Folosiți numai detergenți autorizați de Bosch. Detergenții necorespunzători pot deteriora mașina și obiectul care trebuie curățat.

Montați duza pentru detergent pe pistolul de stropit.

Umpleți recipientul de detergent cu un detergentul corespunzător și înșurubați din nou recipientul pe duza pentru detergent.

În scopul protecției mediului înconjurător vă recomandăm să întrebuiți în mod economic detergentul. Respectați recomandările de diluare de pe recipient.

Bosch garantează funcționarea fără deranjamente a mașinii printr-o gamă selecționată de detergenți și agenți de conservare.

Metodă de curățare recomandată

Pasul 1: Dizolvarea murdăriei

Pulverizați cu economie detergentul și lăsați-l să acționeze o scurtă perioadă de timp.

Pasul 2: Îndepărtarea murdăriei

Îndepărtați murdăria dizolvată, prin stropire sub jet de înaltă presiune.

Indicație: La curățarea suprafețelor verticale începeți din partea de jos aplicarea agentului de îndepărtare a murdăriei/detergentului și continuați apoi lucrul de jos în sus. Pentru clătire, lucrați de sus în jos.

Întreținere



Înainte oricărui intervenții asupra mașinii scoateți ștecherul din priza de curent și decuplați racordul de apă.

Indicație: Pentru a beneficia de o folosință îndelungată și fiabilă, executați regulat următoarele lucrări de întreținere.

Controlați regulat mașina cu privire la defecțiunile vizibile, cum ar fi elemente de fixare slăbite și componente uzate sau deteriorate.

Verificați dacă acoperirile și echipamentele de protecție sunt intacte și montate corect. Reparațiile necesare sau lucrările de întreținere trebuie executate înainte de utilizarea mașinii de curățat cu înaltă presiune.

Dacă, în ciuda procedeelelor de fabricație și control riguroase, mașina de curățat cu înaltă presiune are totuși o pană, repararea acesteia se va executa de către un centru autorizat de asistență tehnică post-vânzări pentru scule electrice de grădină Bosch.

În cazul întrebărilor și comenzilor de piese de schimb vă rugăm să indicați neapărat numărul de comandă din 10 cifre de pe plăcuța indicatoare a mașinii.

Curățarea/verificarea filtrului

A Îndepărtați adaptorul **10** de la racordul de apă și extrageți sita **16**.

L Sita **16** poate fi îndepărtată cu ușurință folosind un clește cu cioc. Clătiți sita și montați-o la loc. Dacă sita este deteriorată, înlocuiți-o.

Nu este permisă sub nici o formă folosirea mașinii de curățat cu înaltă presiune dacă sita lipsește sau este defectă.

Depozitarea după utilizare

Curățați în exterior mașina de curățat cu înaltă presiune cu ajutorul unei perii moi și cu o lavetă. Nu este permisă folosirea apei, solvenților sau a pastelor de lustruit. Îndepărtați toată murdăria, curățând în special fantele de aerisire ale motorului.

O mașină de curățat cu înaltă presiune din care nu a fost goliată apa în întregime se va deteriora în caz de îngheț. Mașina trebuie depozitată într-o încăpere ferită de îngheț.

Nu așezați alte obiecte deasupra mașinii.

 La pliere și depliere, asigurați-vă că, cablul nu este strangulat. **Nu îndoiți furtunul de înaltă presiune.**

Detectarea defecțiunilor

Următorul tabel prezintă simptomele defecțiunilor și cum le puteți remedia, dacă vre-o dată mașina dv. nu funcționează corespunzător. În cazul în care totuși nu puteți localiza și înlătura problema, adresați-vă atelierului dv. de service.

Atenție: Înainte de a trece la detectarea defecțiunilor opriți mașina și scoateți ștecherul afară din priză.

Simptome	Cauze posibile	Remediere
Motorul nu pornește	Ștecherul nu este introdus în priză Priza de curent defectă Siguranța a întrerupt circuitul Cablul prelungitor defect S-a declanșat protecția motorului A înghețat	Introduceți ștecherul în priză Folosiți altă priză Schimbați siguranța Încercați fără cablu prelungitor Lăsați motorul să se răcească 5 minute Lăsați pompa, motorul sau accesoriile să se dezghețe
Motorul se oprește	Siguranța a întrerupt circuitul Tensiunea rețelei de curent nu este cea corectă S-a declanșat protecția motorului	Înlocuiți siguranța Verificați tensiunea rețelei de curent, aceasta trebuie să coincidă cu datele de pe plăcuța indicatoare a tipului mașinii Lăsați motorul să se răcească 5 minute
Siguranța întrerupe circuitul	Siguranța este prea slabă	A se racorda la un circuit de curent, asigurat corespunzător pentru puterea mașinii de curățat cu înaltă presiune
Presiune de lucru exagerat de mare	Duza parțial înfundată	Curățați duza
Presiunea pulsează	Aer în furtunul de apă sau în pompă Alimentarea cu apă nu se face corect Filtru de apă înfundat Furtunul de apă strivit sau îndoit Furtunul de înaltă presiune prea lung	Deconectați mașina de curățat cu înaltă presiune lăsând deschis pistolul de stropit și robinetul de apă până se ajunge la o presiune de lucru uniformă Verificați dacă racordul de apă corespunde specificațiilor din datele tehnice. Cele mai mici furtunuri de apă care pot fi folosite sunt cele cu diametrul de 1/2" sau Ø 13 mm Curățați filtrul de apă Așezați drept furtunul de apă Scoateți prelungitorul de furtun, lungimea maximă admisă a furtunului de apă este de 7 m

Presiunea este uniformă dar prea scăzută Indicație: Anumite accesorii duc la scăderea presiunii	Duza este uzată Supapa de pornire/oprire uzată	Schimbați duza Acționați rapid pedica de 5 ori consecutiv
Motorul funcționează, dar nu există presiune de lucru	Nu este racordată apa Filtru înfundat Duza înfundată	Racordați apa Curățați filtrul Curățați duza
Mașina de curățat cu înaltă presiune pornește singură	Pompa sau pistolul de stropit neetan	Adresați-vă unui centru autorizat de asistență tehnică post-vânzări Bosch
Mașina este neetanșă	Pompa este neetanșă	Se consideră normală o pierdere de 6 picături pe minut. În caz de neetanșeități anormale contactați centrul autorizat de asistență tehnică post-vânzări Bosch

Protecția mediului

Nu este permisă pătrunderea chimicalelor poluante în sol, apa freatică, eleștee, râuri, etc.

În cazul utilizării de detergenți, respectați exact datele de pe ambalaj și concentrația prescrisă.

La curățarea autovehiculelor respectați reglementările locale: Trebuie împiedicată ajungerea uleiului îndepărtat prin curățare, în apa freatică.

Eliminare

Sculele electrice, accesoriile și ambalajele trebuie direcționate către o stație de revalorificare ecologică.

Nu mai pentru țările membre UE:



Nu aruncați sculele electrice în gunoiul menajer!

Conform Directivei Europene 2002/96/CE privind aparatura electrică și electronică uzată și transpunerea acesteia în legislația națională, sculele

electrice casate trebuie colectate separat și direcționate către o stație de revalorificare ecologică.

Asistență service

Desene de ansamblu și informații privind piesele de schimb găsiți la:
www.bosch-pt.com

Robert Bosch SRL

România

Str. Horia Măcelariu 30–34, sector 1, București

☎ +40 (0)21 / 405 75 00

Fax +40 (0)21 / 405 75 38

Bosch Service Center

România

Str. Horia Măcelariu 30–34, sector 1, București

☎ +40 (0)21 / 405 75 40

☎ +40 (0)21 / 405 75 41

☎ +40 (0)21 / 405 75 81

Fax +40 (0)21 / 405 75 66

Informație privind zgomotul/vibrațiile

Valorile măsurate ale zgomotului au fost determinate conform 2000/14/CE (înălțime 1,60 m, distanță 1 m).

Nivelul de zgomot evaluat A al sculei electrice este în mod normal de:

	3 600 ...	H76 A.. H76 B..	Eco Plus H76 A..	H76 G..	ECO H76 A..
nivel presiune		77	77	79	79
sonoră nivel putere		87	87	88	88
sonoră incertitudine K		=3	=3	=3	=3

Valorile totale ale vibrațiilor emise (suma vectorială a trei direcții) au fost determinate conform EN 60335:

valoarea vibrațiilor emise a_{H1}	m/s^2	=3,2	=3,2	=3,2	=3,2
incertitudine K	m/s^2	=0,6	=0,6	=0,6	=0,6



Declarație de conformitate

3 600 ...	H76 A.. Eco Plus H76 B.. H76 A..	H76 G..	ECO H76 A..
-----------	-------------------------------------	---------	----------------

Declarăm pe proprie răspundere că produsul descris la paragraful Date tehnice este în conformitate cu următoarele standarde sau documente normative:
EN 60335 potrivit dispozițiilor Directivelor 2011/65/EU, 2004/108/CE, 2006/42/CE, 2000/14/CE.
2000/14/CE: nivel garantat al puterii sonore
Procedură de evaluare a conformității potrivit Anexei V.

dB(A)	90	92	91	91
-------	----	----	----	----

Categorie produs: 27

Documentație tehnică (2006/42/CE) la:
Bosch Lawn and Garden Ltd., PT-LG/EAE,
Stowmarket, Suffolk IP14 1EY, England

Dr. Egbert Schneider
Senior Vice President
Engineering

Helmut Heinzelmann
Head of Product
Certification

ppa. Schneider *i.V. Heinzelmann*

Robert Bosch GmbH, Power Tools Division
D-70745 Leinfelden-Echterdingen
23.03.2012

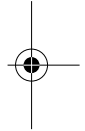
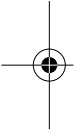

Sub rezerva modificărilor





Указания за безопасна работа



Непременно прочетете преди да използвате електроинструмента и спазвайте по време на работа!



Преди първото включване на Вашия електроинструмент прочетете ръководството за експлоатация и спазвайте стриктно указанията в него. Съхранявайте ръководството за експлоатация на сигурно място, за да можете да го ползвате и по-късно.

Предупредителните и указателни табелки на електроинструмента дават важни указания за безопасна работа с него.

Наред с указанията в ръководството за експлоатация трябва да се спазват и общите предписания за безопасност на труда и предотвратяване на злополуки.



Никога не насочвайте водната струя към хора, животни, към самия електроинструмент или към електрически модули. Внимание: струята под налягане може да бъде опасна, ако бъде използвана не по предназначение.

Включване към електрозахранването

- Препоръчва се включването на този електроинструмент към контакт, осигурен с предпазен изключвател за утаечни токове с праг на задействане 30 mA.
- При използване на удължителен кабел щепселът и контактът трябва да бъдат водоустойчиви. Внимание: използването на неподходящи кабели е опасно.
- Никога не допирайте щепсела с мокри ръце.
- Внимавайте да не прегазвате, прегъвате или опъвате захранващ кабел или удължител, тъй като може да бъде повреден. Предпазвайте кабела от нагорещаване, омасляване и допир до остри ръбове.
- Удължителният кабел трябва да има посоченото в ръководството за експлоатация напречно сечение и да е осигурен срещу напърскване с вода. Не се допуска контактът и щепселът да са във вода.

Включване към водопроводната система

- Спазвайте указанията на Вашето водоснабдително дружество.
- Всички съединения на маркучите не трябва да пропускат вода.
- Не се допуска маркучът за струята под налягане да има повреди (опасност от разкъсване). Повреден маркуч за високо налягане трябва да бъде заменен незабавно. Допуска се използването само на препоръчаните от производителя на маркучи и съединителни звена.

Използване

- Преди да работите с електроинструмента и приспособленията проверете дали те са в изрядно състояние и безопасни за използване. Ако състоянието на даден модул не е изрядно, не се допуска използването му.
- Никога не засмуквайте течности, съдържащи разтворители, или концентрирани киселини и разтворители! В т.ч. напр. бензин, разредители за боя или мазут. Разпръснатата струя е лесно запалима, взривоопасна и отровна, а освен това ацетонът, концентрираните киселини и разтворители са агресивни към използваните в електроинструмента материали.
- При използване на електроинструмента на места с повишено ниво на риск (напр. бензиностанции) трябва да се спазват съответните предписания за безопасност. Не се допуска използването на електроинструмента във взривоопасна среда.
- Електроинструментът трябва да бъде поставен на твърда основа.

- Използвайте само препоръчаните от производителя почистващи препарати и се съобразявайте с указанията за прилагането и извършването им, както и с всички изисквания на производителя.
- В зоната на работа всички детайли, по които тече ток, трябва да са осигурени срещу напърскване с вода.
- Спусъкът на пистолета не трябва да бъде застопоряван в позицията „ON“.
- При необходимост работете със защитно облекло, за да се предпазвате от отразяваната от почиствания детайл вода.
- Високото налягане може да предизвика отхвърчане на различни частички. При необходимост работете с подходящи лични предпазни средства, напр. предпазни очила.
- За да се избегне повреждането на автомобилни гуми / вентили, ги почиствайте от разстояние, не по-малко от 30 cm. Първото указание за повреда на гумата е промяната на цвета ѝ. Повредени автомобилни гуми / вентили могат да застрашат човешки живот.
- Не се допуска почистването със струя под налягане на азбестосъдържащи материали и материали, съдържащи опасни за здравето вещества.
- Използвайте само допуснати от производителя почистващи препарати.
- Не използвайте препоръчаните от производителя почистващи препарати неразредени. Те са безопасни дотолкова, доколкото не съдържат киселини, основи или вредни за околната среда вещества. Препоръчва се съхраняването на почистващите препарати на места, недостъпни за деца. Ако в очите Ви попадне почистващ препарат, незабавно обилно ги изплакнете с вода, при неволно гълтане веднага потърсете лекарска помощ.

Обслужване

- Работещият с електроинструмента трябва да го използва само съобразно предназначението му. При това трябва да се вземат под внимание и конкретните работни условия. Докато работите, внимавайте за намиращи се наблизо лица, особено деца.
- Не използвайте електроинструмента, ако наблизо има други лица, освен ако те не са с предпазно облекло.
- Не насочвайте водната струя към себе си или други лица, за да почистите дрехи или украшения.
- Допуска се използването на този електроинструмент само от лица, които са били обучени да работят с него или които могат да представят свидетелство, че могат да го обслужват. Не се допуска с електроинструмента да работят деца или младежи.
- Не се допуска оставянето на електроинструмента без надзор с работещ двигател.
- Излизачата под налягане водна струя създава сила, отблъскваща пистолета назад. Затова дръжте здраво дръжката на пистолета и стрелата.

Транспортиране

- Преди да пренасяте електроинструмента, го изключете и го осигурете срещу включване по невнимание.

Поддържане

- **Изключвайте щепсела от захранващата мрежа:**
 - винаги, когато оставяте електроинструмента без пряк надзор
 - преди да го проверявате, почиствате и когато извършвате каквито и да било дейности по него.
- Допуска се извършването на ремонтни дейности само от оторизирани сервиси за електроинструменти на Bosch.

Допълнителни приспособления и резервни части

- Допуска се използването само на одобрени от производителя допълнителни приспособления и резервни части. Оригиначните допълнителни приспособления и оригиналните резервни части гарантират безпроблемната работа на електроинструмента.

Технически характеристики

Водоструйна машина	AQUATAK 10	AQUATAK ECO	AQUATAK 100	AQUATAK 100 PLUS
Каталожен номер	3 600 H76 ...	3 600 H76 ...	3 600 H76 ...	3 600 H76 ...
Номинална консумирана мощност [W]	1 300	1 450	1 400	1 500
Температура на изходящата вода макс. [°C]	40	40	40	40
Дебит на водата min. [l/h]	17	17	17	17
Налягане на изходящата водна струя макс. [bar]	1,5–6,0	1,5–6,0	1,5–6,0	1,5–6,0
Номинално налягане [bar]	90	90	90	90
Максимално налягане [bar]	100	100	100	100
Дебит [l/h]	300	340	330	350
Почистващи препарати [l]	0,5	0,5	0,5	0,5
Маса [kg]	6,0	6,0	6,0	6,0
Клас на защита	□ / II	□ / II	□ / II	□ / II
Сериен номер	Вижте серийния номер 13 (табелка на електроинструмента) на машината.			

Предназначение на електроинструмента

Електроинструментът е предназначен за почистване на площи и предмети на открито, на инструменти, превозни средства и лодки. С подходящи допълнителни приспособления може да бъдат добавяни почистващи препарати, да бъдат отпушвани канализационни тръби и да бъдат отстранявани ръжда и боя. Този електроинструмент не е предназначен за професионално използване.

Електроинструментът е предназначен за работа при околна температура между 0 °C и 40 °C.

Въведение

Това ръководство съдържа указания за правилното монтиране и безопасното ползване на Вашия електроинструмент. Важно е да прочетете внимателно тези указания.

В напълно сглобено състояние машината тежи 6.0 kg. Ако е необходимо, потърсете помощ, за да я извадите от опаковката.

Съдържание на опаковката

Извадете внимателно водоструйната машина от опаковката и проверете дали са налични следните детайли:

- Водоструйна машина
- Разпръскващ пистолет/маркуч за високо налягане
- Удължителна тръба (само за AQUATAK ECO/100/100 PLUS)
- Дюза за цилиндрична струя (само за AQUATAK 10)
- Дюза за ветрилообразна струя (Кодово оцветяване лилаво – само за AQUATAK ECO/100/100 PLUS)
- Ротационна дюза (Кодово оцветяване червено – само за AQUATAK 100 PLUS)
- Дюза за почистващ препарат и бутилка
- Щуцер
- Четка за миене (само за AQUATAK 100 PLUS)
- Ръководство за експлоатация

Ако нещо липсва или е повредено, моля, обърнете се към Вашия търговец.

Елементи на електроинструмента

- 1 Предпазител на спуська
- 2 Спусък
- 3 Пистолет
- 4 Удължителна тръба (само за AQUATAK ECO/100/100 PLUS)
- 5 Дюза за ветрилообразна струя (само за AQUATAK ECO/100/100 PLUS)
- 6 Маркуч за високо налягане
- 7 Дюза за почистващ препарат и бутилка
- 8 Ротационна дюза (само за AQUATAK 100 PLUS)
- 9 Щепсел**
- 10 Нипел
- 11 Пусков прекъсвач
- 12 Дюза за цилиндрична струя (само за AQUATAK 10)
- 13 Сериен номер

**зависи от страната, в която се доставя

Част от изображенията на фигурите и описани в ръководството за експлоатация допълнителни приспособления не са включени в окомплектовката.



За Вашата сигурност

Внимание! Преди техническо обслужване или почистване спрете машината и изключете щепсела от захранващата мрежа. Това трябва да се направи също и ако захранващият кабел бъде повреден, усукан или изолацията му бъде нарушена.

Предпазване от токов удар

За безопасност електроинструментът е със защитна изолация и не се нуждае от заземяване. Работното напрежение е 230 V променлив ток, 50 Hz (за страни извън ЕС 220 V или 240 V в зависимост от изпълнението). Използвайте само сертифицирани удължители на захранването. Информация можете да получите при Вашия търговец за електроинструменти на Бош.

Ако по време на работа с водоструйната машина трябва да използвате удължителен кабел, той трябва да има следното сечение:

- 1,5 mm² макс. до 20 m дължина
- 2,5 mm² макс. до 50 m дължина

Упътване: Ако бъде използван удължителен кабел, както е описано в указанията за безопасна работа, той трябва да има зануляващ (трети) проводник, през който щепселът се свързва с нулата на Вашата електрическа система.

Ако имате въпроси, се обърнете към квалифициран електротехник или към представителството на Бош.

ВНИМАНИЕ: удължителни кабели, които не отговарят на изискванията, могат да бъдат опасни. Удължителният кабел, щепселът и контактът трябва да имат защита срещу вода и да са предназначени за работа на открито.

Щепселът и гнездото на удължителя трябва да са сухи и да не бъдат оставяни на пода.

За повишаване на сигурността се препоръчва използването на предпазен прекъсвач за утаечни токове (FI, RCD) с праг на задействане най-много 30 mA. Винаги преди започване на работа прекъсвачът трябва да бъде проверяван.

Указание за продукти, които се продават **във Великобритания**: **ВНИМАНИЕ:** За Вашата безопасност е необходимо монтираният на машината щепсел **9** да се свърже с удължителния кабел. Гнездото на удължителя трябва да е защитено срещу напръскване с вода, да е направено от гума или покрито с гума. Удължителният кабел трябва да се използва с предпазител срещу обтагане.

Ако проводникът на кабела е повреден, се допуска ремонтът да бъде извършен само от оторизиран сервиз за електроинструменти на Бош.

Монтиране

Подаване на вода



Съгласно валидните разпоредби не се допуска свързването на водоструйната машина към мрежата за питейна вода без системен разделител.

Използвайте системен разделител съгласно EN 12729 модел BA.

Включване към водопроводната система

- A** Навийте нипела **10** към щуцера **14**.
- A/B** Включете маркуча за вода (не е включен в окомплектовката) към водопроводната система и към машината.

Включете маркуча за високо налягане / пистолета за пръскане

- C** Навийте здраво маркуча за високо налягане **6** на нипела **15**.

D Монтирайте удължителната тръба **4**/ дюзата **12** към пистолета **3**. За целта вкарайте удължителната тръба **4**/ дюзата **12**, задръжте от срещуположната страна и завъртете на 90° , за да я застопорите.

E Вкарайте дюзата за ветрилообразна струя **5** на удължителната тръба **4** и за застопоряване я завъртете по посока на часовниковата стрелка, докато усетите прещракване (клик).

Регулиране / използване на различни дюзи

Дюза за цилиндрична струя (само за AQUATAK 10)

Дюзата **12** има фиксирана ветрилообразна струя, която не може да бъде регулирана.

Дюза за ветрилообразна струя (Кодово оцветяване лилаво – само за AQUATAK ECO/100/100 PLUS)

F За да промените формата на струята от ветрило на концентриран сноп и обратно, завъртете втулката на дюзата.

Дюза за почистващ препарат с бутилка

G Завъртете удължителната тръба **4**/ дюзата **12** на 90° срещу посоката на въртене на часовниковата стрелка и я извадете.

H Вкарайте дюзата за почистващ препарат **7** в пистолета **3** и я завъртете по посока на часовниковата стрелка, за да я застопорите.

Ротационна дюза (Кодово оцветяване червено – само за AQUATAK 100 PLUS)

I Завъртете дюзата за ветрилообразна струя **5** в посока, обратна на часовниковата стрелка, и я извадете.

J Вкарайте ротационната дюза **8** в удължителната тръба **4** и за застопоряване я завъртете по посока на часовниковата стрелка, докато усетите прещракване.

Пускане в експлоатация

Включване

Уверете се, че пусковият прекъсвач е в позиция (⊙), и включете щепсела в контакта.

Отворете крана за водата

K Натиснете предпазителя **1**, за да освободите спусъка **2**. Натиснете спусъка **2** докрай, докато целият въздух излезе от машината и маркуча за високо налягане и водата започне да тече равномерно. Отпуснете спусъка **2**. Натиснете предпазителя **1**.

Натиснете бутона (Ⓜ) на пусковия прекъсвач **11**.

Насочете пистолета **3** надолу. Натиснете предпазителя, за да освободите спусъка **2**. Натиснете спусъка **2** докрай.

Изключване

Отпуснете спусъка **2**. Натиснете предпазителя. Така пистолетът е блокиран и не може да бъде включен по невнимание.

Натиснете бутона (⊙) на пусковия прекъсвач **11**.

Затворете крана за вода. Извадете щепсела от захранващата мрежа.

Натиснете предпазителя **1**, за да освободите спусъка **2**. Натиснете спусъка **2**, докато в машината не остане повече вода. Отпуснете спусъка **2**. Натиснете предпазителя **1**.

Извадете маркуча за вода от машината и водопроводната система.

Указания за употреба на водоструйната машина

Общи указания

Уверете се, че машината е поставена на равна основа.



Не се премествайте твърде напред с маркуча за високо налягане, респ. не дърпайте машината с маркуча. Това може да доведе до преобръщането на машината.

Не прегъвайте маркуча за високо налягане и не го прегазвайте с автомобил. Предпазвайте маркуча от допир до остри ръбове и ъгли.

Не използвайте тръбата за ротационна струя за миене на кола.

Работа с почистващи препарати

Използвайте само препаратите, указани от Бош. Неподходящи почистващи препарати могат да повредят машината и/или почиствания предмет.

Поставете на пистолета дюзата за почистване с препарат.

Напълнете бутилката с подходящ препарат и навийте отново бутилката на дюзата.

С оглед опазване на околната среда препоръчваме икономичното използване на почистващи средства. Спазвайте препоръката на етикета на бутилката за разреждане на препарата.

С внимателния подбор на почистващи и консервиращи препарати фирма Бош гарантира безпроблемното функциониране на машината.

Препоръчителен метод за почистване

Стъпка 1: разтворете замърсяванията

Напръскайте икономично с почистващ препарат и го оставете известно време да подейства.

Стъпка 2: премахнете замърсяванията

Отстранете замърсяванията с високо налягане.

Упътване: при почистване на вертикални повърхности започнете нанасянето на препарата отдолу и продължете нагоре. При отмиване работете отгоре надолу.

Поддържане



Преди да извършвате каквито и да е дейности по машината, изключете щепсела от захранващата мрежа и маркуча от водопроводната система.

Упътване: извършвайте посочените по-долу операции по поддръжка на електроинструмента редовно, за да осигурите продължителното му и безопасно използване.

Редовно проверявайте електроинструмента за видими дефекти, като разхлабено съединение и износени или повредени детайли.

Проверявайте дали капаците и предпазните съоръжения са в изправност и правилно монтирани. Необходимият ремонт и техническо обслужване трябва да се извършат преди ползване на водоструйната машина.

Ако въпреки прецизното производство и внимателно изпитване водоструйната машина се повреди, ремонтът трябва да бъде извършен от оторизиран сервиз за електроинструменти на Бош.

Моля, при поръчване на резервни части или когато се обръщате с въпроси към представителите на Бош непременно посочвайте десетцифрения каталожен номер на машината.

Проверка / почистване на филтъра

A Демонтирайте адаптера **10** на щуцера за вода и извадете ситото **16**.

L Ситото **16** може лесно да бъде извадено с остри клещи. Изплакнете ситото и го поставете отново. Ако ситото е повредено, го заменете.

В никакъв случай водоструйната машина не трябва да бъде използвана, ако ситото не е монтирано или е повредено.

Прибиране на машината след употреба

Почистете отвън водоструйната машина с помощта на мека четка и кърпа. Не се допуска използването на вода, разтворители и полиращи препарати. Отстранете всички замърсявания, особено внимателно почистете вентилационните отвори на вентилатора.

Ако във водоструйната машина остане вода, при замръзване машината ще се повреди. Машината трябва да се съхранява при температура над 0 °C.

Не поставяйте върху нея други предмети

 Уверете се, че при прибиране и изваждане кабелът не се заклинва. **Не прегъвайте маркуча за високо**

Откриване на причината за повреда

Таблицата по-долу показва симптомите на дефектите и как можете да ги отстраните, когато електроинструментът Ви не функционира нормално. Ако не можете да локализирате или отстраните проблема, се обърнете към оторизиран сервиз за електроинструменти на Бош.

Внимание: преди да започнете да търсите повредата, спрете електроинструмента и го изключете от захранващата мрежа.

Симптоми	Възможна причина	Отстраняване
Електродвигателят не се включва	Щепселът не е включен в захранващата мрежа Контактът е повреден Предпазителят на захранващата мрежа е изгорял Удължителният кабел е повреден Задействала се е температурната защита на електродвигателя Има замръзване	Включете щепсела Използвайте друг контакт Сменете предпазителя Опитайте без удължителен кабел Оставете електродвигателя да се охлади 5 минути Разтопете помпата, маркуча за вода или съответното приспособление

Електродвигателят спира	Предпазителят на захранващата мрежа е изгорял Захранващото напрежение не е подходящо Задействала се е температурната защита на електродвигателя	Сменете предпазителя Проверете захранващото напрежение; то трябва да съответства на изписаното на табелката Оставете електродвигателя да се охлади 5 минути
Предпазителят се е задействал	Предпазителят на захранващата мрежа е слаб	Включете машината във верига, която е с достатъчно силен за мощността на водоструйната машина предпазител
Твърде високо работно налягане	Дюзата е частично запушена	Почистете дюзата
Пулсиращо налягане	Има въздух в маркуча или помпата Подаването на вода не е достатъчно Водният филтър е запушен Маркучът за вода е прещипан или прегънат Маркучът за високо налягане е твърде дълъг	Изключете водоструйната машина и отворете пистолета и крана за вода и изчакайте, докато започне да излиза равномерна струя вода Проверете дали водопроводната система съответства на техническите данни. Най-тънките маркучи, които могат да бъдат използвани, са 1/2" или Ø 13 mm Почистване на водния филтър Изпънете маркуча по права линия Махнете удължението на маркуча за високо налягане, макс. дължина на маркучите 7 m
Налягането е постоянно, но ниско Упътване: някои от допълнителните приспособления предизвикват ниско налягане	Дюзата е износена Спирателният вентил е износен	Заменете дюзата Натиснете спусъка 5 пъти последователно
Електродвигателят работи, но няма налягане	Няма подаване на вода Филтърът е запушен Дюзата е запушена	Включете и пуснете вода Почистете филтъра Почистете дюзата
Водоструйната машина се включва сама	Помпата или пистолетът пропускат	Обърнете се към оторизиран сервис за електроинструменти на Бош
Машината пропуска	Помпата пропуска	Допустими са 6 капки на минута. При ненормални, значителни течове се обърнете към оторизиран сервис за електроинструменти на Бош

Опазване на околната среда

Замърсяващи природата химикали не трябва да попадат в почвата, подпочвените води, в езера, реки и т.н.

При използване на почистващи препарати спазвайте стриктно данните на опаковката и указаната концентрация.

При почистване на моторни превозни средства спазвайте местните разпоредби: не трябва да се допуска протекло машинно масло да попада в подпочвените води.

Бракуване и изхвърляне

Електроинструментите, допълнителните приспособления и опаковките трябва да бъдат подложени на подходяща преработка за оползотворяване на съдържащите се в тях вторични суровини.

Само за страни от ЕС:



Не изхвърляйте електроинструментите при битовите отпадъци! Съгласно Директива на ЕС 2002/96/EG относно бракувани електрически и електронни

устройства и утвърждаването ѝ като национален закон електроинструментите, които не могат да се използват повече, трябва да се събират отделно и да бъдат подлагани на подходяща преработка за оползотворяване на съдържащите се в тях вторични суровини.

Сервизно обслужване и консултации

Монтажни чертежи и информация за резервни части можете да намерите в Интернет на адрес: www.bosch-pt.com

Роберт Бош ЕООД - България

Бош Сервиз Център
Гаранционни и извънгаранционни ремонти
ул. Сребърна № 3-9
1907 София

☎ +359 (0)2 / 962 5302

☎ +359 (0)2 / 962 5427

☎ +359 (0)2 / 962 5295

Факс +359 (0)2 / 62 46 49

Информация за излъчван шум и вибрации

Стойностите за генерирания шум са определени съгласно 2000/14/ЕО (височина 1,60 m, разстояние 1 m).

	3 600 ...	H76 A..	Eco Plus	H76 G..	ECO
		H76 B..	H76 A..		H76 A..

Равнището А на излъчвания от електроинструмента шум обикновено е:

		77	77	79	79
равнище на звуковото налягане	dB(A)				
равнище на мощността	dB(A)	87	87	88	88
на звука неопределеност К	dB	=3	=3	=3	=3

Пълната стойност на вибрациите (векторната сума по трите направления) е определена съгласно EN 60335:

		=3,2	=3,2	=3,2	=3,2
генерирани вибрации a_h	m/s^2				
неопределеност К	m/s^2	=0,6	=0,6	=0,6	=0,6

Декларация за съответствие

С пълна отговорност ние декларираме, че продуктът, описан в раздела «Технически данни», съответства на изискванията на следните стандарти или нормативни документи: EN 60335 съгласно изискванията на Директиви 2011/65/EU, 2004/108/ЕО, 2006/42/ЕО, 2000/14/ЕО.

	3 600 ...	H76 A..	Eco Plus	H76 G..	ECO
		H76 B..	H76 A..		H76 A..

2000/14/ЕО: гарантирано ниво на мощността на звука

		90	92	91	91
Метод за оценка на съответствието съгласно Приложение V.	dB(A)				



Категория на продукта: 27

Техническа документация (2006/42/EO) при:
Bosch Lawn and Garden Ltd., PT-LG/EAE,
Stowmarket, Suffolk IP14 1EY, England

Dr. Egbert Schneider
Senior Vice President
Engineering

Helmut Heinzelmann
Head of Product
Certification

Dr. Egbert Schneider *i.V. H. Heinzelmann*

Robert Bosch GmbH, Power Tools Division
D-70745 Leinfelden-Echterdingen
23.03.2012

Правата за изменения запазени

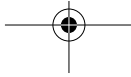
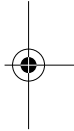
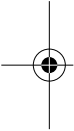



Uputstva o sigurnosti



Pre korišćenja uređaja neizostavno pročitati i obratiti pažnju!



Pročitajte pre puštanja u rad uputstvo za rad Vašeg uređaja i posebno obratite pažnju na ova sigurnosna uputstva. Čuvajte na sigurnom uputstvu za rad za kasniju upotrebu.

Tablice za opomenom i uputama nameštene na uređaju daju važna uputstva za rad bez opasnosti. Pored uputstava u uputstvu za rad morate uzeti u obzir i opšte propise o sigurnosti i sprečavanju nesreća.



Ne upravljajte mlaz vode nikada na ljude, životinje, uređaj ili električne delove. Pažnja: Mlaz visokog pritiska može biti opasan, ako se zloupotrebljava.

Priključak za struju.

- Preporučuje se da se ovaj aparat priključi samo na utičnicu, koja je osigurana sa zaštitnim prekidačem od 30 mA.
- Pri upotrebi produžnog kabela moraju utikač i spojnica biti u konstrukciji zaštićenoj od vode. Pažnja: Nepodobni produžni kablovi mogu biti opasni.
- Ne hvatajte mrežni utikač nikada sa vlažnim rukama.
- Priključni vod za struju ili produžni kabel nikada ne gazite, gnječite ili vučete za njega, pošto se može oštetiti. Čuvajte kabel od toplote, ulja i oštrih ivica.
- Produžni kabel mora imati presek koji je naveden u uputstvu za rad i biti zaštićen od prskajuće vode. Utična veza nesme biti u vodi.

Priključak za vodu

- Obratite pažnju na propise Vašeg preduzeća za snabdevanje vodom.
- Zavrtnji svih crevnih priključaka moraju biti zaptiveni.
- Crevo visokog pritiska nesme biti oštećeno (opasnost od pucanja). Oštećeno crevo visokog pritiska mora se promeniti bez odlaganja. Smeju se upotrebljavati samo creva i spojevi koje je preporučio proizvođač.

Upotreba

- Uređaj sa priborom prokontrolisati pre korišćenja da li je stanje ispravno i siguran rad. Ako stanje nije besprekorno, nesme se koristiti.
- Ne usisavajte nikada tečnosti koje sadrže rastvarače ili nerazblažene kiseline i rastvarače. U njih se ubrajaju naprimer benzin, razredjivači za boje ili nafta za grejanje. Magla od raspršivanja je jako zapaljiva, eksplozivna i otrovna, isto tako aceton, nerazblažene kiseline i rastvarači su agresivni prema materijalima upotrebljenim sa aparatom.
- Pri upotrebi uređaja u područjima sa opasnošću (naprimer benzinske pumpe) mora se obratiti pažnja na sigurnosne propise. Rad u prostorijama sa opasnošću od eksplozija je zabranjen.
- Uređaj mora imati stabilnu podlogu.

- Upotrebljavajte samo sredstva za čišćenje koja je preporučio proizvođač aparata i obratite pažnju na uputstva proizvođača o primeni, odvozu djubreta i upozoreju.
- Svi delovi u radnom području koji provode struju moraju biti zaštićeni od prskajuće vode.
- Poluga za aktiviranje pištolja nesme pri radu biti učvršćena u poziciji „ON“.
- Nosite pri potrebi zaštitno odelo radi zaštite od vode koju mogu prskati predmeti.
- Veliki pritisak može objekte da odbije i vraća nazad. Nosite ako je potrebno pogodnu ličnu zaštitnu opremu, na primer zaštitne naočare.
- Da bi izbegli oštećenja usled mlaza visokog pritiska čistite gume vozila/ventile samo sa najmanjim rastojanjem od 30 cm. Prvi znak sa oštećenje je promena boje gume. Oštećene gume vozila / ventili su opasni po život.
- Materijali koji sadrže azbest kao i drugi materijali koji sadrže materije štetne po zdravlje, ne smeju se prskati.
- Upotrebljavajte samo sredstva za čišćenje, koja je odobrio proizvođač uređaja.
- Ne koristite preporučena sredstva za čišćenje nerazblažena. Proizvodi su u tolikoj meri sigurni, ako ne sadrže kiseline, lužine ili materije koje ne oštećuju okolinu. Preporučujemo da čuvate sredstva za čišćenje da budu nedostupna deci. Pri kontaktu sredstva za čišćenje sa očima odmah temeljno isperite vodom, a pri gutanju konsultujte odmah doktora.

Rad

- Radnik sme koristiti aparat samo prema propisima. Mesne karakteristike se moraju uzeti u obzir. Pri radu pazite svesno na druge osobe, posebno na decu.
- Ne koristite uređaj u delokrugu osoblja, osim ako nose zaštitno odelo.
- Ne upravljajte mlaz vode na sebe ili druge, da bi očistili odelo ili cipele.
- Aparat smeju da koriste samo osobe koje su podučene u korišćenju i rukovanju ili osobe koje mogu doneti dokaz da mogu da rade sa aparatom. Deca i mladići ne smeju da rade sa aparatom.
- Aparat se nesme nikada ostati bez nadzora, dokle god je motor u radu.
- Izlazeći mlaz vode daje snagu povratnog udarca na pištolju. Stoga sigurno držite dršku pištolja i štap.

Transport

- Isključite i obezbedite aparat pre transporta.

Održavanje

- **Izvućite mrežni utikač iz utičnice:**
 - uvek kada ostavite uređaj bez nadzora
 - pre kontrole, čišćenja i radova na aparatu
- Popravke smeju izvoditi samo stručni Bosch-servisi.

Pribor i rezervni delovi

- Smeju se upotrebljavati samo pribor i rezervni delovi koje je dozvolio proizvođač. Originalan pribor i originalni rezervni delovi obezbeđuju rad aparata bez kvarova.

Karakteristike aparata

Čistač sa visokim pritiskom.	AQUATAK 10	AQUATAK ECO	AQUATAK 100	AQUATAK 100 PLUS
Broj narudžbine	3 600 H76 ...	3 600 H76 ...	3 600 H76 ...	3 600 H76 ...
Nominalna snaga [W]	1 300	1 450	1 400	1 500
Dotok temperature maks. [°C]	40	40	40	40
Dotok količine vode min. [l/h]	17	17	17	17
Dotok vodenog pritiska maks. [bara]	1,5–6,0	1,5–6,0	1,5–6,0	1,5–6,0
Nominalni pritisak [bara]	90	90	90	90
Maksimalni pritisak [bara]	100	100	100	100
Protok [l/h]	300	340	330	350
Sredstvo za čišćenje [l]	0,5	0,5	0,5	0,5
Težina [kg]	6,0	6,0	6,0	6,0
Klasa zaštite	□ / II	□ / II	□ / II	□ / II
Serijski broj	Pogledajte serijski broj 13 (tipska tablica) na mašini.			

Upotreba prema svrsi

Aparat je odredjen za čišćenje površina i predmeta napolju, alata, vozila i čamaca. Sa odgovarajućim priborom mogu se mešati sredstva za čišćenje koja je Bosch odobrio, čišćenje cevi za oticanje ili uklanjanje rdje i premaza boje. Ovaj proizvod nije pogodan za profesionalnu upotrebu.

Odredjena upotreba odnosi se na temperaturu okoline između 0 °C i 40 °C.

Uvod

Ovaj priručnik sadrži uputstva o ispravnoj montaži i sigurnoj upotrebi Vaše mašine. Važno je da ovo uputstvo brižljivo pročitate.

Mašina je teška u potpuno sklopljenom stanju oko 6.0 kg. Pri potrebi pozovite pomoć da bi izvadili mašinu iz pakovanja.

Obim isporuke

Izvadite čistač visokog pritiska oprezno iz pakovanja i prokontrolirajte, da li su kompletni sledeći delovi.

- Čistač sa visokim pritiskom.
- Pištolj za prskanje / crevo visokog pritiska
- Produžna cev (samo AQUATAK ECO/100/100 PLUS)
- Mlaznica (samo AQUATAK 10)
- Lepezasta mlaznica (Lila kodiranje boje – samo AQUATAK ECO/100/100 PLUS)
- Rotaciona mlaznica (Crveno kodiranje boje – samo AQUATAK 100 PLUS)
- Mlaznica za sredstva za čišćenje i boca
- Priključak
- Četka za pranje (samo AQUATAK 100 PLUS)
- Uputstvo za upotrebu

Ako delovi nedostaju ili su oštećeni, obratite se Vašem trgovcu.

Elementi aparata

- 1 Blokada uključivanja za ventilaciju
- 2 Prekidač
- 3 Pištolj
- 4 Produžna cev
(samo AQUATAK ECO/100/100 PLUS)
- 5 Lepezasta mlaznica
(samo AQUATAK ECO/100/100 PLUS)
- 6 Crevo visokog pritiska
- 7 Mlaznica za sredstvo za čišćenje sa bocom
- 8 Rotaciona mlaznica
(samo AQUATAK 100 PLUS)
- 9 Mrežni utikač**
- 10 Priključak
- 11 Mrežni prekidač
- 12 Mlaznica (samo AQUATAK 10)
- 13 Serijski broj

**specifično za zemlje

Pribor na slici ili opisan ne spada delimično u obim isporuke.



Radi vaše sigurnosti

Pažnja! Isključite aparat pre radova održavanja ili čišćenja i izvucite mrežni utikač. Isto važi kada je oštećen strujni kabl, zasečen ili umotan.

Električna sigurnost

Vaša mašina ima radi sigurnosti zaštitnu izolaciju i nema potrebu za uzemljenjem. Radni napon iznosi 230 V AC, 50 Hz (za zemlje Vam EU 220 V, 240 V zaviso od konstrukcije). Koristite samo dozvoljeni produžni kabl. Informacije ćete dobiti kod Vašeg ovlašćenog servisa.

Ako pri radu čistača visokog pritiska hoćete da koristite produžni kabl, potrebni su sledeći preseći vodova:

1,5 mm² do maks. 20 m dužine

2,5 mm² do maks. 50 m dužine

Pažnja: Ako se koristi produžni kabl, mora on imati zaštitni provodnik - kao što je opisano u sigurnosnim propisima, koji je povezan preko utikača sa zaštitnim provodnikom Vašeg električnog uređaja.

U slučaju dvoumljenja pitajte nekog iskusnog električara ili najbliže zastupništvo Bopsch-a.

OPREZ: Produžni kablovi koji nisu pro propisu mogu biti opasni. Produžni kablovi, utikači i spojnica moraju biti konstrukcije odobrene za spoljnu upotrebu i zaptiveni za vodu.

Kablovske veze bi trebale da budu suve i da ne budu na zemlji.

Za povećavanje sigurnosti se preporučuje, da se koristi jedan FI-prekidač (RCD) sa strujom kvara maksimalnih 30 mA. Ovaj FI-prekidač bi pre svake upotrebe trebalo prokontrolisati.

Uputstvo za proizvode koji **se** ne prodaju u **GB**: PAŽNJA: Radi Vaše sigurnosti potrebno je, da se utikač **9** namešten na mašini poveže sa produžnim kablom. Spojnica produžnog kabla mora biti zaštićena od prskajuće vode, da se sastoji od gume ili prevučena gumom. Produžni kabl mora se koristiti sa rasterećenjem istezanja.

Ako je priključni vod oštećen, sme ga popraviti samo autorizirana Bosch-radionica.

Montaža

Snabdevanje vodom



Prema važešim propisima nesme se nikada prečistač visokog pritiska priključiti na mrežu pijaše vode bez nekog sistemskog separatora.

Upotrebite neki sistemski separator prema EN 12729 Typ BA.

Priključak za vodu

A Priključni komad **10** zavrnuti na priključak za vodov **14**.

A/B Povezati crevo za vodu (nije isporučeno) sa priključkom za vodu i uređajem.

Priključiti crevo visokog pritiska/pištolj

C Čvrsto navrnuti crevo visokog pritiska **6** na priključnicu **15**.

D Priključiti produžnu cev **4**/mlaznicu **12** na pištolj **3**. Utaknite pritom produžnu cev **4**/mlaznicu **12**, pritisnite jednu prema drugom i okrenite radi blokade 90° u pravcu kazaljke na satu.

E Natakните lepezastu mlaznicu **5** na produžnu cev **4** i okrećite radi blokade u pravcu kazaljke na satu sve dok ne klikne.

Podešavanje / upotreba raznih mlaznica

Mlaznica (samo AQUATAK 10)

Mlaznica **12** ima čvrsto podešeni lepezasti mlaz i ne može se podešavati.

Lepezasta mlaznica (Lila kodiranje boje – samo AQUATAK ECO/100/100 PLUS)

F Da bi mlaz od lepeze menjali u tačku i nazad, okrenite čauru mlaznice.

Mlaznica za sredstvo za čišćenje sa bocom

G Okrenite produžnu cev **4**/ mlaznicu **12** za 90° nasuprot kazaljke na satu i izvucite.

H Utaknite mlaznicu sredstva za čišćenje **7** u pištolj **3** i okrenite radi blokade u pravcu kazaljke na satu.

Rotaciona mlaznica (Crveno kodiranje boje – samo AQUATAK 100 PLUS)

I Lepezastu mlaznicu **5** okrenite nasuprot kazaljke na satu i izvucite.

J Utaknite rotacionu mlaznicu **8** u produžnu cev **4** i okrećite radi blokade u pravcu kazaljke na satu dok ne „klikne“.

Puštanje u rad

Uključivanje

Uverite se da mrežni prekidač stoji u poziciji (Ⓢ) i priključite uređaj na utičnicu.

Otvorite slavinu za vodu.

K Aktivirajte blokadu uključivanja **1**, da bi oslobodili prekidač **2**. Prekidač **2** potpuno pritisnuti, sve dok voda ne poteče ravnomerno i ne bude više vazduha u aparatu i crevu visokog pritiska. Pustiti prekidač **2**. Pritisnuti blokadu uključivanja **1**.

Aktivirati taster (Ⓢ) mrežnog prekidača **11**.

Usmeriti pištolj **3** na dole. Aktivirati blokadu uključivanja, da bi oslobodili prekidač **2**. Prekidač **2** sasvim pritisnuti.

Isključivanje

Pustiti prekidač **2**. Pritisnuti blokadu uključivanja. Pištolj je sada blokiran i ne može se više aktivirati.

Aktivirati taster (Ⓢ) mrežnog prekidača **11**.

Zatvoriti slavinu za vodu. Izvući priključak mreže iz utičnice.

Aktivirati blokadu uključivanja **1**, da bi oslobodili prekidač **2**. Prekidač **2** sasvim pritisnuti, sve dok u uređaju ne bude više vodenog pritiska. Pustite prekidač **2**. Pritisnuti blokadu uključivanja **1**.

Skinite crevo za vodu sa aparata i priključka vode.

Uputstvo za korišćenje čistača visokog pritiska

Opšte

Uverite se da mašina stoji na ravnoj podlozi.



Ne idite sa crevom visokog pritiska suviše napred odnosno ne vucite aparat za crevo. Ovo može uticati na to da aparat ne stoji više sigurno i da padne dole.

Ne lomite crevo visokog pritiska i ne vozite vozilom preko njega. Zaštite crevo visokog pritiska od oštih ivica ili uglova.

Ne koristite rotacionu cev pod pritiskom za pranje kola.

Radovi sa sredstvima za čišćenje

Koristite samo sredstva za čišćenje koja je odobrio Bosch. Neodgovarajuća sredstva za čišćenje mogu oštetiti aparat i predmet koji se čisti.

Nataknite mlaznicu sredstva za čišćenje na pištolj.

Napunite bocu za sredstvo za čišćenje sa pogodnim sredstvom i ponovo zavrnite bocu na mlaznicu sredstva za čišćenje.

Preporučujemo u smislu zaštite okoline da sredstva za čišćenje koristite štedljivo. Obratite pažnju na preporuke za razblaživanje koje su na rezervaru.

Bosch garantuje izabranom ponudom sredstava za čišćenje i konzerviranje rad aparata bez kvarova.

Preporučene metode čišćenja

Korak 1: Omekšati prljavštinu

Lagano naneti sredstvo za čišćenje i kratko vreme pustiti da deluje.

Korak 2: Ukloniti prljavštinu

Ukloniti rastvorenu prljavštinu sa visokim pritiskom.

Pažnja: Prilikom čišćenja vertikalnih površina početi dole sa sredstvom za prljavštinu / čišćenje i dalje raditi na gore. Pri ispiranju radite od gore na dole.

Održavanje



Pre svih radova na aparatu izvucite mrežni utikač i odvojite priključak vode.

Pažnja: Izvodite redovno sledeće radove održavanja, da bi se obezbedilo dugo i pouzdano korišćenje.

Redovno kontrolišite uređaj u pogledu očiglednih nedostataka, kao što su odpušteno pričvršćivanje i izlizani ili oštećeni delovi konstrukcije.

Prokontrolišite da li su poklopci i uređaji zaštite čestiti i ispravno montirani. Potrebne popravke ili radove održavanja izvršite pre upotrebe čistača visokog pritiska.

Ako bi čistač visokog pritiska i pored brižljivog postupka proizvodnje i kontrole nekada otkazao, popravku mora izvoditi neki stručan servis za Bosch-baštenske aparate.

Kod svih pitanja i naručivanja rezervnih delova molimo Vas da neizostavno navedete broj narudžbine (ima 10 cifara) a prema tipskoj tablici na aparatu.

Čišćenje i kontrola filtra

A Uklonite adapter **10** na priključnu za vodu i izvucite sito **16**.

L Sito **16** se može lako ukloniti sa nekim kleštima. Sito isperite i ponovo ubacite. Oštećeno sito zamenite.

Čistač visokog pritiska nesme nikada da se koristi kada nedostaje sito ili je u kvaru.

Isključiti posle upotrebe.

Čistiti spoljašnost čistača visokog pritiska sa nekom mekom četkom i krpom. Ne smeju se upotrebljavati voda, rastvarač i sredstva za poliranje. Uklonite svu prljavštinu, posebno očistite proreze za ventilaciju motora.

Čistač visokog pritiska iz kojeg nije ispražnjena voda oštetiće mraz. Aparat bi trebalo čuvati u nekoj prostoriji bez mraza.

Ne stavljajte na njega neke druge predmete.

 Proveriti da li kabel pri namotavanju i odmotavanju nije priklješten. **Crevo visokog pritiska ne lomite.**

Traženje grešaka

Sledeća tabela pokazuje simbole greški i kako da pomognete sebi, ako Vaša mašina ne radi dobro. Ako time ne možete lokalizovati problem i odstraniti ga, obratite se Vašem servisu.

Pažnja: Isključite mašinu pre traženja greške i izvucite mrežni utikač.

Simptomi	Mogući uzrok	Pomoć
Motor ne kreće	Utikač nije priključen Utičnica je u kvaru Osigurač je izbio Oštećen je produžni kabel Motorna zaštita je isključila Smrznuo	Priključiti utikač Upotrebiti drugu utičnicu Promenite osigurač Pokušati bez produžnog kabla Ostavite motor 5 minuta da se ohladi Pumpu, crevo za vodu ili pribor odmrznuti
Motor ostaje da miruje	Osigurač je izbio Napon mreže nije uredi Motorna zaštita je isključila	Zameniti osigurač Prokontrolisati napon mreže, mora odgovarati podatku na tipskoj tablici Ostavite motor 5 minuta da se ohladi
Osigurač isključuje	Osigurač je preslab	Priključiti na strujni krug, koji je osiguran prema snazi čistača visokog pritiska
Povećani radni pritisak	Mlaznica je delimično zapušena	Očistiti mlaznicu

Pulzirajući pritisak	Vazduh u crevu za vodu ili pumpi Snabdevanje vodom nije ispravno Zapušen filter za vodu Crevo za vodu je prignječeno ili savijeno Crevo visokog pritiska je predugačko	Isključiti čistač visokog pritiska i ostaviti da radi sa otvorenim pištoljem i otvorenom slavinom za vodu, sve dok se ne postigne ravnomeran radni pritisak Prokontrolisati, da li priključak za vodu odgovara karakteristikama u tehničkim podacima. Najmanja creva za vodu koja se smeju koristiti su 1/2" ili Ø 13 mm Očistiti filter za vodu Ispravite crevo za vodu Skinite produžetak creva visokog pritiska, maks. dužina creva za vodu je 7 m
Pritisak je ravnomeran ali premali Pažnja: Odredjeni pribor prouzrokuje nizak pritisak	Mlaznica je istrošena Ventil za startovanje/zaustavljanje je istrošen	Promeniti mlaznicu Aktivirati brzo jedno za drugim prekidač 5
Motor radi ali nema radnog pritiska	Voda nije priključena Filter zapušten Zapušena mlaznica	Priključiti vodu Očistiti filter Očistiti mlaznicu
Čistač visokog pritiska sam startuje	Pumpa ili pištolj nisu zaptiveni	Obratite se stručnom Bosch servisu
Mašina nije zaptivena	Pumpa nije zaptivena	6 kapi u minuti je dozvoljeno. Kod nenormalne, značajne nezaptivenosti stupite u kontakt sa stručnim Bosch servisom

Zaštita čovekove okoline

Hemikalije koje štete okolini ne smeju dospeti u zemlju, u podzemnu vodu, u potoke, reke itd.

Pri korišćenju sredstava za čišćenje tačno se držite podataka na pakovanju i propisane koncentracije.

Pri čišćenju motornih vozila obratiti pažnju na mesne propise. Mora se sprečiti da isprano ulje dospe u podzemne vode.

Uklanjanje đubreta

Električni pribor, pribor i pakovanja treba odvoziti na regeneraciju koja odgovara zaštiti čovekove okoline.

Samo za EZ-zemlje:



Ne bacajte električni pribor u kućno đubre!
Prema Evropskim smernicama 2002/96/EG o starim električnim i elektronskim aparatima i njihovoj preradi u nacionalno dobro ne mora više električni pribor koji je sposoban za upotrebu da se odvojeno sakuplja i odvozi regeneraciji koja odgovara zaštiti čovekove okoline.

Servis

Šematske prikaze i informacije u vezi rezervnih delova naći ćete pod:
www.bosch-pt.com

Bosch-Service
 Takovska 46
 11000 Beograd

☎ +381 11-753-373

Fax..... +381 11-753-373

E-Mail: asboschz@EUnet.yu

Informacije o šumovima/vibracijama

Merne vrednosti za šumove su dobijene prema 2000/14/EG (1,60 m visine, 1 m rastojanja).	3 600 ...	H76 A.. H76 B..	Eco Plus H76 A..	H76 G..	ECO H76 A..
A-vrednovan nivo šumova uređaja iznosi tipično:					
Nivo zvučnog pritiska	dB(A)	77	77	79	79
Nivo snage zvuka	dB(A)	87	87	88	88
Nesigurnost K	dB	=3	=3	=3	=3
Ukupne vrednosti vibracija (zbir vektora tri pravca) su dobijene prema EN 60335:					
Emisiona vrednost vibracija a_h	m/s^2	=3,2	=3,2	=3,2	=3,2
Nesigurnost K	m/s^2	=0,6	=0,6	=0,6	=0,6

Izjava o usaglašenosti

	3 600 ...	H76 A.. H76 B..	Eco Plus H76 A..	H76 G..	ECO H76 A..
Izjavljujemo na sopstvenu odgovornost da je pod 'Tehnički podaci' opisani proizvod usaglašen sa sledešim standardima ili normativnim aktima: EN 60335 prema odredbama smernica 2011/65/EU, 2004/108/EG, 2006/42/EG, 2000/14/EG. 2000/14/EG: Garantovani nivo snage zvuka Postupak vrednovanja usaglašenosti je prema prilogu V.	dB(A)	90	92	91	91

Kategorija proizvoda: 27

Tehnička dokumentacija (2006/42/EG) kod:
 BoschLawn and Garden Ltd., PT-LG/EAE,
 Stowmarket, Suffolk IP14 1EY, England

Dr. Egbert Schneider
 Senior Vice President
 Engineering

Helmut Heinzelmann
 Head of Product
 Certification

ppa. Schneider *i.v. K. W. L.*

Robert Bosch GmbH, Power Tools Division
 D-70745 Leinfelden-Echterdingen
 23.03.2012

Zadržavamo pravo na promene



Varnostna opozorila



Obvezno preberite pred uporabo naprave in jih upoštevajte!



Pred vklopom naprave preberite navodilo za uporabo Vaše naprave in še posebno upoštevajte spodaj navedena varnostna navodila. Navodilo za uporabo skrbno shranite, ker ga boste kasneje še potrebovali.

Na napravi so pritrjeni napisi z opozorili in napotili, ki so pomembni za varno uporabo.

Poleg opozoril v navodilu za uporabo je treba upoštevati tudi splošne varnostne predpise in predpise v zvezi s preprečevanjem nesreč.



Vodnega curka nikoli ne usmerjajte na ljudi, živali, napravo ali na električne dele. **Pozor:** Visokotlačni curek je lahko pri zlorabi nevaren.

Električni priključek

- Priporočamo, da napravo priključite samo na vtičnico, ki je opremljena z zaščitnim stikalom 30 mA.
- Pri uporabi kabskega podaljška pazite, pazite, da bosta vtičač in spojka vodotesna. **Pozor:** Neprimerni kabski podaljški so lahko nevarni.
- Omrežnega vtičača nikoli ne prijemajte z mokrimi rokami.
- Ne vozite čez priključni omrežni kabel ali čez kabski podaljšek oziroma ju ne mečkajte in ne vlecite, ker se lahko poškodujeta. Zavarujte kabel pred vročino, oljem in ostrimi robovi.
- Kabski podaljšek mora imeti presek, ki je naveden v navodilu za uporabo in mora biti zaščiten pred vodnimi curki. Vtični spoj ne sme ležati v vodi.

Priključek vode

- Upoštevajte predpise Vašega vodovodnega podjetja.
- Vtični spoj vseh priključnih cevi mora tesniti.
- Visokotlačna cev ne sme biti poškodovana (lahko se razpoči). Poškodovano visokotlačno cev morate nemudoma a zamenjati. Uporabljate lahko samo cevi in spoje, ki jih priporoča proizvajalec.

Uporaba

- Napravo s priborom je treba pred uporabo pregledati z ozirom na stanje in varnost delovanja. Če stanje naprave ni brezhibno, je ne smete uporabljati.
- Nikoli ne sesajte tekočin, ki vsebujejo topilo ali nerazredčene kisline ali topila! Sem spadajo na primer bencin, razredčilo za barve ali kurilno olje. Razpršena megla je zelo vnetljiva, eksplozivna in strupena, prav tako pa materiale, ki so uporabljeni na napravi, razjedajo aceton, nerazredčene kisline in topila.
- Pri uporabi naprave v nevarnih področjih (na primer na črpalkah) je treba upoštevati ustrezne varnostne predpise. Uporaba v prostoru, kjer je nevarnost eksplozije, je prepovedana.
- Naprava mora imeti trdno podnožje.

- Uporabljajte samo čistila, ki jih priporoča proizvajalec naprave in upoštevajte navodila za uporabo in odlaganje ter opozorila proizvajalca.
- Vsi deli v delovnem področju, ki so pod električno napetostjo, morajo biti zaščiteni pred vodnimi curki.
- Sprožilo brizgalne pištole se med uporabo ne sme zagozditi v položaju „ON“ (vklopljeno).
- Po potrebi nosite zaščitno obleko, ki Vas bo varovala pred predmeti, ki letijo naokrog zaradi brizgajoče vode.
- Visok tlak lahko povzroči, da se objekti vržejo nazaj. Če je nujno, nosite primerno osebno zaščitno opremo, npr. zaščitna očala.
- Zaradi preprečevanja poškodb, do katerih bi prišlo zaradi visokotlačnega curka, čistite avtomobilske pnevmatike/ventile samo v razdalji 30 cm. Prvi znak poškodbe je sprememba barve pnevmatike. Poškodovane pnevmatike/ventili so življenjsko nevarni.
- Ne brizgajte materialov, ki vsebujejo azbest in drugih materialov, ki vsebujejo zdravju škodljive snovi.
- Uporabljajte samo čistila, ki jih dovoljuje proizvajalec naprave.
- Ne uporabljajte nerazredčenih čistil. Produkti so varni, ker ne vsebujejo, kislin, lužin ali okolju škodljivih snovi. Priporočamo, da čistila hranite na mestih, ki niso dostopna otrokom. Pri stiku čistila z očesom takoj izpirajte oko z vodo, pri zaužitju se takoj posvetujte z zdravnikom.

Uporaba

- Oseba, ki dela z napravo, jo lahko uporablja samo v skladu z namenom. Upoštevati je treba lokalne danosti in pri delu zavestno paziti na druge osebe, posebno na otroke.
- Ne uporabljajte naprave v dosegu oseb, razen če le-te ne nosijo zaščitne obleke.
- Ne usmerjajte vodnega curka nase ali na druge z namenom, da bi očistili oblačila ali obutev.
- Napravo uporabljajo samo osebe, ki se seznanjene z uporabo in rokovanjem ali osebe, ki lahko dokažejo, da znajo rokovati z napravo. Uporaba naprave s strani mladoletnikov ali otrok ni dovoljena.
- Dokler motor deluje, naprave ne puščajte brez nadzora.
- Izstop vodnega curka ima za posledico povratni sunek brizgalne pištole. Ročaj in cev pištole trdno držite.

Transport

- Pred transportom izklopite napravo in jo zavarujte.

Vzdrževanje

- **Omrežni vtičač izvlecite iz vtičnice:**
 - vedno, kadar pustite napravo brez nadzora
 - pred pregledoma, čiščenjem in začetkom del na napravi
- Popravila lahko opravi samo pooblaščen servisna delavnica BOSCH.

Pribor in nadomestni deli

- Uporabljajte lahko samo pribor in nadomestne dele, ki jih dovoljuje proizvajalec. Originalni pribor in originalni nadomestni deli zagotavljajo delovanje naprave brez motenj.

Tehnični podatki

Visokotlačni čistilec	AQUATAK 10	AQUATAK ECO	AQUATAK 100	AQUATAK 100 PLUS
Kataloška številka	3 600 H76 ...	3 600 H76 ...	3 600 H76 ...	3 600 H76 ...
Nazivna moč [W]	1 300	1 450	1 400	1 500
Temperatura na pritoku maks. [°C]	40	40	40	40
Količina vode na pritoku min. [l/h]	17	17	17	17
Vodni tlak na pritoku maks. [Bari]	1,5–6,0	1,5–6,0	1,5–6,0	1,5–6,0
Nazivni tlak [Bari]	90	90	90	90
Maksimalni tlak [Bari]	100	100	100	100
Pretok [l/h]	300	340	330	350
Čistilo [l]	0,5	0,5	0,5	0,5
Masa [kg]	6,0	6,0	6,0	6,0
Zaščitni razred	□ / II	□ / II	□ / II	□ / II
Serijska številka	Glejte serijsko številko 13 (tipska ploščica) na stroju.			

Namembnost naprave

Naprava je namenjena za čiščenje površin in predmetov na odprtem prostoru, od orodij do vozil in čolnov. Z ustreznim priborom lahko vodi primešate čistilo, ki ga dovoljuje tovarna Bosch. Možno je čiščenje odtokov ali korozije ali barvnih premazov. Proizvod ni primeren za obrtniško uporabo.

Uporaba v skladu z namenom se nanaša na temperaturo okolice med 0 °C in 40 °C.

Uvod

Ta priročnik vsebuje napotila za pravilno montažo in za varno uporabo stroja. Pomembno je, da ta napotila skrbno preberete.

Popolnoma sestavljena kosilnica tehta približno 6.0 kg. Po potrebi si za dviganje kosilnice iz embalaže priskrbite pomoč.

Obseg dobave

Visokotlačni čistilec previdno dvignite iz embalaže in preverite, če so dobavljeni vsi naslednji deli:

- Visokotlačni čistilec
- Brizgalna pištola/visokotlačna cev
- Cevni podaljšek (samo AQUATAK ECO/100/100 PLUS)
- Brizgalna šoba (samo AQUATAK 10)
- Pahljačasta brizgalna šoba (vijoličasta barvna oznaka – samo AQUATAK ECO/100/100 PLUS)
- Rotationsdüse (rdeča barvna oznaka – samo AQUATAK 100 PLUS)
- Šoba za čistilo in posoda
- Priključni komad
- Čistilna ščetka (samo AQUATAK 100 PLUS)
- Navodila za uporabo

Če kakšni deli manjkajo ali so poškodovani, o tem obvestite Vašega trgovca.

Sestavni elementi

- 1 Protivklopna zapora sprožila
- 2 Sprožilo
- 3 Brizgalna pištola
- 4 Cevni podaljšek
(samo AQUATAK ECO/100/100 PLUS)
- 5 Pahljačasta brizgalna šoba
(samo AQUATAK ECO/100/100 PLUS)
- 6 Visokotlačna cev
- 7 Šoba za čistilo s posodo
- 8 Rotacijska šoba (samo AQUATAK 100 PLUS)
- 9 Omrežni vtičač**
- 10 Priključni komad
- 11 Omrežno stikalo
- 12 Brizgalna šoba (samo AQUATAK 10)
- 13 Serijska številka

**specifična izvedba za posamezne države

Prikazan ali opisan dodatni pribor ni v celoti vključen v standardno opremo naprave.



Za vašo varnost

Pozor! Pred vzdrževalnimi deli ali čiščenjem napravo izklopite in izvlecite vtičač iz omrežne vtičnice. Isto velja v primeru, če je električni kabel poškodovan, narezan ali zavit.

Električna varnost

Zaradi varnosti ima naprava zaščitno izolacijo in ne potrebuje ozemljitve. Delovna napetost znaša 230 V AC, 50 Hz (države nečlanice EU 220 V, 240 V, odvisno od izvedbe). Uporabljajte samo atestirane kableske podaljške. Informacije boste dobili na pooblaščenem servisu.

Če boste pri delu z visokotlačnim čistilcem uporabljali kableski podaljšek, uporabljajte podaljške z naslednjim premerom žice:

- 1,5 mm² do dolžine največ 20 m
- 2,5 mm² do dolžine največ 50 m

Opozorilo: Če boste uporabljali kableski podaljšek, mora biti le-ta $\text{\textcircled{D}}$ kot je opisano v varnostnih opozorilih $\text{\textcircled{D}}$ opremljen z zaščitnim vodom, ki je preko vtičača povezan z zaščitnim vodom električne naprave.

PREVIDNO: Kableski podaljški, ki ne ustrezajo predpisom, so nevarni. Kableski podaljški, vtičači in spoj morajo biti vodotesni, v izvedbi, ki ustreza uporabi na prostem.

PREVIDNO: Kableski podaljški, ki ne ustrezajo predpisom, so nevarni. Kableski podaljški, vtičači in spoj morajo biti vodotesni, v izvedbi, ki ustreza uporabi na prostem.

Kableski spoji morajo biti suhi in ne smejo ležati na tleh.

Za večjo varnost priporočamo tudi uporabo FI-stikala (RCD) z maksimalnim sprožilnim tokom 30 mA. Pred vsako uporabo naprave je potrebno opraviti preizkus FI-stikal.

Opozorilo za izdelke, ki se **ne** prodajajo v **Veliki Britaniji**: **POZOR:** Zaradi Vaše varnosti je treba vtičač **9**, ki se nahaja na stroju, povezati s kableskim podaljškom. Sklapanje kableskega podaljška mora biti zavarovano pred vodnimi curki. Izdelano naj bo iz gumija ali prevlečeno z gumijem. Kableski podaljšek je potrebno uporabljati z razbremenitvijo potega.

Če je priključni vod poškodovan, lahko popravilo opravi samo pooblaščen servisna delavnica Bosch.

Montaža

Oskrba z vodo



V skladu z veljavnimi predpisi ne smete visokotlačnega čistilca nikoli brez systemskega ločevalnika priključiti na omrežje pitne vode.

V ta namen uporabite systemski ločevalnik v skladu s standardom EN 12729 - Tip BA.

Priključek vode

A Priključni komad **10** privijte na vodni priključek **14**.

A/B Vodno cev (ni vključena v dobavo) povežite z vodnim priključkom in napravo.

Priključitev visokotlačne cevi/brizgalne pištole

C Visokotlačno cev **6** trdno privijte na priključni komad **15**.

D Priključite cevni podaljšek **4**/brizgalno šobo **12** na brizgalno pištolo **3**. Pri tem najprej vtaknite cevni podaljšek **4**/brizgalno šobo **12** na brizgalno pištolo, ju protismerno stisnite in ju zaprite z obračanjem za 90° v urni smeri.

E Pahljačasto brizgalno šobo **5** natakните na cevni podaljšek **4** in ga obrnite v urni smeri. „Klik“ se mora slišati.

Nastavitev/uporaba različnih šob

Brizgalna šoba (samo AQUATAK 10)

Brizgalna šoba **12** ima fiksno nastavljen pahljačast curek in je ni možno nastavljati.

Pahljačasta brizgalna šoba (vijoličasta barvna oznaka – samo AQUATAK ECO/100/100 PLUS)

F Za spreminjanje curka od pahljače do točke in nazaj obračajte tulec šobe.

Šoba za čistilo s posodo

G Cevni podaljšek **4**/brizgalno šobo **12** obrnite za 90° v protiurni smeri in ju izvlecite.

H Šobo za čistilo **7** vtaknite v brizgalno pištolo **3** in jo fiksirajte z obračanjem v urni smeri.

Rotacijsko šobo (rdeča barvna oznaka – samo AQUATAK 100 PLUS)

I Pahljačasto brizgalno šobo **5** obračajte v protiurni smeri in jo izvlecite.

J Rotacijsko šobo **8** vtaknite v cevni podaljšek **4** in jo fiksirajte z obračanjem v urni smeri, dokler ne „klikne“.

Zagon

Vklop

Poskrbite, da bo omrežno stikalo v položaju (⊙) in priključite napravo na električno vtičnico.

Odprite pipo za vodo.

K Pritisnite na protivklopno zaporo **1** in sprostite sprožilo **2**. Do konca stisnite sprožilo **2**, tako da bo voda tekla enakomerno in v napravi in v visokotlačni cevi ne bo več zraka. Spustite sprožilo **2**. Pritisnite protivklopno zaporo **1**.

Pritisnite tipko (Ⓜ) omrežnega stikala **11**.

Brizgalno pištolo **3** usmerite navzdol. Pritisnite protivklopno zaporo in sprostite sprožilo **2**. Do konca stisnite sprožilo **2**.

Izklop

Spustite sprožilo **2**. Pritisnite protivklopno zaporo. Brizgalna pištola je zdaj blokirana, kar onemogoča nenamerno aktiviranje.

Pritisnite tipko (⊙) omrežnega stikala **11**.

Zaprte pipo za vodo. Omrežni priključek izvlecite iz vtičnice.

Pritisnite protivklopno zaporo **1** in sprostite sprožilo **2**. Do konca stisnite sprožilo **2**, dokler v napravi ni več vodnega tlaka. Spustite sprožilo **2**. Pritisnite protivklopno zaporo **1**.

Z naprave odstranite vodno cev in priključek za vodo.

Opozorila pri uporabi visokotlačnega čistilca

Splošno

Poskrbite, da bo stroj postavljen na ravni podlagi.



Ne premikajte se z visokotlačno cevjo preveč naprej oziroma ne vlecite naprave za cev. Zaradi tega lahko naprava izgubi stabilnost in se prevrne.

Visokotlačne cevi ne pregibajte in ne vozite z vozilom čez njo. Zavarujte visokotlačno cev pred ostrimi robovi in vogali.

Tlačne cevi za rotacijski curek ne uporabljajte za pranje avtomobilov.

Delo s čistili

Uporabljajte samo čistila, ki jih dovoljuje tovarna Bosch. Neustrezna čistila lahko poškodujejo napravo in predmet, ki ga čistite.

Šobo za čistilo nataknite na brizgalno pištolo.

Posodo za čistilo napolnite s primernim čistilom in ponovno privijte posodo na šobo za čistilo.

Glede na varovanje okolja priporočamo varčno uporabo čistila. Upoštevajte priporočila za razredčevanje, ki so na posodi.

Ob uporabi izbrane ponudbe čistil in sredstev za konzerviranje Bosch jamči brezhibno delovanje naprave brez kakršnihkoli motenj.

Priporočljiva metoda za čiščenje

Faza 1: namakanje umazanije

Varčno nabrizgajte čistilo in počakajte, da bo nekaj časa učinkovalo.

Faza 2: odstranjevanje umazanije

Pod visokim tlakom odstranite odmočeno umazanijo.

Opozorilo: Pri čiščenju navpičnih površin začnite čiščenje s čistilom od spodaj in nadaljujte navzgor. Pri sprakovanju delajte od zgoraj navzdol.

Vzdrževanje



Pred začetkom kakršnihkoli del na napravi izvlecite omrežni vtičač iz vtičnice in odvijte priključek za vodo.

Opozorilo: Prosimo, da redno izvajate spodaj navedena vzdrževalna dela, kar bo zagotovilo dolgo in zanesljivo uporabo naprave.

Napravo redno pregledujte z ozirom na vidne pomanjkljivosti, na primer ohlapno pritrditev in obrabljene ali poškodovane sestavne dele.

Preverite intaktnost in pravilno montažo pokrovov in zaščitnih naprav. Potrebna popravila in vzdrževalna dela je treba opraviti pred uporabo visokotlačnega čistilca.

Iskanje napak

V spodnji tabeli so navedeni simptomi napak in napotki za primere, ko Vaša naprava ne bi pravilno delovala. Če problema na ta način ne boste mogli lokalizirati in odstraniti, poiščite pomoč v Vaši servisni delavnici.

Pozor: Pred iskanjem napak izklopite napravo in potegnite vtičač iz električne vtičnice.

Simptomi	Možen vzrok	Pomoč
Motor ne deluje	Vtičač ni priključen Defektna vtičnica Sprožena varovalka Poškodovan kabelski podaljšek Sprožena zaščita motorja Naprava je zmrznila	Priključite vtičač Uporabite drugo vtičnico Zamenjajte varovalko Poskusite brez kabelskega podaljška 5 minut ohlajajte motor Odtajajte črpalko, vodno cev ali pribor
Motor se ustavi	Sprožena varovalka Neppravilna omrežna napetost Sprožena zaščita motorja	Zamenjajte varovalko Preverite omrežno napetost, ki se mora ujemati s podatki na tipski ploščici 5 minut ohlajajte motor
Sprožena varovalka	Varovalka prešibka	Priključite na tokokrog, ki je zavarovan ustrezno z močjo visokotlačnega čistilca
Previsok delovni tlak	Delno zamašena šoba	Očistite šobo

Če bi kljub skrbnemu postopku izdelave in preizkusa prišlo do izpada delovanja visokotlačnega čistilca, naj popravilo opravi pooblaščen servisna delavnica za vrtno aparate Bosch.

Pri vseh poizvedbah in naročilih nadomestnih delov obvezno navedite 10-mestno kataložno številko, ki se nahaja na tipski ploščici naprave.

Čiščenje/pregled filtra

A Odstranite adapter **10** na priključku za vodo in izvlecite sito **16**.

L Sito **16** lahko enostavno izvlečete s pomočjo koničastih klešč. Sperite sito in ga ponovno vstavite. Poškodovani sito zamenjajte.

Nikoli ne uporabljajte visokotlačnega čistilca brez ali s poškodovanim sitom.

Odlaganje po uporabi

Zunanost visokotlačnega čistilca očistite z mehko ščetko in krpo. Vode, topila ali polirnih sredstev ne uporabljajte. Odstranite vso umazanijo, še posebno skrbno očistite prezračevalne reže motorja.

Pulziranje tlaka	Zrak v vodni cevi ali črpalki Nepravilno napajanje z vodo Zamašen vodni filter Vodna cev zmečkana ali prepognjena Predolga visokotlačna cev	Izklopljen visokotlačni čistilec z odprto brizgalno pištolo in odprto pipo za vodo pustite toliko časa, da bo dosežen enakomeren delovni tlak. Preverite, če priključek za vodo ustreza podatkom v tehničnih podatkih. Najmanjše dovoljene vodne cevi, ki jih še lahko uporabljate so 1/2" ali Ø 13 mm Očistite vodni filter. Vodno cev speljite naravnost Odstranite podaljšek visokotlačne cevi, maksimalna dolžina vodne cevi 7 m
Enakomeren, a prenizek tlak Opozorilo: Določen pribor povzroča nižji tlak	Obrabljena šoba Obrabljen startni/stop - ventil	Zamenjajte šobo 5-krat hitro zaporedoma aktivirajte sprožilo
Motor deluje, vendar na voljo ni delovnega tlaka	Voda ni priključena Zamašen filter Zamašena šoba	Priključite vodo Očistite filter Očistite šobo
Samodejni zagon visokotlačnega čistilca	Netesnost črpalke ali brizgalne pištole	Obrnite se na pooblaščen servis Bosch
Stroj ne tesni	Črpalka ne tesni	Dovoljenih je 6 kapljic na minuto. Pri nenormalni, precej veliki netesnosti se posvetujte s pooblaščenim servisom Bosch.

Varovanje okolja

Kemikalije, ki obremenjujejo okolje, ne smejo priti v tla, v podtalnico, v ribnike, reke itd.

Pri uporabi čistil natančno upoštevajte podatke na embalaži in predpisano koncentracijo.

Pri čiščenju motornih vozil upoštevajte lokalne predpise: preprečite uhajanje olja, ki sta ga odstranili z brizganjem v podtalnico.

Odlaganje

Električna orodja, pribor in embalažo oddajte v okolju prijazno ponovno predelavo.

Samo za države EU:



Električna orodja ne odlagajte med hišne odpadke!
V skladu z evropsko smernico št. 2002/96/EG o starih električnih in elektronskih aparatih in z njenim tolmačenjem v nacionalnem pravu je

potrebno ločeno zbiranje neuporabnih električnih orodij in oddajanje le-teh v okolju prijazno ponovno predelavo.

Servis

Risbe razstavljene žage in informacije o nadomestnih delih lahko najdete na internetnem naslovu:
www.bosch-pt.com

Top Service d.o.o.
Celovška 172
1000 Ljubljana

☎ +386 (0)1 / 5194 225

☎ +386 (0)1 / 5194 205

Fax +386 (0)1 / 5193 407

Podatki o hrupu/vibracijah

Merilne vrednosti hrupa so izračunane v skladu z 2000/14/ES (višina 1,60 m, odmik 1 m).	3 600 ...	H76 A.. H76 B..	Eco Plus H76 A..	H76 G..	ECO H76 A..
Z A-ocenjeni nivo hrupa naprave znaša običajno:					
Nivo hrupa	dB(A)	77	77	79	79
Moč hrupa	dB(A)	87	87	88	88
Negotovost K	dB	=3	=3	=3	=3
Skupne vrednosti vibracij (vektorska vsota treh smeri) so izračunane v skladu z EN 60335:					
Emisijska vrednost vibracij a_h	m/s ²	=3,2	=3,2	=3,2	=3,2
Negotovost K	m/s ²	=0,6	=0,6	=0,6	=0,6

Izjava o skladnosti

	3 600 ...	H76 A.. H76 B..	Eco Plus H76 A..	H76 G..	ECO H76 A..
Izjavljamo pod izključno odgovornostjo, da proizvod, ki je opisan pod A Tehnični podatki, ustreza naslednjim standardom oz. standardiziranim dokumentom: EN 60335 v skladu z določili Direktiv 2011/65/EU, 2004/108/ES, 2006/42/ES, 2000/14/ES.					
2000/14/ES: Garantirana moč hrupa	dB(A)	90	92	91	91
Postopek ocenjevanja skladnosti v skladu z dodatkom V.					

Kategorija izdelka: 27

Tehnična dokumentacija (2006/42/ES) pri:
Bosch Lawn and Garden Ltd., PT-LG/EAE,
Stowmarket, Suffolk IP14 1EY, England

Dr. Egbert Schneider
Senior Vice President
Engineering

Helmut Heinzelmann
Head of Product
Certification

ppa. Schneider *i.V. K. W. L.*

Robert Bosch GmbH, Power Tools Division
D-70745 Leinfelden-Echterdingen
23.03.2012

Pridržujemo si pravico do sprememb



Upute za siguran rad



Prije uporabe uređaja neizostavno treba temeljito pročitati ove upute.



Prije puštanja u rad treba pročitati upute za uporabu vašeg uređaja i posebno se pridržavati ovih uputa za siguran rad. Upute za uporabu spremite na sigurno mjesto za kasniju primjenu.

Znakovi i natpisi upozorenja koji se nalaze na uređaju daju važne upute za siguran rad.

Osim naputaka u ovim uputama treba se pridržavati i općih propisa za sigurnost i izbjegavanje nezgoda.



Mlaz vode nikada ne usmjeravati na ljude i životinje, sam uređaj ili na električne komponente. Pažnja: Mlaz vode pod visokim tlakom može biti opasan ako se zlorabi.

Električni priključak

- Ovaj se uređaj preporučuje priključiti samo na utičnicu osiguranu sa zaštitnom sklopkom struje kvara od 30 mA.
- Kod primjene produžnog kabela, utikač i spojnica moraju biti u vodonepropusnoj izvedbi. Pažnja: Neprikladni produžni kablovi mogu biti opasni.
- Mrežni utikač nikada ne dirati mokrim rukama.
- Ne voziti preko mrežnog priključnog kabela ili produžnog kabela ili produžnog kabela. Priključni kabel ne prignječiti niti natezati, jer bi se mogao oštetiti. Zaštite kabel od topline, ulja i oštrih rubova.
- Produžni kabel treba imati presjek naveden u uputama za rukovanje i treba biti zaštićen od prskanja. Utikački spoj ne smije biti uronjen u vodu.

Priključak na vodu

- Treba se pridržavati propisa distributera vode (vodovoda).
- Holenderi svih priključnih crijeva trebaju biti nepropusni.
- Visokotlačno crijevo ne smije biti oštećeno (opasnost od rasprsnuća). Oštećeno visokotlačno crijevo treba se neodložno zamijeniti. Trebaju se koristiti samo crijeva koja preporučuje proizvođač.

Primjena

- Uređaj s priborom treba prije korištenja provjeriti na propisno stanje i pogonsku sigurnost. Ukoliko stanje uređaja nije besprijekorno, on se ne smije koristiti.
- Nikada ne usisavati tekućine koje sadrže otapala ili nerazrijeđene kiseline i otapala. Tu se ubraja npr. benzin, razrjeđivač ili loživo ulje. Magla od prskanja je visokozapljiva, eksplozivna i otrovna. Nagrizajuće djelovanje na materijale korištene na uređaju ima aceton, nerazrijeđene kiseline i otapala.
- Kod korištenja uređaja u opasnim područjima (npr. na benzinskim postajama), treba se pridržavati odgovarajućih propisa o sigurnosti. Zabranjen je rad uređaja u prostorijama ugroženim eksplozijom.
- Uređaj se treba nalaziti na stabilnoj i čvrstoj podlozi.

- Koristiti samo sredstvo za čišćenje koje preporučuje proizvođač uređaja i kod toga se pridržavati uputa proizvođača o njegovoj primjeni i zbrinjavanju.
- Svi dijelovi u radnom području koji provode struju, trebaju biti zaštićeni od prskanja vode.
- Okidačka poluga pištolja za prskanje ne smije biti kod rada zaglavljena u položaju „uključeno“.
- U slučaju potrebe treba nositi zaštitnu odjeću za zaštitu od u natrag prskajuće vode.
- Visoki tlak može razne predmete odbaciti u natrag. Ukoliko je potrebno, nosite prikladnu osobnu zaštitnu opremu, npr. zaštitne naočale.
- Za izbjegavanje oštećenja guma vozila/ventila od visokotlačnog mlaza, iste treba čistiti na razmaku od najmanje 30 cm. Prvi znak takvog oštećenja je npr. promjena boje gume. Oštećene gume vozila/ventili su opasni za život.
- Ne smiju se prskati materijali koji sadrže azbest i drugi materijali koji sadrže tvari koje ugrožavaju zdravlje.
- Koristiti samo sredstva za čišćenje koja je odobrio proizvođač uređaja.
- Preporučena sredstva za čišćenje ne koristiti nerazrijeđena. Ovi su proizvodi toliko sigurni da ne sadrže nikakve kiseline, lužine ili tvari štetne za okoliš. Preporučujemo da sredstva za čišćenje ne budu dostupna djeci. Kod kontakta sredstva za čišćenje sa očima, treba ih temeljito isprati vodom, a u slučaju njihovog gutanja, treba odmah zatražiti liječničku pomoć.

Rukovanje uređajem

- Osobe koje rukuju uređajem trebaju ga koristiti samo za određenu namjenu. Treba uzeti lokalne propise. Kod rada treba paziti na druge osobe, osobito na djecu.
- Sa uređajem ne radite u dosegu ljudi, osim ako oni ne nose zaštitnu odjeću.
- Mlaz vode ne usmjeravajte na druge ljude u svrhu čišćenja njihove odjeće i obuće.
- Uređajem smiju rukovati samo osobe koje su upoznate sa korištenjem i rukovanjem ili osobe koje mogu dokazati da znaju rukovati uređajem. Sa uređajem ne smiju raditi djeca ili mlade osobe.
- Uređaj se ne smije nikada ostavljati bez nadzora dok radi njegov motor.
- Mlaz vode koji izlazi iz mlaznice stvara silu povratnog udara na pištolj. Zbog toga treba sigurno i čvrsto držati ručku pištolja i motku.

Transport

- Prije transporta uređaj treba isključiti i osigurati.

Održavanje

- **Mrežni utikač izvući uz utičnice:**
 - uvijek kada se uređaj ostavlja bez nadzora
 - prije kontrole, čišćenja i rada na uređaju
- Popravke treba prepustiti samo ovlaštenoj BOSCH servisnoj radionici.

Pribor i rezervni dijelovi

- Smije se koristiti samo pribor i rezervni dijelovi koje je odobrio proizvođač. Originalni pribor i rezervni dijelovi jamče nesmetan rad uređaja.

Tehnički podaci o uređaju

Visokotlačni uređaj za čišćenje		AQUATAK 10	AQUATAK ECO	AQUATAK 100	AQUATAK 100 PLUS
Kataloški br.		3 600 H76 ...	3 600 H76 ...	3 600 H76 ...	3 600 H76 ...
Nazivna primljena snaga	[W]	1 300	1 450	1 400	1 500
Temperatura na dovodu max.	[°C]	40	40	40	40
Količina vode na dovodu min.	[l/h]	17	17	17	17
Tlak vode na dovodu max.	[bar]	1,5–6,0	1,5–6,0	1,5–6,0	1,5–6,0
Nazivni tlak	[bar]	90	90	90	90
Maksimalni tlak	[bar]	100	100	100	100
Protok	[l/h]	300	340	330	350
Sredstvo za čišćenje	[l]	0,5	0,5	0,5	0,5
Težina	[kg]	6,0	6,0	6,0	6,0
Klasa zaštite		□ / II	□ / II	□ / II	□ / II
Serijski broj	Vidjeti serijski broj 13 (tipska pločica) na stroju.				

Uporaba za određenu namjenu

Uređaj je predviđen za čišćenje na otvorenom, površina i predmeta, alata, vozila i čamaca. Sa odgovarajućim priborom mogu se umiješati sredstva za čišćenje koja odobrava Bosch, a uređaj se može koristiti za otčepljenje odvodnih cijevi ili za skidanje hrđe i starih premaza boje. Ovaj proizvod nije prikladan za primjenu u obrtu i industriji.

Primjena za određenu namjenu odnosi se na temperaturu okoline između 0 °C i 40 °C.

Uvod

Ovaj priručnik sadrži upute za ispravnu montažu i sigurnu uporabu vašeg stroja. Važno je da se ove upute pažljivo pročitate.

U potpuno sastavljenom stanju težina stroja je cca. 6.0 kg. U slučaju potrebe zatražite pomoć kako bi stroj izvadili iz ambalaže.

Opseg isporuke

Visokotlačni uređaj oprezno izvadite iz ambalaže i kod toga provjerite da li su na broju slijedeći dijelovi:

- Visokotlačni uređaj za čišćenje
- pištolj za prskanje/visokotlačno crijevo
- produžna cijev (samo AQUATAK ECO/100/100 PLUS)
- mlaznica (samo AQUATAK 10)
- mlaznica za lepezasti mlaz (označena ljubičastom bojom – samo AQUATAK ECO/100/100 PLUS)
- rotirajuća mlaznica (označena crvenom bojom – samo AQUATAK 100 PLUS)
- mlaznica za sredstvo za čišćenje i boca
- priključni komad
- četka za pranje (samo AQUATAK 100 PLUS)
- Upute za uporabu

Ako dijelovi nedostaju ili su oštećeni, obratite se vašem trgovcu.

Dijelovi uređaja

- 1 Zapor uključivanja za odvod
- 2 Odvod
- 3 Pištolj za prskanje
- 4 Produžna cijev
(samo AQUATAK ECO/100/100 PLUS)
- 5 Lepezasta mlaznica
(samo AQUATAK ECO/100/100 PLUS)
- 6 Visokotlačno crijevo
- 7 Mlaznica redstva za čišćenje sa bocom
- 8 Rotirajuća mlaznica
(samo AQUATAK 100 PLUS)
- 9 Mrežni utikač**
- 10 Priključni komad
- 11 Mrežni prekidač
- 12 Mlaznica (samo AQUATAK 10)
- 13 Serijski broj

**specifično za dotičnu zemlju

Prikazan ili opisan pribor ne pripada posve opsegu isporuke.



Za vašu sigurnost

Pažnja! Prije radova održavanja ili čišćenja uređaj treba isključiti i izvući mrežni utikač. Isto vrijedi ako bi se oštetio, odrezao i usukao mrežni priključni kabel.

Električna sigurnost

Vaš je uređaj za sigurnost zaštitno izoliran i ne zahtjeva nikakvo uzemljenje. Radni napon iznosi 230 V AC, 50 Hz (za zemlje izvan EU 220 V, 240 V, ovisno od izvedbe). Treba koristiti samo odobrene produžne kablove. Informacije možete dobiti kod našeg ovlaštenog servisa.

Ako kod rada uređaja trebate koristiti produžni kabel, tada su potrebni slijedeći presjeci vodova.

1,5 mm² do max. 20 m dužine

2,5 mm² do max. 50 m dužine

Napomena: Ako se koristi produžni kabel, tada on prema propisima za siguran rad treba posjedovati zaštitni vodič, koji je preko utikača spojen sa zaštitnim vodičem vaše električne instalacije.

U slučaju sumnje zatražite pomoć kvalificiranog električara ili najbližeg Bosch servisa.

OPREZ: Nepropisni produžni kablovi mogu biti opasni. Produžni kabel, utikač i spojnica trebaju biti vodonepropusni na izvedbama za primjenu na otvorenom.

Spojevi kablova trebaju biti suhi i ne smiju ležati na tlu.

Za povećanje sigurnosti preporučuje se korištenje FI-sklopke (RCD) sa strujom kvara od max. 30 mA. Ova se FI-sklopka treba provjeriti prije svakog korištenja.

Napomena za proizvode koji se **ne** prodaju u **Vel. Britaniji**: **PAŽNJA**: Za vašu sigurnost je potrebno da se utikač **9** koji se nalazi na uređaju spoji sa produžnim kabelom. Spojnica produžnog kabela mora biti zaštićena od prskanja vode, mora biti izrađena od gume ili prevučena gumom. Produžni kabel se mora primijeniti s vlačnim rasterećenjem.

Ako je priključni vod oštećen smije se popraviti samo u ovlaštenoj Bosch servisnoj radionici.

Montaža

Opskrba vodom



Prema važešim propisima, visokotlačni uređaj za čišćenje nikada se ne smije priključiti na vodovodnu mrežu bez razdvajaa sustava.

Razdvajač sustava koristite prema EN 12729 tip BA.

Priključak na vodu

A Priključni komad **10** navrnuti na priključak vode **14**.

A/B Crijevo za vodu (nije isporučeno) spojiti s priključkom za vodu i uređajem.

Priključiti visokotlačno crijevo/pištolj za prskanje

C Visokotlačno crijevo **6** čvrsto navrnuti na priključni nastavak **15**.

D Produžnu cijev **4**/ mlaznicu **12** priključiti na pištolj za prskanje **3**. Kod toga produžnu cijev **4**/ mlaznicu **12** utaknuti, pritisnuti i za završljivanje okrenuti za 90° u smjeru kazaljke na satu.

E Mlaznicu za lepezasti mlaz **5** nataknuti na produžnu cijev **4** i za završljivanje okrenuti u smjeru kazaljke na satu dok se ne čuje „klik“.

Podešavanje/Primjena različitih mlaznica

Mlaznica (samo AQUATAK 10)

Mlaznica **12** ima fiksno podešen lepezasti mlaz i ne može se više regulirati.

Mlaznica za lepezasti mlaz (označena ljubičastom bojom – samo AQUATAK ECO/100/100 PLUS)

F Za promjenu sa lepezastog mlaza na točkasti mlaz i natrag okretati čahuru mlaznice.

Mlaznica sredstva za čišćenje sa bocom

G Produžnu cijev 4/mlaznicu **12** okrenuti za 90° u smjeru suprotnom od kazaljke na satu i izvući.

H Mlaznicu sredstva za čišćenje **7** utaknuti u pištolj za prskanje **3** i za zabavljanje okrenuti u smjeru kazaljke na satu.

Rotirajuća mlaznica (označena crvenom bojom – samo AQUATAK 100 PLUS)

I Mlaznicu za lepezasti mlaz **5** okrenuti u smjeru suprotnom od kazaljke na satu i izvući.

J Rotirajuću mlaznicu **8** utaknuti u produžnu cijev **4** i za zabavljanje okrenuti u smjeru kazaljke na satu, sve dok se ne čuje „klik“.

Puštanje u rad

Uključivanje

Mrežni prekidač prebaciti u položaj (Ⓢ) i uređaj priključiti na mrežnu utičnicu.

Otvoriti slavinu za vodu.

K Pritisnuti zapor uključivanja **1** da bi se oslobodio odvod **2**. Odvod **2** pritisnuti do kraja, sve dok voda ne počne jednolično teći i dok se u uređaju i u visokotlačnom crijevu više ne nalazi niti najmanje zraka. Osloboditi odvod **2**. Pritisnuti zapor uključivanja **1**.

Pritisnuti tipku (Ⓢ) mrežnog prekidača **11**.

Pištolj za prskanje **3** usmjeriti prema dolje. Pritisnuti zapor uključivanja, kako bi se oslobodio odvod **2**. Odvod **2** do kraja pritisnuti.

Isključivanje

Osloboditi odvod **2**. Pritisnuti zapor uključivanja. Pištolj za prskanje je sada zabavljen i ne može se nehотиčno aktivirati.

Pritisnuti tipku (Ⓢ) mrežnog prekidača **11**.

Zatvoriti slavinu za vodu. Mrežni utikač uređaja izvući iz utičnice.

Pritisnuti zapor uključivanja **1**, kako bi se oslobodio odvod **2**. Odvod **2** do kraja pritisnuti, sve dok se voda ne izbaci iz uređaja. Odvod **2** otpustiti. Pritisnuti zapor uključivanja.

Crijevo za vodu skinuti sa priključka za vodu i odvojiti od uređaja.

Upute za uporabu visokotlačnog uređaja za čišćenje

Općenito

Uređaj treba postaviti na ravnu podlogu.



Visokotlačno crijevo ne odvlačite suviše daleko od uređaja, odnosno uređaj ne vucite potezanjem za crijevo. To može dovesti do toga da uređaj više neće sigurno stajati i da će pasti.

Ne pregibajte oštro visokotlačno crijevo i ne vozite vozilo preko njega. Zaštitite visokotlačno crijevo od povlačenja preko oštih rubova i uglova.

Tlačnu cijev sa rotirajućim mlazom ne koristite za pranje automobila.

Rad sa sredstvima za čišćenje

Koristite samo sredstva za čišćenje koja je odobrio Bosch. Neprikladna sredstva za čišćenje mogla bi oštetiti uređaj i sam predmet koji se čisti.

Nataknite mlaznicu sredstva za čišćenje na pištolj za prskanje.

Bocu sredstva za čišćenje napuniti prikladnim sredstvom za čišćenje i bocu ponovno navrnuti na mlaznicu sredstva za čišćenje.

U svrhu zaštite okoliša preporučujemo štedljivo trošenje sredstva za čišćenje. Treba se pridržavati savjeta za razrjeđivanje napisanih na spremniku.

Ponudom odabranih sredstava za čišćenje i konzerviranje, Bosch jamči nesmetani rad uređaja.

Preporučeni postupak čišćenja

Operacija 1: Oslobođanje prljavštine

Štedljivo poprskati sredstvom za čišćenje i ostaviti kraće vrijeme da djeluje.

Operacija 2: Skidanje prljavštine

Oslobođenu prljavštinu odstraniti visokim tlakom.

Napomena: Kod čišćenja okomitih površina početi odozdo sa sredstvom za čišćenje i nastaviti raditi prema gore. Kod ispiranja raditi odozgo prema dolje.

Održavanje



Prije svih radova na uređaju izvući mrežni utikač i zatvoriti priključak za vodu.

Napomena: Slijedeće radove održavanja izvodite redovito, kako bi se osiguralo dugo i besprijekorno korištenje.

Uređaj treba redovito kontrolirati na očigledne nedostatke, kao što su otpušteni spojevi pričvršćenja i istrošeni ili oštećeni dijelovi.

Provjeriti da li su na svojem mjestu poklopci i zaštitne naprave, te da li su ispravno montirani. neophodne popravke i radove održavanja treba provesti prije uporabe visokotlačnog uređaja za čišćenje.

Ako bi visokotlačni uređaj za čišćenje unatoč brižljivih postupaka izrade i ispitivanja ipak prestao raditi, popravak treba prepustiti ovlaštenom servisu za Bosch vrtno uređaje.

Kod svih upita i naručivanja rezervnih dijelova neizostavno navedite 10-znamenasti kataloški broj prema tipnoj pločici uređaja.

Čišćenje/ispitivanje filtera

A Uklonite adapter **10** na priključku vode i izvucite filter **16**.

L Filter **16** se može ukloniti šiljatim kliještima. Filter isprati i ponovno ugraditi, a u slučaju oštećenja zamijeniti.

Visokotlačni uređaj za čišćenje nikada ne koristiti bez filtera ili sa oštećenim filtera.

Spremanje nakon uporabe.

Vanjske površine visokotlačnog uređaja za čišćenje očistiti četkom i krpom. Za čišćenje se ne smije koristiti voda, otapala i sredstva za poliranje. Svu prljavštinu odstraniti, a posebno očistiti otvore za hlađenje motora.

Visokotlačni uređaj za čišćenje iz kojega nije potpuno izbačena voda mogao bi se oštetiti zbog

Traženje kvara

Slijedeća tablica prikazuje simbole greške i kako si možete pomoći ako vaš uređaj ne bi radio ispravno. Ako na taj način ne možete lokalizirati i otkloniti problem, obratite se ovlaštenoj servisnoj radionici.

Pažnja: Prije traženja greške uređaj isključiti i izvući mrežni utikač.

Simptomi	Mogući uzroci	Pomoć
Motor se ne pokreće	Utikač nije priključen Neispravna utičnica Pregorio je osigurač Oštećen produžni kabel Aktivirala je zaštita motora Zamrznuta voda u uređaju	Priključiti utikač Koristiti druge utičnice Zamijeniti osigurač Pokušati raditi bez produžnog kabela Motor 5 minuta ostaviti da se ohladi Ostaviti da se odmrzne pumpa, crijevo za vodu ili pribor.
Motor ostaje mirovati	Pregorio je osigurač Mrežni napon nije odgovarajući Aktivirala je zaštita motora	Zamijeniti osigurač Ispitati mrežni napon koji treba odgovarati podacima sa tipske pločice Motor 5 minuta ostaviti da se ohladi
Pregorio je osigurač	Osigurač je suviše slab	Priključiti na strujni krug koji je osiguran prema snazi visokotlačnog uređaja za čišćenje
Suviše visok radni tlak	Mlaznica je djelomično začepljena	Očistiti mlaznicu

Pulzirajući tlak	Zrak je ušao u crijevo za vodu ili pumpu Opskrba vodom nije kako treba Začepljen je filter za vodu Crijevo za vodu je prignječeno ili ima na sebi oštar pregib Visokotlačno crijevo je suviše dugačko	Isključiti visokotlačni uređaj za čišćenje, otvoriti mlaznicu za prskanje i pustiti da voda prolazi, sve dok se ne dosegne jednolični radni tlak Provjeriti da li priključak na vodu odgovara tehničkim podacima. Najmanja crijeva za vodu koja se smiju koristiti su 1/2" ili Ø 13 mm Očistiti filter za vodu Crijevo za vodu položiti ravno Skinuti produžetak visokotlačnog crijeva, max. dužina crijeva za vodu je 7 m
Tlak je jednolik ali je suviše nizak Napomena: Određen pribor uzrokuje niži tlak	Istrošena sapnica Istrošen start/stop ventil	Zamijeniti mlaznicu Odvod 5 puta brže pritiskati jedan iza drugog
Motor radi ali nema radnog tlaka	Voda nije priključena Filter je začepljen Mlaznica je začepljena	Priključiti vodu Očistiti filter Očistiti mlaznicu
Visokotlačni uređaj za čišćenje se pokreće sam od sebe	Propušta pumpa ili pištolj za prskanje	Obratite se ovlaštenom Bosch servisu
Visokotlačni uređaj propušta	Propušta pumpa	Dopušta se propuštanje od 6 kapi u minuti. U slučaju prekomjernog propuštanja treba zatražiti pomoć ovlaštenog Bosch servisa

Zaštita okoliša

Kemikalije koje zagađuju okoliš ne smiju dospjeti u tlo, u podzemne vode, u jezerca, riječne tokove itd.

Kod primjene sredstava za čišćenje treba se strogo pridržavati podataka sa ambalaže i propisane koncentracije.

Kod pranja motornih vozila treba se pridržavati važećih propisa: treba se spriječiti da ulje od prskanja dospije u podzemne vode.

Zbrinjavanje u otpad

Električne alate, pribor i ambalažu treba predati na ekološki prihvatljivu ponovnu uporabu.

Samo za zemlje EU:



Električne alate ne bacajte u kućni otpad!
Prema Europskim smjericama 2002/96/EG za stare električne i elektroničke uređaje i njihovo stavljanje u promet i prema važećim zakonskim propisima, ne moraju se više odvojeno sakupljati električni alati prikladni za uporabu i predavati na ekološki prihvatljivu ponovnu uporabu.

Servis

Crteže u rastavljenom obliku i informacije o rezervnim dijelovima možete naći na adresi: www.bosch-pt.com

Robert Bosch d.o.o
Kneza Branimira 22
100 40 Zagreb

☎ +385 (0)1 / 295 80 51
Fax +385 (0)1 / 295 80 60

Informacije o buci i vibracijama

Informacije o buci i vibracijama Izmjerene vrijednosti za buku određene su prema 2000/14/EG (na visini 1,60 m i na razmaku 1 m).	3 600 ...	H76 A.. H76 B..	Eco Plus H76 A..	H76 G..	ECO H76 A..
Razina buke uređaja vrednovana sa A obično iznosi:					
Razina zvučnog tlaka	dB(A)	77	77	79	79
Razina učinka buke	dB(A)	87	87	88	88
Nesigurnost K	dB	=3	=3	=3	=3
Ukupne vrijednosti vibracija (vektorski zbroj u tri smjera) određene su prema EN 60335:					
Vrijednost emisija vibracija a_{H}	m/s^2	=3,2	=3,2	=3,2	=3,2
Nesigurnost K	m/s^2	=0,6	=0,6	=0,6	=0,6

Izjava o usklađenosti

Izjavljujemo uz punu odgovornost da je proizvod opisan u Tehničkim podacima ¹ usklađen sa slijedešim normama ili normativnim dokumentima: EN 60335, prema odredbama smjernica 2004/108/EG, 2006/42/EG, 2000/14/EG.	3 600 ...	H76 A.. H76 B..	Eco Plus H76 A..	H76 G..	ECO H76 A..
2000/14/EG: Zajamčena razina učinka buke Postupci vrednovanja usklađenosti prema Dodatku V.	dB(A)	90	92	91	91

Kategorija proizvoda: 27

Tehnička dokumentacija (2006/42/EZ) može se dobiti kod:

Bosch Lawn and Garden Ltd., PT-LG/EAE,
Stowmarket, Suffolk IP14 1EY, England

Dr. Egbert Schneider Helmut Heinzelmann
Senior Vice President Head of Product
Engineering Certification

[Signature] *[Signature]*

Robert Bosch GmbH, Power Tools Division
D-70745 Leinfelden-Echterdingen
23.03.2012

Zadržavamo pravo izmjena



Ohutusjuhised



Enne seadme kasutamist kindlasti läbi lugeda ja järgida!



Enne seadme kasutuselevõttu lugege läbi seadme kasutusjuhend ja pöörake erilist tähelepanu alljärgnevatele ohutusjuhistele. Hoidke kasutusjuhend hilisemaks kasutuseks hoolikalt alles.

Seadmele paigaldatud hoiatussildid ja muud etiketid annavad olulist teavet seadme ohutu töö kohta.

Lisaks kasutusjuhendis toodud teabele tuleb arvestada üldisi ohutusnõudeid.



Veejuga ei tohi kunagi suunata inimeste, loomade, seadme enda või elektriliste detailide poole. Tähelepanu: väärkasutusel võib kõrgsurvejuga osutada ohtlikuks.

Vooluvõrku ühendamine

- Antud seadet soovitame ühendada üksnes pistikupessa, mis on varustatud 30 mA käivitusvooluga rikkevoolukaitselülitiga.
- Pikendusjuhtme kasutamisel peavad pistik ja kontakt olema veekindlad. Tähelepanu: nõuetele mittevastavad pikendusjuhtmed võivad osutada ohtlikuks.
- Arge puudutage seadme pistikut kunagi märgade kätega.
- Arge sõitke toitejuhtmest ega pikendusjuhtmest kunagi üle, ärge pigistage ega tõmmake seda, kuna sellega võite juhet vigastada. Kaitske juhet kuumuse, õli ja teravate servade eest.
- Pikendusjuhe peab olema kasutusjuhendis toodud ristlõikega ja pritsmekindl. Pistikupesa ei tohi asetseada vees.

Veevõrguga ühendamine

- Järgige oma veevarustustevõtte eeskirju.
- Kõikide ühendusvoolikute kruviühendused peavad olema veekindlad.
- Kõrgsurvevoolik ei tohi olla vigastatud (lõhkemisoht). Vigastatud kõrgsurvevoolik tuleb viivitamatult välja vahetada. Kasutada tohib vaid tootja poolt soovitatud voolikuid ja ühenduselemente.

Kasutamine

- Enne kasutamist tuleb kontrollida, kas seade ja lisatarvikud on töökorras ja kas on tagatud nende tööohutus. Kui seade ja lisatarvikud ei tööta veatult, on nende kasutamine keelatud.
- Arge kasutage kõrgsurvepesuris kunagi lahusteid sisaldavaid vedelikke või lahendamata happeid ja lahusteid! Nende hulka kuuluvad nt bensiin, värvilahustid ja kütteõli. Nimetatud ainete pihustamisel tekkiv aerosool on äärmiselt süttiv, plahvatusohtlik ja mürgine, samuti kahjustavad atsetoon, lahendamata happed ja lahustid seadmes kasutatud materjale.
- Seadme kasutamisel ohtlikes kohtades (nt tanklates) tuleb kinni pidada asjaomastest ohutuseeskirjadest. Seadme kasutamine plahvatusohtlikes ruumides on keelatud.
- Seade peab seisma stabiilsel ja tasasel pinnal.

- Kasutada tohib ainult tootja poolt soovitatud puhastusvahendeid. Tähelepanu tuleb pöörata tootja soovitudele ja hoiatustele kasutamise ja hävitamise kohta.
- Tööpiirkonnas peavad kõik voolujuhtivad detailid olema kaitstud veepritsmete eest.
- Veepüstoli päästik ei tohi seadme töötamise ajal sisselülitatud asendis kinni kiilduda.
- Vajaduse korral kandke kaitseriietust kaitseks esemetelt tagasipritsuva vee eest.
- Suure surve toimel võivad esemed tagasi pörkuda. Vajaduse korral kandke sobivaid isikukaitsevahendeid, nt kaitseprille.
- Kahjustuste vältimiseks puhastage sõidukite rehve/ventiile kõrgsurvepesuriga ainult minimaalselt 30 cm kauguselt. Kahjustuse esmaseks tunnuseks on rehvi värvi muutus. Vigastatud rehvid/ventiilid on eluohtlikud.
- Asbesti ja teisi tervistkahjustavaid aineid sisaldavaid materjale ei tohi kõrgsurvepesuriga puhastada.
- Kasutage ainult seadme tootja poolt ettenähtud puhastusvahendeid.
- Arge kasutage soovitatud puhastusvahendeid lahendamata kujul. Tooted on ohutud, kuna nad ei sisalda happeid, leelilahuseid ega keskkonnoohtlikke aineid. Hoidke puhastusvahendeid lastele kättesaamatus kohas. Puhastusvahendi sattumisel silma loputage silma kohe rohke veega, allaneelamisel pöörduge kohe arsti poole.

Käsitsemine

- Seadet kasutav isik tohib seadet kasutada ainult nõuetekohaselt. Arvestada tuleb kohalike olusid. Töötades tuleb jälgida, et läheduses ei oleks teisi inimesi, eriti lapsi.
- Arge kasutage seadet piirkonnas, kus viibid teisi inimesi, kes ei kannu kaitseriietust.
- Arge kasutage veejuga iseenda või teiste inimeste rõivaste või jalatsite puhastamiseks.
- Seadet tohivad kasutada ainult isikud, keda on instrueeritud seadme kasutamise ja käsitsamise osas või isikud, kes tõendavad, et nad oskavad seadet käsitseda. Seadet ei tohi kasutada lapsed ega noorukid.
- Seni, kuni seadme mootor töötab, ei tohi seadet jätta järelevalveta.
- Seadmest väljuv veejuga põhjustab veepüstoli tagasipörkimise. Seetõttu tuleb püstolilt tugevalt käes hoida.

Teisaldamine

- Enne teisaldamist lülitage seade välja ja paigaldage transporditoed.

Hooldus

- **Tõmmake pistik pistikupesast välja:**
 - alati, kui jätate seadme järelevalveta,
 - enne seadme ülevaatus, puhastust ja seadistustööde teostamist
- Parandustööd tuleb lasta teostada Boschi elektriliste tööriistade volitatud remonditöökojas.

Lisatarvikud ja varuosad

- Kasutada tohib vaid tootja poolt ametlikult heakskiidetud lisatarvikuid ja varuosi. Originaallisatarvikud ja -varuosad tagavad seadme häireteta töö.

Tehnilised andmed

Kõrgsurvepesur	AQUATAK 10	AQUATAK ECO	AQUATAK 100	AQUATAK 100 PLUS
Tellimisnumber	3 600 H76 ...	3 600 H76 ...	3 600 H76 ...	3 600 H76 ...
Nimivõimsus [W]	1 300	1 450	1 400	1 500
Sissetuleva vee temperatuur max [°C]	40	40	40	40
Sissetuleva vee kogus min. [l/h]	17	17	17	17
Sissetuleva vee max rõhk max [bar]	1,5–6,0	1,5–6,0	1,5–6,0	1,5–6,0
Nimirõhk [bar]	90	90	90	90
Max rõhk [bar]	100	100	100	100
Veetarve [l/h]	300	340	330	350
Puhastusvahendipaagi maht [l]	0,5	0,5	0,5	0,5
Kaal [kg]	6,0	6,0	6,0	6,0
Kaitseklass	□ / II	□ / II	□ / II	□ / II
Seerianumber	Vt seadmel olevat seerianumbrit 13 (andmesildil).			

Nõuetekohane kasutamine

Antud seade on ette nähtud välistingimustes olevate pindade ja esemete, tööriistade, sõidukite ja paatide puhastamiseks. Vastavaid lisatarvikuid kasutades saab juurde segada Boschi poolt ettenähtud puhastusvahendeid, kõrvaldada äravoolutorude ummistusi ja eemaldada roostet ning värvikihte. Antud seade ei sobi professionaalseks kasutuseks.

Seadme nõuetekohane kasutus on lubatud temperatuuril 0 °C kuni 40 °C.

- laia joa otsak (lilla värvikodeering – üksnes AQUATAK ECO/100/100 PLUS)
- rootorotsak (punane värvikodeering – üksnes AQUATAK 100 PLUS)
- puhastusvahendiotsak ja pudel
- vaheadapter
- puhastushari (üksnes AQUATAK 100 PLUS)
- Kasutusjuhend

Kui mõni osa on puudu või kahjustatud, pöörduge müügiesindusse.

Sissejuhatus

Käesolevas juhendis on toodud juhised seadme korrektse kokkupaneku ja ohutu kasutamise kohta. On oluline, et loete need juhised hoolega läbi.

Seade kaalub täielikult kokkupanduna ligikaudu 6.0 kg. Seadme väljavõtmisel pakendist kasutage vajadusel teiste inimeste abi.

Tarnekomplekt

Võtke kõrgsurvepesur ettevaatlikult pakendist välja ja kontrollige, kas tarnekomplekt sisaldab kõiki alltoodud detaile:

- Kõrgsurvepesur
- veepüstol/kõrgsurvevoolik
- pikendustoru (üksnes AQUATAK ECO/100/100 PLUS)
- jugaotsak (üksnes AQUATAK 10)

Seadme osad

- 1 Päästiku sisselülitustõkis
- 2 Päästik
- 3 Veepüstol
- 4 Pikendustoru (üksnes AQUATAK ECO/100/100 PLUS)
- 5 Laia joa otsak (üksnes AQUATAK ECO/100/100 PLUS)
- 6 Kõrgsurvevoolik
- 7 Puhastusvahendiotsak ja pudel
- 8 Rootorotsak (üksnes AQUATAK 100 PLUS)
- 9 Pistik**
- 10 Vaheadapter
- 11 Lüüti
- 12 Jugaotsak (üksnes AQUATAK 10)
- 13 Seerianumber

**vastavalt kasutusriigi mudelile

Tarnekomplekt ei sisalda kõiki kasutusjuhendis olevatel joonistel kujutatud või kasutusjuhendis nimetatud lisatarvikuid.



Tööohutus

Tahelepanu! Enne hooldus- ja puhastustöid või kuitoitejuhe on labi lõigatud, kahjustatud või sassi lainud, lülitage seade välja ja eemaldage vooluvõrgust

Elektriline ohutus

Teie seade on topeltisoleeritud ja ei vaja maandamist. Tööpinge on 230 V AC, 50 Hz (EL-i mittekuluuvates riikides 220 V, 240 V sõltuvalt versioonist). Kasutage üksnes ettenähtud pikendusjuhtmeid. Lisainformatsiooni küsige müügiesindusest.

Kasutada on lubatud vaid järgmiste ristlõigetega pikendusjuhtmeid:

- 1,5 mm² kuni max 20 m pikkuste juhtmete puhul
- 2,5 mm² kuni max 50 m pikkuste juhtmete puhul

Märkus: kui kasutate pikendusjuhet, peab see – nagu ohutuseeskirjades toodud – olema varustatud kaitsejuhiga, mis on pistiku kaudu ühendatud Teie elektrilise tööriista kaitsejuhiga.

Kahtluse korral pöörduge elektriala asjatundja poole või lähimasse Boschi müügiesindusse.

Ettevaatust: Nõuetele mittevastavad pikendusjuhtmed võivad olla ohtlikud. Pikendusjuhe, pistik ja pistikupesa peavad olema veekindlad ja ette nähtud kasutamiseks välistingimustes.

Juhtmete ühenduskohad peavad olema kuivad ja ei tohi lebada maapinnal.

Turvalisuse suurendamiseks soovime kasutada maksimaalselt 30 mA FI-rikkevoolukaitselülitiit (RCD). FI-kaitselülitiit tuleks iga kord enne seadme kasutamist üle kontrollida.

Märkus toodete kohta, mida ei müüda **Suurbritannias**: TAHELEPANU: Teie ohutuse huvides tuleb seadme küljes olev pistik **9** ühendada pikendusjuhtmega. Pikendusjuhtme pistik peab olema kaitstud veepritsmete eest, valmistatud kummist või kaetud kummiga. Pikendusjuhet tuleb kasutada koos veojõu leevendiga.

Toitejuhe tuleb lasta parandada Boschi volitatud remonditöökojas.

Kokkupanek

Veevarustus



Vastavalt kehtivatele nõuetele ei tohi kõrgsurvepesurit kunagi ühendada joogiveevõrku ilma süsteemiga sobiva separaatorita.

Kasutage standardile EN 12729 vastavat BA tüüpi separaatorit.

Veevõrguga ühendamine

A Krivige vaheadapter **10** ühenduskoha **14** külge.

A/B Ühendage veevoolik (ei kuulu tarnekomplekti) ühenduskoha ja seadmega.

Kõrgsurvevooliku/veepüstoli ühendamine

C Krivige kõrgsurvevoolik **6** kindlalt ühendustutsi **15** külge.

D Ühendage pikendustoru **4/jugaotsak 12** veepüstoliga **3**. Selleks torgake pikendustoru **4/jugaotsak 12** sisse, suruge sellele kõvasti ja pöörake seda lukustamiseks 90° päripäeva.

E Asetage laia joa otsak **5** pikendustorusse **4** ja keerake otsakut päripäeva, kuni see fikseerub klõpsatusega oma kohale.

Erinevate otsakute paigaldamine/ kasutamine

Jugaotsak (üksnes AQUATAK 10)

Jugaotsaku **12** juga reguleerida ei saa.

Laia joa otsak (lilla värvikodeering – üksnes AQUATAK ECO/100/100 PLUS)

F Joa reguleerimiseks lausjoast joonekujuliseks ja tagasi keerake otsaku hülssi.

Puhastusvahendiotsak ja paak

G Keerake pikendustoru **4/jugaotsakut 12** 90° vastupäeva ja tõmmake välja.

H Asetage puhastusvahendiotsak **7** veepüstolisse **3** ja keerake seda lukustamiseks päripäeva.

Rootorotsak (punane värvikodeering – üksnes AQUATAK 100 PLUS)

I Keerake laia joa otsakut **5** vastupäeva ja tõmmake see välja.

J Asetage rootorotsak **8** pikendustorusse **4** ja keerake otsakut päripäeva, kuni otsak fikseerub klõpsatusega oma kohale.

Kasutuselevõtt

Sisselülitamine

Veenduge, et lüliti on asendis (☉) ja ühendage seadme pistik pistikupesassa.

Avage veekraan.

K Päästiku **2** vabastamiseks vajutage sisselülitustõkisele **1**. Vajutage päästikule **2** seni, kuni vesi voolab ühtlaselt ja seadmes ning kõrgsurvevoolikus ei ole enam õhku. Vabastage päästik **2**. Vajutage sisselülitustõkisele **1**.

Vajutage lüliti **11** klahvile (ⓘ).

Suunake veepüstol **3** alla. Päästiku **2** vabastamiseks vajutage sisselülitustõkisele. Vajutage päästik **2** lõpuni sisse.

Väljalülitamine

Vabastage päästik **2**. Vajutage sisselülitustõkisele. Veepüstol on nüüd lukustatud ja seda ei saa soovimatult käivitada.

Vajutage lüliti **11** klahvile (☉).

Sulgege veekraan. Eemaldage pistik pistikupesast.

Päästiku **2** vabastamiseks vajutage sisselülitustõkisele **1**. Vajutage päästikule **2** seni, kuni seadmes ei ole enam vett. Laske päästik **2** lahti. Vajutage sisselülitustõkisele **1**.

Eemaldage veevoolik seadme ja ühenduskoha küljest.

Juhised kõrgsurvepesuri kasutamiseks

Üldist

Veenduge, et seade seisab ühetasasel pinnal.



Arge liikuge kõrgsurvevoolikuga liiga kaugete ette ja ärge tõmmake seadet voolikust. Vastasel korral võib seade kaotada stabiilsuse ja ümber kukkuda.

Arge murdke kõrgsurvevoolikut kokku ja ärge sõitke üle kõrgsurvevooliku. Kaitske kõrgsurvevoolikut teravate servade ja nurkade eest.

Arge kasutage rootorjoa survetoru sõidukite pesemiseks.

Töötamine puhastusvahenditega

Kasutada tohib ainult Boschi poolt ettenähtud puhastusvahendeid. Ebasobivad puhastusvahendid võivad seadet ja puhastatavat objekti kahjustada.

Kinnitage puhastusvahendiotsak veepüstoli külge.

Täitke puhastusvahendipaak sobiva puhastusvahendiga ja keerake paak puhastusvahendiotsaku külge.

Keskkonna kaitseks soovitame kasutada puhastusvahendeid säästlikult. Järgida tuleb pakendil toodud juhiseid lahjendamise osas.

Puhastus- ja konserveerimisvahendite hoolika valikuga tagab Bosch seadme häireteta töö.

Soovituslik puhastusmeetod

1. samm: Mustuse lahtileotamine

Pihustage väheses koguses puhastusvahendit pinnale ja laske veidi aega toimida.

2. samm: Mustuse eemaldamine

Eemaldage lahtileotatud mustus suure survega.

Märkus: Horisontaalsete pindade puhastamisel puhastamisvahendiga tuleb alustada alt ja liikuda edasi üles. Loputamisel alustada ülevalt ja liikuda alla.

Hooldus



Enne mis tahes hooldustöid tõmmake pistik pistikupesast välja ja ühendage seade veevõrgust lahti.

Märkus: Seadme kasutusea pikendamiseks teostage regulaarselt järgmisi hooldustöid.

Kontrollige murutrimmerit regulaarselt silmaga nähtavate vigade suhtes nagu logisevad või kahjustatud lõiketerad, lõdvad ühendused ning kulunud või kahjustatud osad.

Kontrollige, et katted ja kaitseseadised oleksid terved ja õigesti paigaldatud. Enne kõrgsurvepesuri kasutamist teostage vajaduse korral hädavajalikud hooldus- ja parandustööd.

Antud seade on hoolikalt valmistatud ja testitud. Kui seade sellest hoolimata rikki läheb, tuleb see lasta parandada Boschi elektriliste tööriistade volitatud remonditöökojas.

Mistahes järelepärimiste esitamisel ja varuosade tellimisel palume Teil kindlasti ära näidata seadme andmesildil olev 10-kohaline tellimisnumber.

Filtri puhastamine / kontrollimine

A Eemaldage vaheadapter **10** ühenduskohast ja tõmmake filter **16** välja.

L Filtrit **16** saab tangidega kergesti eemaldada. Loputage filter ära ja asetage tagasi kohale, kahjustuste korral vahetage filter välja.

Arge kasutage kõrgsurvepesurit kunagi ilma filtrita või kahjustatud filtriga.



Hoiustamine pärast kasutamist

Puhastage kõrgsurvepesuri välispinnad põhjalikult pehme harja ja lapiga. Vett, lahusteid ja poleerimisvahendeid ei tohi kasutada. Eemaldage kogu mustus, eriti hoolikalt puhastage mootori ventilatsioonivahendid.

Kui kõrgsurvepesurist ei ole kogu vesi täielikult eemaldatud, siis võib seade miinustemperatuuridel kahjustuda. Seadet tuleks kaitsta külma eest.

Seadme peale ei tohi asetada teisi esemeid.

 Veenduge, et seadme lahtivõtmisel ja kokkupanemisel ei jääks juhtmed seadme vahele. **Arge murdke kõrgsurvevoolikut kokku.**

Veaotsing

Järgnevas tabelis on ära toodud vead ja juhised nende kõrvaldamiseks. Kui probleem siiski ei kao, pöörduge volitatud remonditöökotta.

Tähelepanu: enne vea otsimise alustamist lülitage seade välja ja eemaldage pistik pistikupesast.

Sümptomid	Võimalik põhjus	Kõrvaldamine
Mootor ei käivitu	Pistik ei ole pistikupesas Pistikupesas on katki Kaitse on rakendunud Pikendusjuhe on kahjustatud Mootorikaitse on rakendunud Kinni külmunud	Ühendage pistik pistikupesasse Kasutage teist pistikupesas Vahetage kaitse Proovige ilma pikendusjuhtmeta Laske mootoril 5 minutit jahtuda Laske pumbal, veevoolikult või lisatarvikutel üles sulada
Mootor jääb seisma	Kaitse on rakendunud Võrgupinge ei ole õige Mootorikaitse on rakendunud	Vahetage kaitse välja Kontrollige võrgupinget, see peab vastama seadme andmesildil toodud pingele Laske mootoril 5 minutit jahtuda
Kaitse rakendub	Kaitse on liiga nõrk	Ühendage vooluringiga, mis on varustatud kõrgsurvepesuri tööks sobiva kaitsmega
Suurenenud töörõhk	Otsak on osaliselt ummistunud	Puhastage otsakut
Pulseeriv rõhk	Õhk veevoolikus või pumbas Veevarustus ei ole korras Veefilter on ummistunud Veevoolik on kinni pitsunud või väändunud Kõrgsurvevoolik on liiga pikk	Lülitage kõrgsurvepesur välja, laske avatud veepüstoli ja avatud veekraaniga nii kaua joosta, kuni saavutate ühtlase tööõhu Kontrollige, kas veevoolik vastab tehnilises infolehes toodud andmetele. Väikseimad veevoolikud, mida tohib kasutada, on ½" või läbimõõduga Ø 13 mm Puhastage veefilter Tõmmake veevoolik sirgeks Eemaldage kõrgsurvevooliku pikendus, veevooliku max pikkus on 7 m
Rõhk on ühtlane, kuid liiga madal Märkus: teatud lisatarvikud põhjustavad madala rõhu	Otsak on kulunud Start/stoppventiil on kulunud	Vahetage otsak välja Vajutage 5 korda järjest kiiresti päästikule
Mootor töötab, kuid puudub tööõhk	Puudub ühendus veevõrguga Filter on ummistunud Otsak on ummistunud	Ühendage veevõrguga Puhastage filter Puhastage otsakut



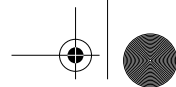

Kõrgsurvepesur hakkab iseenesest tööle	Pump või veepüstol lekivad	Pöörduge Boschi volitatud remonditöökotta
Seade lekib	Pump lekib	Lubatud on 6 tilka minutis. Kui leke on suurem, pöörduge Boschi volitatud remonditöökotta.

Keskkonnakaitse

Keskonda saastavad kemikaalid ei tohi valguda pinnasesse, põhjavette, tiikidesse, jõgedesse jm.

Puhastusvahendite kasutamisel tuleb täpselt kinni pidada pakendil toodud andmetest ja ettenähtud kontsentratsioonidest.

Mootorsõidukite puhastamisel tuleb järgida kohalikke eeskirju; mahapestud õli ei tohi sattuda põhjavette.

Kasutuskõlbmatuks muutunud seadmete käitlus

Elektriseadmed, lisatarvikud ja pakendid tuleks keskkonnasäästlikult ringlusse võtta.

Üksnes EL liikmesriikidele:



Ärge käidelda kasutuskõlbmatuks muutunud elektrilisi tööriistu koos olmejäätmetega!

Vastavalt Euroopa Parlamendi ja nõukogu direktiivile 2002/96/EÜ elektri- ja elektroonikaseadmete

jäätmete kohta ning direktiivi nõuete kohaldamisele liikmesriikides tuleb kasutuskõlbmatuks muutunud elektrilised tööriistad eraldi kokku koguda ja keskkonnasäästlikult korduskasutada või ringlusse võtta.

Klienditeenindus

Üksikasjalised joonised ja teabe varuosade kohta leiata internetiaadressil:

www.bosch-pt.com

Eesti Vabariik

Mercantile Group AS

Boschi elektriliste käsitööriistade remont ja hooldus

Parnu mnt. 549

76401 Saue vald, Laagri

☎: + 372 679 1122

Fax: + 372 679 1129

Andmed müra/vibratsiooni kohta

Müra mõõdetud vastavalt direktiivile 2000/14/EÜ (1,60 m kõrgusel, 1 m kaugusel).	3 600 ...	H76 A.. H76 B..	Eco Plus H76 A..	H76 G..	ECO H76 A..
Seadme A-korrigeeritud müratase on üldjuhul:					
Helirõhu tase	dB(A)	77	77	79	79
Helivõimsuse tase	dB(A)	87	87	88	88
Mõõtemääramatus K	dB	=3	=3	=3	=3
Üldvibratsioon (kolme telje vektorsumma), mõõdetud vastavalt standardile EN 60335:					
Vibratsioonitase a _h	m/s ²	=3,2	=3,2	=3,2	=3,2
Mõõtemääramatus K	m/s ²	=0,6	=0,6	=0,6	=0,6

Vastavus normidele

	3 600 ...	H76 A.. H76 B..	Eco Plus H76 A..	H76 G..	ECO H76 A..
Kinnitame ainuvastutajana, et punktis „Tehnilised andmed“ kirjeldatud toode vastab järgmistele standarditele või õigusaktidele: EN 60335 vastavalt direktiivide 2011/65/EU, 2004/108/EÜ, 2006/42/EÜ, 2000/14/EÜ sätetele. 2000/14/EÜ: Garanteeritud helivõimsuse tase Vastavuse hindamise meetod vastavalt lisale V.					
	dB(A)	90	92	91	91

Tootekategooria: 27

Tehniline toimik (2006/42/EÜ) saadaval:
Bosch Lawn and Garden Ltd., PT-LG/EAE,
Stowmarket, Suffolk IP14 1EY, England

Dr. Egbert Schneider
Senior Vice President
Engineering

Helmut Heinzelmann
Head of Product
Certification

ppa. Schneider *i.V. Heinzelmann*

Robert Bosch GmbH, Power Tools Division
D-70745 Leinfelden-Echterdingen
23.03.2012

Tootja jätab endale õiguse muudatuste tegemiseks



Drošības noteikumi



Pirms instrumenta lietošanas noteikti izlasiet šos noteikumus un darba laikā tos ievērojiet!



Pirms darba uzsākšanas uzmanīgi izlasiet instrumenta lietošanas pamācību un stingri ievērojiet šos drošības noteikumus. Pēc izlasīšanas uzglabāiet lietošanas pamācību turpmākai izmantošanai.

Norādošie un brīdinošie marķējumi uz instrumenta korpusa satur svarīgu informāciju, kas attiecas uz darba drošību.

Bez lietošanas pamācībā sniegtajiem norādījumiem izlasiet un ievērojiet arī vispārējos darba drošības un nelaimes gadījumu profilakses noteikumus.



Nevērsiet ūdens strūklu uz cilvēkiem, mājdzīvniekiem, pašu instrumentu un strāvu vadošajām daļām. Uzmanību! Nepareizi pielietojot augstspiediena ūdens strūklu, tā var būt bīstama.

Pievienošana elektrotīklam

- Šo instrumentu ieteicams pievienot pie elektrotīkla caur noplūdes strāvas aizsargreleju, kas nostrādā pie instrumenta noplūdes strāvas 30 mA.
- Izmantojot pagarinātājkabeli, tā kontaktdakšai un kontaktlīdzgaidai jābūt veidotām ūdensdrošā izpildījumā. Uzmanību! Nepiemērotu pagarinātājkabeļu lietošana var būt bīstama.
- Nepieskarieties kabeļa kontaktdakšai ar mitrām rokām.
- Nebrauciet pāri instrumenta elektrokabeļim vai pagarinātājkabeļim ar transporta līdzekļiem, nepakļaujiet tos triecieniem, kā arī tādai stiepes vai lieces deformācijai, kas varētu kabeļus sabojāt. Sargājiet kabeļus no karstuma, eļļas un asām šķautnēm.
- Pagarinātājkabeļim jābūt aizsargātiem no ūdens šļakatām un tā vadu šķērsriezuma laukumam jāatbilst lietošanas pamācībā norādītajām vērtībām. Kabeļu savienojums nedrīkst atrasties ūdenī.

Pievienošana ūdensapgādes sistēmai

- Ievērojiet ekspluatācijas noteikumus, ko apstiprinājusi vietējā ūdensapgādes iestāde.
- Visiem cauruļu savienojumiem jābūt blīviem.
- Nav atļauts izmantot bojātu augstspiediena šļūteni, jo darba laikā tā var sprāgt. Atklājot bojājumu augstspiediena šļūtenē, tā nekavējoties jānomaina. Nomaīnai lietojiet tikai tādu šļūteni un savienotāju, kādu šim nolūkam ir ieteikusi ražotājfirma.

Lietošana

- Pirms lietošanas pārbaudiet, vai instruments un tā piederumi ir tehniskā kārtībā un spēj droši darboties. Nelietojiet instrumentu, ja tas ir bojāts vai nedarbojas pareizi.
- Neizmantojiet instrumentu neatšķaidītu skābju, kā arī organisko šķīdinātāju un to saturošu vielu uzsūkšanai. Pie šādām vielām pieder benzīns, krāsvielu šķīdinātāji un šķidrās kurināmais. Šo šķidrumu emulsijas un tvaiki ir indīgi, ugunsdroši un sprādzienbīstami, turklāt neatšķaidītas skābes, acetons un organiskie šķīdinātāji ir ķīmiski agresīvi un spēj izraisīt instrumenta daļu un materiālu koroziju.
- Lietojot instrumentu vietās ar paaugstinātu bīstamību (piemēram, uzpildes stacijās), stingri ievērojiet drošības noteikumus. Nav atļauts izmantot instrumentu telpās ar paaugstinātu sprādzienbīstamību.
- Instrumentam jābalstās uz stingra, līdzena pamata.

- Pielietojiet tikai instrumenta ražotājfirmas ieteiktos tīrīšanas līdzekļus, ievērojiet tās sniegtos brīdinošos norādījumus un noteiktos tīrīšanas līdzekļu izmantošanas un utilizācijas noteikumus.
- Visām instrumenta strāvu vadošajām daļām jābūt aizsargātām no mitruma un ūdens šļakatām.
- Darba laikā nav atļauts fiksēt augstspiediena slēdža mēlīti nospiešot stāvoklī (stāvoklī „ON”).
- Darba laikā nēsājiet ūdensdrošu aizsargtērpu, kas spētu aizsargāt no rikošējošām ūdens šļakatām.
- Ja nepieciešams, nēsājiet piemērotu personīgo aizsargaprīkojumu, piemēram, aizsargbrilles.
- Lai augstspiediena ūdens strūkļa neizsauktu automašīnu riepu un ventīļu bojājumus, to tīrīšanu atļauts veikt no vismaz 30 cm liela attāluma. Par bojājumu pirmām kārtām liecina riepas krāsas maiņa. Bojājumu automašīnas riepas un/vai to ventīļos var būt bīstams dzīvībai.
- Nav atļauts apstrādāt ar augstspiediena ūdens strūklu azbestu saturošus un citus līdzīgus materiālus, kas satur veselībai kaitīgas vielas.
- Pielietojiet tikai instrumenta ražotājfirmas ieteiktos tīrīšanas līdzekļus.
- Nav atļauts pielietot ražotājfirmas ieteiktos tīrīšanas līdzekļus neatšķaidītā veidā. Par nekaitīgiem uzskatāmi tīrīšanas līdzekļi, kas nesatur skābes, sārmus un citas apkārtējai videi kaitīgas vielas. Tīrīšanas līdzekļus ieteicams uzglabāt vietās, kas nav pieejamas bērniem. Ja tīrīšanas līdzeklis nokļūst acīs, nekavējoties izskalojiet tās ar ūdeni. Ja tīrīšanas līdzekli gadās nejauši norīt, nekavējoties konsultējieties ar ārstu.

Darbs ar instrumentu

- Lietojiet instrumentu tikai tādā veidā, kā to noteikusi ražotājfirma. Strādājot ņemiet vērā vietējos apstākļus. Darba laikā raugieties, lai augstspiediena strūkļas sniedzamības zonā neatrastos citi cilvēki un jo sevišķi bērni.
- Nelietojiet instrumentu, ja tā augstspiediena strūkļas sniedzamības zonā atrodas cilvēki bez aizsargtērpa.
- Nevērsiet ūdens strūklu pret sevi vai citām personām, lai notīrītu apavus vai apģērbu.
- Instrumentu atļauts darbināt tikai personām, kuras ir apmācītas to lietot vai ir uzskatāmi pierādījušas savu darba prasmi. Instrumentu nav atļauts izmantot bērniem un jauniešiem.
- Instrumentu nav atļauts atstāt bez uzraudzības ar ieslēgtu elektrodzinēju.
- Izplūstot no sprauslas, augstspiediena ūdens strūkļa rada ievērojamu reakktīvo spēku, tāpēc darba laikā stingri turiet smidzinātājpistoļu rokturi un smidzinātājcauruli.

Transportēšana

- Pirms transportēšanas izslēdziet instrumentu un nostipriniet tā elementus.

Apkalpošana un apkope

Atvienojiet instrumentu no elektrotīkla:

- vienmēr, kad instruments tiek atstāts bez uzraudzības,
- pirms instrumenta pārbaudes, tīrīšanas vai citiem apkalpošanas darbiem.
- Instrumenta remontu atļauts veikt tikai Bosch pilnvarotā remontu darbnīcā.

Piederumi un rezerves daļas

- Kopā ar instrumentu atļauts izmantot tikai tādas piederumus un rezerves daļas, kuras šim nolūkam ir ieteikusi ražotājfirma. Izmantojot oriģinālās rezerves daļas un piederumus, tiek nodrošināta instrumenta ilgstoša darbība bez atteikumiem.

Tehniskie parametri

Augstspiediena tīrītājs	AQUATAK 10	AQUATAK ECO	AQUATAK 100	AQUATAK 100 PLUS
Pasūtījuma numurs	3 600 H76 ...	3 600 H76 ...	3 600 H76 ...	3 600 H76 ...
Nominālā patērējamā jauda	[W] 1 300	1 450	1 400	1 500
Maks. pievadāmā ūdens temperatūra maks.	[°C] 40	40	40	40
Min. ūdens patēriņš min.	[l/h] 17	17	17	17
Maks. pievadāmā ūdens spiediens maks.	[bāri] 1,5–6,0	1,5–6,0	1,5–6,0	1,5–6,0
Nominālais spiediens	[bāri] 90	90	90	90
Maks. spiediens izejā	[bāri] 100	100	100	100
Caurlaides spēja	[l/h] 300	340	330	350
Tīrīšanas līdzeklis	[l] 0,5	0,5	0,5	0,5
Svars	[kg] 6,0	6,0	6,0	6,0
Aizsardzības klase	□ / II	□ / II	□ / II	□ / II
Sērijas numurs	Skatīt sērijas numuru 13 uz instrumenta marķējuma plāksnītes.			

Pielietojums

Instrumenti ir paredzēti dažādu virsmu un objektu tīrīšanai ārpus telpām, kā arī automašīnu, laivu un citu transporta līdzekļu tīrīšanai. Lietojot piemērotus piederumus, instruments ir izmantojams arī virsmu tīrīšanai ar firmas Bosch ieteiktajiem tīrīšanas līdzekļiem, noteces cauruļu atbrīvošanai no aizsērējumiem, kā arī virsmu attīrīšanai no rūsas vai krāsojuma. Šis izstrādājums nav paredzēts profesionālai izmantošanai.

Instrumenti ir izmantojami pie apkrtj gaisa temperatūras no 0 °C līdz 40 °C.

Ievads

Šajā pamācībā ir sniegti norādījumi, kā pareizi salikt un droši darbināt zālāja plāvēju. Tāpēc ir ļoti svarīgi, lai jūs uzmanīgi izlasītu šo dokumentu.

Pilngri salikts zļa pvjs sver aptuveni 6.0 kg. Tpc t izsaioanas laik ieteicams pieaicint palgu.

Piegādes komplekts

Uzmanīgi izsaiņojiet augstspiediena tīrītāju un pārliecinieties, ka tā piegādes komplektā ietilpst šādas vienības:

- Augstspiediena tīrītājs
- smidzinātājpistole ar augstspiediena šļūteni
- pagarinātājcaurule (tikai AQUATAK ECO/100/100 PLUS)
- taisnā sprausla (tikai AQUATAK 10)
- variosprausla (ar violetu marķējumu – tikai AQUATAK ECO/100/100 PLUS)
- rotosprausla (ar sarkanu marķējumu – tikai AQUATAK 100 PLUS)
- sprausla ar tvertni tīrīšanas līdzeklīm
- savienotājs
- suka mazgāšanai (tikai AQUATAK 100 PLUS)
- lietošanas pamācība

Ja kāda no daļām nav piegādāta vai ir bojāta, griezieties tirdzniecības vietā, kur iegādājāties instrumentu.

Sastāvdaļas

- 1 Bloķējošais sprūds augstspiediena slēdzim
- 2 Augstspiediena slēdzis
- 3 Smidzinātājpistole
- 4 Pagarinošā caurule (tikai AQUATAK ECO/100/100 PLUS)
- 5 Variosprausla (tikai AQUATAK ECO/100/100 PLUS)
- 6 Augstspiediena šļūtene
- 7 Sprausla ar tvertni tīrīšanas līdzeklim
- 8 Rotosprausla (tikai AQUATAK 100 PLUS)
- 9 Elektrotīkla kontaktdakša**
- 10 Savienotājs
- 11 Ieslēdzējs
- 12 Taisnā sprausla (tikai AQUATAK 10)
- 13 Sērijas numurs

**konstrukcija ir atkarīga no valsts

Ne visi aprakstītie un zīmējumos attēlotie papildpiederumi tiek iekļauti standarta piegādes komplektā.



Jūsu drošībai

Uzmanību! Pirms apkalpošanas vai tīrīšanas izslēdziet instrumentu un atvienojiet elektrokabeļa kontaktdakšu no elektrotīkla. Rīkojieties šādi arī gadījumā, ja instrumenta elektrokabelis ir samezģojies, bojāts vai pārgriezts.

Elektrodrošība

Drošības apsvērumu dēļ jūsu instruments ir apgādāts ar aizsargizolāciju un var tikt lietots bez aizsargzemējuma. Tas darbojas no maīnsprieguma 230 V, 50 Hz (instrumenti, kas paredzēti izmantošanai ārpus ES, atkarībā no izpildījuma var būt paredzēti arī spriegumam 220 V vai 240 V). Izmantojiet darbam tikai lietošanai atļautos pagarinātājkabeļus. Sīkāku informāciju varat saņemt pilnvarotā klientu apkalpošanas iestādē.

Izmantojot pagarinātājkabeļi augstspiediena tīrītāja pievienošanai elektrotīklam, kabeļa vadu šķērsriezuma laukumam jābūt šādam:

1,5 mm² pie garuma līdz 20 m

2,5 mm² pie garuma līdz 50 m

Leteikums: Ja instrumenta pievienošanai jālieto pagarinātājkabelis, tajā jābūt papildu vadam, kas ļauj instrumenta aizsargzemējuma ķēdi caur kontaktdakšu savienot ar elektroapgādes sistēmas aizsargzemējuma ķēdi, kā norādīts elektroiekārtu drošas ekspluatācijas noteikumos.

Šaubu gadījumā konsultējieties ar kvalificētu elektriķi vai griezieties tuvākajā Bosch pilnvarotā remontu darbnīcā.

IEVĒRĪBAI! Nepiemērotu pagarinātājkabeļu lietošana var būt bīstama. Pagarinātājkabeļim, kontaktdakšai un savienotājam jābūt ūdensdrošiem un piemērotiem izmantošanai ārpus telpām.

Kabeļu savienojumiem jābūt sausiem, tos nedrīkst novietot uz zemes.

Lai paaugstinātu elektrodrošību, lietojiet noplūdes strāvas aizsargreleju (RCD) ar maksimālo nostrādes strāvu 30 mA. Ikreiz pirms darba pārbaudiet aizsargreleju.

Piezīme par izstrādājumiem, kas nav iegādāti **Lielbritānijā**. UZMANĪBU! Drošības apsvērumu dēļ instrumenta elektrokabeļa kontaktdakša **9** jāsavieno ar pagarinātājkabeļi. Visiem pagarinātājkabeļu savienotājelementiem jābūt nodrošinātiem pret ūdens šļakatām, tiem jābūt pagatavotiem no gumijas vai pārklātiem ar gumiju. Pagarinātājkabelis ir izmantojams kopā ar īpašu stiprinājumu, kas novērš atvienošanas kabeļa vilkšanas gadījumā.

Atklājot elektrokabeļi bojājumu, nodrošiniet, lai nepieciešamais remonts tiktu veikts vienīgi firmas Bosch pilnvarotā remontu darbnīcā.

Montāža

Ūdens padeve



Saskaņā ar spēkā esošajiem priekšrakstiem, augstspiediena tīrītāju nedrīkst pievienot dzeramā ūdens apgādes tīklam bez sistēmas atdalītāja.

Lietojiet sistēmas atdalītāju, kas atbilst standartam EN 12729, tips BA.

Pievienošana ūdensapgādes sistēmai

A Uzskrūvējiet savienotāju **10** uz ūdens pievadierīces **14**.

A/B Izmantojot ūdens pievadšļūteni (neietilpst piegādes komplektā), pievienojiet augstspiediena tīrītāju ūdensapgādes sistēmai.

Smidzinātājpistoles un augstspiediena šļūtenes pievienošana

C Stingri uzskrūvējiet augstspiediena šļūteni **6** uz augstspiediena savienotāja **15**.

D Pievienojiet pagarinātājcauruli **4** kopā ar taisno sprauslu **3** smidzinātājpistolei **3**. Šim nolūkam ievietojiet taisnajai sprauslai **12** pievienotās pagarinātājcaurules **4** galu smidzinātājpistoles savienotāja atvērumā, piespiediet un pagrieziet par 90° pulksteņa rādītāju kustības virzienā.

E Levietojiet variosprauslu **5** pagarinātājcaurules **4** savienotāja atvērumā un pagrieziet par 90° pulksteņa rādītāju kustības virzienā, līdz sprausla fiksējas ar skaidri sadzirdamu „klikšķi”.

Dažāda veida sprauslu pievienošana un lietošana

Taisnā sprausla (tikai AQUATAK 10)

Taisnā sprausla **12** veido izkļiedētu ūdens strūklu, kuras formu nevar mainīt.

Variosprausla (ar violetu marķējumu – tikai AQUATAK ECO/100/100 PLUS)

F Griežot sprauslas aptveri, strūklas formu var pakāpeniski mainīt no taisnas līdz vēdekļveida un atpakaļ.

Sprausla ar tvertni tīrīšanas līdzeklim

G Pagrieziet pagarinātācauruli **4** kopā ar taisno sprauslu **12** par 90° pretēji pulksteņa rādītāju kustības virzienam un izņemiet to no smidzinātājpistoles savienotāja

H Ievietojiet sprauslu ar tvertni tīrīšanas līdzeklim **7** smidzinātājpistoles **3** savienotāja atvērumā un pagrieziet to pulksteņa rādītāju kustības virzienā, līdz sprausla fiksējas savienotājā.

Rotosprausla (ar sarkanu marķējumu – tikai AQUATAK 100 PLUS)

I Pagrieziet variosprauslu **5** pretēji pulksteņa rādītāju kustības virzienam un izņemiet to.

J Ievietojiet rotosprauslu **8** pagarinātācaurules **4** savienotāja atvērumā un pagrieziet to pulksteņa rādītāju kustības virzienā, līdz sprausla fiksējas ar skaidri sadzirdamu „klikšķi”.

Leslīgšana un vadība

Leslīgšana

Pārliecinieties, ka ieslēdzējs atrodas stāvoklī (⊙), un pievienojiet instrumentu elektrotīkla kontaktligzdai.

Atveriet ūdensapgādes sistēmas krānu.

K Nospiežot bloķējošo sprūdu **1**, atbrīvojiet augstspiediena slēdzi **2**. Līdz galam nospiediet augstspiediena slēdža **2** mēlīti un nogaidiet, līdz veidojas vienmērīga ūdens strūkla, kas liecina par to, ka instrumentā un augstspiediena šļūtenē vairs neatrodas gaiss. Tad atlaidiet augstspiediena slēdža **2** mēlīti. Nospiežot sprūdu **1**, bloķējiet augstspiediena slēdzi.

Nospiediet ieslēdzēja **11** taustiņu (Ⓛ).

Vērsiet smidzinātājpistolī **3** lejup. Nospiežot bloķējošo sprūdu, atbrīvojiet augstspiediena slēdzi **2**. Tad līdz galam nospiediet augstspiediena slēdža **2** mēlīti.

Leslīgšana

Atlaidiet augstspiediena slēdža **2** mēlīti. Nospiediet bloķējošo sprūdu. Līdz ar to smidzinātājpistole ir bloķēta, un augstspiediena ūdens strūklu vairs nevar nejauši ieslēgt.

Nospiediet ieslēdzēja **11** taustiņu (Ⓛ).

Aizveriet ūdensapgādes sistēmas krānu. Atvienojiet augstspiediena tīrītāju no elektrotīkla.

Nospiežot bloķējošo sprūdu **1**, atbrīvojiet augstspiediena slēdzi **2**. Tad līdz galam nospiediet augstspiediena slēdža **2** mēlīti un nogaidiet, līdz no sprauslas pārstāj plūst ūdens. Atlaidiet augstspiediena slēdža **2** mēlīti un nospiediet bloķējošo sprūdu **1**.

Atvienojiet ūdens pievadšļūteni no augstspiediena tīrītāja un no ūdensapgādes sistēmas krāna.

Leteikumi augstspiediena tīrītāja lietošanai

Vispārēji norādījumi

Pārliecinieties, ka instruments ir novietots uz līdzenas virsmas.



Darba laikā pārāk nenostiepiet augstspiediena šļūteni un nemēģiniet pārvietot instrumentu, velkot to aiz augstspiediena šļūtenes. Šādi rīkojoties, instruments var apgāzties.

Nesalieciet augstspiediena šļūteni asā leņķī un nepieļaujiet transporta līdzekļu pārvietošanos pāri tai. Sargājiet augstspiediena šļūteni no saskaršanās ar asām šķautnēm vai stūriem.

Nelietojiet rotosprauslu automašīnu tīrīšanai.

Darbs ar tīrīšanas līdzekļiem

Lietojiet tikai Bosch ieteiktos tīrīšanas līdzekļus. Nepiemērotu tīrīšanas līdzekļu lietošana var sabojāt gan instrumentu, gan arī tīrāmo objektu.

Pievienojiet smidzinātājpistolei sprauslu ar tvertni tīrīšanas līdzeklim.

Lepildiet tvertnē piemērotu tīrīšanas līdzekli un pieskrūvējiet tvertni sprauslai.

Lai saudzētu apkārtējo vidi, tīrīšanas līdzekli ieteicams izsmidzināt taupīgi. Nepārsniedziet ražotājfirmas ieteikto koncentrāciju, kas uzrādīta uz tīrīšanas līdzekļa tvertnes.

Firma Bosch garantē instrumenta darbību bez atteikumiem pie nosacījuma, ka kopā ar instrumentu tiks izmantoti vienīgi firmas ieteiktie tīrīšanas un virsmu konservēšanas līdzekļi.

Leteicamā metode tīrīšanai

Solis 1: neīrumu atmieķēšana

Mēreni dozējot ķīmisko tīrīšanas līdzekli, izsmidziniet to uz attīrāmās virsmas un tad nedaudz nogaidiet, ļaujot tīrīšanas līdzeklim iedarboties.

Solis 2: netīrumu attīrīšana

Noskalojiet atmiēkšķētos netīrumus ar augstspiediena ūdens strūklu.

Leteikums: Attīrot stateniskas virsmas, apstrādājiet tās ar tīrīšanas līdzekli virzienā no apakšas uz augšu. Noskalojot atmiēkšķētos netīrumus, virziet augstspiediena ūdens strūklu no augšas uz apakšu.

Apkalpošana un apkope



Pirms jebkura darba ar instrumentu atvienojiet to no elektrotīkla un no ūdensapgādes sistēmas.

leteikums. Lai nodrošinātu instrumenta ilgstošu un nevainojamu darbību, regulāri veiciet šeit aprakstītos apkopes un tehniskās apkalpošanas darbus.

Regulāri aplūkojiet instrumentu un pārbaudiet, vai nav kļuvuši vaļīgi instrumenta stiprinājuma elementi un vai nav nodilušas vai bojātas tā sastāvdaļas.

Sekojiet, lai visi instrumenta nosegvāki un aizsargelementi būtu nebojāti un pareizi nostiprināti. Pirms augstspiediena tīrītāja lietošanas veiciet visus vajadzīgos apkalpošanas un remonta darbus.

Ja, neraugoties uz augsto izgatavošanas kvalitāti un rūpīgo pēcražošanas pārbaudi, augstspiediena tīrītājs tomēr sabojājas, tā remonts jāveic Bosch pilnvarotā dārza instrumentu remontu darbnīcā.

Kļūmju atklāšana un novēršana

Šeit sniegtajā tabulā ir apkopota informācija par iespējamajām kļūmēm to pazīmēm un rīcību gadījumos, kad instruments vairs nedarbojas pareizi. Ja kļūmi neizdodas lokalizēt un novērst, griezieties tuvākajā elektroinstrumentu apkalpošanas un remontu darbnīcā.

Uzmanību! Pirms kļūmju uzmeklēšanas un novēršanas izslēdziet instrumentu un atvienojiet to no barojošā elektrotīkla.

Pazīmes	Iespējamie cēloņi	Novēršana
Dzinējs nedarbojas	Kontaktdakša nav pievienota elektrotīklam Bojājums kontaktligzdā Pārdedzis drošinātājs Bojāts pagarinātājkabelis Ir nostrādājusi dzinēja aizsardzība Instrumenti ir aizsālis	Pievienojiet kontaktdakšu elektrotīklam Izmantojiet citu kontaktligzdu Nomainiet drošinātāju Mēģiniet strādāt bez pagarinātājkabeļa Ļaujiet dzinējam 5 minūtes atdzist Ļaujiet atkust sūkņim, šļūtenei vai piederumiem
Dzinējs joprojām negriežas	Pārdedzis drošinātājs Neatbilstošs spriegums elektrotīklā Ir nostrādājusi dzinēja aizsardzība	Nomainiet drošinātāju Pārbaudiet tīkla spriegumu un salīdziniet to ar vērtību uz marķējuma plāksnītes Ļaujiet dzinējam 5 minūtes atdzist
Izdeg drošinātājs	Drošinātāja aizsargstrāva ir pārāk maza	Pievienojiet instrumentu elektropadeves līnijai, kas nodrošina augstspiediena tīrītāja darbībai nepieciešamo jaudu

Veicot saraksti un pasūtot rezerves daļas, norādiet desmitzīmju pasūtījuma numuru, kas atrodams uz instrumenta marķējuma plāksnītes.

Filtra tīrīšana un pārbaude

A Noņemiet no ūdens pievadierīces savienotāju **10** un izvelciet sietu **16**.

L Siets **16** ar smailstangu palīdzību ir viegli izņemams no ūdens pievadierīces. Izskalojiet sietu un ievietojiet to atpakaļ. Ja siets ir bojāts, nomainiet to ar jaunu.

Nekad nelietojiet augstspiediena tīrītāju bez sieta vai ar bojātu sietu.

Apkope pēc lietošanas

Notīriet augstspiediena tīrītāja ārējās virsmas ar mīkstu suku un audumu. Nelietojiet instrumenta tīrīšanai ūdeni, šķīdinātājus vai pulēšanas līdzekļus. Attīriet instrumenta korpusu no tam pielipušajiem netīrumiem, īpaši rūpīgi iztīrot ventilācijas atveres.

Ja augstspiediena tīrītājs nav pilnīgi atbrīvots no ūdens, tas zemā temperatūrā var sasalt, sabojājot instrumentu. Tāpēc uzglabājiet augstspiediena tīrītāju no sala pasargātās telpās.

Nepietiekošs spiediens	Sprausla ir daļēji nosprostota	Iztīriet sprauslu
Augstspiediena ūdens strūkļa pulsē	<p>Ūdens pievadšļūtenē vai sūknī ir iekļuvis gaiss</p> <p>Ūdens padeve nav pastāvīga</p> <p>Ūdens filtrs ir nosprostots</p> <p>Ūdens pievadšļūtene ir savēpusies vai saliekta</p> <p>Augstspiediena šļūtene ir pārāk gara</p>	<p>Neaizverot krānu, izslēdziet augstspiediena tīrītāju, tad nospiediet augstspiediena slēdža mēlīti un nogaidiet, līdz spiediens kļūst pastāvīgs</p> <p>Pārbaudiet, vai ūdensapgādes sistēmas parametri atbilst tehniskajiem parametriem.</p> <p>Nelietojiet ūdens pievadšļūteni, kuras diametrs ir mazāks par \varnothing 13 mm (1/2")</p> <p>Iztīriet ūdens filtru</p> <p>Iztaisnojiet ūdens pievadšļūteni</p> <p>Noņemiet augstspiediena šļūtenes pagarinātājposmu, panākot, lai šļūtenes garums nepārsniegtu 7 m</p>
Spiediens ir pastāvīgs, taču pārāk zems Piezīme. Daži piederumi samazina ūdens spiedienu	Nolietojusies sprausla Nolietojies palaišanas/ apturēšanas ventilis	Nomainiet sprauslu 5 reizes pēc kārtas ātri nospiediet augstspiediena slēdža mēlīti
Dzinējs darbojas, taču instrumenta izejā nav spiediena	Netiek pievadīts ūdens Nosprostots ūdens filtrs Nosprostota sprausla	Pievienojiet instrumentu ūdensapgādes sistēmai Iztīriet filtru Iztīriet sprauslu
Instrumenti patstāvīgi ieslēdzas un izslēdzas	Sūce sūknī vai smidzinātājpistolē	Griezieties Bosch pilnvarotā remontu darbnīcā
Instrumenti nav hermētiski	Sūknis nav hermētisks	Pieļaujamā ūdens noplūde ir 6 pilieni minūtē. Ja noplūde ir lielāka, novērsiet sūci. Griezieties Bosch pilnvarotā remontu darbnīcā

Vides aizsardzība

Izmantojot apkārtējai videi kaitīgas ķīmikālijas, jānodrošina, lai tās nevarētu iesūkties augsnē un nenonāktu gruntsūdeņos, dīķos vai upēs.

Pielietojot tīrīšanas līdzekli, ievērojiet norādījumus, kas sniegti uz tā iesaiņojuma, un nepārsniedziet ražotājfirmas ieteikto tīrīšanas līdzekļa koncentrāciju.

Veicot automašīnu tīrīšanu, ievērojiet vietējos noteikumus. Veiciet pasākumus, lai novērstu izstrādātās eļļas iekļūšanu gruntsūdeņos.

Atbrīvošanās no nolietotajiem izstrādājumiem

Sagatavojot otrreizējai izmantošanai nolietotos elektroinstrumentus, to piederumus un iesaiņojuma materiālus, tie jāpārstrādā apkārtējai videi nekaitīgā veidā.

Tikai ES valstīm



Neizmetiet elektroinstrumentu sadzīves atkritumu tvērnē!
Saskaņā ar Eiropas Savienības direktīvu 2002/96/ES par nolietotajām elektriskajām un elektroniskajām ierīcēm un to pārstrādi, kā arī atbilstoši tās atspoguļojumiem nacionālajā likumdošanā, lietošanai nederīgie elektroinstrumenti jāsavāc un izjauktā veidā jānogādā pārstrādei apkārtējai videi nekaitīgā veidā, lai tos sagatavotu otrreizējai izmantošanai.

Apkalpošana

Elektroinstrumentu kopsalikuma zīmējumus un informāciju par rezerves daļu iegādi var atrast datortīkla vietnē:
www.bosch-pt.com

Latvijas Republika

Robert Bosch SIA
 Bosch elektroinstrumentu servisa centrs
 Dzelzavas ielā 120 S
 LV-1021 Rīga

☎: + 371 7 14 62 62

Telefakss:..... + 371 7 14 62 63

Informācija par troksni un vibrāciju

	3 600 ...	H76 A..	Eco Plus	H76 G..	ECO
		H76 B..	H76 A..		H76 A..
Izmērītās trokšņa parametru vērtības ir noteiktas atbilstoši direktīvai 2000/14/EK (1,60 m augstumā un 1 m attālumā).					

Instrumenta radītā pēc raksturliķnes A izsvērtā trokšņa parametru tipiskās vērtības ir šādas.

Trokšņa spiediena līmenis	dB(A)	77	77	79	79
Trokšņa jaudas līmenis	dB(A)	87	87	88	88
Izkliede K	dB	=3	=3	=3	=3

Kopējā vibrācijas paātrinājuma vērtība (vektoru summa trijos virzienos) ir noteikta atbilstoši standartam EN 60335.

Vibrācijas paātrinājuma vērtība a_{h1}	m/s^2	=3,2	=3,2	=3,2	=3,2
Izkliede K	m/s^2	=0,6	=0,6	=0,6	=0,6

Atbilstības deklarācija

	3 600 ...	H76 A..	Eco Plus	H76 G..	ECO
		H76 B..	H76 A..		H76 A..
Mēs ar pilnu atbildību paziņojam, ka sadaļā „Tehniskie parametri“ aprakstītais izstrādājums atbilst šādiem standartiem un normatīvajiem dokumentiem:					

EN 60335, kā arī direktīvām 2011/65/EU, 2004/108/EK, 2006/42/EK un 2000/14/EK.

Direktīva 2000/14/EK: garantētais trokšņa jaudas līmenis ir

	dB(A)	90	92	91	91
Atbilstība ir noteikta saskaņā ar pielikumu V.					

Izstrādājuma kategorija: 27

Tehniskā lieta (2006/42/EK) no:
 Bosch Lawn and Garden Ltd., PT-LG/EAE,
 Stowmarket, Suffolk IP14 1EY, England

Dr. Egbert Schneider
 Senior Vice President
 Engineering

Helmut Heinzelmann
 Head of Product
 Certification

[Signatures]

Robert Bosch GmbH, Power Tools Division
 D-70745 Leinfelden-Echterdingen
 23.03.2012

Tiesības uz izmaiņām tiek saglabātas



Saugaus darbo instrukcija



Prieš pradėdami prietaisą naudoti, būtina perskaityti instrukciją ir laikytis joje pateiktų reikalavimų!



Prieš pradėdami prietaisą eksploatuoti, perskaitykite jo naudojimo instrukciją ir ypač griežtai laikykitės saugos nuorodų. Išsaugokite šią eksploatavimo instrukciją, kad ir ateityje galėtumėte ja pasinaudoti.

Ant prietaiso esantys įspėjamieji ir nurodomieji ženklai pateikia svarbių nurodymų, kaip prietaisą saugiai naudoti.

Privaloma laikytis ne tik naudojimo instrukcijoje pateiktų nuorodų, bet ir bendrųjų saugos reikalavimų ir nelaimingų atsitikimų prevencijos direktyvų.



Niekada nenukreipkite vandens srovės į žmones, gyvūnus, patį prietaisą arba elektrines dalis. Dėmesio: Netinkamai naudojama aukšto slėgio srovė gali būti pavojinga.

Įjungimas į elektros tinklą

- Prietaisą rekomenduojama jungti tik į tokį kištukinį lizdą, kuris yra su 30 mA nuotėkio srovės apsauginiu jungikliu.
- Naudojant ilginamąjį laidą, kištukas ir lizdas turi būti nepralaidūs vandeniui. Dėmesio: Netinkami ilginamieji laidai gali būti pavojingi.
- Niekada nelieskite kištuko šlapiomis rankomis.
- Maitinimo laido arba ilginamojo laido niekada nepervažiokite, nesuspauskite ir už jo netempkite, nes galite pažeisti. Saugokite laidą nuo karščio, tepalų ir aštrių briaunų.
- Ilginamasis laidas turi būti naudojimo instrukcijoje nurodyto skerspjuvio ir apsaugotas nuo tyškančio vandens. Kištukinė jungtis jokių būdu neturi patekti į vandenį.

Prijungimas prie vandens tiekimo sistemos

- Laikykitės Jus aptarnaujančios vandens tiekimo įmonės taisyklių reikalavimų.
- Visų jungiamųjų žarnų jungtys turi būti sandarios.
- Draudžiama naudoti pažeistą aukšto slėgio žarną (įtrūkimo pavojus). Pažeistą aukšto slėgio žarną reikia nedelsiant pakeisti. Leidžiama naudoti tik gamintojo rekomenduojamas žarnas ir jungtis.

Naudojimas

- Prieš pradėdami prietaisą naudoti reikia patikrinti, ar jis tvarkingos būklės ir ar saugiai veikia. Pastebėjus net ir nedidelių pažeidimų, prietaisą naudoti draudžiama.
- Niekada nesiurbkite tirpiklių, neskiestų rūgščių arba skysčių, kurių sudėtyje yra tirpiklių! Pvz., benzino, dažų skiediklių arba skysto kuro. Purškiamas rūkas yra labai degus, sprogus ir nuodingas, be to acetonas, neskietos rūgštys ir tirpikliai ardo medžiagas, iš kurių pagamintas prietaisas.
- Dirbant su prietaisu pavojingose zonoje (pvz., degalinėse) būtina laikytis specialiųjų saugos nuorodų. Patalpose, kuriose yra sprogimo pavojus, prietaisą naudoti draudžiama.
- Prietaisas turi stovėti ant tvirto pagrindo.
- Naudokite tik prietaiso gamintojo rekomenduojamas plovimo priemones ir laikykitės gamintojo pateiktų naudojimo, šalinimo reikalavimų ir įspėjamųjų nuorodų.

- Visos darbo zonoje esančios dalys, kuriomis teka elektros srovė, turi būti apsaugotos nuo tyškančio vandens.
- Draudžiama fiksuoti purškimo pistoleto svirtelę padėtyje „ON“ prietaisui veikiant.
- Jei reikia, dirbkite su apsauginiais drabužiais, apsaugančiais nuo tyškančio vandens.
- Dėl didelio slėgio objektai gali atšokti. Jei reikia, dirbkite su tinkamomis asmeninėmis apsaugos priemonėmis, pvz., užsidėkite apsauginius akinius.
- Kad transporto priemonių padangų/ventilių nepažeistų aukšto slėgio srovė, juos plaukite ne mažesniu kaip 30 cm atstumu. Pirmasis padangų pažeidimo požymis yra spalvos pakitimas. Pažeistos transporto priemonių padangos/ventiliai kelia pavojų gyvybei.
- Draudžiama plauti objektus, kurių sudėtyje yra asbesto arba sveikatai kenksmingų medžiagų.
- Naudokite tik prietaiso gamintojo aprobuotas valymo priemones.
- Nenaudokite neskietų rekomenduojamų plovimo priemonių. Produktai yra saugūs, jei jų sudėtyje nėra rūgščių, šarmų arba aplinkai kenksmingų medžiagų. Plovimo priemonės rekomenduojame laikyti vaikams nepasiekiamoje vietoje. Jei plovimo priemonės pateko į akis, nedelsdami gerai praplaukite vandeniu, o jei netyčia prarijote plovimo priemonės, nedelsdami kreipkitės į gydytoją.

Darbas su prietaisu

- Dirbančiam asmeniui prietaisą leidžiama naudoti tik pagal paskirtį. Būtina atsižvelgti į prietaiso naudojimo vietoje esančias realias sąlygas. Dirbdami būtinai atsižvelkite į kitus žmones, ypač į vaikus.
- Nedirbkite su prietaisu, jei jo veikimo nuotolyje yra žmonių, nebent jie būtų su apsauginiais drabužiais.
- Draudžiama krepsti vandens srovę į save ar kitus asmenis, norint nuplauti drabužius ar batus.
- Su prietaisu leidžiama dirbti tik prietaisą naudoti ir valdyti apmokytiems asmenims arba asmenims, galintiems pateikti įrodymą, jog moka dirbti su šiuo prietaisu. Vaikams ir paaugliams su šiuo prietaisu dirbti draudžiama.
- Kol variklis veikia, prietaiso niekada negalima palikti be priežiūros.
- Išeinanti vandens srovė veikia purškimo pistoletą atatraknos jėga. Todėl tvirtai laikykite pistoleto rankeną ir vamzdį.

Transportavimas

- Prieš transportuodami prietaisą, jį išjunkite ir apsaugokite nuo netikėto įsijungimo.

Techninė priežiūra

- **Ištraukite kištuką iš kištukinio lizdo:**
 - visada, kai paliecate prietaisą be priežiūros
 - prieš pradėdami prietaisą tikrinti, valyti ar remontuoti.
- Prietaisą remontuoti galima tik įgaliotose BOSCH elektrinių įrankių remonto dirbtuvėse.

Priedai ir atsarginės dalys

- Leidžiama naudoti tik gamintojo aprobuotus priedus ir atsargines dalis. Tik naudojant originalius priedus ir atsargines dalis užtikrinama, kad prietaisas veiks be trikdžių.

Techniniai duomenys

Aukšto slėgio plovimo įrenginys		AQUATAK 10	AQUATAK ECO	AQUATAK 100	AQUATAK 100 PLUS
Užsakymo numeris		3 600 H76 ...	3 600 H76 ...	3 600 H76 ...	3 600 H76 ...
Nominali naudojamoji galia	[W]	1 300	1 450	1 400	1 500
Tiekiamo vandens temperatūra maks.	[°C]	40	40	40	40
Tiekiamo vandens srauto kiekis min.	[l/h]	17	17	17	17
Tiekiamo vandens srauto slėgis maks.	[bar]	1,5–6,0	1,5–6,0	1,5–6,0	1,5–6,0
Nominalus slėgis	[bar]	90	90	90	90
Maksimalus slėgis	[bar]	100	100	100	100
Vandens srautas	[l/h]	300	340	330	350
Plovimo priemonės rezervuaro talpa	[l]	0,5	0,5	0,5	0,5
Svoris	[kg]	6,0	6,0	6,0	6,0
Apsaugos klasė		□ / II	□ / II	□ / II	□ / II
Serijos numeris		Žr. ant mašinos (firminėje lentelėje) nurodytą serijos numerį 13 .			

Prietaiso paskirtis

Prietaisas skirtas įrankiams, transporto priemonėms, valtimis ir paviršiams bei daiktams lauke plauti. Naudojant atitinkamus priedus į purškiamą srovę galima įmaišyti Bosch aprobuotų valymo priemonių, plauti nutekamuosius vamzdžius arba šalinti rūdis ir dažus. Šis gaminy neskirtas pramoniniam naudojimui.

Prietaisas yra tinkamas naudoti pagal paskirt, kai aplinkos temperatūra yra nuo 0 °C iki 40 °C.

Įvadas

Šioje instrukcijoje pateiktos nuorodos, kaip mašiną tinkamai surinkti ir saugiai naudoti. Svarbu, kad šiuos nurodymus atidžiai perskaitytumėte.

Visikai sumontuotas prietaisas sveria apie 6.0 kg. limdami prietais i pakuots, jei reikia, pasikvieskite pagalbos.

Komplektuotė

Atsargiai išimkite aukšto slėgio plovimo įrenginį iš pakuotės ir patikrinkite, ar yra visos žemiau nurodytos dalys:

- Aukšto slėgio plovimo įrenginys
- Purškimo pistoletas/aukšto slėgio žarna
- Ilginamasis vamzdis (tik AQUATAK ECO/100/100 PLUS)
- Purškimo antgalis (tik AQUATAK 10)
- Vėduoklinės formos srovės purškimo antgalis (spalvos kodas: violetinė – tik AQUATAK ECO/100/100 PLUS)
- Rotacinis antgalis (spalvos kodas: raudona – tik AQUATAK 100 PLUS)
- Plovimo priemonės purškimo antgalis ir bakelis
- Jungiamasis antgalis
- Plovimo šepety (tik AQUATAK 100 PLUS)
- Naudojimo instrukcija

Jei trūksta atsarginių dalių ar jos yra sugedusios, kreipkitės į savo tiekėją.

Prietaiso elementai

- 1 Įjungimo svirtelės blokatorius
- 2 jungimo svirtelė
- 3 Įpurškimo pistoletas
- 4 Ilginamasis vamzdis (tik AQUATAK ECO/100/100 PLUS)
- 5 Vėduoklinės formos srovės purškimo antgalis (tik AQUATAK ECO/100/100 PLUS)
- 6 Aukšto slėgio žarna
- 7 Plovimo priemonės purškimo antgalis su bakeliu
- 8 Rotacinis antgalis (tik AQUATAK 100 PLUS)
- 9 Kištukas**
- 10 Jungiamasis antgalis
- 11 Pagrindinis maitinimo srovės jungiklis
- 12 Purškimo antgalis (tik AQUATAK 10)
- 13 Serijos numeris

**priklauso nuo šalies, į kurią yra tiekiamas prietaisas

Prietaiso komplekte gali būti ne visa pavaizduota arba aprašyta įranga.



Jūsų saugumui

Dėmesio! Prieš pradėdami techninės priežiūros arba valymo darbus prietaisą išjunkite ir iš lizdo ištraukite kištuką. Tą patį būtina padaryti, jei buvo pažeistas, įpjautas ar susipainiojo maitinimo laidas.

Elektrosauga

Jūsų saugumui užtikrinti prietaisas turi apsauginę izoliaciją, todėl jam nebereikia įžeminimo. Darbinė tinklo įtampa yra 230 V AC, 50 Hz (ne ES šalims skirtų modelių naudojama įtampa gali būti 220 V, 240 V, priklausomai nuo prietaiso modifikacijos). Būtina naudoti tik tam tikslui specialiai pritaiktą ilginamąjį laidą. Informacijos galite gauti įgaliotame klientų aptarnavimo centre.

Jei dirbdami su aukšto slėgio plovimo įrenginiu norite naudoti ilginamąjį laidą, jo skersmuo turi būti ne mažesnis kaip:

1,5 mm² iki maks. 20 m ilgio

2,5 mm² iki maks. 20 m ilgio

Nuoroda: Jei naudojamas ilginamasis laidas, jis pagal darbo saugos reikalavimus turi būti su įžeminimo laidu, kuris kištuku yra sujungtas su Jūsų elektros įrenginio įžeminimo laidu.

Jei abejojate, kreipkitės į elektriką arba į artimiausią Bosch techninio aptarnavimo centrą.

ATSARGIAI: Reikalavimų neatitinkantys ilginamieji laidai gali būti pavojingi. Ilginamasis laidas, kištukas ir lizdas turi būti nepralaidūs vandeniui ir skirti naudoti lauke.

Laidų jungtys turi būti sausas ir negulėti ant žemės.

Saugumui užtikrinti siūloma naudoti apsauginį nuotėkio srovės jungiklį (RCD), kurio maksimali nuotėkio srovė yra 30 mA. Šis nuotėkio srovės jungiklis turėtų būti tikrinamas prieš kiekvieną naudojimą.

Nuorodos dėl gaminių, parduodamų **ne Didžiojoje Britanijoje**: DĖMESIO: dėl Jūsų saugumo, ant mašinos esantį kištuką **9** būtina sujungti su ilginamuoju laidu. Ilginamojo laido jungtis turi būti apsaugota nuo tyškančio vandens, ji turėtų būti guminė arba pašaukta guma. Ilginamasis laidas turi būti naudojamas su laido įtempimo sumažinimo įtaisu.

Jei laidas yra pažeistas, jis gali būti sutaisytas tik autorizuotose Bosch remonto dirbtuvėse.

Surinkimas

Vandens tiekimas



Remiantis galiojančiomis taisyklėmis, aukšto slėgio plovimo įrenginius be skyriklio prie geriamojo vandens tiekimo tinklo jungti draudžiama.

Naudokite BA tipo skyriklius, kaip nurodyta EN 12729.

Prijungimas prie vandens tiekimo sistemos

A Jungiamąjį antgalį **10** prisukite prie vandens prijungimo atvamzdžio **14**.

A/B Vandens žarną (komplekte nėra) prijunkite prie vandentiekio linijos ir prietaiso.

Aukšto slėgio žarnos ir purškimo pistoleto prijungimas

C Aukšto slėgio žarną **6** tvirtai užsukite ant prijungiamojo atvamzdžio **15**.

D Ilginamąjį vamzdį **4**/purškimo antgalį **12** prijunkite prie purškimo pistoleto rankenos **3**. Ilginamąjį vamzdį **4**/purškimo antgalį **12** įstatykite į rankeną, paspauskite ir užfiksuokite sukdami pagal laikrodžio rodyklę 90°.

E Vėduoklės formos srauto purškimo antgalį **5** įstatykite į ilginamąjį vamzdį **4** ir užfiksuokite sukdami pagal laikrodžio rodyklę, kol pasigirs trakstelėjimas.

Ivairių antgalių įstatymas ir naudojimas

Purškimo antgalis (tik AQUATAK 10)

Purškimo antgalis **12** nėra reguliuojamas ir gali purkšti tik vėduoklės formos srautą.

Vėduoklinės formos srovės purškimo antgalis (spalvos kodas: violetinė – tik AQUATAK ECO/100/100 PLUS)

F Norėdami vėduoklės formos srautą pakeisti iki taškinės formos srauto ir vėl atstatyti atgal, pasukite antgalio žiedą.

Plovimo priemonės purškimo antgalis su bakeliu

G Ilginamąjį vamzdį **4**/purškimo antgalį **12** pasukite prieš laikrodžio rodyklę 90° ir ištraukite.

H Plovimo priemonės purškimo antgalį **7** įstatykite į purškimo pistoleto rankeną **3** ir užfiksuokite sukdamį pagal laikrodžio rodyklę

Rotacinis antgalis (spalvos kodas: raudona – tik AQUATAK 100 PLUS)

I Vėduoklės formos srauto antgalį **5** pasukite prieš laikrodžio rodyklę ir ištraukite.

J Rotacinį antgalį **8** įstatykite į ilginamąjį vamzdį **4** ir užfiksuokite sukdamį pagal laikrodžio rodyklę, kol pasigirs trakstelėjimas.

Naudojimas

Ijungimas

Patikrinkite, ar tinklo jungiklis yra padėtyje (Ⓞ), ir įkiškite prietaiso kištuką į kištukinį lizdą.

Atsukite vandens čiaupą.

K Nuspauskite įjungimo blokatorių **1**, kad išlaisvintumėte įjungimo svirtelę **2**. Laikykite svirtelę **2** visiškai nuspaudę, kol vanduo pradės tekėti tolygia srove ir prietaise bei aukšto slėgio žarnoje neliks oro. Svirtelę **2** atleiskite. Paspauskite įjungimo blokatorių **1**.

Paspauskite maitinimo srovės jungiklio **11** klavišą (Ⓢ).

Purškimo pistoletą **3** nukreipkite žemyn. Nuspauskite įjungimo blokatorių, kad išlaisvintumėte įjungimo svirtelę **2**. Svirtelę **2** nuspauskite iki galo.

Išjungimas

Svirtelę **2** atleiskite. Paspauskite įjungimo blokatorių. Dabar purškimo pistoletas yra užblokuotas ir apsaugotas nuo netikėto įsijungimo.

Paspauskite maitinimo srovės jungiklio **11** klavišą (Ⓞ).

Užsukite vandens čiaupą. Iš kištukinio lizdo ištraukite kištuką.

Nuspauskite įjungimo blokatorių **1**, kad išlaisvintumėte įjungimo svirtelę **2**. Laikykite svirtelę **2** visiškai nuspaudę, kol prietaise visiškai neliks vandens. Svirtelę **2** atleiskite. Paspauskite įjungimo blokatorių **1**.

Atjunkite vandens žarną nuo prietaiso ir vandentiekio linijos.

Aukšto slėgio plovimo įrenginio naudojimo nuorodos

Bendrosios nuorodos

Užtikrinkite, kad įrenginys stovėtų ant lygaus pagrindo.



Nenuėikite su aukšto slėgio žarna per daug į priekį ir netraukite prietaiso už žarnos. Priešingu atveju prietaisas gali prarasti stabilumą ir nuvirsti.

Aukšto slėgio žarnos nesulenkite ir nepervažiukite per ją su transporto priemone. Saugokite aukšto slėgio žarną nuo aštrių kraštų ir kampų.

Nenaudokite rotacinio antgalio automobiliams plauti.

Plovimo priemonių naudojimas

Naudokite tik Bosch aprobuotas plovimo priemones. Netinkamos plovimo priemonės gali pažeisti prietaisą ir plaunamąjį paviršių.

Plovimo priemonės purškimo antgalį įstatykite į purškimo pistoletą.

Į plovimo priemonės bakelį pripilkite tinkamos priemonės ir prisukite bakelį prie plovimo priemonės purškimo antgalio.

Dėl aplinkos apsaugos plovimo priemonę rekomenduojame naudoti taupiai. Laikykitės ant bakelio pateiktų skiedimo rekomendacijų.

Bosch garantuoja, kad naudojant nurodytas plovimo ir konservavimo priemones prietaisas veiks neprikaištingai.

Rekomenduojamas plovimo būdas

1-asis žingsnis: nešvarumų atmirkymas

Taupiai užpurškite plovimo priemonės ir šiek tiek palaukite, kol įsigers.

2-asis žingsnis: nešvarumų šalinimas

Atmirkusius nešvarumus nuplaukite aukšto slėgio srove.

Nuoroda: Plauinant vertikalius paviršius, nešvarumų šalinimo/plovimo priemonę reikia pradėti purkšti nuo apačios ir kilti į viršų. Priemonę nuplaunant, reikia pradėti purkšti nuo viršaus ir leisti į apačią.

Techninė priežiūra



Prieš pradėdami bet kokius prietaiso techninio aptarnavimo ar remonto darbus, reikia ištraukti iš tinklo kištuką ir atjungti prietaisą nuo vandens tiekimo linijos.

Nuoroda: reguliariai atlikite prietaiso aptarnavimo ir priežiūros darbus, kad jis ilgai ir patikimai tarnautų.

Reguliariai reikia tikrinti, ar nėra akivaizdžių prietaiso pažeidimų, pvz., atsilaisvusių jungčių ir susidėvėjusių ar pažeistų dalių.

Patikrinkite, ar nepažeisti ir tinkamai sumontuoti dangčiai ir apsauginiai įtaisai. Prieš pradėdami naudoti aukšto slėgio plovimo įrenginį būtina atlikti reikalingus remonto ir techninės priežiūros darbus.

Jei nepaisant kruopščios gamybos ir patikrinimo aukšto slėgio plovimo įrenginys vis dėlto sugestų, jo remontas turi būti atliekamas įgaliojose BOSCH elektrinių įrankių remonto dirbtuvėse.

leškant informacijos ir užsakant atsargines puses būtina nurodyti dešimtženklį prietaiso užsakymo numerį.

Filtro valymas ir tikrinimas

A Nuo vandens tiekimo jungties nuimkite adapterį **10** ir ištraukite sietelį **16**.

L Sietelį **16** lengvai galima išimti smailiomis replėmis. Sietelį išplaukite ir vėl įstatykite. Pažeistą filtrą pakeiskite.

Be filtro ar su pažeistu filtru aukšto slėgio plovimo įrenginį naudoti draudžiama.

Po naudojimo

Aukšto slėgio plovimo įrenginio išorę nuvalykite švelniu šepetėliu ir skudurėliu. Nenaudokite vandens, tirpiklių ir poliravimo priemonių. Nuvalykite visus nešvarumus, ypač nuo variklio ventiliacinių angų.

Jei aukšto slėgio plovimo įrenginyje liks vandens, jam užšalus įrenginys suges. Įrenginį reikia laikyti nuo šalčio apsaugotoje patalpoje.

Ant prietaiso nedėkite jokių daiktų.

✋ Suvyniodami ir išvyniodami laidus jų nesuspauskite. **Nesulenkite aukšto slėgio žarnos.**

Galimi gedimai

Šioje lentelėje rasite nuorodas, kokie yra gedimų požymiai ir kokių veiksmų reikia imtis, jei prietaisas blogai veikia. Jei problema nebus nustatyta ir pašalinta, kreipkitės į remonto dirbtuves.

Dėmesio: prieš ieškodami gedimo išjunkite prietaisą ir ištraukite kištuką.

Gedimas	Galima priežastis	Pagalba
Variklis nepradeda veikti	Neįkištas kištukas El. tinklo lizdo defektas Suveikė saugiklis Pažeistas ilginamasis laidas Suveikė variklio apsauginė relė Užšalo	Įkiškite kištuką Naudokitės kitu kištukiniu lizdu Pakeisti saugiklį Pabandykite įjungti be ilginamojo laido Palaukite 5 minutes, kol variklis atvės Palaukite, kol atšils siurblys, vandens žarna arba purškimo antgalis
Variklis nustojo veikti	Suveikė saugiklis Netinkama tinklo įtampa Suveikė variklio apsauginė relė	Saugiklį pakeiskite Patikrinkite tinklo įtampą, ji turi atitikti firminėje lentelėje pateiktus duomenis Palaukite 5 minutes, kol variklis atvės
Suveikė saugiklis	Per silpnas saugiklis	Junkite prietaisą į pakankamo galingumo elektros grandinę
Per aukštas darbinis slėgis	Iš dalies užsikimšęs antgalis	Išvalykite antgalį

Pulsuojantis slėgis	Vandens žarnoje arba siurblyje yra oro Netinkamas vandens tiekimas Užsikimšęs vandens filtras Suspausta arba užlenkta vandens žarna Aukšto slėgio žarna per ilgą	Aukšto slėgio plovimo įrenginį išjunkite ir leiskite vandeniui iš atsukto vandens čiaupo per atidarytą pistoletą, kol darbinis slėgis taps tolygus Patikrinkite, ar vandens tiekimo jungtis atitinka techninių duomenų skyriuje pateiktus duomenis. Leidžiama naudoti ne mažesnio kaip 1/2" arba Ø 13 mm skersmens vandens žarnas Išvalykite vandens filtrą Ištiesinkite vandens žarną Atjunkite aukšto slėgio žarnos ilginamąją dalį, vandens žarnos maks. ilgis 7 m
Slėgis tolygus, bet per žemas Nuoroda: tam tikri papildomi antgaliai sąlygoja žemesnį slėgį	Susidėvėjęs antgalis Susidėvėjęs paleidimo ir sustabdymo vožtuvas	Pakeiskite antgalį 5 kartus iš eilės greitai paspauskite įjungimo svirtelę
Variklis veikia, bet nesukuriamas darbinis slėgis	Neprijungta prie vandentiekio linijos Užsikimšęs filtras Užsikimšęs antgalis	Prijunkite prie vandentiekio linijos Išvalykite filtrą Išvalykite antgalį
Aukšto slėgio plovimo įrenginys pradeda veikti savaime	Nesandarus siurblys arba purškimo pistoletas	Kreipkitės į įgaliotą Bosch įrankių remonto dirbtuves
Įrenginys nesandarus	Siurblys nesandarus	Leistinas nesandarumas - 6 lašai per minutę. Jei įrenginys tampa pralaidesnis, susisiekite su įgaliotų Bosch įrankių remonto dirbtuvių specialistais

Aplinkos apsauga

Saugokite, kad aplinkai kenkiantys chemikalai nepatektų į žemę, gruntinius vandenius ir vandens telkinius.

Naudodami plovimo priemones tiksliai laikykitės ant pakuotės pateiktų duomenų ir nurodytos koncentracijos.

Plaudami varikliu varomas transporto priemones laikykitės vietinių direktyvų: būtina imtis atitinkamų priemonių, kad nuplauta alyva nepatektų į gruntinius vandenius.

Sunaikinimas

Prietaisai, papildoma įranga ir pakuotė turi būti panaudoti ekologiškai antriniam perdirbimui.

Tik ES šalims:



Nemeskite elektrinių įrankių į buitinių atliekų konteinerius!
Pagal EEB direktyvą 2002/96/EB dėl naudotų elektrinių įrankių ir elektroninių prietaisų atliekų utilizavimo ir pagal vietinius valstybės įstatymus nebetinkami naudoti elektriniai įrankiai turi būti surenkami atskirai nuo kitų atliekų ir gabenami į antrinių žaliavų tvarkymo vietas perdirbti aplinkai nekenksmingu būdu.

Aptarnavimas

Detalius brėžinius ir informaciją apie atsargines dalis galite rasti interneto puslapyje:

www.bosch-pt.com

Lietuvos Respublika

UAB „Elremta“
Bosch instrumentų servisas
Neries kr. 16e
48402 Kaunas

☎: + 370 37 370 138

Faks:..... + 370 37 350 108

Informacija apie triukšmą ir vibraciją

Triukšmo matavimų vertės nustatytos pagal 2000 / 14 / EB (1,60 m aukštyje, 1 m atstumu).	3 600 ...	H76 A.. H76 B..	Eco Plus H76 A..	H76 G..	ECO H76 A..
Pagal A skalę išmatuotas prietaiso triukšmo lygis tipiniu atveju siekia					
Garso slėgio lygis	dB(A)	77	77	79	79
Garso galios lygis	dB(A)	87	87	88	88
Paklaida K	dB	=3	=3	=3	=3
Vibracijos bendroji vertė (trijų krypčių atstojamasis vektorius) nustatyta pagal EN 60335:					
Vibracijos emisijos vertė a_h	m/s^2	=3,2	=3,2	=3,2	=3,2
Paklaida K	m/s^2	=0,6	=0,6	=0,6	=0,6

Atitikties deklaracija

	3 600 ...	H76 A.. H76 B..	Eco Plus H76 A..	H76 G..	ECO H76 A..
Atsakingai pareiškiame, kad skyriuje „Techniniai duomenys“ aprašytas gaminys atitinka žemiau pateiktus standartus ir norminius dokumentus: EN 60335 pagal 2011/65/EU, 2004/108/EB, 2006/42/EB, 2000/14/EB direktyvų reikalavimus.					
2000/14/EB: garantuotas garso galios lygis	dB(A)	90	92	91	91
Atitikties įvertinimas atliktas pagal priedą V.					

Produkto kategorija: 27

Techninė byla (2006/42/EB) laikoma:
Bosch Lawn and Garden Ltd., PT-LG/EAE,
Stowmarket, Suffolk IP14 1EY, England

Dr. Egbert Schneider
Senior Vice President
Engineering

Helmut Heinzelmann
Head of Product
Certification



Robert Bosch GmbH, Power Tools Division
D-70745 Leinfelden-Echterdingen
23.03.2012

Galimi techniniai pakeitimai



BOSCH

Robert Bosch GmbH
Power Tools Division
70745 Leinfelden-Echterdingen
Germany
www.bosch-garden.com

F 016 L70 904 (2012.05) O / 105 **EEU**

