

**FT6660**

**RU САБЕЛЬНАЯ ПИЛА**

**EN RECIPROCATING SAW**

**РУКОВОДСТВО ПО ЭКСПЛУАТАЦИИ И ИНСТРУКЦИЯ ПО  
БЕЗОПАСНОСТИ**



**FELISATTI<sup>®</sup>**

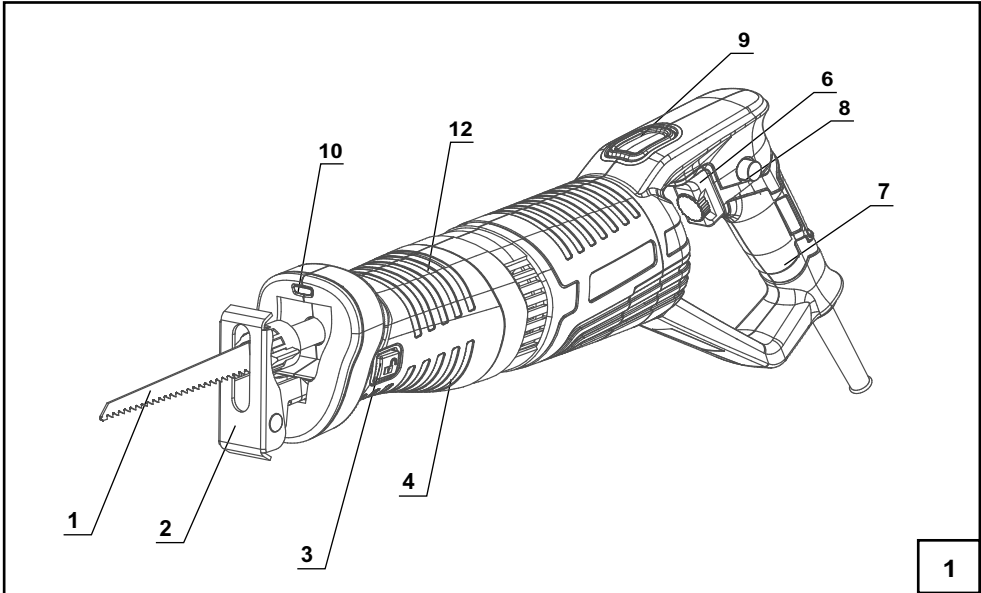

1

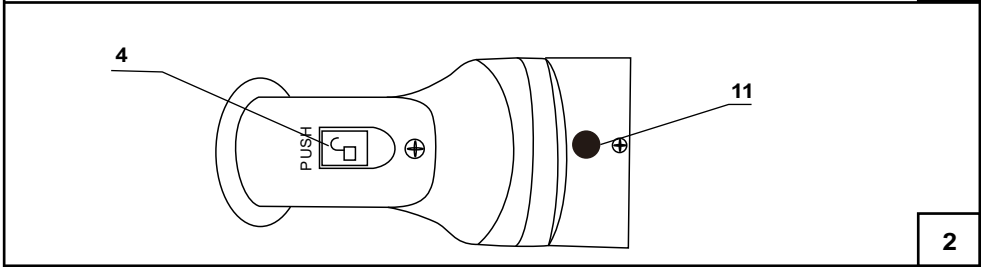

2

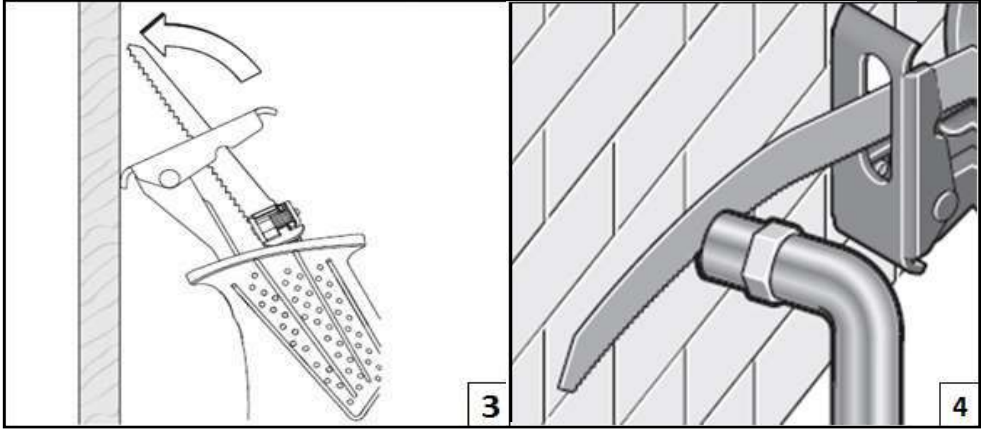

3

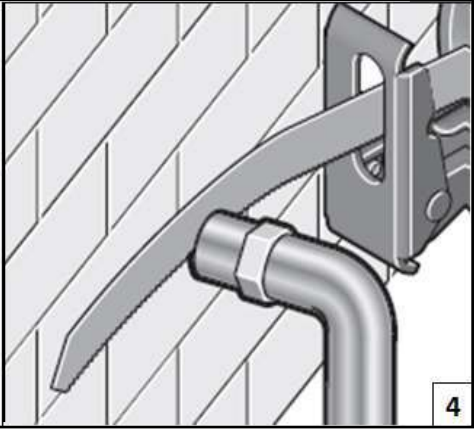

4

RU

## Уважаемый покупатель!

Благодарим вас за выбор продукции «Фелисатти».

При покупке машины ручной электрической (электроинструмента):

- требуйте проверки её исправности путем пробного включения, а также комплектности согласно сведениям соответствующего раздела настоящего руководства по эксплуатации;
- убедитесь, что гарантийный талон оформлен должным образом, содержит дату продажи, штамп магазина и подпись продавца.



Перед началом работы электрической машиной изучите Инструкцию по безопасности и Руководство по эксплуатации и неукоснительно соблюдайте содержащиеся в них правила техники безопасности при работе. Бережно относитесь к Руководству и Инструкции и храните их в доступном месте в течение всего срока службы машины.



**Помните: электроинструмент является источником повышенной опасности!**

## СОДЕРЖАНИЕ

### ИНСТРУКЦИЯ ПО БЕЗОПАСНОСТИ

1. ОБЩИЕ УКАЗАНИЯ МЕР БЕЗОПАСНОСТИ ЭЛЕКТРИЧЕСКИХ МАШИН	3
2. УКАЗАНИЯ МЕР БЕЗОПАСНОСТИ ДЛЯ НОЖОВОЧНЫХ ПИЛ	5
<b>СВЕДЕНИЯ О СООТВЕТСТВИИ</b>	
<b>РУКОВОДСТВО ПО ЭКСПЛУАТАЦИИ</b>	
1. ОБЩИЕ СВЕДЕНИЯ	8
2. УСЛОВНЫЕ ОБОЗНАЧЕНИЯ	8
3. ТЕХНИЧЕСКИЕ ХАРАКТЕРИСТИКИ	9
4. КОМПЛЕКТНОСТЬ	10
5. УСТРОЙСТВО И ПРИНЦИП РАБОТЫ	10
6. ПОДГОТОВКА К РАБОТЕ И ПОРЯДОК ВЫПОЛНЕНИЯ РАБОТЫ	11
7. ШУМ И ВИБРАЦИЯ	14
8. ОБСЛУЖИВАНИЕ	14
9. ХРАНЕНИЕ И ТРАНСПОРТИРОВКА	15
10. АКСЕССУАРЫ	16
11. УТИЛИЗАЦИЯ	16
12. ГАРАНТИЯ	16

## ИНСТРУКЦИЯ ПО БЕЗОПАСНОСТИ

### 1. ОБЩИЕ УКАЗАНИЯ МЕР БЕЗОПАСНОСТИ ЭЛЕКТРИЧЕСКИХ МАШИН



**ВНИМАНИЕ!** Прочтите все предупреждения и указания мер безопасности и все инструкции.

Невыполнение предупреждений и инструкций может привести к поражению электрическим током, пожару и (или) серьезным повреждениям.

**Сохраните все предупреждения и инструкции для того, чтобы можно было обращаться к ним в дальнейшем.**

Термин «электрическая машина» используется для обозначения вашей машины с электрическим приводом, работающим от сети (снабженного шнуром), или машины с электрическим приводом, работающим от аккумуляторных батарей.

#### 1. Безопасность рабочего места

**а) Содержите рабочее место в чистоте и обеспечьте его хорошее освещение.**

Если рабочее место загромождено или плохо освещено, это может привести к несчастным случаям;

**б) Не следует эксплуатировать электрические машины во взрывоопасной среде (например, в присутствии воспламеняющихся жидкостей, газов или пыли).** Машины с электрическим приводом являются источником искр, которые могут привести к возгоранию пыли или паров;

**с) Не подпускайте детей и посторонних лиц к электрической машине в процессе ее работы.** Отвлечение внимания может привести к потере контроля.

#### 2. Электрическая безопасность

**а) Штепсельные вилки электрических машин должны подходить под розетки. Никогда не изменяйте конструкцию штепсельной вилки каким-либо образом.** Не используйте каких-либо переходников для машин с заземляющим проводом. Использование неизмененных вилок и соответствующих розеток уменьшит риск поражения электрическим током;

**б) Не допускайте контакта тела с заземленными поверхностями, такими, как трубы, радиаторы, плиты и холодильники.** Существует повышенный риск поражения электрическим током, если ваше тело заземлено;

**с) Не подвергайте электрическую машину воздействию дождя и не держите ее во влажных условиях.** Вода, попадая в электрическую машину, увеличивает риск поражения электрическим током;

**д) Обращайтесь аккуратно со шнуром. Никогда не используйте шнур для переноса, перетаскивания электрической машины и вытаскивания вилки из розетки.** Исключите воздействие на электрическую машину тепла, масла, острых кромок или движущихся частей. Поврежденные или скрученные шнуры увеличивают риск поражения электрическим током;

**е) При эксплуатации электрической машины на открытом воздухе пользуйтесь удлинителем, пригодным для использования на открытом воздухе.** Применение шнура, предназначенного для использования на открытом воздухе, уменьшает риск поражения электрическим током;

**ф) Если нельзя избежать эксплуатации электрической машины во влажных условиях, используйте источник питания, снабженный устройством защитного отключения (УЗО). Использование УЗО уменьшает риск поражения электрическим током.**

### **3. Личная безопасность**

**а) Будьте бдительны, следите за своими действиями и руководствуйтесь здравым смыслом при эксплуатации электрических машин. Не пользуйтесь электрическими машинами, если вы устали, находитесь под действием наркотических средств, алкоголя или лекарственных препаратов. Кратковременная потеря концентрации внимания при эксплуатации электрических машин может привести к серьезным повреждениям;**

**б) Пользуйтесь индивидуальными защитными средствами. Всегда пользуйтесь средствами для защиты глаз.** Защитные средства такие, как маски, предохраняющие от пыли, обувь, предохраняющая от скольжения, каска или средства защиты ушей, используемые в соответствующих условиях, уменьшат опасность получения повреждений;

**с) Не допускайте случайного включения машин. Обеспечьте, чтобы выключатель находился в положении «Отключено» перед подсоединением к сети и (или) к аккумуляторной батарее и при подъеме и переноске электрической машины. Если при переноске электрической машины палец находится на выключателе или происходит подключение к сети электрической машины, у которой выключатель находится в положении «Включено», это может привести к несчастному случаю;**

**д) Перед включением электрической машины удалите все регулировочные или гаечные ключи.** Ключ, оставленный во вращающейся части электрической машины, может привести к травмированию оператора;

**е) При работе не пытайтесь дотянуться до чего-либо, всегда сохраняйте устойчивое положение.** Это позволит обеспечить наилучший контроль над электрической машиной в экстремальных ситуациях;

**ф) Одевайтесь надлежащим образом. Не носите свободной одежды или ювелирных изделий. Не приближайте свои волосы, одежду и перчатки к движущимся частям электрической машины.** Свободная одежда, ювелирные изделия и длинные волосы могут попасть в движущиеся части;

**г) Если предусмотрены средства для подсоединения к оборудованию для отсоса и сбора пыли, обеспечьте их надлежащее присоединение и эксплуатацию.** Сбор пыли может уменьшить опасности, связанные с пылью.

**и) При потере электропитания или другом самопроизвольном выключении машины немедленно переведите клавишу выключателя в положение «ОТКЛЮЧЕНО» и отсоедините вилку от розетки.** Если при потере напряжения машина осталась включенной, то при возобновлении питания она самопроизвольно заработает, что может привести к телесному повреждению и(или) материальному ущербу.

### **4. Эксплуатация и уход за электрической машиной**

**а) Не перегружайте электрическую машину. Используйте электрическую машину соответствующего назначения для выполнения необходимой Вам работы.** Лучше и безопаснее выполнять электрической машиной ту работу, на которую она рассчитана;

**б) Не используйте электрическую машину, если ее выключатель неисправен (не включает или не выключает).** Любая электрическая машина,

которая не может управляться с помощью выключателя, представляет опасность и подлежит ремонту;

**с) Отсоедините вилку от источника питания и (или) аккумуляторную батарею от электрической машины перед выполнением каких-либо регулировок, заменой принадлежностей или помещением ее на хранение.** Подобные превентивные меры безопасности уменьшают риск случайного включения электрической машины;

**д) Храните неработающую электрическую машину в месте, недоступном для детей, и не разрешайте лицам, не знакомым с электрической машиной или настоящей инструкцией, пользоваться электрической машиной.** Электрические машины представляют опасность в руках неквалифицированных пользователей;

**е) Обеспечьте техническое обслуживание электрических машин. Проверьте электрическую машину на предмет правильности соединения и закрепления движущихся частей, поломки деталей и иных несоответствий, которые могут повлиять на работу. В случае неисправности отремонтируйте электрическую машину перед использованием.** Часто несчастные случаи происходят из-за плохого обслуживания электрической машины;

**ф) Храните режущие инструменты в заточенном и чистом состоянии.** Режущие инструменты с острыми кромками, обслуживаемые надлежащим образом, реже заклинивают, ими легче управлять;

**г) Используйте электрические машины, приспособления, инструмент и пр. в соответствии с настоящей инструкцией с учетом условий и характера выполняемой работы.** Использование электрической машины для выполнения операций, на которые она не рассчитана, может создать опасную ситуацию.

**h) держите ручную машину только за изолированные поверхности рукояток при производстве работ, при которых рабочий инструмент может прикоснуться к скрытой проводке.** При прикосновении рабочего инструмента находящегося под напряжением проводу открытые металлические части ручной машины могут попасть под напряжение и вызвать поражение оператора электрическим током.

## 5. Обслуживание

**а) Ваша электрическая машина должна обслуживаться квалифицированным персоналом, использующим только оригинальные запасные части. Это обеспечит безопасность электрической машины.**

## 2. УКАЗАНИЯ МЕР БЕЗОПАСНОСТИ ДЛЯ САБЕЛЬНЫХ ПИЛ

**а) При выполнении работ, при которых рабочий инструмент может задеть скрытую электропроводку или собственный сетевой кабель, держите электроинструмент за изолированные рукоятки.** Контакт с проводкой под напряжением может привести к попаданию под напряжение металлических частей электроинструмента и к поражению электротоком.

**б) Не подставляйте руки в зону пиления. Не подсовывайте руки под заготовку.** При контакте с пыльным полотном возникает опасность травмирования.

- с) Подводите электроинструмент к детали только во включенном состоянии.** В противном случае возникает опасность обратного удара при заклинивании рабочего инструмента в детали.
- d) Следите за тем, чтобы при работе опорная плита всей поверхностью прилежала к детали.** Пильное полотно может заесть и привести к потере контроля над электроинструментом.
- e) По окончании рабочей операции выключите электроинструмент; вытягивайте пильное полотно из прорези только после его полной остановки.** Этим Вы предотвратите обратный удар и можете после этого без каких-либо рисков положить электроинструмент.
- f) Используйте только неповрежденные пильные полотна.** Изогнутые или затупившиеся пильные полотна могут переломиться, отрицательно сказаться на качестве распила или вызвать рикошет. Перед началом работы обязательно проверьте надежность крепления пилки.
- g) Не затормаживайте пильное полотно после выключения боковым прижатием.** Это может повредить пильное полотно, обломать его или привести к обратному удару.
- h) Надежно закрепляйте материал. Не опирайте деталь на руку или ногу. Не прикасайтесь работающей пилой к предметам или к земле.** Опасность обратного удара.
- i) Всегда держите электроинструмент во время работы обеими руками, заняв предварительно устойчивое положение.** Двумя руками Вы работаете более надежно с электроинструментом.
- j) Закрепляйте заготовку.** Заготовка, установленная в зажимное приспособление или в тиски, удерживается более надежно, чем в Вашей руке.
- k) Выждите полной остановки электроинструмента и только после этого выпускайте его из рук.** Рабочий инструмент может заклинить и это может привести к потере контроля над электроинструментом.
- l) При заклинивании рабочего инструмента немедленно выключайте электроинструмент.**

## СВЕДЕНИЯ О СЕРТИФИКАТЕ СООТВЕТСТВИЯ

Пилы сабельные электрические, выпускаемые WELEE (SHANGHAI) INDUSTRY CO., LTD. , соответствуют техническим регламентам Таможенного союза:  
ТР ТС 010/2011 «О безопасности машин и оборудования»,  
ТР ТС 004/2011 «О безопасности низковольтного оборудования»,  
ТР ТС 020/2011 «Электромагнитная совместимость технических средств».

Сведения о сертификате соответствия Вы найдете на сайте компании по адресу:

*[www.felisatti.ru](http://www.felisatti.ru)*

Изготовитель:

WELEE (SHANGHAI) INDUSTRY CO., LTD.

Rm.475,no.227 Rushan Road, Pudong District,Shanghai China

Уполномоченное изготовителем лицо:

ООО «ФЕЛИМАКС»

Адрес: РФ 141400 Московская обл.,г/о Химки ул.Репина,д.2/27,офис №301

Тел.: +7 (499) 638-20-90, +7 (4 99) 6 38-20-50

E-mail: [info@felisatti.ru](mailto:info@felisatti.ru)

Сделано в КНР.

## РУКОВОДСТВО ПО ЭКСПЛУАТАЦИИ

### 1. ОБЩИЕ СВЕДЕНИЯ

**1.1** Пила ручная электрическая сабельная (далее по тексту «машина») предназначена для резки пиломатериалов, строительных и мебельных плит на основе древесины, профиля и листа из стали, цветных металлов, пластмассы и других подобных материалов. Она позволяет выполнять прямолинейные и криволинейные пропилы. Машина предназначена для профессионального и бытового применения.







**1.2** Машина предназначена для эксплуатации при температуре окружающей среды от  $-20^{\circ}\text{C}$  до  $+40^{\circ}\text{C}$ , относительной влажности воздуха не более 80% при отсутствии прямого воздействия атмосферных осадков.

**1.3** Настоящее руководство содержит сведения и требования, необходимые и достаточные для надёжной, эффективной и безопасной эксплуатации машины.

**1.4** В связи с постоянной деятельностью по совершенствованию машины изготовитель оставляет за собой право вносить в его конструкцию незначительные изменения, не отражённые в настоящем руководстве и не влияющие на эффективную и безопасную работу.

### 2. УСЛОВНЫЕ ОБОЗНАЧЕНИЯ

Таблица №1

Символ	Обозначение
	Знак соответствия Техническому Регламенту Таможенного Союза. Знак обращения на рынке Таможенного Союза.
	Внимание! Опасность
	Тщательно изучите руководство перед началом работы с инструментом. Существует риск получения травм, потери жизни или повреждения инструмента в случае несоблюдения требований правил безопасности и настоящей инструкции.
	Класс защиты машины
	Соблюдайте условия утилизации: отслужившие свой срок инструменты, принадлежности и упаковку следует сдавать на экологически чистую рекуперацию отходов.
	Всегда носите средства защиты органов зрения

## 3. ТЕХНИЧЕСКИЕ ХАРАКТЕРИСТИКИ

Основные технические характеристики приведены в таблице №2.

Таблица №2

Наименование параметра	FT6660
Номинальная потребляемая мощность, Вт	900
Номинальное напряжение, В~	220
Частота тока, Гц	50-60
Наибольшая глубина пропила, мм	150
- в дереве;	20
- в алюминии;	8
- в стали	
Частота двойных ходов на холостом ходу, мин-1	0-2800
Длина хода штока, мм	22
Масса согласно процедуре ЕРТА 01/2014, кг	3,51
Электронное регулирование скорости	есть
Класс защиты	II
Эквивалентный уровень звуковой мощности, (LWA) дБ(А)	100
Эквивалентный уровень звукового давления, (LPA) дБ(А)	89
Коэффициент неопределенности, К, дБ(А)	3
Среднеквадратичное значение скорректированного виброускорения $a_h$ , м/с <sup>2</sup>	10,17
Коэффициент неопределенности, К, м/с <sup>2</sup>	1,5
Назначенный срок службы, лет	3
Назначенный срок хранения*, лет	5

\*Назначенный срок хранения (срок с даты изготовления до продажи изделия пользователю).

## 4. КОМПЛЕКТНОСТЬ

Комплектность моделей указана в табл. 3

Таблица №3

Наименование позиции	Количество
Пила сабельная	1 шт.
Руководство по эксплуатации и Инструкция по безопасности	1 экз.
Полотно пильное (по дереву)	1 шт.
Полотно пильное (по стали)	
Комплект запасных щеток	1 шт.
Упаковка картонная	1 шт.

Комплектация моделей может меняться изготовителем.

## 5. УСТРОЙСТВО И ПРИНЦИП РАБОТЫ

### 5.1 Общий вид машины представлен на рисунках 1, 2

1. Пильное полотно
2. Подвижная опора
3. Рычаг замены пильного полотна
4. Кнопка регулировки подвижной опоры
5. Рычаг управления маятниковым ходом
6. Выключатель
7. Рукоятка
8. Кнопка фиксации выключателя
9. Регулятор числа двойных ходов
10. Светодиод
11. Кнопка управления подсветкой
12. Корпус

### 5.2 Устройство машины

Машина состоит из электропривода, расположенного в пластиковом корпусе (12), редуктора и кривошипно-шатунного механизма, создающего возвратно-поступательное движение штока, на конце которого закреплено пильное полотно (1). При работе машина опирается подвижной опорой (2) на обрабатываемую поверхность. В действие машина приводится с помощью выключателя (6).

## 6. ПОДГОТОВКА К РАБОТЕ И ПОРЯДОК ВЫПОЛНЕНИЯ РАБОТЫ



**ВНИМАНИЕ!** Перед любыми манипуляциями с машиной вытаскивайте вилку шнура питания из розетки.

### 6.1 Сборка и регулировка

#### 6.1.1 Установка/ замена пильного полотна

**При смене пильного полотна пользуйтесь защитными перчатками.**

Для установки пильного полотна следует:

- очистить замок фиксатора полотна от грязи, опилок и других посторонних предметов;

- повернуть рычаг быстрой смены полотна (3) на себя, открыв доступ к месту крепления полотна (1);

- вставить полотно (1) в гнездо замка до упора и отпустить рычаг (3), при этом полотно зафиксировается автоматически;

- проверить надежность крепления полотна (1).

Снятие пильного полотна.

Потяните рычаг быстрой смены полотна (3) на себя и выньте пильное полотно.

**При извлечении пильного полотна из машины дождитесь, пока полотно остынет. Опасность ожога!**

Используйте только пильные полотна с универсальным хвостовиком  $\frac{1}{2}$ ". Длина пильного полотна не должна быть больше, чем это необходимо для предусмотренного пропила.

#### 6.1.2 Регулировка подвижной опоры

Подвижную опору (2) можно плавно сдвигать в продольном направлении в зависимости от используемого пильного полотна и области применения. Нажмите на кнопку (4) находящуюся снизу, в передней части машины и передвиньте подвижную опору в нужное положение (см. Рис. 2). Отпустите кнопку и проверьте прочность установки подвижной опоры.

Благодаря шарнирному креплению подвижной опоры (2), она автоматически наклоняется в зависимости от угла наклона распиливаемой поверхности.

### 6.2 Подключение к сети



**ВНИМАНИЕ!** Машину следует подключать только к однофазной сети переменного тока, напряжение которой соответствует напряжению, указанному на маркировочной табличке. Данную машину можно подключать к розеткам, не имеющим защитного

заземления, поскольку она имеет класс защиты II в соответствии со стандартом ГОСТ IEC 60745.

#### 6.3 Перед началом эксплуатации машины необходимо:

- осмотреть машину и убедиться в его комплектности и отсутствии внешних повреждений;

- после транспортировки в зимних условиях перед включением выдержать машину при комнатной температуре до полного высыхания водного конденсата.

- проверить затяжку всех резьбовых соединений;
- выбрать необходимое пильное полотно, соответствующее обрабатываемому материалу, установить и надежно зафиксировать его в замке крепления;
- надежно закрепить обрабатываемый материал с помощью струбцин или других приспособлений, обеспечив свободное перемещение машины в зоне пиления;
- опробовать работу машины на холостом ходу в течение 3-5 секунд (также после замены инструмента), обратив внимание на равномерность и прямолинейность хода штока с полотном.

#### **6.4. Включение / выключение машины.**

Для **включения** электроинструмента нажмите на выключатель (6) и держите его нажатым. Для фиксации выключателя во включенном положении при длительной работе нажмите на кнопку (8).

Для **выключения** электроинструмента нажмите и отпустите выключатель (6).

#### **6.5 Изменение числа двойных ходов.**

Вы можете плавно менять частоту двойных ходов включенной машины с помощью регулятора (9). Большему значению цифры на регуляторе соответствует более высокая частота двойных ходов пильного полотна.

Необходимая частота ходов зависит от материала и рабочих условий и может быть определена экспериментальным путем. При подводе пильного полотна к заготовке и при распиливании пластмасс и алюминия рекомендуется уменьшать частоту ходов. При длительной работе с небольшой частотой ходов электроинструмент может сильно нагреваться. Дайте электроинструменту поработать для охлаждения пару минут на максимальной скорости на холостом ходу.

#### **6.6 Маятниковый ход**

Настройка маятникового движения позволяют оптимальным образом привести скорость резания в соответствие с обрабатываемым материалом и качеством получаемой поверхности. С помощью рычага (5) Вы можете регулировать маятниковое движение пильного полотна. Оптимальную ступень маятникового движения можно определить пробным резанием. При этом руководствуйтесь следующими рекомендациями:

- Чем тоньше и чище должны быть кромки распила, тем более низкую степень маятникового колебания нужно выбирать, или вообще отключите маятниковое колебание.
- При обработке тонких материалов (например, жести) отключайте маятниковое движение.
- Обрабатывайте твердые материалы (например, сталь) со слабым маятниковым колебанием или без него.
- Для мягких материалов и при пилении древесины в направлении волокна Вы можете работать с максимальными маятниковыми колебаниями.

#### **6.7 Подсветка рабочей зоны**

Машина снабжена светодиодом подсветки рабочей зоны (10) который включается кнопкой (11), расположенной в нижней части защитного чехла.

#### **6.8 Общие указания по применению машины**

### 6.8.1 Пиление с погружением (см. рис.3)

Перед распиливанием древесины, древесностружечных плит, строительных материалов и т.д. проверяйте их на предмет наличия гвоздей, шурупов и т.д. и используйте соответствующее материалу пыльное полотно.



**ВНИМАНИЕ! Следите за тем, чтобы пыльное полотно при любом положении всегда выступало на 5-10 мм из обрабатываемого материала. Опасность обратного удара!**

Прочертите на заготовке линию пропила. Подведите изделие к началу разметочной линии, прочно прижмите подошву к заготовке и наклонив изделие на себя убедитесь, что полотно направлено параллельно линии пропила. Включите изделие, и после того как оно наберет полные обороты плавно погрузите полотно в заготовку. Медленно перемещайте машину от себя, прижимая подвижную опору (2) к заготовке, пока полотно не займет положение, перпендикулярное плоскости заготовки.

Для пиления методом погружения используйте только короткие пыльные полотна. При пилении не оказывайте чрезмерного давления на полотно. Прикладывайте равномерное усилие прижатия и подачу. Избегайте рывков и ударов.

### 6.8.2 Пиление заподлицо (см. рис.4)

С помощью эластичных биметаллических пыльных полотен можно, например, обрезать выступающие элементы (водопроводные трубы и т. п.) заподлицо со стеной. Приставьте пыльное полотно прямо к стене и боковым давлением на электроинструмент выгните полотно так, чтобы опорная подошва прилегала к стене. Включите машину и с постоянным боковым давлением отпилите материал.

### 6.8.3 Пиление металла

Для работы с металлом применяйте только специально предназначенные для этого пыльные полотна. Для облегчения работы и уменьшения износа полотна, нанесите на линию пропила небольшое количество смазывающе-охлаждающего средства, например машинного масла.

### 6.9 Во время работы:

- не допускайте механических повреждений машины (ударов, падений и т.п.);
- оберегайте машину от воздействия внешних источников тепла (в т.ч. интенсивного солнечного излучения) и химически активных веществ, а также от попадания жидкостей и посторонних твердых предметов внутрь машины;
- обеспечьте эффективное охлаждение машины следите за состоянием вентиляционных отверстий;
- при работе прочно удерживайте машину двумя руками;
- сетевой кабель не должен находиться вблизи от линии пропила;
- заготовки небольшого размера должны быть прочно зафиксированы в тисках или прижимах;
- плотно прижимайте подвижную опору к плоскости заготовки, но при этом не прикладывайте к машине чрезмерных усилий;
- обеспечивайте равномерную подачу и нажим на полотно в процессе работы;
- следите за состоянием пыльного полотна, всегда используйте только острые пыльные полотна;

- выключайте машину с помощью выключателя перед отключением от сети электропитания.

#### **6.10 По окончании работы:**

- отключите машину от электросети, убедившись, что выключатель находится в положении «Выключено»;

- очистите машину и дополнительные принадлежности от опилок и грязи.

## **7. ШУМ И ВИБРАЦИЯ**

Шумовые и вибрационные характеристики приведены в таблице №2

Указанный в настоящем руководстве по эксплуатации уровень шума и вибрации измерен по методике измерения, описанной в стандарте, и может быть использован для сравнения.

Однако если машина будет использована для выполнения других работ с применением рабочих инструментов, не предусмотренных изготовителем, или техническое обслуживание не будет отвечать предписаниям, то уровень вибрации может быть иным.

## **8. ОБСЛУЖИВАНИЕ**

### **8.1 Уход за машиной**



**ВНИМАНИЕ!** Перед работой по уходу за машиной всегда отключайте питающий кабель от электросети.

**Проверка машины.** Использование изношенного рабочего инструмента снижает эффективность выполняемой работы и может привести к повреждению двигателя. При обнаружении любого износа необходимо заменить рабочий инструмент.

Проверяйте затяжку винтов крепления корпусных деталей, и при необходимости подтягивайте их.

**Уход за машиной.** Необходимо особенно бережно относиться к электродвигателю, избегать попадания воды или масла в его обмотки. Периодически очищайте машину струей сжатого воздуха для удаления из него пыли и опилок.

Не применяйте для чистки корпуса бензин или растворители, они могут повредить корпусные детали.

Вентиляционные отверстия машины должны находиться всегда открытыми и чистыми.

Перед использованием машины проверьте исправность кабеля питания. Если кабель поврежден, то его необходимо заменить.



**ВНИМАНИЕ!** В машине используется шнур питания с креплением типа Y: его замену, если потребуется, в целях безопасности должен осуществить изготовитель или персонал уполномоченных ремонтных мастерских.

## 8.2 Возможные неисправности

Возможные неисправности приведены в таблице 4

Таблица №4

Неисправность	Вероятная причина	Способ устранения
При включении машины электродвигатель не работает	Отсутствие питания в электрической сети.	Проверить наличие питания в сети
	Неисправен выключатель или вилка.	Обратиться в сервис
	Обрыв шнура питания или монтажных проводов.	
	Неисправность щёточного узла или коллектора.	
При работе из вентиляционных отверстий появляется дым или запах горелой изоляции.	Межвитковое замыкание обмоток якоря или статора электродвигателя.	
Повышенный шум, вибрация	Износ подшипников или деталей редуктора	



**ВНИМАНИЕ!** Во всех вышеперечисленных случаях немедленно прекратите работу и выньте вилку питающего шнура из розетки.

**Все виды ремонта и технического обслуживания машины должны производиться квалифицированным персоналом уполномоченных ремонтных мастерских.**

При ремонте машины должны использоваться только оригинальные запасные части и аксессуары.

## 8.3 Критерии предельных состояний

- перетёрт или повреждён электрический кабель;
- поврежден корпус изделия.

## 8.4 Перечень критических отказов и ошибочные действия пользователя

- Не использовать с поврежденной рукояткой;
- не использовать при появлении дыма непосредственно из корпуса изделия;
- не использовать с перебитым или оголенным электрическим кабелем;
- не использовать на открытом пространстве во время дождя;
- не включать при попадании воды в корпус;
- не использовать при сильном искрении;
- не использовать при появлении сильной вибрации.

## 9. ХРАНЕНИЕ И ТРАНСПОРТИРОВКА

9.1 Во время назначенного срока службы, храните машину в сухом отапливаемом помещении. Рекомендуемая температура хранения от плюс 5°C до плюс 40°C. Храните машину в фирменной упаковке. Перед помещением машины на хранение снимите рабочий инструмент и зафиксируйте шнур.

9.2 Во время транспортировки недопустимо прямое воздействие осадков, прямых солнечных лучей, нагрева и ударов. Транспортировка должна осуществляться только в фирменной упаковке при температуре окружающей среды от минус 20°C до плюс 40°C.

## 10. АКСЕССУАРЫ

Аксессуары можно заказать по каталогу, указав их порядковый номер. Каталог продукции можно найти на официальном сайте компании.

## 11. УТИЛИЗАЦИЯ



Машина, выработавшая установленный срок эксплуатации, подлежит утилизации в соответствии с правилами, установленными природоохранным и иным

законодательством страны, в которой эксплуатируется машина. Отслужившие свой срок электроинструменты, принадлежности и упаковку следует сдавать на экологически чистую переработку отходов.

## 12. ГАРАНТИЯ

Гарантийный срок эксплуатации машины составляет 2 года со дня продажи её потребителю. В случае выхода машины из строя в течение гарантийного срока по вине изготовителя владелец имеет право на её бесплатный ремонт при предъявлении оформленного соответствующим образом гарантийного талона. Условия и правила гарантийного ремонта изложены в гарантийном талоне на машину.

Ремонт осуществляется в уполномоченных ремонтных мастерских, список которых приведен в гарантийном талоне.

EN

## Dear customer!

When buying a power tool:

- require verification of its serviceability by trial inclusion, as well as completeness according information in the relevant section of this manual;
- make sure that the warranty card is properly executed, contains the date of sale, stamp store and seller's signature.



Before operating the power tool, read the Safety Warnings and Operating instructions and strictly observe the technical regulations contained therein safety nicknames at work.

Take care of the Safety Warnings and Operating instructions and keep them in an accessible place for the entire life of the power tool.



**Remember: a power tool is a source of increased danger!**

## CONTENT

### SAFETY NOTES

1. GENERAL POWER TOOL SAFETY WARNINGS	18
2. SAFETY WARNINGS FOR SABRE SAWS	20

### DECLARATION OF CONFORMITY

### ORIGINAL INSTRUCTIONS

1. GENERAL INFORMATION	22
2. SYMBOLS	22
3. TECHNICAL DATA	23
4. COMPLETENESS	23
5. PRODUCT DESCRIPTION	24
6. PREPARATION FOR WORK AND PERFORMANCE ORDER	24
7. NOISE AND VIBRATION	27
8. MAINTENANCE	28
9. STORAGE AND TRANSPORTATION	29
10. ACCESSORIES	30
11. DISPOSAL	30
12. WARRANTY	30

## SAFETY NOTES

### 1. GENERAL POWER TOOL SAFETY WARNINGS

Pay attention to all parts of the text that are marked with this symbol for your own protection and for the protection of your power tool!



**WARNING** – Reading the operating instructions will reduce the risk of injury.

**WARNING** Read all safety warnings and instructions. *Failure to follow all safety warnings and instructions may result in an electric shock, fire and/or serious injury.*

**Keep all safety instructions and information for future reference.**

Pass on your power tool only together with these documents.

#### 1) Work area safety

- a) **Keep work area clean and well lit.** Cluttered or dark areas invite accidents.
- b) **Do not operate power tools in explosive atmospheres, such as in the presence of flammable liquids, gases or dust.** Power tools create sparks which may ignite the dust or fumes.
- c) **Keep children and bystanders away while operating a power tool.** Distractions can cause you to lose control.

#### 2) Electrical safety

- a) **Hold the power tool by insulated gripping surfaces only, when performing an operation where the cutting accessory may contact hidden wiring or its own cord.** Cutting accessory contacting a "live" wire may make exposed metal parts of the power tool "live" and could give the operator an electric shock.
- b) **Power tool plugs must match the outlet. Never modify the plug in any way. Do not use any adapter plugs with earthed (grounded) power tools.** Unmodified plugs and matching outlets will reduce risk of electric shock.
- c) **Avoid body contact with earthed or grounded surfaces such as pipes, radiators, ranges and refrigerators.** There is an increased risk of electric shock if your body is earthed or grounded.
- d) **Do not expose power tools to rain or wet conditions.** Water entering a power tool will increase the risk of electric shock.
- e) **Do not abuse the cord. Never use the cord for carrying, pulling or unplugging the power tool. Keep cord away from heat, oil, sharp edges or moving parts.** Damaged or entangled cords increase the risk of electric shock.
- f) **When operating a power tool outdoors, use an extension cord suitable for outdoor use.**
- g) **If operating a power tool in a damp location is unavoidable, use a residual current device (RCD) protected supply.** Use of an RCD reduces the risk of electric shock.

#### 3) Personal safety

- a) **Stay alert, watch what you are doing and use common sense when operating a power tool. Do not use a power tool while you are tired or under the influence of**

**drugs, alcohol or medication.** A moment of inattention while operating power tools may result in serious personal injury.

**b) Use personal protective equipment. Always wear eye protection.**

Protective equipment such as dust mask, non-skid safety shoes, hard hat, or hearing protection used for appropriate conditions will reduce personal injuries.

**c) Prevent unintentional starting. Ensure the switch is in the off-position before connecting to power source and /or battery pack, picking up or carrying the tool.**

Carrying power tools with your finger on the switch or energising power tools that have the switch on invites accidents.

**d) Remove any adjusting key or wrench before turning the power tool on.**

A wrench or a key left attached to a rotating part of the power tool may result in personal injury.

**e) Do not overreach. Keep proper footing and balance at all times.**

This enables better control of the power tool in unexpected situations.

**f) Dress properly. Do not wear loose clothing or jewelry. Keep your hair, clothing and gloves away from moving parts.** Loose clothes, jewelry or long hair can be caught in moving parts.

**g) If devices are provided for the connection of dust extraction and collection facilities, ensure these are connected and properly used.**

#### **4) Power tool use and care**

**a) Do not force the power tool. Use the correct power tool for your application.**

The correct power tool will do the job better and safer at the rate for which it was designed.

**b) Do not use the power tool if the switch does not turn it on and off.**

Any power tool that cannot be controlled with the switch is dangerous and must be repaired.

**c) Disconnect the plug from the power source and/or the battery pack from the power tool before making any adjustments, changing accessories, or storing power tools.** Such preventive safety measures reduce the risk of starting the power tool accidentally.

**d) Store idle power tools out of the reach of children and do not allow persons unfamiliar with the power tool or these instructions to operate the power tool.** Power tools are dangerous in the hands of untrained users.

**e) Maintain power tools. Check for misalignment or binding of moving parts, breakage of parts and any other condition that may affect the power tool's operation. If damaged, have the power tool repaired before use.** Many accidents are caused by poorly maintained power tools.

**f) Keep cutting tools sharp and clean.** Properly maintained cutting tools with sharp cutting edges are less likely to bind and are easier to control.

**g) Use the power tool, accessories and tool bits etc. in accordance with these instructions.** Use of the power tool for operations different from those intended could result in a hazardous situation.

## 5) Service

**a) Have your power tool serviced by a qualified repair person using only identical replacement parts.** This will ensure that the safety of the power tool is maintained.

**b) Never service damaged battery packs.** Service of battery packs should only be performed by the manufacturer or authorised service providers.

## 2. SAFETY WARNINGS FOR SABRE SAWS

**a) Hold power tool by insulated gripping surfaces, when performing an operation where the cutting accessory may contact hidden wiring or its own cord.** Cutting accessory contacting a “live” wire may make exposed metal parts of the power tool “live” and could give the operator an electric shock.

**b) Keep hands away from the sawing range. Do not reach under the workpiece.** Contact with the saw blade can lead to injuries.

**c) Apply the machine to the workpiece only when switched on.** Otherwise there is danger of kickback when the cutting tool jams in the workpiece.

**d) When sawing, the adjustable footplate 2 must always faces against the workpiece.** The saw blade can become wedged and lead to loss of control over the machine.

**e) When the cut is completed, switch off the machine and then pull the saw blade out of the cut only after it has come to a standstill.** In this manner you can avoid kickback and can place down the machine securely.

**f) Use only undamaged saw blades that are in perfect condition.** Bent or dull saw blades can break, negatively influence the cut, or lead to kickback.

**g) Do not brake the saw blade to a stop by applying side pressure after switching off.** The saw blade can be damaged, break or cause kickback.

**h) Clamp material well. Do not support the workpiece with your hand or foot. Do not touch objects or the floor with the the saw running.** Danger of kickback.

**i) Use suitable detectors to determine if utility lines are hidden in the work area or call the local utility company for assistance.** Contact with electric lines can lead to fire and electric shock. Damaging a gas line can lead to explosion. Penetrating a water line causes property damage or may cause an electric shock.

**j) When working with the machine, always hold it firmly with both hands and provide for a secure stance.** The power tool is guided more secure with both hands.

**k) Secure the workpiece.** A workpiece clamped with clamping devices or in a vice is held more secure than by hand.

**l) Always wait until the machine has come to a complete stop before placing it down.** The tool insert can jam and lead to loss of control over the power tool.

## DECLARATION OF CONFIRMITY

We, being solely responsible, hereby declare that these machines, identified by type and serial number, meet all relevant requirements of directives and standards:

The Machinery Directive 2006/42/EC;

The electromagnetic compatibility directive: 2014/30/EU;

The Restrictions of the use of certain hazardous substances in electrical and electronic equipment: 2011/65/EU;

EN 60745-1:2009+A11:2010;

EN 60745-2-11;

EN 50581

Изготовитель:

WELEE (SHANGHAI) INDUSTRY CO., LTD.

Rm.475,no.227 Rushan Road,pudong District,shanghai China

Уполномоченное изготовителем лицо:

ООО «ФЕЛИМАКС»

Адрес: РФ 141400 Московская обл.,г/о Химки ул.Репина,д.2/27,офис №301

Тел.: +7 (499) 638-20-90, +7 (4 99) 6 38-20-50

E-mail: info@felisatti.ru

Сделано в КНР.

## ORIGINAL INSTRUCTIONS

### 1. GENERAL INFORMATION

1.1. The reciprocating saw (further - “machine”, “tool”) is intended for sawing wood, plastic, metal and building materials while resting firmly on the workpiece. It is suitable for straight and curved cuts. The machine is intended for professional and household use.

1.2 The tool is designed to operate at an ambient temperature of -20°C to + 40°C, relative humidity not more than 80% and the absence of direct exposure to atmospheric precipitation and excessive dustiness of the air.







1.3 This manual contains information and requirements necessary and sufficient for reliable, efficient and safe operation.

1.4 The manufacturer reserves the right to make minor changes to its design that are not reflected in this manual and do not affect the efficient and safe operation of the tool. 1.5 The date of manufacture is indicated on the marking plate in the month and year format.

### 2. SYMBOLS

2.1 Symbols are shown in table 1.

Table №1

Symbol	Designation
	Symbol of product circulation on the Customs Union market
	Caution, danger!
	Read all safety warnings and all instructions
	Symbol for protection class II (completely insulated)
	Do not dispose of power tools into household waste!
	Wear eyes protection

## 3. TECHNICAL DATA

3.1 Main technical parameters are given in table 2.

Table №2

Options	FT6660
Rated power input, W	900
Rated voltage, V~	220
Frequency, Hz	50-60
Cutting depth, max., mm – in wood – in aluminum – in steel	150 20 8
Stroke rate at no load, min-1	0-2800
Stroke length, mm	22
Weight according to EPTA-Procedure 01:2010, kg	3,51
Stroke rate control	yes
Safety class	II
A-weighted sound pressure level, Lwa, dB(A)	100
A-weighted sound power level, Lpa, dB(A)	89
Uncertainty, K, db	3
Vibration total emission values ah, m/s <sup>2</sup>	10,17
Uncertainty, K, m/s <sup>2</sup>	1,5

## 4. COMPLETENESS

4.1 Completeness is shown in table 3.

Table №3

Name	Quantity
Reciprocating saw	1pc
Original Instructions	1 copy
Saw blade for wood	1 pc
Saw blade for steel	
Spare carbon brushes	1 pc
Carton box	1 pc

## 5. PRODUCT DESCRIPTION

5.1 General view of the tool is shown on a Fig. 1, 2

1. Saw blade
2. Adjustable footplate
3. Clamping lever for saw blade release
4. Footplate adjusting button
5. Adjusting lever for pendulum stroke
6. Switch
7. Handle
8. Switch lock-on button
9. Thumbwheel stroke rate regulator
10. LED light
11. LED light control button
12. Plastic case

5.2. The machine consists of an electric drive, placed in a plastic case (12), and a gearbox with crank mechanism, creating a reciprocating motion of the rod, at the end of which a saw blade (1) is fixed. During operation the machine is pressed against a work surface using a movable footplate (2). The machine is driven by a switch (6).

## 6. PREPARATION FOR WORK AND PERFORMANCE ORDER



**ATTENTION!** Before any manipulations with the machine, unplug the power cord from the outlet.

### 6.1 Assembly and adjustment

#### 6.1.1 Installing / removing the saw blade

**Wear protective gloves when replacing the blade.** Danger of injury when touching the saw blade.

To install the saw blade:

- clean the lock of the saw blade holder from dirt, sawdust and other foreign objects;
- turn the quick change lever (3) towards yourself, allowing access to the place of fastening of the saw blade (1);
- insert the blade (1) into the lock slot all the way and release the lever (3), while the blade will lock automatically;
- check the tight seating by pulling on the saw blade. A loose saw blade can fall out and cause injury.

**Removing the saw blade. Before removing, allow the saw blade to cool down.**

Danger of injury when touching the hot saw blade.

Pull the lever (3) and saw blade will release automatically.

Use only saw blades with a ½ "universal shank. The length of the saw blade should not be more than is necessary for the intended cut.

### 6.1.2 Adjusting the movable footplate

The adjustable footplate (2) can be smoothly shifted in the longitudinal direction depending on the saw blade used and the field of application. Press the button (4) located at the bottom of the machine and move the footplate to the desired position (see Fig.2). Release the button and check the installation of the adjustable footplate.

Due to its movability, the adjustable footplate (2) adapts to the required angular position of the surface.

## 6.2 Mains connection



**ATTENTION!** The machine should only be connected to a single-phase AC network, the voltage of which corresponds to the voltage indicated on the nameplate. This machine can be connected to outlets that do not have protective earth, since it has protection class II in accordance with IEC 60745.

### 6.3 Before using the machine, it is necessary:

- inspect the machine and make sure that it is complete and that there are no external damages;
- after transportation in winter conditions, before switching on, keep the machine at room temperature until the water condensate has completely dried.
- check the tightness of all threaded connections;
- select the necessary saw blade corresponding to the material being processed, install and securely fix it in the fastening lock;
- securely fasten the processed material with clamps or other devices, ensuring free movement of the machine in the sawing area;
- to test the machine idling for 3-5 seconds (also after replacing the tool), paying attention to the uniformity and straightness of the stroke of the rod with the blade.

### 6.4 Switching On and Off

To start the power tool, press the switch (6) and hold it pressed. During continuous operation, for convenience, press lock on button (8) and the switch will lock.

To switch off the machine, press and release the switch (6).

### 6.5 Controlling the Stroke Rate

You can smoothly change the frequency of double strokes of the saw blade using the thumbwheel regulator (9). A higher digit value on the wheel corresponds to a higher frequency of double strokes of the saw blade.

The required stroke rate depends on the material and operating conditions and can be determined by a practical trial. When sawing plastics and aluminum, it is recommended

to reduce the stroke frequency. After longer periods of work at low stroke rate, the machine can heat up considerably. Allow the machine to cool down by running it for couple of minutes at maximum stroke rate.

## 6.6 Pendulum stroke

The adjustment of the pendulum movement allows you to optimally bring the cutting speed in accordance with the material being processed and the quality of the surface obtained. Using the lever (5) you can adjust the pendulum movement of the saw blade. The optimal step of the pendulum movement can be determined by trial cutting. Be guided by the following recommendations:

- The finer and cleaner the cutting edges should be, the lower the degree of pendulum oscillation you need to choose, or turn off the pendulum oscillations.
- When processing thin materials (e.g. tin), turn off the pendulum movement.
- Work on solid materials (such as steel) with little or no pendulum oscillations.
- For soft materials and when sawing wood in the direction of the fiber, you can work with maximum pendulum movement.

## 6.7 Work area lighting

The machine is equipped with a working area backlight LED (10) which is turned on by a button (11) located at the bottom of the machine (see Fig. 2).

## 6.8 Working Advice

### 6.8.1 Plunge cutting (see fig. 3)

Before sawing wood, chipboards, building materials, etc. check for nails, screws, etc. and use a proper saw blade.



**ATTENTION! Make sure that the saw blade always protrudes 5-10 mm from the material being processed in any position.** Danger of a kickback!

**The plunge cutting procedure is only suitable for treating soft materials such as wood, plaster board or similar! Do not work metal materials with the plunge cutting**

### **procedure!**

Place the machine with the edge of the footplate (2) onto the workpiece and switch on. Set the maximum stroke speed. Press the power tool firmly against the workpiece and allow the saw blade to slowly plunge into the workpiece. As soon as the footplate (2) fully lays on the surface of the workpiece, continue sawing alongside the desired cutting line. When sawing, apply even pressure and feed, avoid jerking and bumping. For plunge cutting use only short saw blades.

## 6.8.2 Flush cuts (see fig. 4)

Using flexible bimetallic saw blades, it is possible, for example, to cut off protruding elements (water pipes, etc.) flush with the wall. Place the saw blade directly against the wall and use the side pressure on the power tool to bend the blade so that the support sole is against the wall. Turn on the machine and saw off the material with constant lateral pressure.

## 6.8.3 Metal cutting

For work with metal, use only specially designed saw blades. To facilitate work and reduce blade wear, apply a small amount of coolant/lubricant, such as machine oil, to the cut line.

## 6.9 During operation:

- do not allow mechanical damage to the machine (bumps, falls, etc.);
- protect the machine from external sources of heat (including intense solar radiation) and chemically active substances, as well as from liquids and foreign solid objects inside the machine;
- ensure efficient cooling of the machine; monitor the condition of the ventilation openings;
- when working, firmly hold the machine with both hands;
- the power cable should not be close to the cut line;
- small workpieces should be firmly fixed in a vice or clamps;
- firmly press the footplate to the workpiece plane, but do not apply excessive force to the machine;
- ensure uniform feed and pressure on the saw blade during operation;
- monitor the condition of the saw blade, always use only sharp saw blades;
- turn off the machine with the switch before disconnecting from the power supply.

## 6.10 At the end of work:

- disconnect the machine from the power supply, making sure that the switch is in the "Off" position;
- clean the machine and accessories from sawdust and dirt.

## 7. NOISE AND VIBRATION

The measured values of the machine are listed in the table 2.

Sound emission values determined according to EN 60745-2-3.

Vibration total values ah (triax vector sum) and uncertainty K determined according to EN 60745-2-3.

The vibration level and noise emission value given in these instructions have been measured in accordance with a standardised measuring procedure detailed in EN 62841 and may be used to compare power tools. They may also be used for a preliminary estimation of vibration and noise emissions.

The given vibration level and noise emission value represent the main applications of the power tool. However, if the power tool is used for other applications, with different application tools or is poorly maintained, the vibration level and noise emission value may differ. This may significantly increase the vibration and noise emissions over the total working period.

To estimate vibration and noise emissions accurately, the times when the tool is switched off or when

it is running but not actually being used should also be taken into account. This may significantly reduce vibration and noise emissions over the total working period.

Implement additional safety measures to protect the operator from the effects of vibration, such as servicing the power tool and application tools, keeping the hands warm, and organising workflows correctly.

## 8. MAINTENANCE

### 8.1 Power tool care



**ATTENTION!** Before any work on the machine itself, like maintenance, replacing tool, etc., unplug the power cord from the outlet.

**Checking the tool:** Using a worn application tool reduces the efficiency of the work performed and can lead to engine damage. If a worn tool is detected, replace it.

**Inspection of housing screws:** Regularly check that all screws are securely fastened. If a loose screw is found, tighten it immediately. Otherwise, you are at risk of personal injury.

**Care of the electric motor.** It is necessary to be especially careful with the electric motor, to avoid hit of water or oil in its windings.

After work, carefully blow out the power tool with a strong jet of dry air.

The ventilation slots of the power tool must always be open and clean.



**ATTENTION!** The machine use a power cord with type Y fastening: it must be replaced, if necessary, by the manufacturer or the personnel of authorized service centers, for safety reasons.

## 8.2 Troubleshooting

A list of possible malfunctions is given in table 6.

Table №4

Malfunction	Probable cause	Remedial action
The machine does not turn on	Lack of power in the electric outlets	Check the voltage in the electric outlets
	Defective switch or power cord plug malfunction	Contact service center
	Broken power cable or wiring harness	
	Worn / damaged brushes or collector	
During operation, smoke or the smell of burning insulation appears from the ventilation openings	Malfunction of the motor windings. Malfunction of the electrical part of the tool.	Contact service center
Increased machine vibration or noise	Wear / damage to gearbox parts or bearings	



**ATTENTION!** In case of emergency, such as a sharp increase in temperature, smell of burning and smoke or flame, immediately turn off the machine and disconnect it from the power source.

When repairing the tool, only original FELISATTI spare parts and accessories must be used. Defective parts, other than those described in this instruction, must be replaced only by service centers.

## 9. STORAGE AND TRANSPORTATION

9.1 Store the machine in a dry, ventilated room. Recommended storage temperature is from +5°C to + 40°C. Store the machine in its original packaging.

9.2 Transportation should be carried out in the original packaging at ambient temperatures from - 20°C to + 40 °C. Direct exposure to precipitation, direct sunlight, heat and shock are not permissible.

## 10. ACCESSORIES

Use only accessories that fulfill the requirements and specifications listed in these original instructions. Accessories can be ordered from the catalog, indicating their serial number. Product catalog can be found on the official website of the company.

## 11. DISPOSAL

A machine that has served its life and cannot be repaired must be disposed of in accordance with the regulations in the country of use. Observe national regulations on environmentally compatible disposal and on the recycling of disused tools, packaging and accessories.

**Only for EU countries:** never dispose of power tools in your household waste! In accordance with European Directive 2012/19/EU relating to electrical and electronic waste and implementation of national law, used electrical tools must be collected separately and disposed of in an environmentally friendly manner at recycling centers.

## 12. MANUFACTURER'S WARRANTY

The manufacturer guarantees the operability of the machine in accordance with the requirements of technical manufacturer's conditions.

The warranty period of the machine is 2 years from the date of sale to the consumer. In the case of If the machine fails during the warranty period, the manufacturer is entitled to the fault of the manufacturer for its free repair upon presentation of a duly executed warranty bosom.

The conditions and rules for warranty repairs are set forth in the warranty card for the power tool. Repair available at authorized service centers, the list of which is given in the warranty card.

**Manufacturer:**

WELEE (SHANGHAI) INDUSTRY CO., LTD.  
Rm.475,no.227 Rushan Road,Pudong District,Shanghai China

**Person authorized by the manufacturer:**

FELIMAX LLC  
Address: Russian Federation 141400, Khimki, Moscow Region, Repina str., 2/27, apt. 301.  
Tel.: 7 (499) 677-68-50  
E-mail: info@felisatti.ru

WELEE (SHANGHAI) INDUSTRY CO., LTD.  
Rm.475,no.227 Rushan Road,Pudong District,Shanghai China  
info@felisatti.ru  
www.felisatti.com