



---

# ТРИММЕР БЕНЗИНОВЫЙ (КОСА)

BCUTS-M1-EU  
BCUTS-M2-EU



## ПАСПОРТ И РУКОВОДСТВО ПО ЭКСПЛУАТАЦИИ

Информация по сервисному обслуживанию размещена на сайте [WWW.SENIXTOOL.RU](http://WWW.SENIXTOOL.RU)  
ОСТОРОЖНО! ПЕРЕД НАЧАЛОМ ЭКСПЛУАТАЦИИ ИЗДЕЛИЯ ПРОЧИТАЙТЕ НАСТОЯЩЕЕ РУКОВОДСТВО И  
СЛЕДУЙТЕ ВСЕМ ПРАВИЛАМ ПО ТЕХНИКЕ БЕЗОПАСНОСТИ И ИНСТРУКЦИЯМ ПО ПРИМЕНЕНИЮ.

## Уважаемый покупатель!

Компания SENIX выражает Вам свою признательность за приобретение нашей техники. Изделия под торговой маркой SENIX постоянно совершенствуются и улучшаются, поэтому технические характеристики и дизайн могут меняться без предварительного уведомления. В связи с этим, заранее приносим Вам извинения за возможные причиненные неудобства. При покупке бензиновой техники требуйте проверки его комплектности и исправности в вашем присутствии

## СОДЕРЖАНИЕ

ОПИСАНИЕ.....	3
ТЕХНИЧЕСКИЕ ХАРАКТЕРИСТИКИ.....	4
СБОРКА.....	6
ЭКСПЛУАТАЦИЯ.....	10
ТЕХНИЧЕСКОЕ ОБСЛУЖИВАНИЕ.....	14
СИМВОЛЫ БЕЗОПАСНОСТИ .....	19
УСТРАНЕНИЕ НЕИСПРАВНОСТЕЙ.....	20
ГАРАНТИЙНЫЕ УСЛОВИЯ.....	22



### ВНИМАНИЕ

Данный инструмент предназначен для использования только в бытовых целях. На инструмент, используемый для предпринимательской деятельности, или в профессиональных целях, гарантия не распространяется. Применение изделия в индустриальных и промышленных объемах, в условиях высокой интенсивности работ и сверхтяжелых нагрузок, снижает срок службы изделия.



### ВНИМАНИЕ

Пары топлива токсичны и пожароопасны. Заправку изделия топливом производите в отсутствии источников открытого огня, на открытом воздухе вдали от строений. Всегда надежно фиксируйте сменный инструмент на валу. Вследствие высокой частоты вращения и нагрузки недостаточная фиксация может привести к откручиванию, срыву и/или повреждению сменного инструмента и изделия, а также к травмам оператора. Используйте соответствующую одежду и обувь при работе с изделием.

Вылетающие из-под рабочего инструмента мелкие камни могут повредить ноги, не защищенные соответствующей обувью или одеждой. Не помещайте части тела или предметы в зону кошения. После работы дождитесь остывания изделия, прежде чем убирать его на хранение.

## Определения: Предупреждения безопасности

Следующие определения указывают на степень важности каждого сигнального слова. Прочтите руководство по эксплуатации и обратите внимание на данные символы.



**ОПАСНО:** Означает чрезвычайно опасную ситуацию, которая приводит к **смертельному исходу или получению тяжёлой травмы**



**ВНИМАНИЕ:** Означает потенциально опасную ситуацию, которая **может привести к смертельному исходу или получению тяжёлой травмы**.



**ПРЕДУПРЕЖДЕНИЕ:** Означает потенциально опасную ситуацию, которая **может привести к получению травмы лёгкой или средней тяжести**.



**ПРЕДОСТЕРЕЖЕНИЕ:** Означает ситуацию, не связанную с получением телесной травмы, которая, однако, может привести к повреждению инструмента.



Риск поражения электрическим током!



Огнеопасность!

**ВНИМАНИЕ:** Внимательно прочитайте руководство по эксплуатации для снижения риска получения травмы



### ВНИМАНИЕ

Комплектация инструмента может изменяться заводом изготовителем без предварительного уведомления. Некоторые элементы могут не входить в комплект поставки (приобретаются дополнительно)

- Проверьте инструмент, детали и дополнительные приспособления на наличие повреждений, которые могли произойти во время транспортировки.
- Перед началом работы необходимо внимательно прочитать настоящее руководство и принять к сведению содержащуюся в нем информацию.

## ОПИСАНИЕ

### СФЕРА ПРИМЕНЕНИЯ

Модели: **SENIX BCUTS-M1-EU, BCUTS-M2-EU**

Предназначены для кошения травы и сорняков, для окашивания вокруг деревьев, вдоль заборов, по краям газонов и т.д. там, где неудобно работать газонокосилкой.



### ВНИМАНИЕ

Комплектация инструмента может изменяться заводом изготовителем без предварительного уведомления. Некоторые элементы могут не входить в комплект поставки (приобретаются дополнительно)

### Комплект поставки BCUTS-M1-EU, BCUTS-M2-EU

- Мотор x1
- Дополнительная рукоятка (велосипедная) x1
- Катушка с леской x1
- Режущий нож (диск) x1
- Плечевой ремень (подвеска) x1
- Штанга x1
- Комплект ключей x1
- Руководство по эксплуатации x1

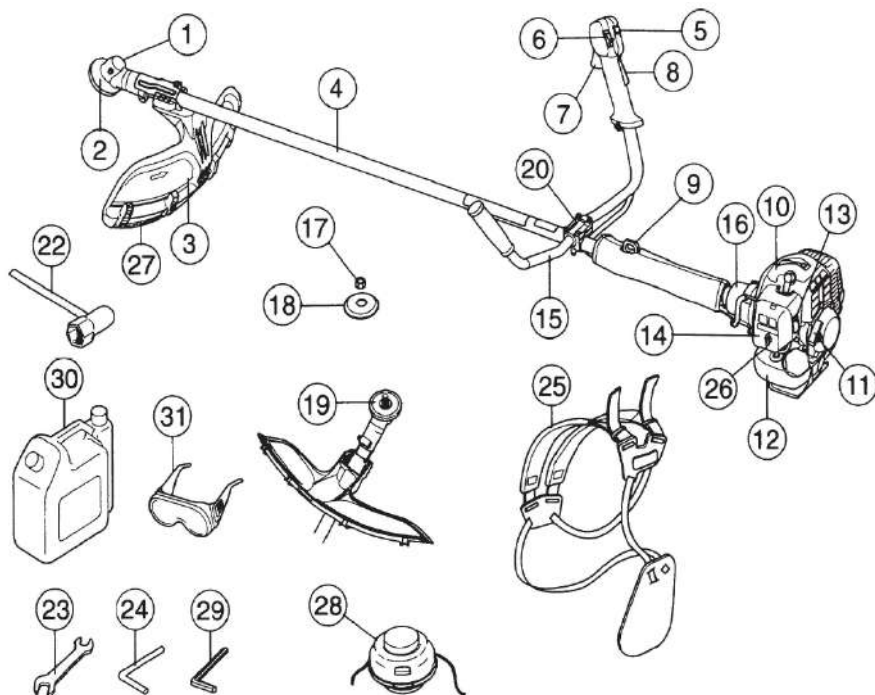

## ОПИСАНИЕ

- |  |   |
|--|---|
| 1. Редуктор                                | 17. Гайка затяжная                                |
| 2. Шпуля с леской (или диском)             | 18. Фланец  |
| 3. Кожух защитный                          | 19. Приводной вал с опорным фланцем               |
| 4. Штанга                                  | 20. Крепление рукоятки к штанге                   |
| 5. Выключатель зажигания                   | 21. Руководство по эксплуатации (не изображено)   |
| 6. Выключатель зажигания                   | 22. Ключ с головкой                               |
| 7. Курок газа                              | 23. Рожковый ключ                                 |
| 8. Рычаг блокировки курка газа             | 24. Штифт для фиксации шпинделя                   |
| 9. Кольцо для крепления ремня              | 25. Плечевой ремень                               |
| 10. Корпус двигателя                       | 26. Праймер (кнопка подкачки топливного насоса)   |
| 11. Ручка стартера                         | 27. Защитный кожух (дополнительный)               |
| 12. Топливный бак                          | 28. Катушка (шпуля) с леской                      |
| 13. Рычаг управления воздушной заслонкой   | 29. Шестигранный ключ                             |
| 14. Крышка воздушного фильтра              | 30. Емкость для топлива                           |
| 15. Рукоятка дополнительная (велосипедная) | 31. Защитные очки (не входят в комплект поставки) |
| 16. Муфта сочленения штанги и мотора       |   |

## ТЕХНИЧЕСКИЕ ХАРАКТЕРИСТИКИ

Модель		BCUTS-M1-EU	BCUTS-M2-EU
Тип двигателя		Одноцилиндровый, двухтактный, с воздушным охлаждением	
<b>Объем двигателя</b>	см <sup>3</sup>	<b>25,4</b>	<b>41,5</b>
Номинальная мощность двигателя	кВт / л.с.*	0,85/ 1,16	1,47/ 2,0
Частота вращения на холостом ходу	об/мин.	3000±300	3000±300
Максимальная частота вращения шпинделя	об/мин.	7500	7500
Толщина лески	мм	2,4	2,4
Ширина кошения (нож)	см	25,5	25,5
Ширина кошения (леска)	см	43	43
Емкость топливного бака	л	0,9	1,2
Праймер (подкачка топлива)		есть	есть
Тип рукоятки		велосипедная	велосипедная
Тип штанги		неразборная	неразборная
Степень защиты от проникновения предметов и жидкости		IP20	IP20
Уровень звукового давления (L <sub>ра</sub> ) / Погрешность Кра	дБ	99,4	99,4
Уровень звуковой мощности (L <sub>wa</sub> ) / Погрешность K <sub>wa</sub>	дБ	108 / 3	108 / 3
Вибрационное воздействие EN60745, ah W	м/с <sup>2</sup>	<10,2	<10,2
Масса	кг	5,3	7,85

\* Указанная номинальная мощность двигателя – это средняя мощность стандартного серийного двигателя (при указанных оборотах). Фактическая мощность серийно выпускаемых двигателей может отличаться от этой величины. Фактическая мощность двигателя, установленного на модели, может зависеть от рабочей скорости, условий окружающей среды и других параметров.

## НАЗНАЧЕНИЕ И ОБЛАСТЬ ПРИМЕНЕНИЯ

Триммеры бензиновые, модели BCUTS-M1-EU, BCUTS-M2-EU предназначены для кошения травы (с приводом режущего инструмента от двигателя внутреннего сгорания). Изделие предназначено для эксплуатации только вне помещений.



### ВНИМАНИЕ

Изучите настоящее руководство по эксплуатации, в том числе Приложение «Общие правила техники безопасности» и раздел «Инструкции по безопасности».

Изделие предназначено для использования в районах с умеренным климатом с характерной температурой от +1 °С до +40 °С, относительной влажностью воздуха не более 80% и отсутствием прямого воздействия атмосферных осадков и чрезмерной запыленности воздуха. Настоящее руководство содержит самые полные сведения и требования, необходимые и достаточные для надежной, эффективной и безопасной эксплуатации изделия. В связи с продолжением работы по усовершенствованию изделия, изготовитель оставляет за собой право вносить в ее конструкцию незначительные изменения, не отраженные в настоящем руководстве и не влияющие на эффективную и безопасную работу изделия. К эксплуатации изделия допускаются только лица, достигшие совершеннолетия; имеющие навыки и/или представление о принципах работы и оперирования изделием; находящиеся в трезвом состоянии; не под действием лекарств, вызывающих сонливость и/или снижение концентрации внимания; не имеющие заболеваний, вызывающих подобные состояния, а также иных противопоказаний для работы с машинами. Все ремонтные работы должны проводиться только квалифицированными специалистами сервисных центров, с использованием оригинальных запасных частей SENIX.

## ИНСТРУКЦИЯ ПО ПРИМЕНЕНИЮ

Триммер бензиновый представляет собой изделие для кошения травы, состоящее из двигателя внутреннего сгорания, механизма привода режущего инструмента и самого режущего инструмента.

### Двигатель внутреннего сгорания –

одноцилиндровый, двухтактный, бензиновый, карбюраторный, с объединенной системой питания и смазки.

**Механизм привода.** Коленчатый вал, приводимый во вращение возвратно-поступательным движением поршня, передает крутящий момент на вал, проложенный в штанге изделия. Далее, через редуктор, вращение передается на режущий инструмент.

Между коленчатым валом двигателя и приводным валом установлена центробежная муфта сцепления: на холостых оборотах зацепления не происходит, вал и, соответственно, режущий инструмент не вращаются. При повышении оборотов двигателя колодки расходятся и входят в зацепление с барабаном муфты – вращение начинает передаваться на вал привода режущего инструмента.

**Система зажигания** состоит из маховика с индукционным элементом, блока зажигания, вырабатывающего высоковольтный импульс, и свечи зажигания.

В качестве режущего инструмента на выходном валу редуктора устанавливаются катушка (шпуля) с леской или диск для кошения. Для защиты оператора от срезаемой травы предусмотрен защитный кожух.

# СБОРКА

## СОЕДИНЕНИЕ МОТОРА И ШТАНГИ

- Вставьте ответную часть штанги (B) в мотор (A)
- Туго стяните обе части четырьмя винтами (C);
- Проверьте надежность фиксации.

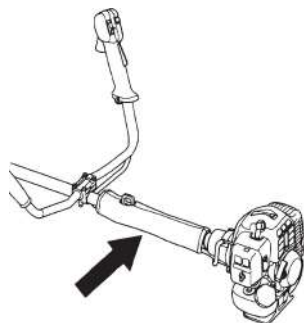
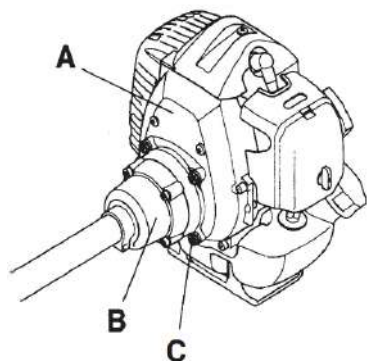

## УСТАНОВКА ТРОСИКА ПОДАЧИ ТОПЛИВА

1. Снимите кожух воздушного фильтра
2. Проденьте тросик (A) через скобу карбюратора (B).
3. Вкрутите рукав (C) в скобу карбюратора.

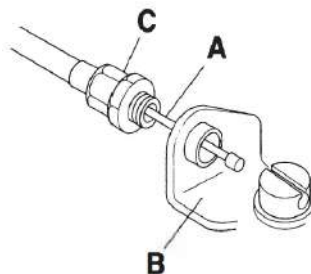

## СБОРКА РУКОЯТКИ

- Вставьте две части велосипедной рукоятки друг в друга.
- Приложите на штангу велосипедную рукоятку;
- Установите с обратной стороны штанги крепежный фланец;
- Стяните обе части рукоятки винтами;
- Отрегулируйте положение рукоятки на штанге для удобства работы и крепко затяните винты крепления.
- Наденьте защитный рукав на часть штанги от рукоятки до мотора.

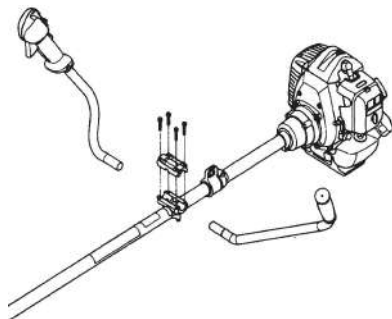

4. Расположите штуцер с прорезью (D) на карбюраторе так, чтобы канавка (E) для выступа трубки (F) находилась вдали от регулировочной втулки трубки.

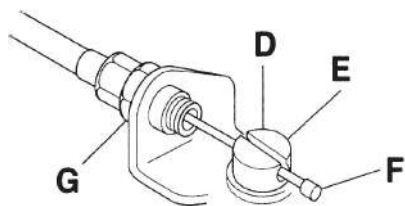

5. Поверните кулачок дроссельной заслонки карбюратора и проденьте колпачок дроссельной заслонки через прорезь в фитинге с прорезями, убедившись, что выступ колпачка (F) вошел в утопленное отверстие.
6. Несколько раз нажмите на курок дроссельной заслонки, чтобы убедиться, что он работает правильно.
7. Отрегулируйте регулировочную втулку троса так, чтобы упор на кулачке дроссельной заслонки карбюратора соприкасался с ограничителем дроссельной заслонки, а в положении колпачка сохранился зазор 1-2 мм между выступом колпачка и фитингом с прорезью, когда курок дроссельной заслонки полностью нажат.

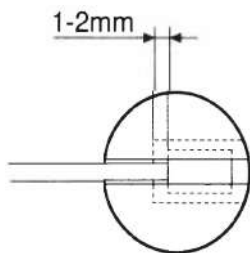

8. Когда трос дроссельной заслонки отрегулирован правильно, затяните контргайку (G).
9. Подключите провода провода выключателя зажигания (6) (H) к соответствующему разъему двигателя. Обратите внимание, что полярность проводов не имеет значения.

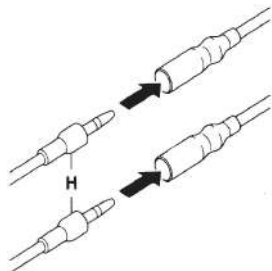

10. Зафиксируйте провода и разъемы стоп-выключателя зажимом (I).
11. Установите пылезащитную крышку (J).
12. Установите крышку воздушного фильтра.

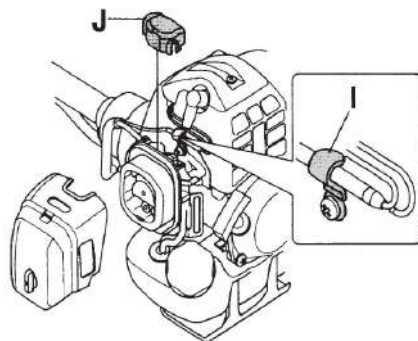

## СБОРКА ЗАЩИТНОГО КОЖУХА

1. Установите на крепление защитный кожух, сориентировав его в сторону оператора, и закрепите двумя винтами.
2. Установите на основном кожухе дополнительный кожух (27).



### ВНИМАНИЕ

Работа без защитного кожуха ЗАПРЕЩАЕТСЯ

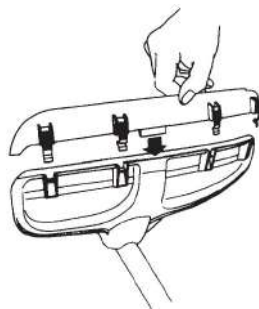
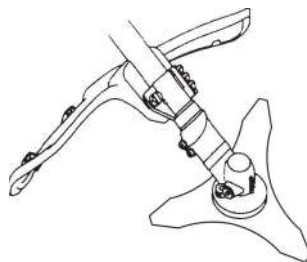

## УСТАНОВКА РЕЖУЩЕГО ЭЛЕМЕНТА

### РЕЖУЩИЙ ДИСК

1. Снимите (если установлена) катушку в порядке, обратном установке (см. ниже);
2. Установите на выходной вал верхний фланец (см. схему ниже), совместив полукруглую выемку на фланце с ответной на фланце редуктора. Вставьте в отверстие вала штырь-фиксатор для блокировки шпинделя;
3. Установите на фланец режущий диск в положении надписью вверх;
4. Установите нижний фланец, защиту ножа и гайку;
5. Удерживая фиксатором вал от проворачивания, крепко затяните гайку против часовой стрелки (левая резьба);
6. Удалите фиксатор.
7. Снятие ножа (для очистки, замены или хранения) производите в обратной последовательности.

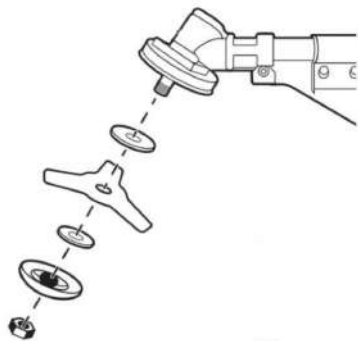

### КАТУШКА (ШПУЛЯ) С ЛЕСКОЙ

1. Снимите (если установлен) диск в порядке, обратном установке (см. выше);
2. Вставьте в отверстие вала фиксатор;
3. Установите верхний фланец и нижний фланец на выходной вал (см. схему ниже);
4. Накрутите катушку на вал, вращая против часовой стрелки (левая резьба);
5. Удерживая фиксатором вал от проворачивания, плотно затяните шпулю.

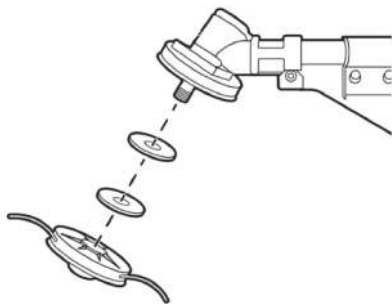

Снятие шпули (для заправки лески или замены) производите в обратной последовательности.

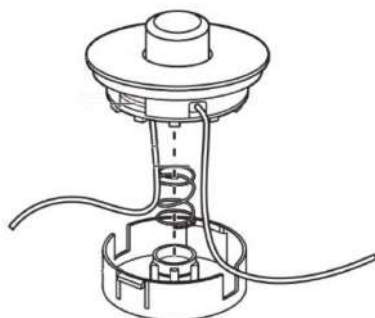

### УСТАНОВКА ПЛЕЧЕВОГО РЕМНЯ

1. Закрепите плечевой ремень (25) на кольце для ремня (9).
2. Отрегулируйте лямки на операторе.
3. Застегните ремень на фаст-фикс замок (доступен не во всех комплектациях)



## ПОДГОТОВКА К РАБОТЕ

### ПРИГОТОВЛЕНИЕ РАБОЧЕЙ СМЕСИ

1. Приготовьте бензин (неэтилированный, с октановым числом не менее 92, например, АИ92) и масло (строго для двухтактных моторов, класса ТА по классификации API. Рекомендуем масло в соотношении 50 (бензин): 1 (масло). Указанная пропорция достигается смешиванием, например, 1 л бензина с 20 г масла; Не рекомендуем использовать бензин с АИ95, так как присадки, находящиеся в топливе, снижают ресурс двигателя.

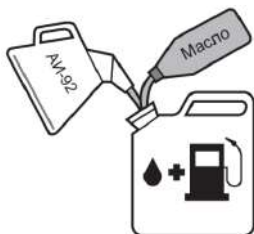

2. Влейте приготовленный бензин, затем масло в емкость и тщательно перемешайте.



### ПРИМЕЧАНИЕ

Рабочая смесь не подлежит долгосрочному хранению. При приготовлении рабочей смеси учитывайте объем предстоящей работы. Одной заправки хватает на непрерывную работу в течение около 40–45 минут. При работе используйте только свежеприготовленную смесь, так как хранение смеси снижает ее рабочие свойства и может привести к поломке инструмента. Данная неисправность условиями гарантии не поддерживается.

### ВНИМАНИЕ

Эксплуатация изделия без масла или с содержанием масла больше указанного соотношения, с применением долго хранившегося бензина или бензина и масла не соответствующих типов может привести к выходу изделия из строя. Данная неисправность условиями гарантии не поддерживается.

3. Заправьте топливный бак изделия приготовленной смесью: плавно открутите крышку бака и влейте приготовленную смесь в бак.

### ВНИМАНИЕ

Пары бензина огнеопасны и токсичны. Во время заправки рабочей смеси строго соблюдайте правила безопасности:

- Заправку производите при полностью остывшем двигателе и выключенном зажигании;
- Не курите во время заправки;
- Удалите все источники открытого огня и тепла из зоны заправки;
- Не производите заправку в помещениях и в местах с недостаточной вентиляцией;

4. После заправки плотно заверните крышку топливного бака и тщательно удалите остатки пролитой смеси.



## ВНИМАНИЕ

Горючесмазочные материалы (ГСМ) являются агрессивными веществами для большинства видов пластика. Неиспользуйте пластиковые и иные неподходящие емкости для хранения, смешивания и переливания ГСМ.

## НЕПОСРЕДСТВЕННО ПЕРЕД РАБОТОЙ

- Наденьте подходящую одежду – длинные брюки и закрытую обувь. Не работайте босиком или в открытой обуви;
- При работе используйте средства индивидуальной защиты – очки, наушники;
- Ответьте детей и животных из зоны кошения на расстояние не менее 15 метров;
- Удалите из зоны кошения все предметы, которые могут повредить режущий инструмент изделия или быть захвачены и выброшены из-под движущихся частей инструмента.

## ЭКСПЛУАТАЦИЯ

### ХОЛОДНЫЙ ЗАПУСК ДВИГАТЕЛЯ

- Переместитесь от места заправки на расстояние не менее 3 м;
- Опустите триммер на землю. Убедитесь в отсутствии в зоне вращения режущего инструмента посторонних предметов;
- Нажмите выключатель зажигания (A);

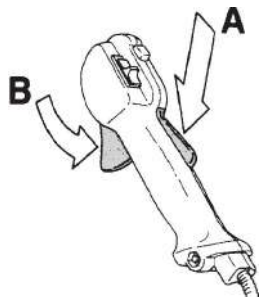

- Подкачайте топливо в карбюратор, нажав 5–7 раз на кнопку топливного насоса (Праймера);
- Переведите рычаг (13) привода заслонки карбюратора в положение «»; потяните ручку стартера до выбора зазора, а затем резко дерните его. Не отпускайте рукоятку при вытянутом тросе – плавно верните ее обратно. Если двигатель не запустился – повторите действия 3–4 раза;

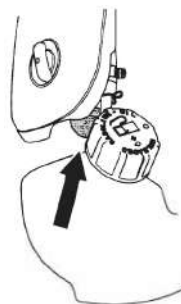
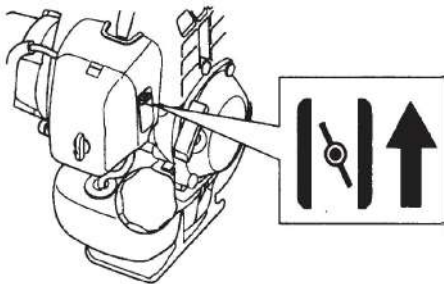

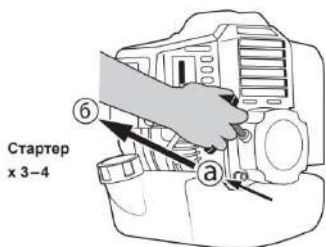

- После первого «схватывания» двигателя переведите рычаг (13) в положение «» и, НЕ НАЖИМАЯ клавишу курка газа, повторите запуск стартером 3–4 раза. Если двигатель не запускается, переведите рычаг (13) в промежуточное положение и повторите попытку 3–4 раза (НЕ НАЖИМАЯ курок газа - клавишу).

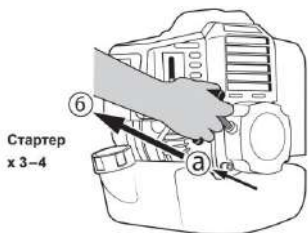
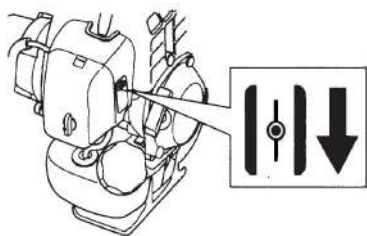

После запуска, разблокировав управление подачей топлива нажатием клавиши, увеличьте обороты двигателя курком газа и дайте двигателю прогреться в течение 2–3 минут. Поддерживайте максимальные обороты двигателя, при которых еще не вращается режущий инструмент.

## ПРИМЕЧАНИЕ

Не начинайте работу при непрогретом двигателе, не давайте двигателю слишком больших или слишком малых оборотов при прогреве – все это отрицательно сказывается на его технических характеристиках и сокращает срок службы.

## ГОРЯЧИЙ ЗАПУСК ДВИГАТЕЛЯ

Для запуска горячего двигателя повторите вышеуказанные действия, не переводя рычаг дроссельной заслонки (13) в положение ""

### Если двигатель не запускается, этому могут быть следующие причины:

- Рабочая смесь или воздух не поступают в камеру сгорания или поступают в недостаточном/ избыточном количестве (нет топлива в баке, загрязнены топливный или воздушный фильтры, не отрегулирован или засорен карбюратор);
- Отсутствует или недостаточное искрообразование (выключатель зажигания в положении «0», загрязнены или не отрегулированы электроды свечи зажигания, неисправна свеча зажигания).

Для установления причины невозможности запуска двигателя выверните свечу зажигания: влажная свеча зажигания свидетельствует об отсутствии искрообразования или поступлении воздуха, сухая – о недостаточном поступлении рабочей смеси.

Для устранения указанных причин выполните следующие действия:

### При влажной свече:

- Выключите зажигание;
- Проверьте и (при необходимости) просушите, очистите и отрегулируйте (см. Периодическое обслуживание) электроды свечи зажигания или замените свечу;



## ПРИМЕЧАНИЕ

Не применяйте для просушки и очистки электродов свечи открытое пламя – это может повредить свечу зажигания и вывести ее из строя.

- Проверьте правильность положения рычага в зависимости от температуры двигателя;
- Проверьте состояние воздушного фильтра и, при необходимости, очистите его в соответствии с Периодическим обслуживанием.
- Освободите камеру сгорания от излишков рабочей смеси. Для этого при выкрученной свече зажигания 2–3 раза плавно (для исключения накачивания новой смеси) проверните двигатель ручкой стартера;
- Убедитесь в соответствии типов топлива и масла указанным выше.

### При влажной свече:

- Проверьте наличие топлива в баке и наполненность объема кнопки подкачки топлива;
- Проверьте и (при необходимости) отрегулируйте электроды свечи зажигания (см. Периодическое обслуживание);
- Убедитесь в соответствии типов топлива и масла указанным выше.

Повторите попытку запуска сначала. Если после выполнения вышеуказанных действий двигатель не запускается, обратитесь в сервисный центр.

На холостом ходу, благодаря встроенной муфте, режущий инструмент не вращается. Для начала кошения необходимо увеличить обороты двигателя клавишей (поддать газа). При снижении оборотов ниже уставки произойдет расцепление муфты и вращение инструмента прекратится.

## РЕКОМЕНДАЦИИ ПО КОШЕНИЮ

- Наденьте на себя плечевой ремень.
- Удерживайте штангу в положении, при котором режущий инструмент расположен параллельно земле;

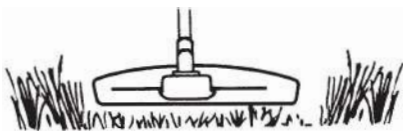

- Увеличьте обороты (добавьте "газу") для большей производительности;
- Будьте осторожны, работая вблизи стволов деревьев, клумб, бордюров и проч.



## ВНИМАНИЕ

Контакт вращающегося ножа с твердыми предметами (стволами, корнями, камнями и прочими) может вызвать отскок штанги в сторону, в том числе и в направлении оператора, что может привести к повреждениям и травмам.

- Слева направо (в направлении вращения режущего инструмента);
- Ножом, при кошении мелких кустарников или растений с толстым стеблем;
- Леской, при кошении травы;
- В несколько проходов при высоте растительности более 20 см, последовательно понижая высоту кошения.

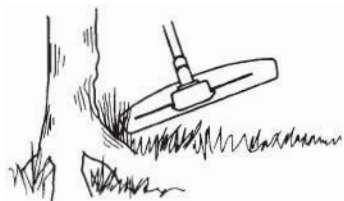

- Если во время кошения режущий инструмент ударился о посторонний предмет, **НЕМЕДЛЕННО** остановите двигатель, дождитесь полной остановки вала и внимательно осмотрите его на предмет видимых механических повреждений. Не начинайте работу до полного устранения выявленных повреждений. Работа с поврежденным инструментом может привести к повышенной вибрации и повреждению других элементов изделия.
- При кошении леска расходуется. Скорость расхода зависит от нескольких факторов (тип лески, тип скашиваемой растительности). Для выпуска лески необходимо кратко ударить нижней частью катушки об землю (при вращении катушки), избегая удара о камень. Леска будет выпущена на несколько сантиметров, излишки обрежутся ножом.



### ВНИМАНИЕ

При работе изделия, в процессе сгорания рабочей смеси, образуются выхлопные газы, содержащие ядовитые для дыхания вещества. В процессе работы старайтесь располагаться относительно ветра так, чтобы выхлопные газы не попадали в Ваши органы дыхания (стоять по ветру).



### ВНИМАНИЕ

Во время работы корпус цилиндра, глушителя и редуктора сильно нагреваются. Не прикасайтесь к ним частями тела и не допускайте их контакта с легковоспламеняющимися или легко порождаемыми поверхностями.

При необходимости или по окончании работы, выключите двигатель, сдвинув выключатель

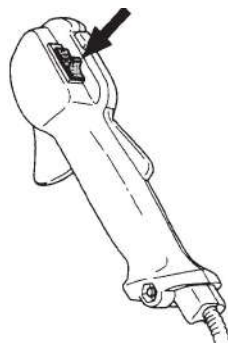

### ПРИМЕЧАНИЕ

Рекомендуется перед выключением двигателя дать ему остыть, оставив немного поработать на холостых оборотах.

По окончании работы слейте или израсходуйте рабочую смесь, тщательно очистите все части изделия (нож, катушку, защитный кожух, штангу) от загрязнений и остатков травы и дайте изделию остыть, прежде чем вносить в помещение или убирать на хранение. Перед уборкой изделия на длительное (свыше 1 месяца) хранение, законсервируйте его в следующем порядке:

- Слейте рабочую смесь из бака и израсходуйте ее из карбюратора, запустив двигатель в работу до полной остановки;
- Дайте двигателю остыть;
- Снимите высоковольтный провод и выверните свечу зажигания;
- Залейте в цилиндр через отверстие для свечи столовую ложку чистого моторного масла;
- Плавное проверните двигатель стартером несколько раз, чтобы распределить масло;
- Установите свечу обратно;
- Для исключения возникновения коррозии покройте лезвия ножа (предварительно тщательно очищенные) тонким слоем консистентной смазки.

## ЗАПРАВКА ЛЕСКИ В КАТУШКУ

При полном расходе лески в катушке, заправьте леску в следующем порядке:

- Приготовьте новую леску. Рекомендуемая леска – диаметр 1.3...2.4 мм, сечение – круг или 1.6/ 2.0/ 2.4 диаметр 1.3...2.4 мм, сечение – звездочка;
- Снимите катушку с вала;
- Выньте барабан катушки 31 с пружиной 33;
- Сложите пополам приготовленную леску, оставив один конец длиннее другого на 10–15 см;
- Вставьте место перегиба в прорезь разделительной перегородки двух секций барабана;
- Намотайте свободные концы лески на соответствующие секции барабана в направлении стрелки (на корпусе барабана), не допуская их перехлеста;
- Проденьте оставшиеся 20–25 см лески в отверстия (с гильзами) крышки 34 и вытяните их полностью наружу;
- Установите катушку 26 на вал;
- Удерживая фиксатором вал от проворачивания, плотно затяните катушку.

Регулярно (в соответствии с таблицей) проводите техническое обслуживание изделия. Регулярное обслуживание позволяет поддерживать заявленные технические характеристики изделия и продлевает срок его службы. Все работы по техническому обслуживанию производите только с использованием средств индивидуальной защиты при выключенном и остывшем двигателе. Регулярно проверяйте состояние воздушного фильтра. Для этого снимите крышку фильтра и внешним осмотром определите степень его загрязнения.

## ОБСЛУЖИВАНИЕ ВОЗДУШНОГО ФИЛЬТРА

- Снимите фильтр.



### ПРИМЕЧАНИЕ

Избегайте попадания накопившейся в фильтре и его корпусе грязи в отверстие карбюратора.

- Промойте поролоновый фильтр в теплой воде с добавлением бытового моющего средства и тщательно прополощите в проточной воде;
- Высушите его и пропитайте небольшим количеством моторного масла;
- Отожмите 2–3 раза, чтобы удалить излишки масла;
- Установите фильтр на место.
- Обязательно очищайте воздушный фильтр через указанные в таблице 1 интервалы (25 часов).

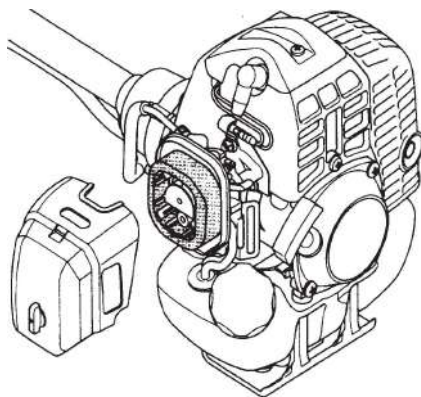

## ЗАМЕНА ТОПЛИВНОГО ФИЛЬТРА

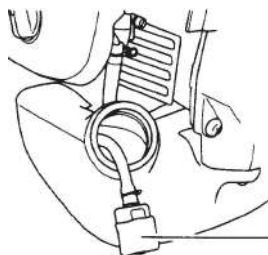



## ВНИМАНИЕ

Грязный фильтр приводит к снижению КПД двигателя, его перегрузке, перегреву и преждевременному износу его узлов.



## ВНИМАНИЕ

Эксплуатация двигателя без фильтра или с загрязненным фильтром может привести к выходу изделия из строя. Данный случай условиями гарантии не поддерживается.

Регулярно проверяйте состояние электродов свечи зажигания и зазор между ними. Помните: неотрегулированные или покрытые отложениями электроды могут быть причиной плохого искрообразования, что уменьшает КПД двигателя, увеличивает расход топлива, ускоряет образование отложений на стенках камеры сгорания и ухудшает экологические показатели двигателя.



## ВНИМАНИЕ

Осмотр, очистку и регулировку свечи зажигания производите только при выключенном зажигании и полностью остывшем двигателе. При извлечении свечи примите меры (продуйте, очистите углубление свечи), чтобы не допустить попадания грязи в цилиндр через свечное отверстие

При очистке электродов старайтесь не повредить их. При повышенном загрязнении рекомендуем заменить свечу зажигания (рис. 10). Зазор между электродами должен составлять 0.5–0.6 мм. При замене используйте свечи зажигания типа L7T.

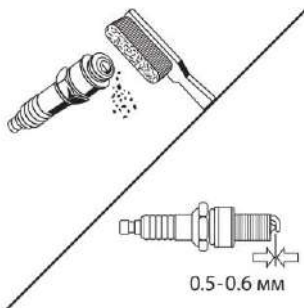

## ВНИМАНИЕ

Не используйте свечи с другим калильным числом (цифра в обозначении типа свечи), т.к. это может привести к изменению процесса воспламенения смеси (запаздыванию или опережению) и, как следствие, повышенной нагрузке на узлы двигателя, перегреву рабочих поверхностей камеры сгорания и образованию калильного зажигания.

При установке новой свечи вверните ее руками до упора и затяните ключом еще на  $\frac{1}{2}$  оборота. При повторной установке снятой свечи затяните ее ключом на  $\frac{1}{4}$  оборота.

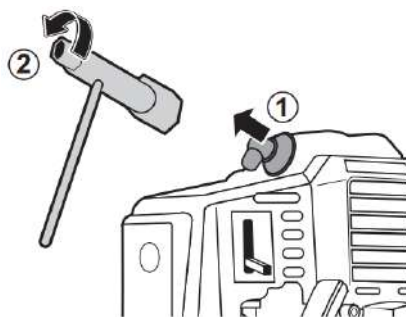

Регулярно пополняйте смазку редуктора. Для этого открутите болт на редукторе и с помощью шприца добавьте около 50 г смазки. Рекомендуемый тип смазки – ЛИТОЛ-24.

Таблица 1

Частота обслуживания*		Перед каждым исполь- зованием	Каждый месяц или через 25ч.	Каждые 3 мес. или через 50ч	Каждые 6 мес. или через 100ч	Каждый год или через 250ч
Операция						
Масло двигателя	Проверить	■				
	Заменить			■		
Фильтр воздушный	Проверить		■			
	Очистить			■**		
Фильтр масляный	Очистить				■	
Свеча зажигания	Проверить зазор/ Отрегулировать				■	
	Заменить					■
Топливный бак и фильтр	Очистить				■(фильтр)	■(бак)
Зазор клапанов	Проверить / отрегулировать				■	
Щетки генератора	Проверить / Заменить					■
Камера сгорания	Очистить					■
Провод высоковольтный	Очистить				■	

\* - обслуживание проводить через указанные интервалы времени или моточасы, в зависимости от того, что наступает раньше;

\*\* - при эксплуатации в запыленных условиях, при повышенных температурах и тяжелой нагрузке производить через меньшие промежутки.



### ПРИМЕЧАНИЕ

Недостаточное количество смазки в редукторе приводит к повышенному нагреву и износу шестерен и может привести к выходу изделия из строя.

Все другие виды технического обслуживания должны проводиться только квалифицированными специалистами сервисных центров, с использованием оригинальных запасных частей SENIX.

## РЕКОМЕНДАЦИИ ПО ЭКСПЛУАТАЦИИ

При приготовлении рабочей смеси убедитесь в соответствии типов бензина и масла требованиям настоящей инструкции. Бензин должен быть неэтилированный, с октановым числом не менее 92 (например, АИ92). Масло должно быть специально предназначено для использования в двухтактных моторах объемом до 50 см<sup>3</sup> (класса ТА по классификации API).



### ВНИМАНИЕ

Примите все меры к обеспечению пожарной безопасности при приготовлении смеси, заправке и эксплуатации изделия.

Запускайте двигатель только тогда, когда Вы полностью готовы к работе.

Изделие предназначено для работы только на бензозапаляной рабочей смеси в указанной пропорции. Не эксплуатируйте его без масла или с содержанием масла более рекомендованного, а также с несоответствующими типами топлива и масла – это одинаково может привести к повреждению и выходу изделия из строя. Данная неисправность не является гарантийным случаем.

Не включайте изделие в местах с высоким содержанием в воздухе пылевых частиц, паров кислот, воды, взрывчатых или легковоспламеняющихся газов.

Перед началом работы осмотрите и визуально проверьте корпус двигателя, карбюратора и глушителя, а также режущий инструмент на возможные повреждения (сколы, трещины) и подтеки ГСМ, подвижные части инструмента на их функционирование (прокрутки стартера с выключенным зажиганием).

Перед первым использованием и после длительного хранения изделия, запустите двигатель и дайте ему поработать 20–30 секунд на холостом ходу. Если в это время Вы услышите посторонний шум, стуки или почувствуете сильную вибрацию, выключите изделие и установите причину этого явления. Не запускайте изделие, прежде чем будет найдена и устранена причина неисправности.

В начале эксплуатации нового изделия, для обеспечения приработки трущихся частей, обеспечьте изделие щадящим режимом работы: 1–1,5 минуты работы без повышенной нагрузки, потом 10–15 секунд холостого хода. В этом режиме не допускайте значительного падения или повышения оборотов двигателя. Правильная приработка позволит изделию достичь своих заявленных характеристик и продлит срок его службы. Полной мощности двигатель достигнет после 8–10 полных заправок топливного бака.



## ВНИМАНИЕ

Не обкатывайте двигатель на холостых оборотах, т. е. образование большого количества нагара от несгоревшего масла приводит к залеганию поршневых колец и повреждению цилиндра и поршня.

После первых 5 часов работы изделия визуально убедитесь в надежности затяжки резьбовых соединений двигателя. При необходимости подтяжки болтов обратитесь в сервисный центр. После запуска и прогрева, перед началом работы, убедитесь в равномерной, без сбоев и провалов, холостой работе двигателя. При необходимости регулировки рекомендуем обратиться в сервисный центр.



## ПРИМЕЧАНИЕ

Самостоятельная регулировка может еще более ухудшить показатели работы изделия и сократить срок его эксплуатации. Для исключения перегрева изделия делайте перерывы в работе, давая ему поработать на холостом ходу.

При перегреве двигателя не останавливайте его сразу – в этом случае прекратится его охлаждение (из-за остановки вентилятора), что может привести к короблению частей двигателя. Снизьте нагрузку (прекратите кошение) и дайте изделию поработать без нагрузки в течении 1–2 минут. Остановите двигатель.

Регулярно проверяйте состояние поверхности корпуса и головки цилиндра. При загрязнении поверхности ухудшается отвод тепла от металлических частей цилиндра, что также может привести к короблению отдельных частей и выходу изделия из строя. Следите за состоянием указанных частей и очищайте по мере необходимости.

Не проводите сварочных работ и механического ремонта поврежденных частей изделия. При обнаружении механических дефектов или коррозии обратитесь в сервисный центр для замены поврежденных частей.

Не чистите изделие с помощью легковоспламеняющихся жидкостей или растворителей. Применяйте для этого только влажную ветошь, предварительно выключив двигатель и дав ему полностью остыть.

Не кладите на нагревающиеся части двигателя изделия из легковоспламеняющихся материалов или тканей. Не накрывайте воздухозаборные отверстия двигателя.

Носите подходящую одежду. Приступайте к работе, только надев длинные брюки и закрытую обувь, защищающие Ваши ноги от разлетающейся срезанной травы.



## ВНИМАНИЕ

Используйте только острые ножи. ЗАПРЕЩАЕТСЯ затачивать затупившийся нож, т. к. это может нарушить его балансировку и привести к повреждениям изделия и травмам. НИ В КОЕМ СЛУЧАЕ не устанавливайте на изделие другие режущие инструменты (пильные и зубчатые диски, не предназначенные для кос) – это может привести к травмам и повреждениям изделия. Выключайте двигатель при паузах в работе и по окончании работы.

## ПРАВИЛА БЕЗОПАСНОСТИ ПРИ РАБОТЕ С БЕНЗИНОМ

Бензин и рабочая смесь для двигателя – источники повышенной пожарной опасности. Во избежание несчастных случаев:

- Не курите вблизи мест хранения ГСМ, при их смешивании, переливании (в т.ч. заправке) и во время работы;
- Не храните, не смешивайте и не переливайте ГСМ вблизи источников открытого огня или повышенного тепла;
- Не запускайте двигатель в месте заправки и на удалении менее 3 м от него;
- Не запускайте двигатель, не вытерев насухо все пролития или подтеки ГСМ, а также, не установив и не устранив причину протечки;
- Не допускайте детей и некомпетентных лиц к операциям с ГСМ и изделием в целом;
- Не храните изделие с заправленным топливным баком и неизрасходованной рабочей смесью в карбюраторе;

## РЕКОМЕНДАЦИИ ПО ХРАНЕНИЮ



## ВНИМАНИЕ

При длительном хранении рабочей смеси (особенно при наличии воздуха в топливном баке), бензин разлагается на составляющие, в т.ч. парафин, который откладывается на стенках бака, топливопроводов и карбюратора и может привести к закупориванию топливных каналов.

- Не храните изделие в помещениях, в которых есть источники повышенного тепла или возможно появление открытого огня;
- Не храните изделие в помещениях, куда возможен доступ детей или животных;

- Не используйте для хранения ГСМ емкости, не предназначенные для этого.
- Не производите никаких работ по обслуживанию изделия или замене вышедших из строя частей, не выключив двигатель и не отключив высоковольтный провод;
- Не используйте изделие с поврежденными баками, трубопроводами и прокладками, допускающими утечку ГСМ.



## ВНИМАНИЕ

Особенно взрывоопасны пары бензина. Храните ГСМ только в плотно закрытых емкостях.

Изделие предназначено для эксплуатации только вне помещений. В процессе работы двигателя внутреннего сгорания образуются токсичные выхлопные газы высокой температуры. НИКОГДА не запускайте двигатель и не оставляйте его работающим в помещениях или в местах с недостаточной вентиляцией.

Не допускайте детей и лиц, незнакомых с правилами эксплуатации и требованиями настоящей инструкции, к каким-либо операциям и работам с изделием.

Не допускайте присутствия посторонних лиц на расстоянии менее 15 м от места производства работ.

Не прикасайтесь к работающим, движущимся (под кожухами, крышками) и нагретым частям изделия.

Не включайте и не эксплуатируйте изделие со снятыми защитными кожухами. Под кожухами расположены вращающиеся или нагревающиеся части, контакт с которыми может привести к травмам.

Не включайте изделие в местах с высоким содержанием в воздухе пылевых частиц, паров кислот, воды, взрывчатых или легковоспламеняющихся газов.



## ВНИМАНИЕ

Не устанавливайте на изделие другие режущие инструменты (пильные и зубчатые диски) – это может привести к травмам и повреждениям изделия.

Во время работы корпус цилиндра, глушителя и редуктора сильно нагреваются. Не прикасайтесь к ним частями тела и не допускайте их кон - такта с легковоспламеняющимися или легкоповреждаемыми поверхностями.

При работах, связанных с возникновением неблагоприятных условий (загазованности, повышенном уровне шума или вибрации), ис - пользуйте средства индивидуальной защиты и ограничивайте время работы с изделием.

## СИМВОЛЫ БЕЗОПАСНОСТИ И МЕЖДУНАРОДНЫЕ СИМВОЛЫ

В пояснениях к символам безопасности и международным символам приводится описание символов безопасности и международных символов, а также пиктограмм, которые могут встречаться на данном приборе. Прочтите руководство оператора для получения полной информации по технике безопасности, сборке, эксплуатации, техническому обслуживанию и ремонту.



Внимание / Предупреждение.



Прочтите инструкцию по эксплуатации.



Носите средства защиты глаз.



Носите средства защиты органов слуха.



Используйте средства защиты органов дыхания.



Носите защитный шлем.



Надевайте защитные перчатки.



Носите защитную обувь.



Не используйте в дождливую или влажную погоду.



Не устанавливайте и не используйте лезвия любого типа на устройстве, на котором отображается этот символ.



Остерегайтесь травмирования стопы режущим приспособлением.



Выключите триммер и отсоедините его от источника питания перед сборкой, чисткой, регулировкой, техническим обслуживанием, хранением и транспортировкой.



Опасность попадания летающих предметов или обломков. Имейте в виду, что при использовании триммера существует риск попадания летящих предметов и/или мусора. Не подпускайте посторонних.

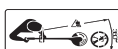

Держитесь на безопасном расстоянии. Оператор несет ответственность за безопасность других лиц, находящихся в рабочей зоне триммера. Не используйте триммер, когда поблизости находятся другие люди, особенно дети или домашние животные.



При замене новой линии не трогайте ее до полной остановки.

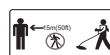

Расстояние между прибором и посторонними людьми должно составлять не менее 15 метров.



Предупреждение. Режущие элементы продолжают вращаться после выключения двигателя.



Единый знак обращения продукции на рынке государств - членов Таможенного союза.



Пожалуйста, отправляйте их на переработку на соответствующие предприятия. Пожалуйста, отправляйте их на переработку на соответствующие предприятия. Обратитесь в местную администрацию или в местный магазин для получения рекомендаций по переработке.

# УСТРАНЕНИЕ НЕИСПРАВНОСТЕЙ

Предполагаемые неисправности часто возникают по причинам, которые пользователи могут устранить самостоятельно. Поэтому проверьте триммер с помощью данного раздела. В большинстве случаев проблема может быть решена быстро. Если неисправность не удалось устранить - обратитесь в авторизованный сервисный центр.

Неисправность	Возможная причина	Действия по устранению
Двигатель не запускается	Выключатель зажигания в положении «0»	Переверните выключатель зажигания в положение «I»
	Нет рабочей смеси в баке или она не поступает в цилиндр	Заправьте топливный бак, подкачайте топливный насос
	Воздух не поступает в камеру сгорания	Очистите воздушный фильтр
	Неисправна свеча, блок зажигания или выключатель зажигания	Замените свечу или обратитесь в сервисный центр
	Неправильное положение воздушной заслонки	Установите заслонку в соответствии с Порядком работы
Двигатель неустойчиво работает на холостом ходу или не развивает полную мощность	Рабочая смесь ненадлежащего качества: - бензин ненадлежащего качества, несоответствующего октанового числа или долгого хранения; - повышенное или пониженное содержание масла в рабочей смеси; - смесь долго хранилась	Слейте ненадлежащую смесь, приготовьте и залейте новую
	Неустойчивое искрообразование	Выполните работы по обслуживанию свечи (см. Периодическое обслуживание)
	Загрязненность воздушного фильтра	Очистите или замените воздушный фильтр (см. Периодическое обслуживание)
	Неправильная регулировка карбюратора	Обратитесь в сервисный центр
	Сильный износ деталей поршневой группы или иная причина	Обратитесь в сервисный центр для ремонта и замены
Повышенная вибрация изделия	Односторонний износ режущего ножа	Замените режущий нож
	Ослабление резьбовых соединений	Затяните резьбовые соединения (кроме соединений двигателя)
	Детали кривошипно-шатунного механизма сильно изношены	Обратитесь в сервисный центр для ремонта
Двигатель работает, но режущий инструмент не вращается	Низкие обороты двигателя, муфта расцеплена	Увеличьте обороты двигателя
	Износ или заклинивание колодок сцепления, растяжение или поломка пружины сцепления	Обратитесь в сервисный центр для ремонта или замены
Результат кошения неудовлетворительный	Кошение на низких оборотах	Увеличьте обороты двигателя
	Затуплен режущий диск	Замените режущий нож
	Износ лески	Выпустите леску
Леска не выпускается	Леска закончилась	Заправьте новую леску
	Загрязнение катушки (шпули) и заклинивание барабана лески	Очистите катушку, освободите барабан
	Леска в катушке (шпуле) перекрутилась / запуталась	Распутайте леску, перемотайте катушку
	Леска спеклась от температуры	Разделите леску или удалите и намотайте новую



## ВНИМАНИЕ

Если действия, приведенные в таблице не приводят к положительному результату (неисправность не устраняется), то требуется обратиться в сервисный центр.

## ПЕРЕЧЕНЬ КРИТИЧЕСКИХ ОТКАЗОВ

- появление сильного искрения внутри корпуса оборудования;
- появление сильной ненормальной и непрекращающейся вибрации оборудования;
- разрушение корпуса оборудования, оголение внутренних рабочих элементов или электропроводки;
- появление дыма непосредственно из корпуса изделия. Возможные ошибочные действия персонала:
  - не использовать с поврежденной рукояткой или поврежденным защитным кожухом;
  - не использовать на открытом пространстве во время дождя;
  - не включать при попадании воды в корпус.

Критерии предельных состояний:

- критический износ основных деталей (шпиндель, шестерни, подшипники, выключатель и т.п.), проявляющийся через явное, осязаемое нарушение нормальной работы изделия: биение шпинделя, прецессия установленного сменного инструмента, затруднение переключения скоростей редуктора, хруст или треск в редукторе при включении/выключении изделия, работе или переключении передач, снижение порога срабатывания муфты момента на любом положении, заклинивание механизма или выключателя, существенное снижение заявленных технических характеристик (частоты вращения, момента), повышенные шум и вибрация, изменение поведения под нагрузкой, чрезмерный нагрев корпуса и/или узлов, искрение (кроме коллектора) и т.п.;

## ЧИСТКА

Перед чисткой выключайте триммер и дайте ему остыть перед выполнением работ по осмотру, техническому обслуживанию и очистке! Используйте маленькую щетку для очистки внешней поверхности триммера. Не используйте сильные моющие средства. Бытовые чистящие средства, содержащие ароматические масла, такие как сосновое и лимонное, и растворители, такие как керосин, могут повредить пластик. Сотрите остатки влаги мягкой тканью. Перед и после каждого использования проверяйте триммер на наличие изношенных и поврежденных деталей. Не используйте его, если вы обнаружите изношенные и поврежденные детали.

## ХРАНЕНИЕ

1. Очистите триммер, как описано выше.
2. Храните триммер и его аксессуары в темном, сухом, защищенном от мороза, хорошо проветриваемом месте.
3. Всегда храните триммер в недоступном для детей месте. Идеальная температура хранения - от 10°C до 30°C.
4. Рекомендуется использовать для хранения оригинальную упаковку или накрывать триммер подходящей тканью или кожухом для защиты от пыли.

## ТРАНСПОРТИРОВКА

1. Очистите триммер, как описано выше.
2. Всегда носите триммер за ручку.
3. Защищайте триммер от любых сильных ударов или сильных вибраций, которые могут возникнуть при транспортировке в транспортных средствах.
4. Закрепите триммер, чтобы предотвратить его скольжение, падение, повреждение или травму.



## УТИЛИЗАЦИЯ

Отходы не должны утилизироваться вместе с бытовыми отходами. Пожалуйста, отправляйте их на переработку на соответствующие предприятия. Обратитесь к местным властям или продавцу за советом по утилизации.

Электрические приборы не следует выбрасывать вместе с бытовыми. Использованные электротовары должны собираться отдельно и утилизироваться в предусмотренных для этого пунктах сбора. Обратитесь к местным властям или продавцу за консультацией по утилизации.

## ПРОДУКЦИЯ СООТВЕТСТВУЕТ ТРЕБОВАНИЯМ:

ТР ТС 010/2011 «О безопасности машин и оборудования», ТР ТС 020/2011 «Электромагнитная совместимость технических средств», ТР ТС 004/2011 «О безопасности низковольтного оборудования» (для моделей с ЗУ), ТР ТС 037/2016 «Об ограничении применения опасных веществ в изделиях электротехники и радиоэлектроники».



# ГАРАНТИЙНЫЕ УСЛОВИЯ

Правовой основой настоящих гарантийных обязательств является действующее законодательство, в частности Федеральный Закон РФ «О защите прав потребителей» и Гражданский кодекс РФ ч. II ст 454-491. При продаже необходимо правильно заполнить гарантийный талон с указанием модели инструмента, серийного номера, даты изготовления, даты продажи, наименования торгующей организации, печати организации, подписи продавца и подписи покупателя. Неполное или неправильное заполнение талона является причиной отказа в гарантийном обслуживании.

## **Данный инструмент предназначен только для частного использования покупателем.**

Гарантия распространяется только на изделия, реализованные на территории РФ официальными импортерами. Срок службы изделия составляет 5 лет.

### **1. Гарантийные условия:**

1.1 Гарантийный срок эксплуатации составляет 2 года.

1.2 Сервисная служба рассматривает гарантийные претензии только при наличии правильно заполненного оригинального гарантийного талона и товарного (кассового) чека и/или счета-фактуры, подтверждающих дату продажи. На гарантийный ремонт необходимо предъявить изделие в полной комплектации.

Гарантийные претензии на аккумулятор и зарядное устройство рассматриваются только при предоставлении к осмотру инструмента в комплекте с которым он использовался.

1.3 Гарантийное обслуживание и ремонт инструмент SENIX производится на территории РФ только в авторизованных сервисных центрах. Адреса сервисных центров Вы можете узнать на нашем интернет-сайте: [www.senixtool.ru](http://www.senixtool.ru)

### **2. Гарантия не распространяется:**

2.1. На механические повреждения (трещины, сколы, царапины), повреждения вызванные воздействием агрессивных сред, высокой влажности, высокой температуры, попаданием инородных предметов в вентиляционные решётки инструмента, а также повреждения наступившие в следствие неправильного хранения (коррозия металлических частей и т.п.). На электрический кабель с механическими и термическими повреждениями.

2.2 На изделия с неисправностями, возникшими вследствие перегрузки или неправильной эксплуатации. К безусловным признакам перегрузки инструмента относятся: появление цветов побежалости, одновременный выход из строя сопряжённых или последовательных деталей, например, якорь-шестерня, шестерня-шестерня, ротор-статор, первичной обмотки трансформатора, деформация или оплавление деталей, узлов инструмента или приводов электродвигателя под

воздействием высокой температуры и т.п., не соблюдение инструкции по эксплуатации, применение инструмента не по назначению, либо вследствие применения ненадлежащей оснастки.

2.3 На естественный износ инструмента (полная выработка ресурса, сильное внешнее или внутреннее загрязнение). На инструменты, не прошедшие своевременного технического обслуживания (чистка, смазка и т.п.).

2.4 На части, подверженные естественному износу, и рабочую оснастку (угольные щетки, ремни, резиновые уплотнения, сальники, клапаны, подшипники, патроны для крепления оснастки, цанги, шины, звёздочки, фильтры, пилы, сверла, фрезы, пыльные диски, ножи, смесительные насадки и т.п.), а также, если срок службы детали зависит от регулярного технического обслуживания (смазки, чистки и т.п.).

2.5 На изделия, вскрывавшиеся или ремонтировавшиеся в течение гарантийного срока вне сервисной службы SENIX.

2.6 На изделия с удалённым, стёртым или изменённым заводским номером

2.7 На профилактическое обслуживание инструмента (чистка, промывка, смазка и т.п.)

2.8 На аккумуляторы, выработавшие полностью свой ресурс. На неисправности, возникшей вследствие короткого замыкания контактных клемм аккумулятора. Зарядка аккумулятора неоригинальным зарядным устройством. Использование аккумулятора и зарядного устройства не с оборудованием марки SENIX.

2.9 Запрещается эксплуатация инструмента при появлении повышенного нагрева, искрения, потери мощности, запаха гари, а также постороннего шума в редукторной части. Для выявления причин неисправности следует обратиться в авторизованный сервисный центр.

## **ИНФОРМАЦИЯ ДЛЯ ПОКУПАТЕЛЯ:**

Импортер / Importer: ООО "ЯТ-РУС", Россия, 125438, Москва, ул. Михалковская, д 63Б, стр. 4, пом. 2/11. / "YAT-RUS" LLC, RUSSIA, 125438, MOSCOW, MIKHALKOVSKAYA STR. 63B, BUILDING 4, ROOM 2/11. Производитель / Manufacturer: Джедзянг ЯТ Электрикал Эпплайнс Ко., ЛТД / ZHEJIANG YAT ELECTRICAL APPLIANCE CO., LTD.

Адрес / Address: 150 Вэньлун роад, Юйсин таун, Нанху Дистрикт, Цзясин, Джецзян, Китай / 150 WENLONG ROAD, YUXIN TOWN, NANHU DISTRICT, JIAXING CITY, ZHEJIANG. P.R. CHINA Страна производства / Country of production: Китай / China

Срок службы / Life time: 5 лет / 5 years

**Гарантия: 2 года**

**ВНИМАНИЕ!** При продаже обязательно заполнение всех полей гарантийного талона без исправлений. Неполное или неправильное заполнение талона может служить причиной отказа в гарантийном обслуживании. При покупке изделие было проверено, полностью укомплектовано и имеет безупречный внешний вид.

Подпись покупателя \_\_\_\_\_

**Корешок талона №2 на гарантийный ремонт**

Модель: \_\_\_\_\_

Принят « \_\_\_\_\_ » \_\_\_\_\_ 20 \_\_\_\_\_ г.

Исполнитель (ФИО) \_\_\_\_\_ (Подпись)

**Корешок талона №1 на гарантийный ремонт**

Модель: \_\_\_\_\_

Принят « \_\_\_\_\_ » \_\_\_\_\_ 20 \_\_\_\_\_ г.

Исполнитель (ФИО) \_\_\_\_\_ (Подпись)

**Гарантийный талон №1**

на гарантийный ремонт электроинструмента

Изделие / модель: \_\_\_\_\_

Серийный номер S/N: \_\_\_\_\_

**Заполняет торговой организацией**

Продан: \_\_\_\_\_

(наименование предприятия – продавца)

Дата продажи: \_\_\_\_\_

М.П.

Продавец: \_\_\_\_\_

(подпись)

(Фамилия, имя, отчество)

**Талон действителен при заполнении**

**Гарантийный талон №2**

на гарантийный ремонт электроинструмента

Изделие / модель: \_\_\_\_\_

Серийный номер S/N \_\_\_\_\_

**Заполняет торговой организацией**

Продан: \_\_\_\_\_

(наименование предприятия – продавца)

Дата продажи: \_\_\_\_\_

М.П.

Продавец: \_\_\_\_\_

(подпись)

(Фамилия, Имя, отчество)

**Талон действителен при заполнении**

<b>Заполняет ремонтное предприятие</b>	
(наименование и адрес предприятия)	
<b>Исполнитель:</b>	(Фамилия, имя, отчество)
	(подпись)
<b>Владелец:</b>	(Фамилия, имя, отчество)
	(телефон) (подпись)
<b>Дата ремонта</b>	
	М.П.
<b>Утверждаю</b>	
	(должность, подпись)
	(ФИО руководителя предприятия)
<b>Заполняет ремонтное предприятие</b>	
(наименование и адрес предприятия)	
<b>Исполнитель:</b>	(Фамилия, имя, отчество)
	(подпись)
<b>Владелец:</b>	(Фамилия, имя, отчество)
	(телефон) (подпись)
<b>Дата ремонта</b>	
	М.П.
<b>Утверждаю</b>	
	(должность, подпись)
	(ФИО руководителя предприятия)

**ВНИМАНИЕ!** При продаже обязательно заполнение всех полей гарантийного талона без исправлений. Неполное или неправильное заполнение талона может служить причиной отказа в гарантийном обслуживании. При покупке изделие было проверено, полностью укомплектовано и имеет безупречный внешний вид.

Подпись покупателя \_\_\_\_\_

**Корешок талона №2 на гарантийный ремонт**

Модель: \_\_\_\_\_

Принят « \_\_\_\_\_ » \_\_\_\_\_ 20 \_\_\_\_\_ г.

Исполнитель (ФИО) \_\_\_\_\_ (Подпись)

**Корешок талона №1 на гарантийный ремонт**

Модель: \_\_\_\_\_

Принят « \_\_\_\_\_ » \_\_\_\_\_ 20 \_\_\_\_\_ г.

Исполнитель (ФИО) \_\_\_\_\_ (Подпись)

**Гарантийный талон №1**

на гарантийный ремонт электроинструмента

Изделие / модель: \_\_\_\_\_

Серийный номер S/N: \_\_\_\_\_

**Заполняет торговой организацией**

Продан: \_\_\_\_\_

(наименование предприятия – продавца)

Дата продажи: \_\_\_\_\_

М.П.

Продавец: \_\_\_\_\_

(подпись)

(Фамилия, имя, отчество)

**Талон действителен при заполнении**

**Гарантийный талон №2**

на гарантийный ремонт электроинструмента

Изделие / модель: \_\_\_\_\_

Серийный номер S/N \_\_\_\_\_

**Заполняет торговой организацией**

Продан: \_\_\_\_\_

(наименование предприятия – продавца)

Дата продажи: \_\_\_\_\_

М.П.

Продавец: \_\_\_\_\_

(подпись)

(Фамилия, имя, отчество)

**Талон действителен при заполнении**

<b>Заполняет ремонтное предприятие</b>	
(наименование и адрес предприятия)	
<b>Исполнитель:</b>	(Фамилия, имя, отчество)
	(подпись)
<b>Владелец:</b>	(Фамилия, имя, отчество)
	(телефон) (подпись)
<b>Дата ремонта</b>	
	М.П.
<b>Утверждаю</b>	
	(должность, подпись)
	(ФИО руководителя предприятия)
<b>Заполняет ремонтное предприятие</b>	
(наименование и адрес предприятия)	
<b>Исполнитель:</b>	(Фамилия, имя, отчество)
	(подпись)
<b>Владелец:</b>	(Фамилия, имя, отчество)
	(телефон) (подпись)
<b>Дата ремонта</b>	
	М.П.
<b>Утверждаю</b>	
	(должность, подпись)
	(ФИО руководителя предприятия)