

STIGA®

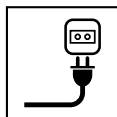

- IT** **Sminuzzatrice elettrica da giardino - MANUALE DI ISTRUZIONI**
ATTENZIONE: prima di usare la macchina, leggere attentamente il presente libretto.
- BG** **Електрическа градинска дробилна - УПЪТВАНЕ ЗА УПОТРЕБА**
ВНИМАНИЕ: преди да използвате машината прочетете внимателно настоящата книжка.
- BS** **Baštenska električna drobilica - UPUTSTVO ZA UPOTREBU**
PAŽNJA: prije nego što koristite ovu mašinu, pažljivo pročitajte priručnik s uputama.
- CS** **Elektrický zahradní štěpkovač - NÁVOD K POUŽITÍ**
UPOZORNĚNÍ: před použitím stroje si pozorně přečtete tento návod k použití.
- DA** **Elektrisk fliskværn - BRUGSANVISNING**
ADVARSEL: læs instruktionsbogen omhyggeligt igennem, før du tager denne maskine i brug.
- DE** **Elektrischer Gartenhäcksler - GEBRAUCHSANWEISUNG**
ACHTUNG: vor inbetriebnahme des geräts die gebrauchsanleitung aufmerksam lesen.
- EL** **Ηλεκτρικός θρυμματιστής κήπου - ΟΔΗΓΙΕΣ ΧΡΗΣΗΣ**
ΠΡΟΣΟΧΗ: πριν χρησιμοποιήσετε το μηχάνημα, διαβάστε προσεκτικά το παρόν εγχειρίδιο.
- EN** **Electric mains-operated garden chipper - OPERATOR'S MANUAL**
WARNING: read thoroughly the instruction booklet before using the machine.
- ES** **Desmenzadora eléctrica para jardín - MANUAL DE INSTRUCCIONES**
ATENCIÓN: antes de utilizar la máquina, leer atentamente el presente manual.
- ET** **Elektriline aiahakkur - KASUTUSJUHEND**
TÄHELEPANU: enne masina kasutamist lugeda tähelepanelikult antud kasutusjuhendit.
- FI** **Sähkökäyttöinen oksasilppuri - KÄYTTÖOHJEET**
VAROITUS: lue käyttöopas huolellisesti ennen koneen käyttöä.
- FR** **Déchiqueteur électrique alimenté par le secteur - MANUEL D'UTILISATION**
ATTENTION: lire attentivement le manuel avant d'utiliser cette machine.
- HR** **Električni usitnjivač grana - PRIRUČNIK ZA UPORABO**
POZOR: prije uporabe stroja, pažljivo pročitajte ovaj priručnik.
- HU** **Elektromos kerti aprítógép - HASZNÁLATI UTASÍTÁS**
FIGYELEM! a gép használatá előtt olvassa el figyelmesen a jelen kézikönyvet.
- LT** **Elektrinis šakų smulkintuvas - NAUDOJIMO INSTRUKCIJOS**
DĖMESIO: prieš naudojant įrenginį, atidžiai perskaityti šį naudotojo vadovą.
- LV** **No elektrotīkla darbināms dārza smalcinātājs - LIETOŠANAS INSTRUKCIJA**
UZMANĪBU: pirms aparāta lietošanai rūpīgi izlasiet doto instrukciju.
- MK** **Електрична сечкалка за градина - УПАТСТВА ЗА УПОТРЕБА**
ВНИМАНИЕ: прочитайте го внимателно ова упатство пред да ја користите машината.
- NL** **Elektrische tuinhakselaar - GEBRUIKERSHANDLEIDING**
LET OP: vooraleer de machine te gebruiken, dient men deze handleiding aandachtig te lezen.
- NO** **Elektrisk drevet kutter - INSTRUKSJONSBOK**
ADVARSEL: les denne bruksanvisningen nøye før du bruker maskinen.
- PL** **Rozdrabniarka ogrodowa elektryczna - INSTRUKCJE OBSŁUGI**
OSTRZEŻENIE: przed użyciem maszyny, należy uważnie przeczytać niniejszą instrukcję.
- PT** **Estilhaçador elétrico de jardim - MANUAL DE INSTRUÇÕES**
ATENÇÃO: antes de usar a máquina, leia atentamente o presente manual.
- RO** **Tocător electric de grădină - MANUAL DE INSTRUCȚIUNI**
ATENȚIE: înainte de a utiliza mașina, citiți cu atenție manualul de față.
- RU** **Электрический садовый измельчитель**
РУКОВОДСТВО ПО ЭКСПЛУАТАЦИИ
ВНИМАНИЕ: прежде чем пользоваться оборудованием, внимательно прочтите это руководство по эксплуатации.
- SK** **Elektrický záhradný štěpkovač - NÁVOD NA POUŽITIE**
UPOZORNENIE: pred použitím stroja si pozorne prečítajte tento návod.
- SL** **Električni vrtni sekljalnik - PRIROČNIK ZA UPORABO**
POZOR: preden uporabite stroj, pazljivo preberite priročnik z navodili.
- SR** **Baštenska električna drobilica - PRIRUČNIK SA UPUTSTVIMA**
PAŽNJA: pre korišćenja mašine pažljivo pročitati ovaj priručnik.
- SV** **Eldriven flihsugg för trädgårdsbruk - BRUKSANVISNING**
WARNING: läs igenom hela detta häfte innan du använder maskinen.
- TR** **Elektrikli bahçe ufalayıcı - KULLANIM KILAVUZU**
DİKKAT: makineyi kullanmadan önce talimatlar iceren kilavuzu dikkatle okuyun.

ITALIANO - Istruzioni Originali	IT
БЪЛГАРСКИ - Превод на оригиналните инструкции	BG
BOSANSKI - Prijevod originalnih uputa	BS
ČESKY - Překlad původního návodu k používání	CS
DANSK - Oversættelse af den originale brugsanvisning	DA
DEUTSCH - Originalbetriebsanleitung	DE
ΕΛΛΗΝΙΚΑ - Μετάφραση του πρωτοτύπου των οδηγιών χρήσης	EL
ENGLISH - Translation of the original instruction	EN
ESPAÑOL - Traducción del Manual Original	ES
EESTI - Algupärased kasutusjuhendi tõlge	ET
SUOMI - Alkuperäisten ohjeiden käännös	FI
FRANÇAIS - Traduction de la notice originale	FR
HRVATSKI - Prijevod originalnih uputa	HR
MAGYAR - Eredeti használati utasítás fordítása	HU
LIETUVIŠKAI - Originalių instrukcijų vertimas	LT
LATVIEŠU - Instrukciju tulkojums no oriģinālvalodas	LV
МАКЕДОНСКИ - Превод на оригиналните упатства	MK
NEDERLANDS - Vertaling van de oorspronkelijke gebruiksaanwijzing	NL
NORSK - Oversettelse av original bruksanvisning	NO
POLSKI - Tłumaczenie instrukcji oryginalnej	PL
PORTUGUÊS - Tradução do manual original	PT
ROMÂNĂ - Traducerea manualului fabricantului	RO
РУССКИЙ - Перевод оригинальных инструкций	RU
SLOVENSKY - Preklad pôvodného návodu na použitie	SK
SLOVENŠČINA - Prevod izvirnih navodil	SL
SRPSKI - Prevod originalnih uputstva	SR
SVENSKA - Översättning av bruksanvisning i original	SV
TÜRKÇE - Orijinal Talimatların Tercümesi	TR

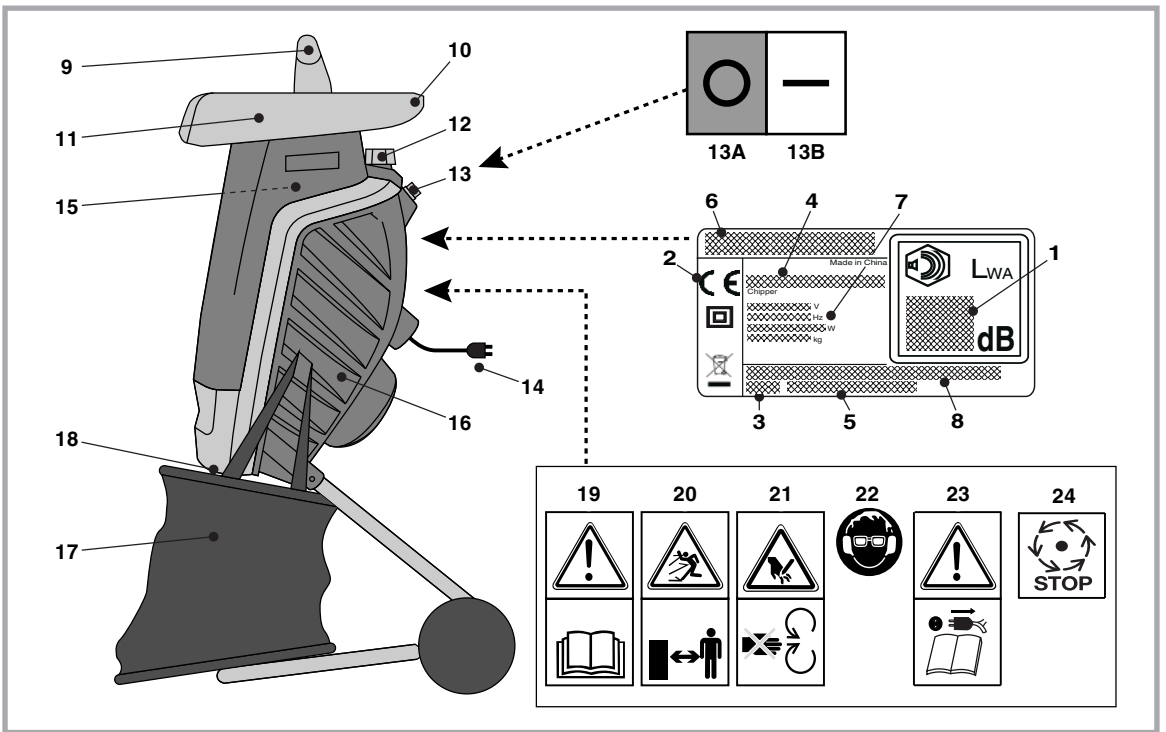

		BIO MASTER 2200
[61]	V / Hz	230-240 / 50
[62]	W	2200
[63]	W	2000
[64]	n/1 ¹	3650
[65]		1
[66]	mm	40
[67]	lt	50
[68]	mm	443
[69]	mm	945
[70]	kg	10.4
[71]	dB(A)	102
[72]	dB(A)	99,2
[73]	dB(A)	3
[74]	dB(A)	85,5
[75]	dB(A)	3

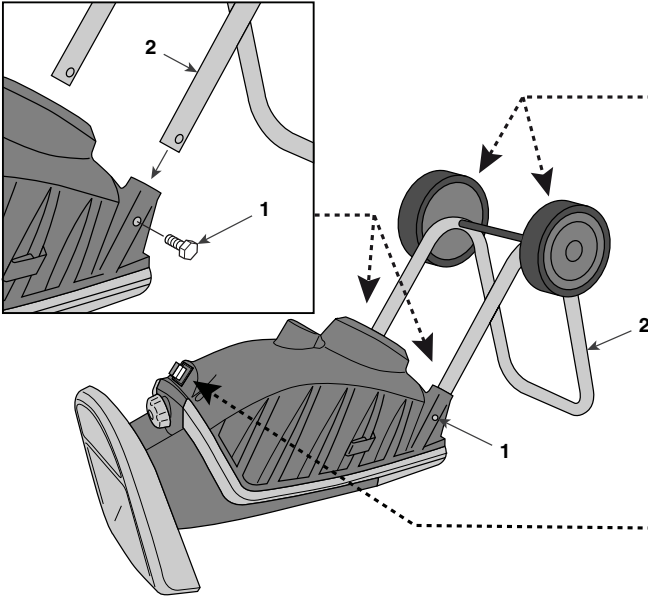
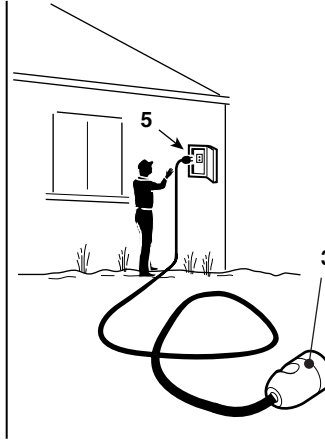
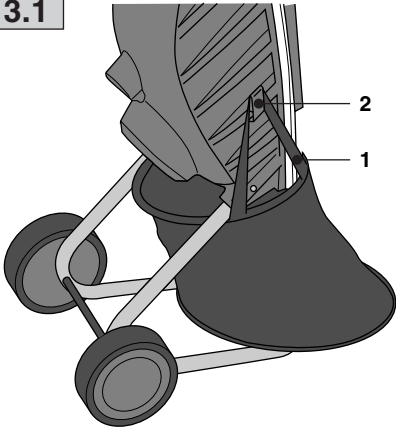
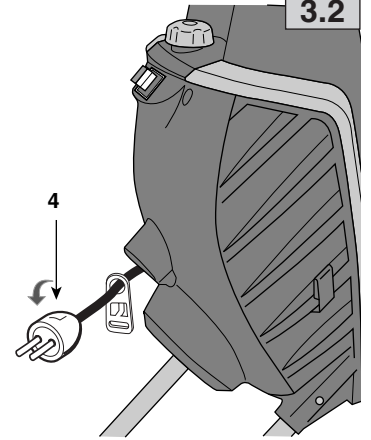
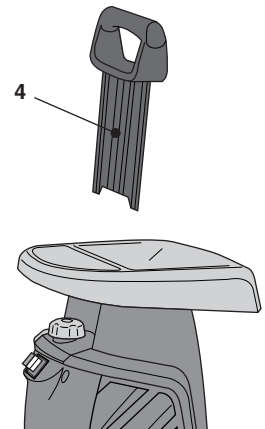
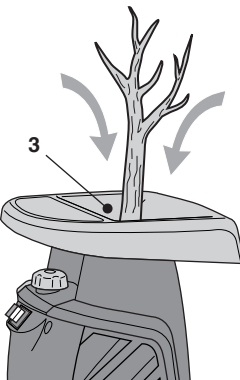
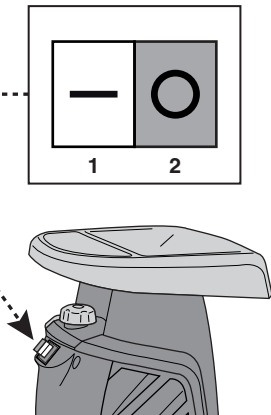
1.1**1.2****2.1****3.1****3.2****3.3**

3.5

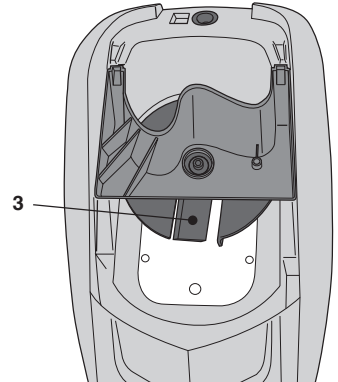
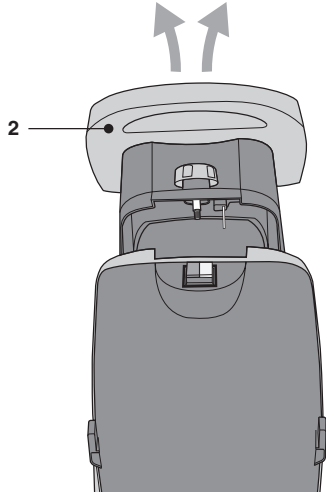
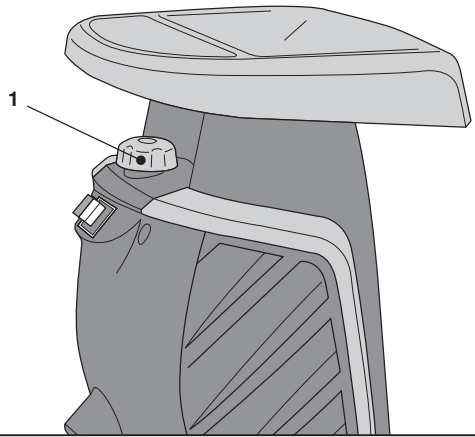

3.6

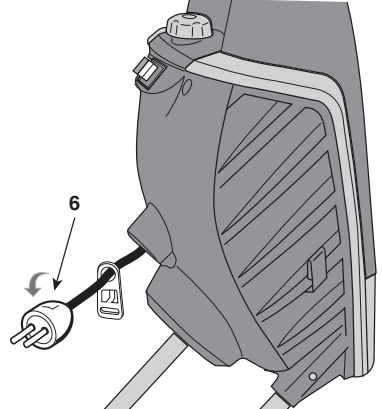
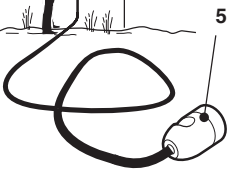
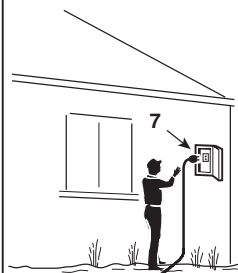
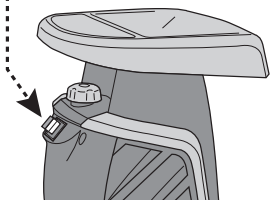
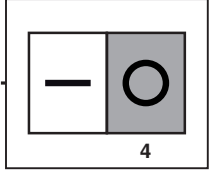



ПРАВИЛА БЕЗОПАСНОСТИ обязательные к соблюдению

А) ОБУЧЕНИЕ

1) Внимательно прочитайте указания. Ознакомьтесь с органами управления и надлежащим использованием машины. Научитесь быстро останавливать двигатель.

2) Помните, что оператор или пользователь несет ответственность за несчастные случаи или ущерб, нанесенный другим лицам или их имуществу во время использования машины.

В) ПОДГОТОВИТЕЛЬНЫЕ ОПЕРАЦИИ

1) Надевайте защиту для органов слуха, пылезащитную маску, защитные перчатки и очки в течение всего времени работы на машине.

2) Избегайте широкой одежды, шнурков и галстуков.

3) Используйте машину только на открытой местности (т.е. не рядом со стенами и другими твердыми предметами), на прочной и ровной поверхности.

4) Не используйте машину на дорожном покрытии, а также на гравии, где отбрасываемый материал может вызвать травмы.

5) Ни в коем случае не разрешайте пользоваться машиной детям или лицам, недостаточно хорошо знакомым с правилами обращения с ней.

6) Не используйте машину, если рядом есть люди.

7) Перед запуском машины проверьте, что все винты, гайки, болты и другие крепежные элементы хорошо затянуты, а защитные приспособления и экраны находятся на своем месте. Замените поврежденные или плохо читаемые этикетки.

8) Все защитные приспособления и желобы должны оставаться на месте и быть в хорошем эксплуатационном состоянии

- Кроме того:

- Всякий раз перед использованием проверяйте, что на кабель-удлинитель не

поврежден и на нем нет следов старения или износа. Незамедлительно извлеките вилку из розетки, если удлинитель повредился во время работы. **НЕ ПРИКАСАТЬСЯ К КАБЕЛЮ, ПОКА ВЫ НЕ ИЗВЛЕЧЕТЕ ВИЛКУ ИЗ РОЗЕТКИ.** Не пользоваться машиной, если кабель-удлинитель поврежден или изношен.

С) ПРИ ЭКСПЛУАТАЦИИ

1) Перед запуском машины удостоверьтесь, что загрузочная воронка пуста.

2) Не приближаться головой и телом к загрузочному отверстию.

3) Не вставлять руки и другие части тела или одежду в загрузочное, разгрузочное отверстие и не подносить их к подвижным частям.

4) Сохранять равновесие и устойчивое положение в течение работы. Не высовываться. Во время загрузки материала никогда не находитесь в более высоком положении относительно основания машины.

5) Во время работы машины всегда находитесь на расстоянии от разгрузочного отверстия.

6) Во время загрузки материала следите, чтобы среди него не было металлических предметов, камней, бутылок, жестяных банок и другого постороннего материала.

7) Если режущий инструмент ударится о посторонний предмет или машина начнет издавать аномальный шум или вибрировать, немедленно выключите двигатель и остановите машину. Отсоедините кабель от сети и выполните следующие действия:

- удостоверьтесь, что машина не повреждена.

- проверить состояние и затянуть ручку крепления воронки.

если проблема не решилась, обратитесь в сервисный центр.

8) Не позволяйте обработанному материалу скапливаться в разгрузочном отсеке, поскольку это может затруднить разгрузку и вызвать возврат материала через загрузочное отверстие.

9) Если машина засорилась, выключите двигатель и извлеките вилку из розетки, и только потом приступайте к удалению отходов из загрузочного отверстия

и разгрузочного канала. Помните, что в машинах с двигателем в момент запуска включается и режущий инструмент.

10) Не переносите машину с места на место с включенным двигателем.

11) Прежде чем покинуть рабочий участок, выключите двигатель и извлеките вилку из розетки.

12) Не наклоняйте машину с включенным двигателем.

• Кроме того:

- Не используйте машину, если выключатель поврежден и не в состоянии правильно включать и выключать машину.

- Не прикасайтесь к кабелю-удлинителю и штепсельной вилке мокрыми руками.

- Не ходите по кабелю-удлинителю и не дергайте его.

- Останавливайте машину и отсоединяйте кабель питания:

- каждый раз, когда машина остается без присмотра;

- до того, как приступить к устранению причин блокировки или очистке разгрузочного канала;

ВНИМАНИЕ – В случае поломок или аварий во время работы незамедлительно выключить двигатель; если произошел несчастный случай и оператор или третьи лица получили травмы, незамедлительно принять меры по помощи пострадавшим, наиболее подходящие в конкретной ситуации, и обратиться в медицинское учреждение для необходимого лечения.

D) ТЕХОБСЛУЖИВАНИЕ И ХРАНЕНИЕ

1) Когда вы выключаете машину для выполнения обслуживания, проверки, хранения или замены деталей, удостоверьтесь, что вилка извлечена из розетки. Удостоверьтесь, что все подвижные части остановились. Дайте машине остыть перед выполнением любого обслуживания, наладки и т.д.

2) Дайте машине остыть перед тем, как убрать ее на хранение.

3) За исключением рутинной очистки, все остальные операции по обслуживанию должны выполняться только в сервисном центре.

E) ДОПОЛНИТЕЛЬНЫЕ МЕРЫ ПРЕДОСТОРОЖНОСТИ

1) Стационарное подключение любого электрического прибора к электросети здания должно выполняться квалифицированным электриком, в соответствии с действующими нормами. Неправильное подключение может нанести серьезный ущерб, включая смерть.

2) **ВНИМАНИЕ: ОПАСНОСТЬ!** Влажность и электричество несовместимы друг с другом:

- работа с электрическими кабелями и их подсоединение должны выполняться в сухих условиях;

- никогда не допускайте контакта электрической розетки или кабеля с влажной зоной (лужа или влажная трава);

- соединения между кабелями и розетками должны быть герметичными. Используйте удлинители со встроенными герметичными и сертифицированными розетками, имеющиеся в продаже.

3) Качество кабелей питания не должно быть ниже типа H07RN-F при минимальной площади сечения 1,5 мм² и максимальной рекомендуемой длине 25 м.

4) Питание оборудования должно осуществляться при помощи дифференциального выключателя (RCD - Residual Current Device) с током разъединения, не превышающим 30 мА.

5) Напряжение, частота и номинал розетки электропитания должны совпадать с указанными на ярлыке машины.

F) ПЕРЕВОЗКА И ПЕРЕМЕЩЕНИЕ

1) Каждый раз, когда требуется передвинуть, поднять, перевезти или наклонить машину, следует:

- надеть плотные рабочие перчатки;

- поднимать машину, ухватив ее в таких точках, чтобы она не выскользнула, учитывая ее вес и особенности конструкции;

- привлечь количество людей, соответствующее весу машины и характеристикам транспортного средства или места, в котором необходимо ее установить или откуда следует ее забрать.

2) Во время транспортировки закрепить машину при помощи соответствующих тросов или цепей.

ОЗНАКОМЛЕНИЕ С МАШИНОЙ

ПРИМЕЧАНИЕ - Изображения, соответствующие ссылкам в тексте, находятся на стр. 2 этого руководства.

ОПИСАНИЕ МАШИНЫ И ОБЛАСТИ ЕЕ ПРИМЕНЕНИЯ

Данная машина является садовым оборудованием, и, в частности, измельчителем садовым электрическим.

Машина состоит из двигателя, который приводит в действие нож, встроенный в корпус машины, который измельчает ветки.

Предусмотренная эксплуатация

Машина разработана и предназначена для измельчения тонких веток деревьев и кустарников, а также влажной листвы. Все остальные виды использования могут создать опасность и причинить ущерб людям и/или имуществу, либо самой машине.

Примечание: преимущественное использование машины для измельчения сухих веток снижает эффективность резки и сокращает срок службы ножа.

Неправильное использование

Входит в понятие неправильного использования (в качестве примера, но не ограничиваясь этими случаями):

- использование машины для измельчения неразстильного материала;
- подниматься на машину;
- использовать машину для перевозки грузов.

Это оборудование может использоваться детьми 8 лет и старше, а также людьми с ограниченными физическими и умственными способностями, с нарушенной чувствительностью, не обладающими опытом и знаниями, если их действиями руководит другое лицо или если им объяснили, как пользоваться машиной, и они понимают возможную опасность. Дети не должны играть с оборудованием. Чистка и плановое обслуживание не должны выполняться детьми без присмотра.

Остаточный риск

Даже при правильной эксплуатации машины могут возникнуть ситуации с остаточным риском. Потенциально опасные ситуации могут иметь следующие причины (в качестве примера, но не ограничиваясь этими случаями):

- выброс камней и других материалов, случайно попавших внутрь вместе с ветками;
- разрыв и неконтролируемое перемещение веток на входе машины могут вызвать травмы конечностей и глаз;

ИДЕНТИФИКАЦИОННЫЙ ЯРЛЫК

1. Уровень звуковой мощности согласно директиве 2000/14/ЕС
2. Маркировка соответствия по директиве 2006/42/ЕС
3. Год изготовления
4. Тип машины
5. Заводской номер
6. Наименование и адрес изготовителя
7. Технические характеристики
8. Код изделия

КОМПОНЕНТЫ МАШИНЫ

9. Толкатель, чтобы проталкивать короткие ветки в воронку;
10. Рукоятка для перемещения;
11. Загрузочная воронка, съемная;
12. Ручка для закрепления воронки;
13. Управление ход/останов;
13А. Останов (красный);
13В. Ход (зеленый);
14. Розетка для обеспечения электропитания;
15. Измельчающий нож;
16. Корпус машины с колесами для перемещения;
17. Сборник измельченной массы;
18. Выпускное отверстие.

Сразу после покупки машины занесите ее идентификационные данные (3 - 4 - 5) в специальные поля на последней странице руководства.

Образец декларации соответствия находится на предпоследней странице данного руководства.

 Не выбрасывайте электрооборудование вместе с обычными отходами. В соответствии с Европейской директивой 2012/19/ЕС относительно выведенного из эксплуатации электрического и электронного оборудования и ее применением согласно правилам страны эксплуатации, выведенное из эксплуатации электрооборудование должно отправляться на переработку в соответствии с требованиями по охране окружающей среды отдельно от других отходов. Если электрооборудование выбрасывается на свалку или закапывается в землю, ядовитые вещества могут проникнуть в слой подземных вод и попасть в пищевые продукты, что приведет к нанесению ущерба вашему здоровью и хорошему самочувствию. Для получения более подробной информации по переработке этого изделия обращайтесь в учреждение, ответственное за переработку отходов, или к Вашему дистрибьютору.



Класс II: Двойная изоляция

ПРАВИЛА БЕЗОПАСНОСТИ

При использовании машины следует соблюдать осторожность. С этой целью на машине имеются пиктограммы, которые напомним вам об основных мерах предосторожности. Их значение поясняется ниже. Кроме этого, рекомендуется внимательно прочесть правила техники безопасности, изложенные в специальной главе настоящего руководства. Замените поврежденные или плохо читаемые этикетки.

19. **Внимание:** Перед использованием машины прочитать руководство по эксплуатации.
20. **Внимание:** Лица, которые не должны управлять машиной, не должны к ней приближаться.
21. **Внимание:** Вращающийся нож. Не вставляйте руки в загрузочное и разгрузочное отверстия, когда двигатель работает.
22. **Внимание:** Использовать защиту для слуха, защитные очки и пылезащитную маску.
23. **Внимание:** Извлекать вилку из розетки перед выполнением обслуживания или если кабель поврежден.
24. **Внимание:** Режущее приспособление продолжает вращаться какое-то время даже после выключения машины.

ТЕХНИЧЕСКИЕ ХАРАКТЕРИСТИКИ

- [61] Напряжение и частота питания
- [62] Номинальная мощность (P40) *
- [63] Номинальная мощность
- [64] Скорость холостого хода
- [65] Ножи, количество
- [66] Максимальный диаметр веток
- [67] Сборник, емкость
- [68] Высота
- [69] Ширина
- [70] Вес
- [71] Гарантируемый уровень звуковой мощности
- [72] Измеренный уровень звуковой мощности
- [73] Погрешность
- [74] Уровень звукового давления
- [75] Погрешность

* Профиль работы в течение 4 минут с нагрузкой и 6 минут без нагрузки.

При практическом применении допускается работа в непрерывном режиме.

ПРАВИЛА ЭКСПЛУАТАЦИИ

ПРИМЕЧАНИЕ Соответствие ссылок, содержащихся в тексте, и соответствующих рисунков (расположенных на странице 2 и последующих) определяется цифрой, предшествующей названию каждой главы.

1. ЗАВЕРШИТЬ МОНТАЖ

ПРИМЕЧАНИЕ Машина может быть поставлена с некоторыми компонентами, уже установленными на ней.

ВНИМАНИЕ - Распаковка и завершение монтажа должны выполняться на твердой и ровной поверхности, где достаточно места для перемещения машины и ее упаковки, всегда пользуясь соответствующими инструментами.

Утилизация упаковки должна производиться в соответствии с действующими местными нормами.

1.1 СБОРКА ОСНОВАНИЯ МАШИНЫ

Положите машину на землю, отвинтите винты (1), предварительно установленные с обеих сторон на корпусе машины, установите основание машины (2), как показано на рисунке, вновь установите винты (1) и затяните их.

1.2 МОНТАЖ КОЛЕС

Установите колеса (3), используя ось (4) и шплинты (5) в указанной последовательности. Установите колпаки (6), вставив язычки (7) в соответствующие гнезда (8).

После завершения монтажа поставьте машину в вертикальное положение, чтобы она опиралась на колеса и основание.

2. ОПИСАНИЕ ОРГАНОВ УПРАВЛЕНИЯ

2.1 УПРАВЛЕНИЕ ДВИГАТЕЛЕМ

Двигатель управляется двумя кнопками:

Зеленая кнопка (9-1) = Ход

Красная кнопка (10-0) = Останов

Если подача тока отсутствует, машина выключается.

Для того чтобы снова включить двигатель, надо снова нажать на зеленую кнопку (9).

3. ПОЛЬЗОВАНИЕ МАШИНОЙ

ВАЖНО:

- **Используйте машину на ровной и твердой поверхности, при этом вы должны стоять на одном уровне с колесами.**
- При запуске машины могут произойти временные падения напряжения. Во избежание помех для другого оборудования, подключенного к сети питания, удостоверьтесь, что сеть выдержит нагрузку машины и другого оборудования, подключенного к этой же сети.
- Если двигатель останавливается из-за перегрева во время работы, необходимо подождать приблизительно 5 минут перед повторным запуском.

3.1 ПОДГОТОВКА МАШИНЫ

Установите сборник под машину отверстием вверх, прикрепите ручки (1) сборника к двум креплениям (2).

3.2 ПОДКЛЮЧЕНИЕ МАШИНЫ

Подсоедините розетку кабеля-удлинителя (3) к вилке (4) машины, как показано на рисунке, а затем вилку удлинителя к розетке электропитания (5).

3.3 ЗАПУСК ДВИГАТЕЛЯ И РЕЖИМ РАБОТЫ

Запустить двигатель; нажать на зеленую кнопку (1-1).

Загрузить материал для измельчения через загрузочное отверстие (2) воронки (3).

В случае необходимости можно протолкнуть материал специальным толкателем (4).

Полезные советы по измельчению

- Не измельчайте мокрый материал.
- Обрезать ветви с большим количеством сучков и срезать боковые отростки.
- Не измельчайте ветви с диаметром более 4 см; принимая во внимание тип и степень сырости древесины, может возникнуть необходимость снизить максимальный диаметр обрабатываемых веток.
- Загружайте материал маленькими порциями, чтобы не засорить загрузочную воронку.
- Разгрузочное отверстие должно быть всегда свободным.
- Измельчайте садовые отходы маленькими порциями; чередуйте их с ветками во избежание засорения.
- Не измельчайте кухонные отходы и другие материалы, не имеющие твердой консистенции.

Важные рекомендации

- Не измельчайте слишком длинные ветки, поскольку их неконтролируемое движение может вызвать травмы.

3.4 ОПОРОЖНЕНИЕ СБОРНИКА

Уровень измельченного материала в сборнике не должен доходить до разгрузочного отверстия.

Если это произойдет, то измельченный материал засорит разгрузочный канал и начнет возвращаться через загрузочное отверстие.

Прежде чем снять и опорожнить сборник, остановите двигатель и отключите подачу питания.

3.5 ЗАСТРЕВАНИЕ МАТЕРИАЛА

В случае застревания измельчаемого материала:

1. Выключить двигатель и отсоединить машину от электросети;
2. Пользуйтесь защитными перчатками;
3. Отвинтить крепежную ручку (1) воронки;
4. Снять воронку (2); потянуть ее вверх;
5. Очистить воронку и область (3) измельчающего ножа, а также прилегающие зоны;
6. Установить воронку на место и закрепить ее, завинтив ручку (1).

3.6 ОКОНЧАНИЕ РАБОТЫ

По окончании работы выключить двигатель, нажав на красную кнопку (4-О).

Отключить удлинитель (5) СНАЧАЛА от общей розетки (7), а ЗАТЕМ от вилки машины (6).

Снять и опорожнить сборник.

4. ПЛАНОВОЕ ТЕХНИЧЕСКОЕ ОБСЛУЖИВАНИЕ

ВАЖНО Регулярное и тщательное техническое обслуживание необходимо для поддержания во времени уровней безопасности и оригинальных эксплуатационных характеристик машины.

Хранить машину в сухом месте.

Перед выполнением каких-либо действий по очистке, контролю или техобслуживанию отключайте машину от сети электропитания.

ВАЖНО Пользователь может выполнять только операции, изложенные в данном руководстве, все остальные операции должны выполняться в сервисном центре.

1. Пользоваться прочными рабочими перчатками во время всех операций по очистке, техническому обслуживанию или регулировке машины.
2. Каждый раз после работы снимайте сборник и удаляйте отходы, оставшиеся в разгрузочном отверстии.
3. Всегда проверяйте, что вентиляционные отверстия не забиты отходами.
4. Не используйте струи воды и избегайте попадания воды на двигатель и электрические узлы. Не использовать агрессивные жидкости для очистки пластмассовых частей.
5. Никогда не пытайтесь выполнять сложный ремонт, все операции, не описанные в данном руководстве, должны выполняться в сервисном центре. Любая операция, за исключением описанных в данном руководстве, если она не была выполнена в уполномоченном сервисном центре, приводит к утрате действия гарантии и снимает любую ответственность с фирмы-изготовителя.

5. ОХРАНА ОКРУЖАЮЩЕЙ СРЕДЫ

Охрана окружающей среды должна являться существенным и первоочередным аспектом при пользовании машиной, во благо человеческого общества и окружающей среды, в которой мы живем.

- Не доставлять беспокойства соседям.
- Строго соблюдать действующие на местном уровне правила по вывозу отходов.
- Строго соблюдать местные нормы по утилизации упаковки, поврежденных частей или любых элементов со значительным влиянием на окружающую среду; эти отходы не должны выбрасываться в мусорные контейнеры, а должны быть отделены и переданы в специальные центры сбора отходов, занимающиеся их переработкой.
- После завершения срока службы машины не выбрасывайте ее, а обратитесь в центр сбора отходов в соответствии с действующим местным законодательством.

6. ДИАГНОСТИКА

Что делать, если ...	
Причина неисправности	Устранение
1. Машина не работает	
Нет подачи тока к машине	Проверить электрическое соединение
2. При включении машины срабатывает главный автоматический выключатель питания	
Номинал (в амперах) линии питания розетки слишком низкий	Подключить машину к розетке, рассчитанной на достаточный ток
Имеется другое работающее электрооборудование	Не подключать другие устройства одновременно к этой же линии питания
3. Машина выключается во время работы	
Срабатывание защиты	Подождать, по меньшей мере, 5 минут и снова запустить двигатель
4. Машина часто выключается во время работы или работает неравномерно	
Неблагоприятные условия эксплуатации	Измельчайте более тонкий материал
Засорение воронки	- Опорожнить сборник - Снять воронку (см. главу 3.5)
Измельчающий нож изношен	Отвезите машину в уполномоченный сервисный центр для замены ножа
Сборник засорился	Регулярно опорожнять сборник до того, как он наполнится до краев
5. Работа низкого и неудовлетворительного качества	
Измельчающий нож изношен	Отвезите машину в уполномоченный сервисный центр для замены ножа

Если у Вас возникнут сомнения или проблемы, без промедления свяжитесь с ближайшим сервисным центром или с Вашим дистрибьютором.

DICHIARAZIONE CE DI CONFORMITÀ (Istruzioni Originali)
(Direttiva Macchine 2006/42/CE, Allegato II, parte A)

1. **La Società:** STIGA SpA – Via del Lavoro, 6 – 31033 Castelfranco Veneto (TV) – Italy
2. Dichiaro sotto la propria responsabilità, che la macchina: Trituratore da giardino, tritura rami /arbusti

- a) Tipo / Modello Base
b) Mese/Anno di costruzione
c) Matricola

BIO MASTER 2200

- d) Motore elettrico

3. È conforme alle specifiche delle direttive:

- MD: 2006/42/EC /
- e) Ente Certificatore /
- f) Esame CE del tipo: /

- OND: 2000/14/EC, ANNEX V /
- D. Lgs. 262/2002, ANNEX V (Italy)
- e) Ente Certificatore /

- EMCD: 2014/30/EU
- RoHS II: 2011/65/EU

4. Riferimento alle Norme armonizzate:

EN 60335-1:2012+A11:2014
EN 50434:2014
EN 50581:2012

EN 55014-1:2006+A1:2009+A2:2011
EN 55014-2:1997+A1:2001+A2:2008
EN 61000-3-2:2014
EN 61000-3-3:2013

- g) Livello di potenza sonora misurato 99 dB(A)
h) Livello di potenza sonora garantito 102 dB(A)
k) Potenza installata 2,2 kW

- m) Persona autorizzata a costituire il Fascicolo Tecnico:

STIGA SpA
Via del Lavoro, 6
31033 Castelfranco Veneto (TV)- Italia

- n) Castelfranco V.to, 19.06.2017

Vice Presidente Quality & Customer Service
Ing. Raimondo Hippoliti



IT • Il contenuto e le immagini del presente manuale d'uso sono stati realizzati per conto di STIGA SpA e sono tutelati da diritto d'autore – E' vietata ogni riproduzione o alterazione anche parziale non autorizzata del documento.

BG • Съдържанието и изображенията в настоящото ръководство са извършени за STIGA SpA и са защитени с авторски права – Забранява се всяко неотуризирано възпроизвеждане или промяна, дори и отчасти на документа.

BS • Sadržaj i slike iz ovog korisničkog priručnika napravljeni su isključivo za STIGA SpA i zaštićeni su autorskim pravima – zabranjena je svaka neovlaštena reprodukcija ili izmjena dokumenta, djelomično ili u potpunosti.

CS • Obsah a obrázky v tomto návodu k použití byly zpracovány jménem společnosti STIGA SpA a jsou chráněny autorským právem – Reprodukce či nepovolené pozměňování tohoto dokumentu, a to i částečně, je zakázáno.

DA • Indhold og illustrationer i denne vejledning er blevet skabt på vegne af STIGA SpA og er beskyttet af ophavsret – Enhver gengivelse eller ændring, også delvis, af dokumentet uden autorisation hertil er forbudt.

DE • Inhalt und Bilder dieser Bedienungsanleitung wurden im Namen von STIGA SpA erstellt und sind urheberrechtlich geschützt – Jede nicht genehmigte Vervielfältigung oder Veränderung, auch auszugsweise, dieses Dokumentes ist verboten.

EL • Το περιεχόμενο και οι εικόνες στο παρόν εγχειρίδιο χρήσης δημιουργήθηκαν για λογαριασμό της εταιρείας STIGA SpA και προστατεύονται από πνευματικά δικαιώματα – Απαγορεύεται οποιαδήποτε αναπαραγωγή ή τροποποίηση, έστω και μερική, του εγγύρφου χωρίς έγκριση.

EN • The content and images in this User Manual were produced expressly for STIGA SpA and are protected by copyright – any unauthorised reproduction or modification to the document, either partially or in full, is prohibited.

ES • El contenido y las imágenes del presente manual de uso han sido creados por STIGA SpA y están protegidos por los derechos de autor – Se prohíbe toda reproducción o modificación, incluso parcial, no autorizada del documento.

ET • Käesoleva kasutusjuhendi sisu ja kujutised on toodetud konkreetselt ettevalttele STIGA SpA ja neile rakendud autorikaitseasend – dokumendi igasugune osaline või täielik ilma loata reprodutseerimine või muutmine on keelatud.

FI • Tämän käyttöoppaan sisältö ja kuvat on valmistettu STIGA SpA -yhtiön toimesta ja niitä suojaa tekijänoikeuslaki. – Asiakirjan kaikenlainen kopioiminen tai muuttaminen, osittainkin, on kielletty ilman erityistä lupaa.

FR • Le contenu et les images du présent manuel d'utilisation ont été réalisés pour le compte de STIGA SpA et sont protégés par un droit d'auteur - Toute reproduction ou modification non autorisée, même partielle, du document, est interdite.

HR • Sadržaj i slike u ovom priručniku za uporabu izrađeni su za tvrtku STIGA SpA te su obuhvaćeni autorskim pravima – Zabranjuje se neovlašteno umnožavanje ili prilagodba, djelomična ili u cijelosti, ovog dokumenta.

HU • Ennek a használati útmutatónak a tartalma és a benne szereplő képek kizárólag a STIGA SpA számára készültek és szerzői joggal védettek – tilos a dokumentum bármely részének vagy egészének engedély nélküli sokszorosítása és módosítása.

LT • Šio naudotojo vadovo turinys ir paveikslėliai skirti tik „STIGA SpA“ ir yra saugomi autorių teisėmis – dokumentą atgaminti ar modifikuoti, visiškai arba iš dalies, yra draudžiama.

LV • Šis lietotāja rokasgrāmatas saturs un attēli ir veidoti tikai STIGA SpA un ir aizsargāti ar autortiesībām. Jebkāda dokumenta vai tā daļas prettiesiska kopēšana vai pārveide ir stingri aizliegta.

MK • Содржината и сликите во Упатството за корисникот се подготвени исклучиво за STIGA SpA и се заштитени со авторски права – забрането е секое делумно или целосно неовластено репродуцирање или измена на документот.

NL • De inhoud en de afbeeldingen van deze gebruikshandleiding werden gerealiseerd voor rekening van STIGA SpA en zijn beschermd door het auteursrecht – Elke niet-geautoriseerde reproductie of wijziging, ook gedeeltelijke, van het document is verboden.

NO • Innholdet og bildene i denne brukerveiledningen er utført på oppdrag fra STIGA SpA og er beskyttet ved opphavsrett – Enhver gjengivelse eller endring, selv kun delvis, er forbudt.

PL • Treść oraz ilustracje zawarte w niniejszej instrukcji obsługi powstały na zlecenie spółki STIGA SpA i są chronione prawami autorskimi – Zabrania się wszelkiego kopiowania bądź modyfikowania, także częściowego, niniejszego dokumentu bez uzyskania stosownej zgody.

PT • As imagens e os conteúdos contidos no presente Manual do Utilizador foram expressamente criados para uso exclusivo da STIGA SpA, encontrando-se protegidos por direitos de autor. Qualquer tipo de reprodução ou alteração, parcial ou integral, não autorizadas deste Manual estão expressamente proibidas.

RO • Conținutul și imaginile din manualul de utilizare de față au fost realizate în numele STIGA SpA și sunt protejate de drepturi de autor – Este interzisă orice reproducere sau modificare chiar și parțială neautorizată a documentului.

RU • Тесты и изображения, содержащиеся в настоящем руководстве, были созданы в интересах STIGA SpA и защищены авторскими правами – Любое несанкционированное воспроизведение или изменение документа запрещено.

SK • Obsah a obrázky v tomto návode na používanie boli spracované menom spoločnosti STIGA SpA a sú chránené autorským právom – Reprodukcie či nepovolené pozměňovanie tohto dokumentu, a to aj čiastočne, je zakázané.



SL • Vsebine in slike v tem uporabniškem priručniku so izdelane za podjetje STIGA SpA in so zaščitene z avtorskimi pravicami – vsakršno nepooblaščenno razmnoževanje ali spreminjanje dokumenta, v celoti ali delno, je prepovedano.

SR • Sadržaj i slike ovog priručnika za upotrebu su napravljeni u ime STIGA SpA i zaštićeni su autorskim pravima – Zabranjena je svaka potpuna ili delimična reprodukcija ili izmena dokumenta bez odobrenja.

SV • Innehållet och bilderna i denna användarhandbok har framställts för STIGA SpA och skyddas av upphovsrätt – all form av reproduktion eller ändring, även partiell, som inte auktoriserats är förbjuden.

TR • Bu Kullanıcı Kilavuzundaki içerik ve resimler açığa STIGA SpA için üretilmiştir ve telif hakkı ile korunmaktadır – dokümanın izinsiz olarak tamamen ya da kısmen herhangi bir şekilde çoğaltılması ya da değiştirilmesi yasaktır.



.....	
Type:	 LWA dB
..... -s/n -Art.N	
	

STIGA SpA
Via del Lavoro, 6
31033 Castelfranco Veneto (TV) ITALY