



EN	Petrol Blower	ORIGINAL INSTRUCTION MANUAL	2
SV	Bensindriven luftblås	ORIGINALBRUKSANVISNING	18
NO	Bensinblåsemaskin	ORIGINALHÅNDBOK	34
FI	Bensiinikäyttöinen lehtipuhallin	ALKUPERÄINEN KÄYTTÖOHJE	50
LV	Pūtējs ar benzīna dzinēju	ORIGINĀLĀ NORĀDĪJUMU ROKASGRĀMATA	66
LT	Benzininis pūstuvas	ORIGINALI NAUDOJIMO INSTRUKCIJA	82
ET	Bensiinimootoriga puhur	ORIGINAALJUHEND	98
RU	Бензиновая воздуходувка	ОРИГИНАЛЬНОЕ РУКОВОДСТВО ПО ЭКСПЛУАТАЦИИ	114

EB7660TH
EB7660WH

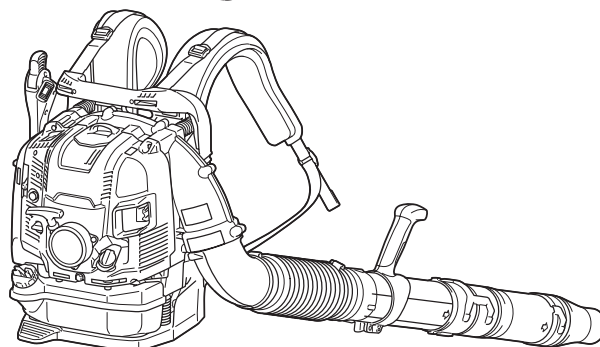
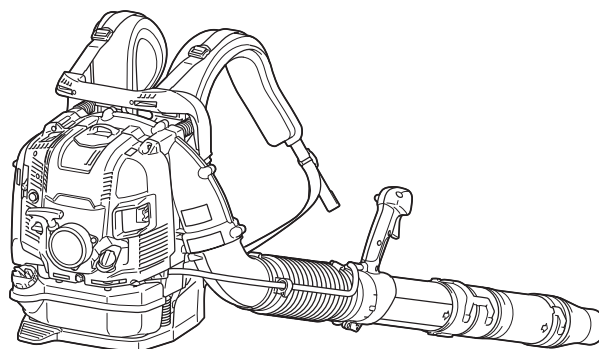

TABLE OF CONTENTS

SPECIFICATIONS	2	BEFORE STARTING THE ENGINE	8
IMPORTANT SAFETY INSTRUCTIONS	3	OPERATION	9
PARTS DESCRIPTION	6	MAINTENANCE	12
ASSEMBLY	7	TROUBLE SHOOTING	17

SPECIFICATIONS

Model:	EB7660TH	EB7660WH
Throttle type	Tube throttle	Hip throttle
Dry weight (without blower pipe)	10.9 kg	11.1 kg
Dry weight (with long blower pipe)	11.8 kg	12.1 kg
Dimension (without blower pipe, L x W x H)	332 mm x 460 mm x 480 mm	332 mm x 510 mm x 480 mm
Air velocity	(with long pipe)	92 m/s
	(with short pipe)	92 m/s
Air volume flow rate	(with long pipe)	20 m ³ /minute
	(with short pipe)	20 m ³ /minute
Maximum engine speed	7,200 min ⁻¹	
Idling speed	2,800 min ⁻¹	
Engine displacement	75.6 cm ³	
Engine type	Air cooled, 4-stroke, single cylinder	
Fuel	Automobile gasoline	
Fuel tank capacity	1,900 cm ³	
Engine oil	API grade SF class or higher, SAE 10W-30 oil (automobile 4-stroke engine oil)	
Engine oil volume	220 cm ³	
Carburetor	Diaphragm type	
Spark plug	NGK CMR6H	
Electrode gap	0.7 mm - 0.8 mm	

- Due to our continuing program of research and development, the specifications herein are subject to change without notice.
- Specifications may differ from country to country.

Vibration



Model				EB7660TH	EB7660WH	
Vibration per EN15503 2009	Right handle	a _{hveq}	Long pipe	with circular nozzle	2.3 (m/s ²)	3.0 (m/s ²)
				with flat nozzle	3.4 (m/s ²)	4.5 (m/s ²)
			Short pipe	with circular nozzle	2.3 (m/s ²)	3.0 (m/s ²)
				with flat nozzle	3.5 (m/s ²)	4.5 (m/s ²)
		Uncertainty K			1.2 (m/s ²)	2.0 (m/s ²)
	Left handle (cotrol arm)	a _{hveq}	Long pipe	with circular nozzle	-	0.8 (m/s ²)
				with flat nozzle	-	0.6 (m/s ²)
			Short pipe	with circular nozzle	-	0.7 (m/s ²)
			with flat nozzle	-	0.6 (m/s ²)	
	Uncertainty K			-	0.7 (m/s ²)	





Noise











Model			EB7660TH	EB7660WH
Sound pressure level average to EN15503 2009	L _{PAeq}		102.8 (dB(A))	102.8 (dB(A))
	Uncertainty K		1.6 (dB(A))	1.6 (dB(A))
Sound power level average to EN15503 2009	L _{WAeq}		110.7 (dB(A))	110.7 (dB(A))
	Uncertainty K		0.7 (dB(A))	0.7 (dB(A))

Symbols

The following show the symbols used for the equipment. Be sure that you understand their meaning before use.

	Take particular care and attention!
	Read and follow the instruction manual.
	Forbidden!

	No smoking.
	No open flame.
	Wear protective gloves.
	Wear eye and ear protection.

	Hot surfaces - Burns to fingers or hands.
	Keep bystanders away.
	Keep the area of operation clear of all persons and pets.
	Fuel (gasoline)
	Engine manual start.
	Stop the engine.
	First aid
	On/Start
	Off/Stop
	Long hair may cause entanglement accident.

EC Declaration of Conformity

For European countries only

Makita declares that the following Machine(s):
 Designation of Machine: Petrol Blower
 Model No./ Type: EB7660TH, EB7660WH
 Specifications: see "SPECIFICATIONS" table.
 Conforms to the following European Directives: 2000/14/EC,
 2006/42/EC
 They are manufactured in accordance with the following standard or
 standardized documents: EN15503
 The technical file in accordance with 2000/14/EC is available from:
 Makita, Jan-Baptist Vinkstraat 2, 3070, Belgium
 The conformity assessment procedure required by Directive 2000/14/
 EC was in Accordance with annex V.
 Measured Sound Power Level: 110.7 dB (A)
 Guaranteed Sound Power Level: 111 dB (A)
 20.11.2015

Yasushi Fukaya

Yasushi Fukaya
 Director
 Makita, Jan-Baptist Vinkstraat 2, 3070, Belgium

IMPORTANT SAFETY INSTRUCTIONS

General instructions

- To ensure correct and safe operation, the user must read, understand and follow this instruction manual to assure familiarity with the handling of the blower. Users insufficiently informed will risk danger to themselves as well as others due to improper handling.
- It is recommended only to lend the blower to people who have proven to be experienced with blowers.
- Always hand over the instruction manual when lending the blower.
- First-time users should ask the dealer for basic instructions to familiarize oneself with the handling of a blower.
- Children and young persons aged under 18 years must not be allowed to operate the blower. Persons over the age of 16 years may however use the tool for the purpose of being trained only while under the direct supervision of a qualified trainer.

- Use blowers with the utmost care and attention.
- Operate the blower only if you are in good physical condition.
- Perform all work conscientiously and carefully. The user has to accept responsibility for others.
- Never use the blower while under the influence of alcohol or drugs.
- Do not use the unit when you are tired.
- Save these instructions for future reference.
- Observe and follow all relevant accident prevention instructions issued by the trade associations and by insurance companies. Do not perform any modifications to the blower as this will risk your safety.
- Never make modification on the equipment. It may cause dangerous accidents or personal injury.

Personal protective equipment

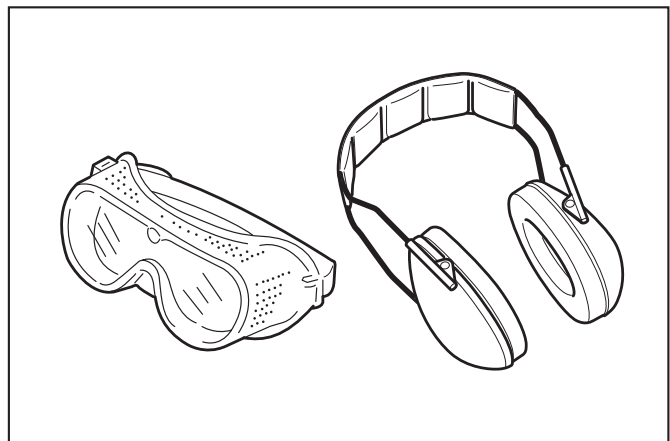
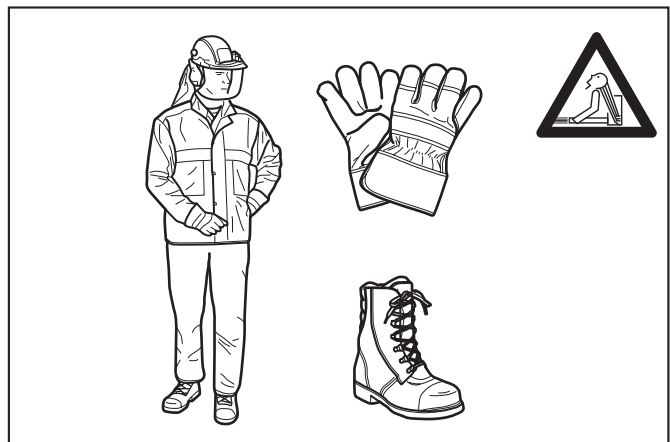

- The clothing worn should be functional and appropriate, i. e., it should be tight fitting but not cause a hindrance. Do not wear jewelry, clothing or long hair which could be drawn into the air intake.
- In order to avoid head-, eye-, hand- or foot injuries as well as to protect your hearing the following protective equipment and protective clothing must be used during operation of the blower.
- Clothing must be sturdy and snug-fitting, but allow complete freedom of movement. Avoid loose-fitting jackets, flared or cuffed pants, scarves, unconfined long hair or anything that could be drawn into the air intake. Wear overalls or long pants to protect your legs. Do not wear shorts.
- Generally, engine products are noisy and their noise may damage your hearing. Wear sound barriers (ear plugs or ear muffs) to protect your hearing. Continual and regular users should have their hearing checked regularly.
- Use of gloves when working with the blower is recommended. Wear sturdy shoes with non-slip soles.
- Proper eye protection is a must. Even though the discharge is directed away from the operator, ricochets and bounce-backs can occur during blower operation.
- Never operate a blower unless wearing goggles or properly fitted safety glasses with adequate top and side protection which comply with EN166 and regulations in your country.
- To reduce the risk of injury associated with the inhalation of dust, use face filter mask in dusty conditions.

Intended use

The tool is intended for blowing dust.

Starting up the blower

1. Make sure that there are no children or other people within a working range of 15 meters, also pay attention to any animals near by.

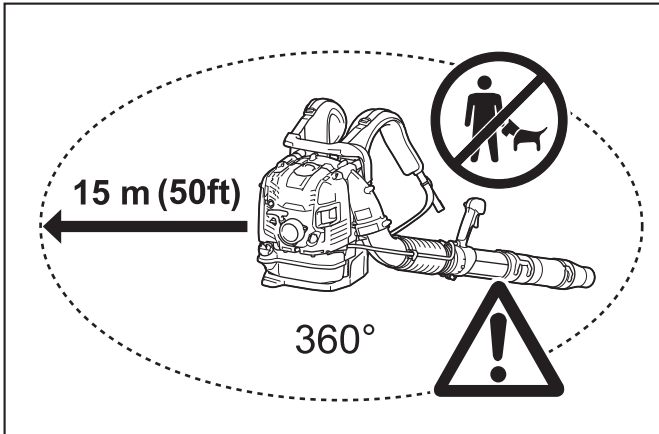

2. Before operating, always check that the blower is safe for operation:
 - Check the security of the throttle lever. The throttle lever should be checked for smooth and easy action.
 - Check for proper functioning of the throttle lever lock.
 - Check for clean and dry handles and test the function of the I-O switch. Keep handles free of oil and fuel.
3. Start the Blower only in accordance with the instructions. Do not use any other methods for starting the engine.

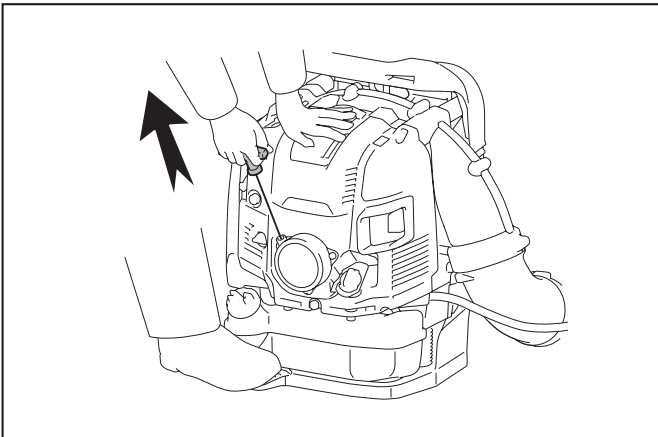

4. Use the blower and the tools supplied only for applications specified.
5. Start the blower engine only after the entire tool has been assembled. Operation of the tool is permitted only after all the appropriate accessories are attached.
6. The engine is to be switched off immediately if there are any engine problems.
7. When working with the blower, always wrap your fingers tightly around the handle, keeping the control handle cradled between your thumb and forefinger. Keep your hand in this position to have your machine under control at all times. Make sure your control handle is in good condition and free of moisture, pitch, oil or grease.
8. Always ensure a safe, well-balanced footing.
9. Carry the blower properly on both shoulders during operation. Do not carry the blower with only one shoulder strap. Otherwise personal injury may result.
10. Operate the blower in such a manner as to avoid inhalation of the exhaust gases. Never run the engine in enclosed rooms (risk of suffocation and gas poisoning). Carbon monoxide is an odorless gas. Always ensure there is adequate ventilation.
11. Switch off the engine when resting or leaving the blower unattended. Place it in a safe location prevent danger to others, setting fire to combustible materials, or damage to the machine.
12. Never lay the hot blower onto dry grass or onto any combustible materials.

13. All protective parts and guards supplied with the machine must be used during operation.
14. Never operate the engine with a faulty exhaust muffler.

Transport

1. Shut off the engine during transport.

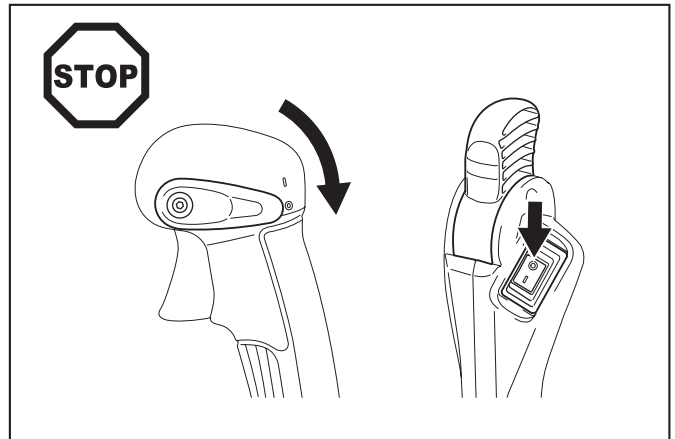

2. Position the blower safely during car or truck transportation to avoid fuel leakage.
3. When transporting the blower, ensure that the fuel tank is completely empty.
4. Lift the blower with holding carry handle when you carry it. Do not drag the blower by nozzle, pipe or other parts.
5. Hold the blower firmly during transportation.
6. When transport the blower, bend your knee and make sure you do not damage your shoulder and lower back.

Refuelling

1. Shut off the engine during refuelling, keep well away from open flame and do not smoke.

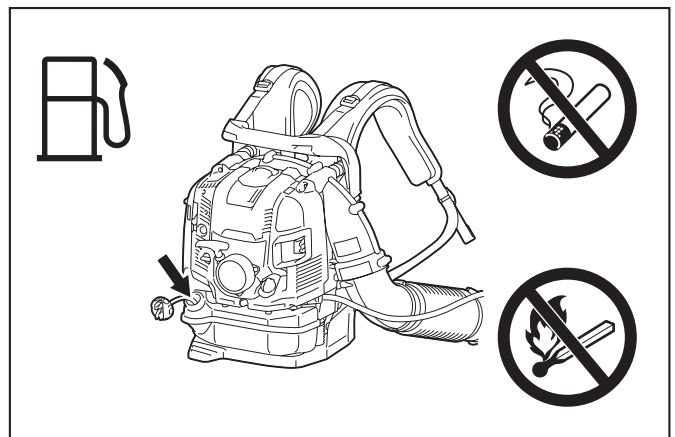

2. Avoid skin contact with petroleum products. Do not inhale fuel vapor. Always wear protective gloves during refuelling. Change and clean protective clothing at regular intervals.
3. Take care not to spill either fuel or oil in order to prevent soil contamination (environmental protection). Clean the blower immediately after fuel has been spilled. Allow wet cloths to dry before disposing in properly, covered container to prevent spontaneous combustion.
4. Avoid any fuel contact with your clothing. Change your clothing immediately if fuel has been spilled on it (fire hazard).
5. Inspect the fuel cap at regular intervals making sure that it stays securely fastened.
6. Carefully tighten the locking screw of the fuel tank. Change locations to start the engine (at least 3 meters (10 ft) away from the place of refuelling).

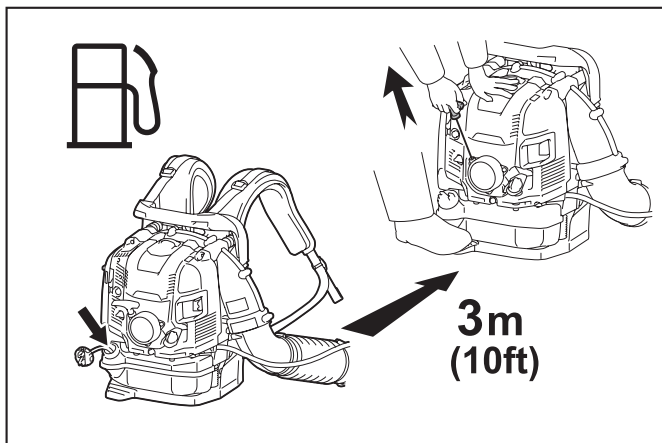

7. Never refuel in closed rooms. Fuel vapors accumulate at ground level (risk of explosions).
8. Only transport and store fuel in approved containers. Make sure stored fuel is not accessible to children.
9. Do not attempt to refuel a hot or a running engine.
10. Do not refuel more than the amount defined in "SPECIFICATIONS".

Method of operation

1. Use the blower only in good light and visibility. Beware of slippery or wet areas, ice and snow (risk of slipping), and narrow space. Always ensure a safe footing.
2. Never work on unstable surfaces or steep terrain.
3. Do not work from ladders or high places. Otherwise it may result in personal injury.
4. To reduce the risk of personal injury, do not direct air blast towards bystanders, since the high pressure of the air flow could injure eyes and could blow small objects at great speed.
5. Never insert any foreign object into the air intake of the machine or into the nozzle of the blower. It will damage the fan wheel and may cause serious injury to the operator or bystanders as a result of the object or broken parts being thrown out at high speed.
6. Pay attention to the direction of the wind, i.e., do not work against the wind.
7. To reduce the risk of stumbling and loss of control, do not walk backward while operating the machine.
8. Always shut off the engine before cleaning or servicing the unit or replacing parts.
9. Take a rest to prevent loss of control caused by fatigue. We recommend taking a 10 to 20-minute rest every hour.
10. Do not operate the machine near the windows, etc.
11. To reduce damage from vibration and/or damage to the ears, operate the machine at low speed if possible and limit the time of operation.
12. Operate the machine only at reasonable hours. Do not operate the blower in the morning or late at night when people might be disturbed.
13. It is recommended for using rakes and brooms to loosen debris before blowing.
14. Before blowing, slightly dampen surfaces in dusty conditions or use water mist sprayer if necessary.
15. Adjust the length of the blower nozzle so that the stream can work close to the ground.
16. To reduce sound levels, limit the number of pieces of equipment used at any one time.
17. After using blowers and other equipment, CLEAN UP! Dispose of debris in trash receptacles.
18. Do not accelerate the engine more than necessary. Blown object may result in personal injury.
19. The exhaust muffler becomes hot during the operation. Do not touch hot exhaust muffler, skin burn may result.
20. Do not operate the machine in explosive atmospheres, such as in the presence of flammable liquids, gases or dust. The machine creates sparks which may ignite the dust or fumes.

Maintenance instructions

1. Be kind to the environment. Operate the blower with as little noise and pollution as possible. In particular, check the correct adjustment of the carburetor.
2. Clean the blower at regular intervals and check that all screws and nuts are securely tightened.
3. Never service or store the blower in the vicinity of open flames, sparks, etc.

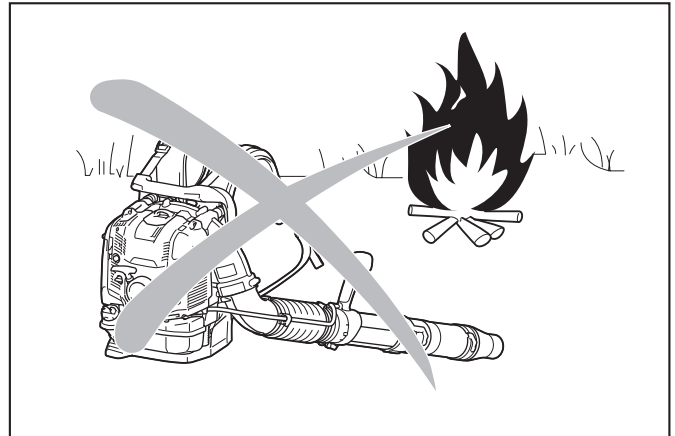

4. Always store the blower in a well-ventilated locked room and with the fuel tank emptied.
5. The performance of maintenance or repair work by the user is limited to those activities as described in this instruction manual. All other work is to be done by Authorized Service Agents.
6. Use only genuine spare parts and accessories supplied by Makita. Use of non-approved accessories and tools may result in accidents and injuries. Makita will not accept any liability for accidents or damage caused by the use of any non-approved attachment or accessories.
7. Incorrect repair and poor maintenance can shorten the life of the equipment and increase the risk of accidents.

First aid

1. In case of accident make sure that a well-stocked first-aid kit is available in the vicinity of the operations. Immediately replace any item taken from the first aid kit.
2. When asking for help, give the following information:
 - Place of the accident
 - What happened
 - Number of injured persons
 - Nature of the injury
 - Your name

PARTS DESCRIPTION

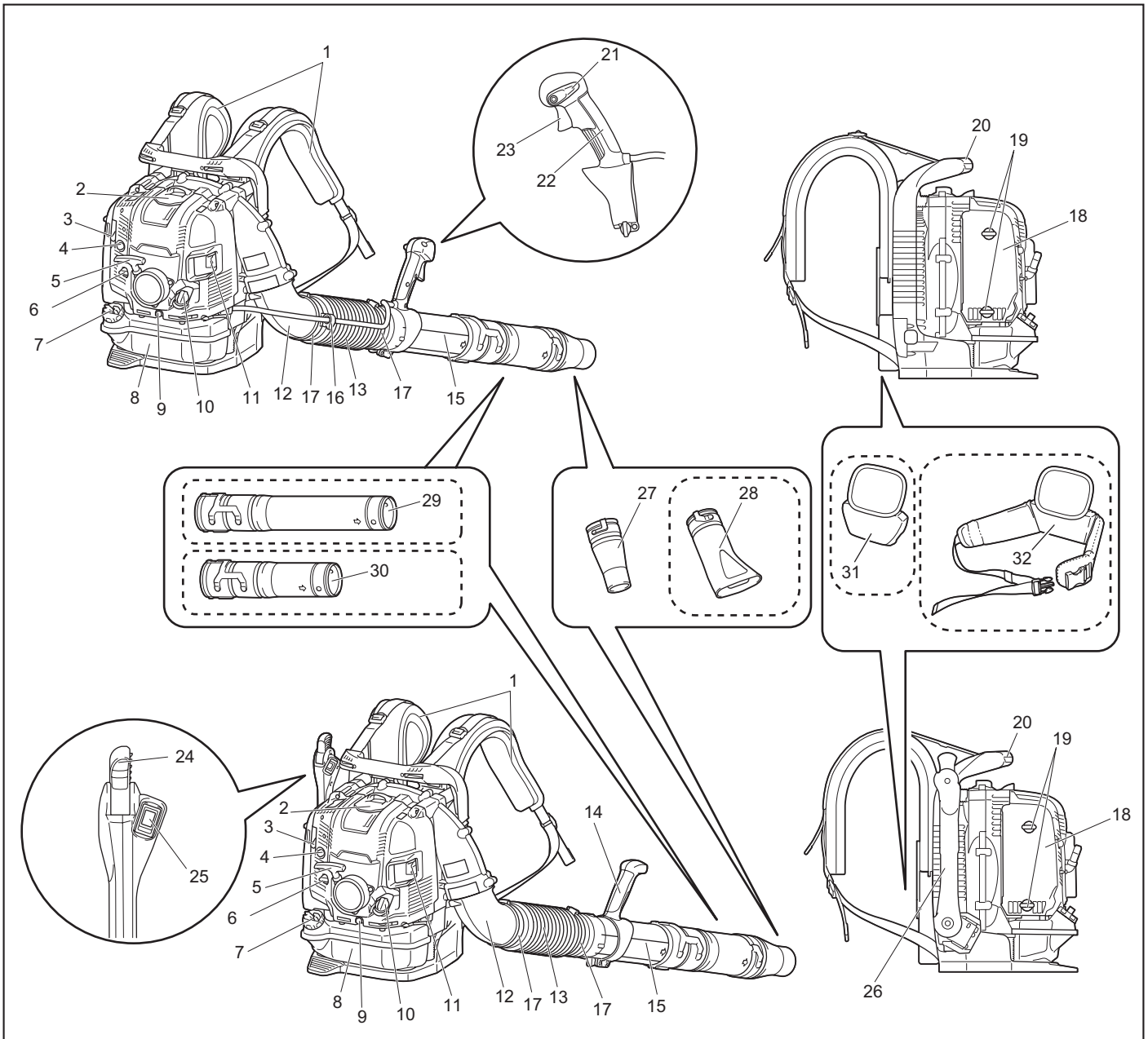

1	Shoulder strap	9	Oil drain bolt	17	Hose band	25	Stop switch
2	Spark plug cover	10	Oil cap	18	Air cleaner cover	26	Control arm
3	Choke lever	11	Muffler	19	Knob bolt (of air cleaner cover)	27	Circular nozzle
4	Primer pump	12	Elbow	20	Carry handle	28	Flat nozzle (optional accessory)
5	Starter knob	13	Flexible pipe	21	Stop control lever	29	Long pipe (optional accessory)
6	Anti icing lever	14	Handle assembly	22	Control handle	30	Short pipe (optional accessory)
7	Fuel tank cap	15	Swivel pipe	23	Throttle trigger	31	Cushion (optional accessory)
8	Fuel tank	16	Cable holder	24	Throttle lever	32	Hip belt (optional accessory)

• Standard accessories may differ from country to country.

ASSEMBLY

⚠ CAUTION: Before performing any work on the blower, always stop the engine and pull the spark plug cap off the spark plug.

⚠ CAUTION: Start the blower only after having assembled it completely.

⚠ CAUTION: Always wear protective gloves.

Assembling blower pipes

1. Insert the swivel pipe into the flexible pipe and tighten them with the hose band.

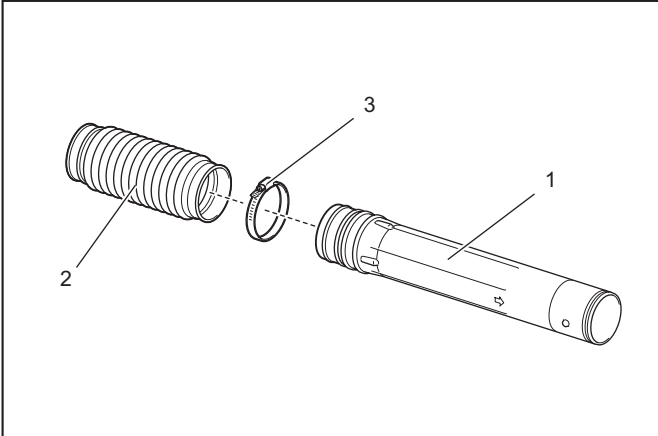

► 1. Swivel pipe 2. Flexible pipe 3. Hose band

2. Loosen and remove the clamp screw.

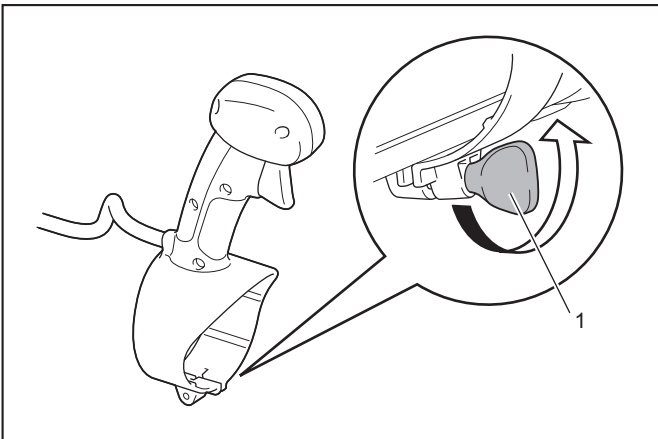

► 1. Clamp screw

3. Install the control handle / handle assembly onto the swivel pipe and tighten them with the clamp screw.

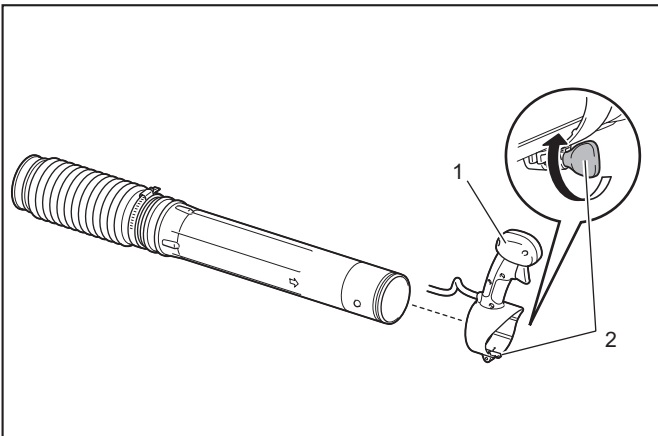

► 1. Control handle / handle assembly 2. Clamp screw

4. Attach the flexible pipe to the elbow

For tube throttle model: Insert the elbow to the flexible pipe. Attach the cable holder between the hose band and the flexible pipe. Tighten the cable holder, flexible pipe and elbow with the hose band. Set the control cable onto the cable holder, and close the cable holder.

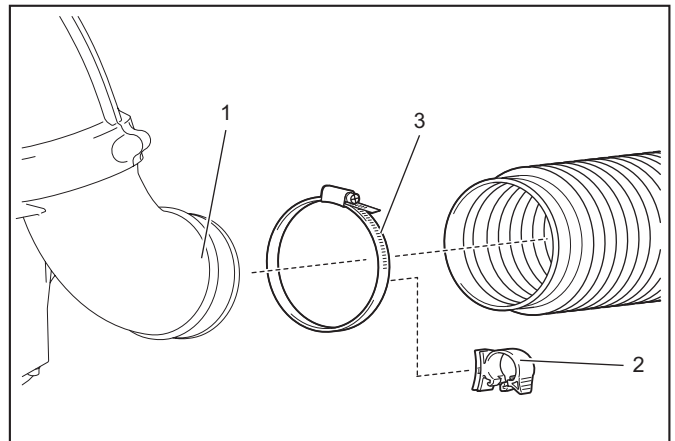

► 1. Elbow 2. Cable holder 3. Hose band

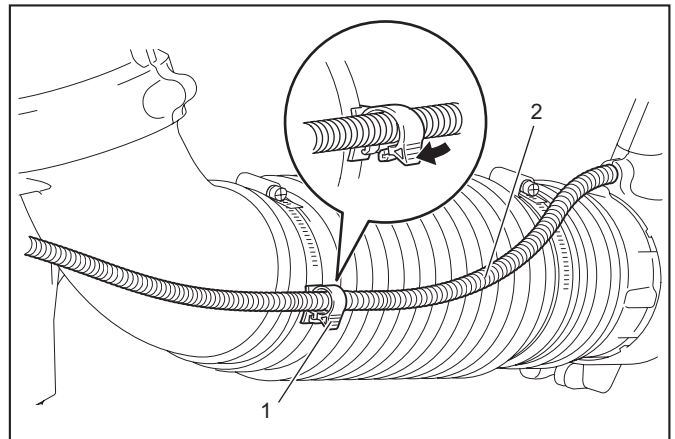

► 1. Cable holder 2. Control cable

For hip throttle model: Insert the elbow to the flexible pipe. Tighten the flexible pipe and the elbow with the hose band.

5. Attach the long/short pipe to the swivel pipe. Turn the long/short pipe clockwise to lock it into place. Then attach the blower nozzle with the long/short pipe. Turn the blower nozzle clockwise to lock it into place.

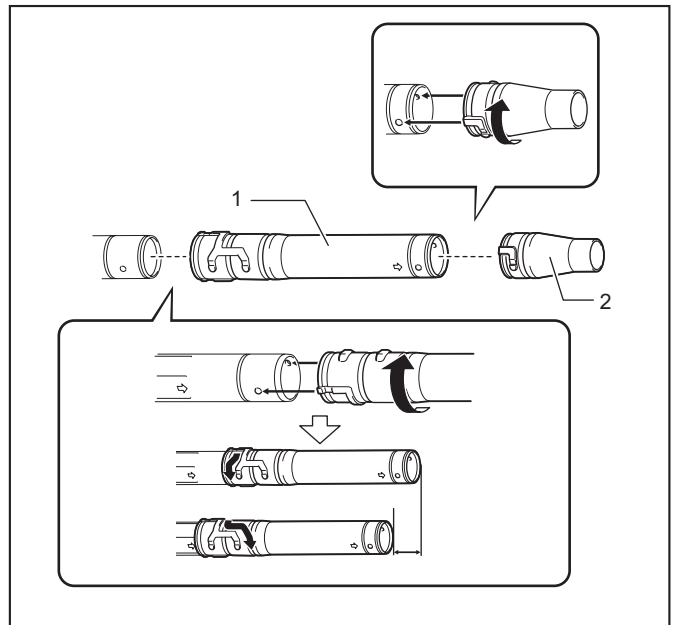

► 1. Long/short pipe 2. Blower nozzle

6. Make sure all clamps are tight.

BEFORE STARTING THE ENGINE

Checking and refill of engine oil

CAUTION: When refilling with engine oil, stop the engine and wait for the engine to cool down. Otherwise skin burn may result.

NOTICE: Use of deteriorated oil will cause irregular start-up.

NOTICE: Remove dust or dirt near the oil refill port before detaching the oil cap. Also, keep the detached oil cap free of sand or dust. Otherwise, any sand or dust adhering to the oil cap may cause irregular oil circulation or wear on the engine parts, which will result in troubles.

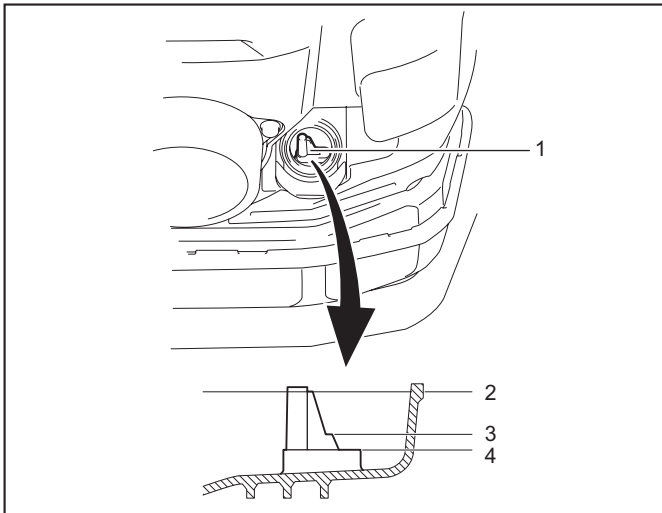

▶ 1. Oil gauge 2. Upper limit mark 3. 100 ml level 4. Lower limit mark

Inspection

Put the blower on a flat surface and remove the oil cap. Check the oil gauge. Make sure that the oil level is within the upper and lower limit marks. If the oil is not up to the 100 ml level, fill up with new oil. Change the oil whenever it becomes dirty or significantly changes color. (Refer to "Replacing engine oil" for the oil change procedure and frequency.)

Refill

Put the blower on a flat surface and remove the oil cap. Fill the oil up to the upper limit of the oil level gauge. On average, engine oil needs to be added after every 20 hours of operation (every 10 – 15 refuellings).

Recommended oil

- Makita genuine 4-stroke engine oil or
- API grade SF class or higher, SAE 10W-30 oil (automobile 4-stroke engine oil)

Oil capacity

Approximately 220 ml

NOTICE: Store the blower in an upright position on flat surface. The oil gauge does not indicate correct amount of oil if the blower is leaned and oil is flown into the engine. It may result in filling too much oil.

NOTICE: Do not fill with excessive oil. Excessive oil may spill from the breather of the air cleaner and make surrounding parts dirty, or white smoke may appear due to burning oil.

After refilling with oil

Wipe spilled oil with a rag.

Fuel supply

WARNING: When refuelling, stop the engine and wait for the engine to cool down. Otherwise ignition, fire, or skin burn may result.

WARNING: Fuel supply must be made in a place free of fire to prevent ignition or fire. Never bring the fire (smoking, etc.) near the place of fuel supply.

WARNING: Refuel on flat surface. Do not refuel on unstable place. Refuel in good light and visibility.

WARNING: Open the fuel tank cap slowly. The fuel may be spilled out by internal pressure.

WARNING: Take care not to spill the fuel. Wipe spilled fuel.

WARNING: Carry out fuel supply in a well-ventilated place.

WARNING: Refuel at open clear place.

WARNING: Handle the fuel with care.

CAUTION: Fuel sticking to the skin or entering an eye may cause allergies or irritation. When any physical abnormality is detected, consult the medical specialist immediately.

NOTICE: DO NOT put oil in the fuel tank.

Fuel

WARNING: Keep the machine and tank at a cool place free from direct sunshine.

WARNING: Never keep the fuel in a car.

The engine is a four-stroke engine. Be sure to use an automobile gasoline (regular gasoline or premium gasoline).

NOTICE: Never use gasoline mixed with any oil such as 2 stroke oil or motor oil. Otherwise, it causes excessive carbon accumulation or mechanical troubles.

NOTE: Keep fuel in a special container in a well-ventilated and shaded area. Use fuel within a period of 4 weeks. Otherwise, fuel may deteriorate in one day.

Refuelling method

CAUTION: If there is any flaw or damage on the tank cap, replace it.

CAUTION: The tank cap wears out in course of time. Replace it every two to three years.

NOTICE: DO NOT put fuel in the oil fill port.

1. Loosen the tank cap a little to release the tank pressure.
2. Detach the tank cap, and refuel, with discharging air by tilting the fuel tank so that the refuel port is oriented upward. DO NOT fill fuel up to the top of the tank.
3. After refuelling, securely tighten the tank cap.

OPERATION

Starting the engine

WARNING: Never attempt engine start in a place where the fuel has been supplied. It may cause ignition or fire. When starting the engine, keep a distance of at least 3 meters from fuelling place.

WARNING: Exhaust gas from the engine is toxic. Do not operate the engine in a poorly-ventilated place, such as in a tunnel, building, etc. Operating the engine in the poorly-ventilated place may cause poisoning by exhaust gas.

WARNING: In case of detection of any abnormality in sound, odor, vibration after starting, stop the engine immediately and carry out inspection. If the engine is operated without attending such abnormality, an accident may occur.

WARNING: Do not touch hot engine cover. Otherwise skin burn may result.

WARNING: Make sure that there is no fuel leakage before starting the engine.

WARNING: Make sure that the engine stops when the stop switch is set to "O" position.

When the engine is cold or after refuelling (cold start)

1. Put the blower on a flat surface.
2. I/O position

For tube throttle model: Set the stop control lever to "I" position.

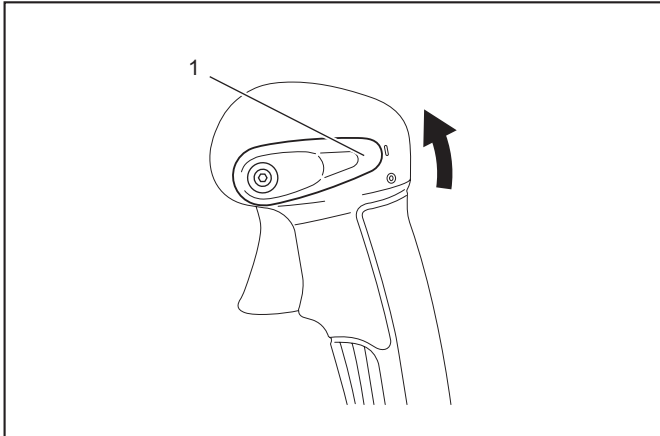

► 1. Stop control lever

For hip throttle model: Set the stop switch to "I" position. And make sure that the throttle lever is set to low speed position.

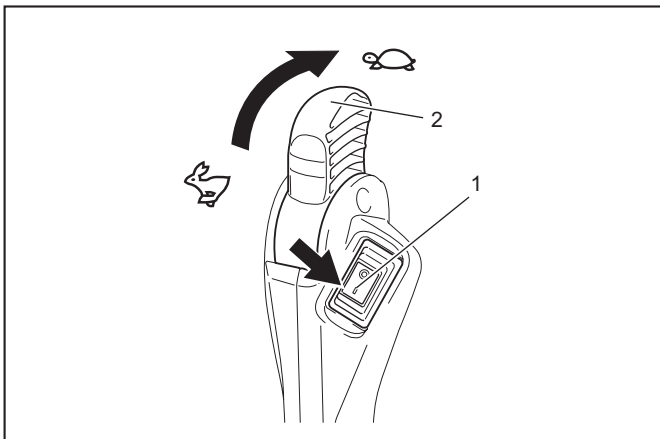

► 1. Stop switch 2. Throttle lever

3. Continue to push the primer pump until fuel comes into the primer pump.

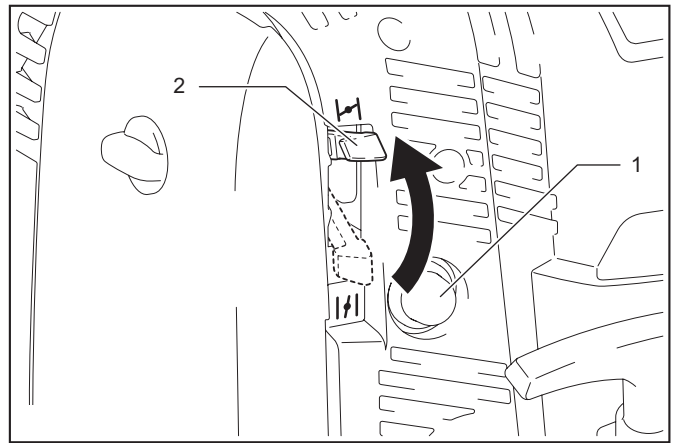

► 1. Primer pump 2. Choke lever

NOTE: In general, fuel comes into the carburetor by 7 to 10 pushes.

NOTE: Even the primer pump is pushed excessively, an excess of gasoline returns to the fuel tank.

4. Lift the choke lever to the closed position.
5. Stomp the pedal with your right foot, and hold the top of the unit cover with left hand to prevent the engine from moving.
6. Pull out slowly the starter handle till feeling compression. Then pull it strongly.

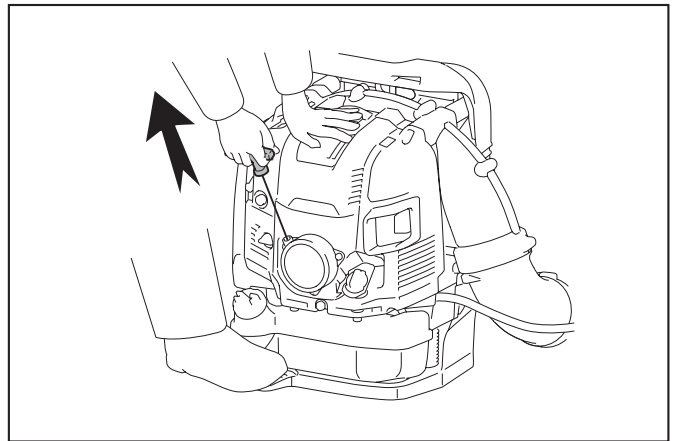

NOTICE: Never pull the rope to the full extension.

NOTICE: Return the starter knob gently into the housing. Otherwise released starter knob may hit your body or it may not rewind appropriately.

NOTE: If the engine fires and stops, return the choke lever to the "OPEN" position and pull the starter handle several times to start the engine again.

7. When the engine starts, down the choke lever to open position.

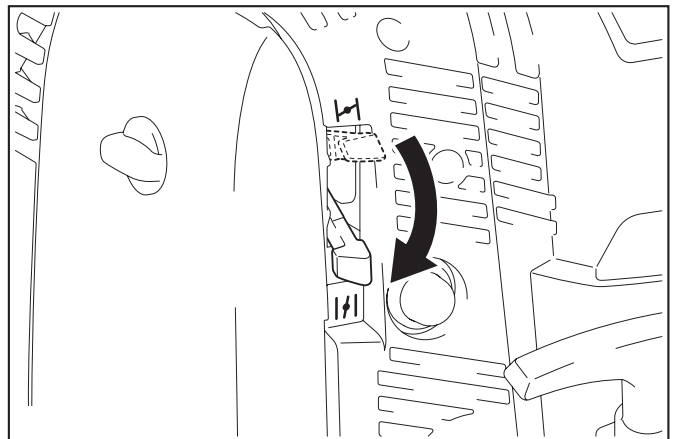

NOTE: Open the choke lever fully before pulling the throttle.

NOTE: In cold temperature or when the engine is not warm enough, never open the choke lever suddenly. Otherwise, the engine may stop.

8. Warm-up for 2 to 3 minutes with engine speed idle or low.

9. Warm-up is complete when quick engine acceleration from low rpm to full throttle is felt.

NOTE: If the operator keeps pulling the starter handle several times with the choke lever left in the "CLOSE" position, the engine may be difficult to start because of flooding of the fuel. In case of flooding of the fuel, remove the spark plug and pull the handle several times rapidly to discharge any excess fuel. Dry the spark plug electrode.

When the engine is warm (warm start)

1. Put the blower on a flat surface.
2. Push the primer pump several times.
3. Make sure that the choke lever is open.
4. Stomp the pedal with your right foot, and hold the top of the unit cover with left hand to prevent the engine from moving.
5. Pull out slowly the starter handle till feeling compression. Then pull it strongly.
6. When the engine is difficult to start, open the throttle by about 1/3.

Stopping the engine

For tube throttle model: Release the throttle trigger and then set the stop control lever to "O" position.

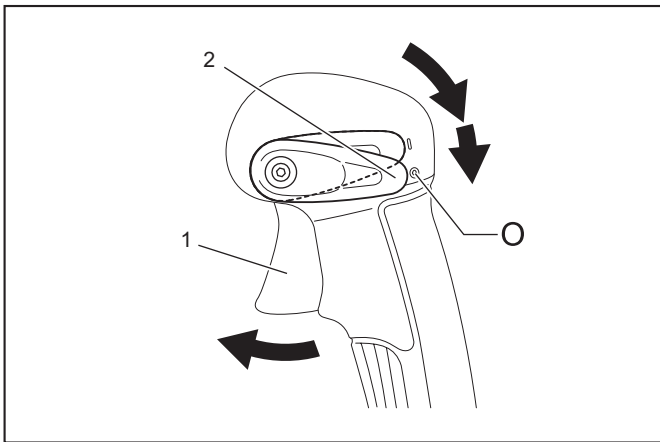

► 1. Throttle trigger 2. Stop control lever

For hip throttle model: Set the throttle lever to the low speed position to reduce the engine speed. Then set the stop switch to "O" position.

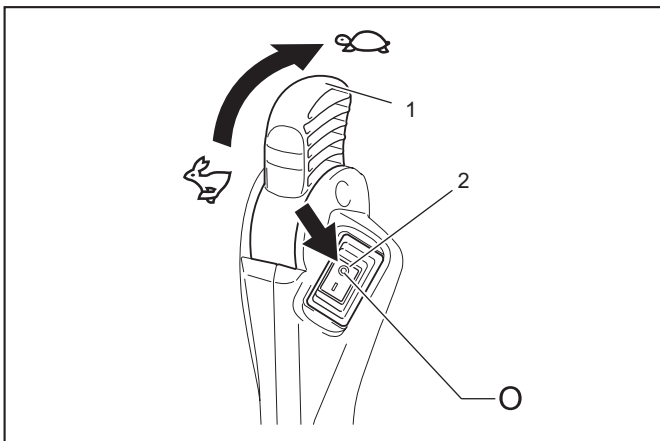

► 1. Throttle lever 2. Stop switch

Prevention from carburetor icing

NOTICE: When environmental temperature is higher than 10°C, always return the lever to normal (sun mark) setting. Otherwise the engine may be damaged by overheating.

When the environmental temperature is low and humidity is high, water vapor may freeze inside the carburetor and the engine drives unsteadily (carburetor icing). Change the setting of the anti icing lever as follows if necessary.

Environment temperature is higher than 10°C: Turn the lever to normal position (sun mark).

Environment temperature is equal or lower than 10°C: Turn the lever to anti-icing position (snow mark).

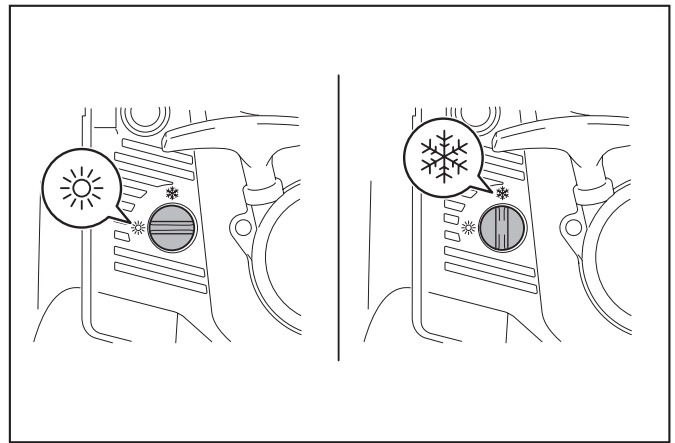

Adjusting shoulder strap

1. Adjust the shoulder strap to a length that is comfortable to work while carrying the blower.

To fasten the strap, pull the end of the strap downwards.

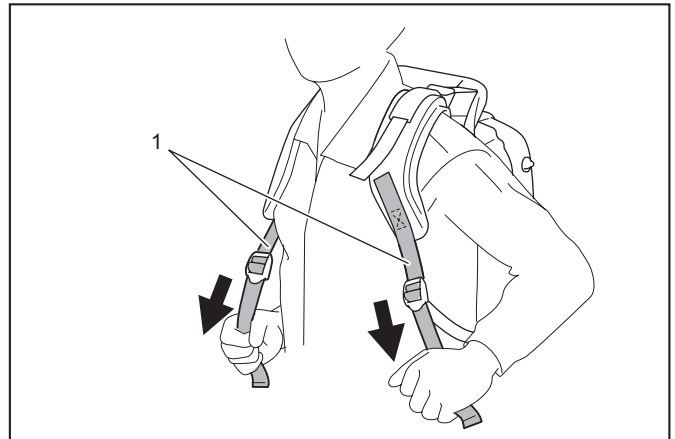

► 1. Shoulder strap

To loosen the strap, pull up the end of the fastener.

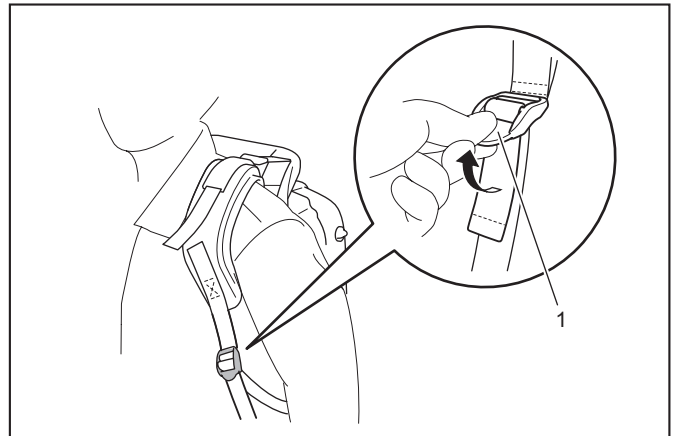

► 1. Fastener

2. Pull the stabilizer strap until there are no space left between your back and the blower housing.

To fasten the strap, pull the end of the strap downwards.

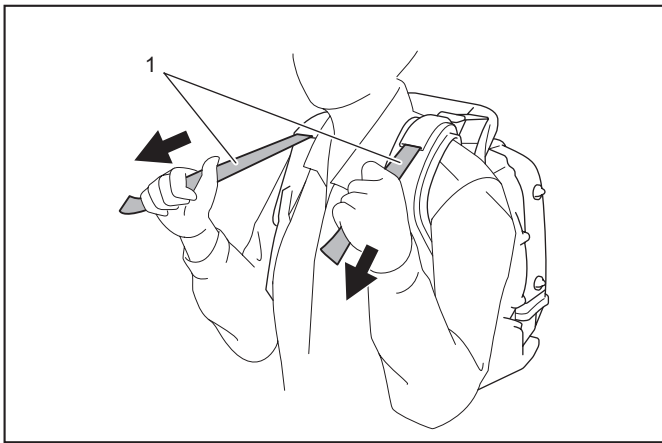

► 1. Stabilizer strap

To loosen the strap, pull up the end of the fastener.

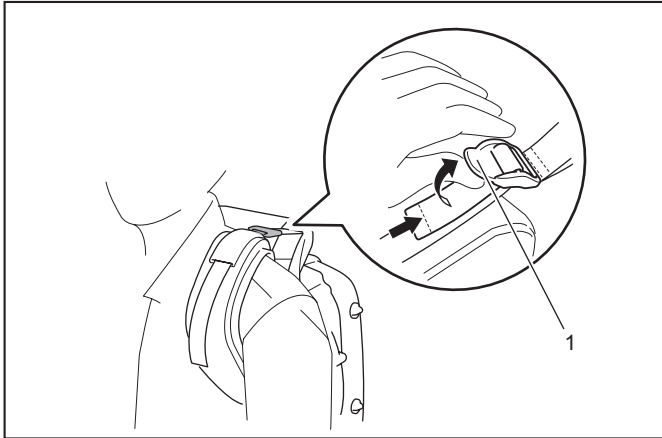

► 1. Fastener

Hip belt

Optional accessory

The hip belt enables the operator to carry the tool more stably.

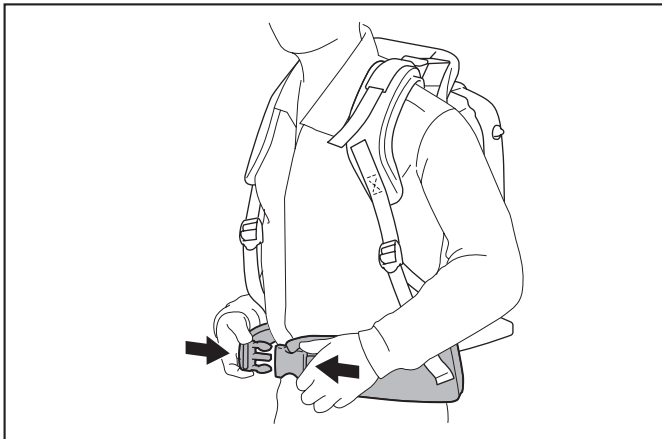

Adjusting the control lever position

For tube throttle model: Move the control handle along the swivel pipe to the most comfortable position. Then tighten the control handle with the screw.

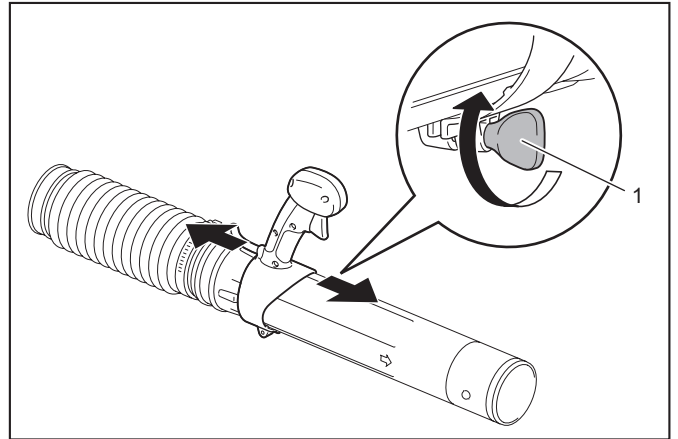

► 1. Screw

For hip throttle model: Move the handle assembly along the swivel pipe to the most comfortable position. Then tighten the handle with the screw.

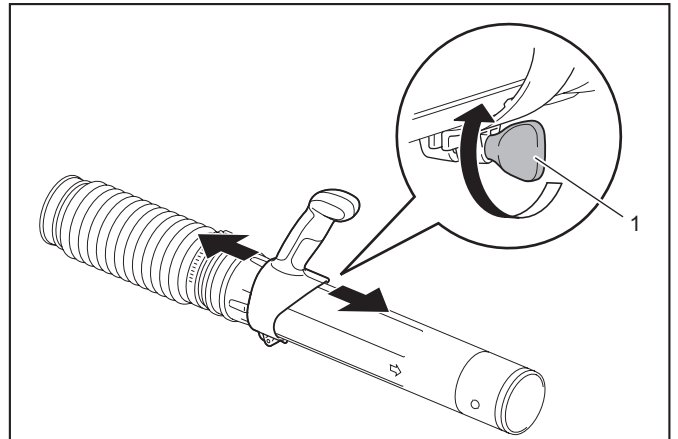

► 1. Screw

Adjust the angle of the control arm.

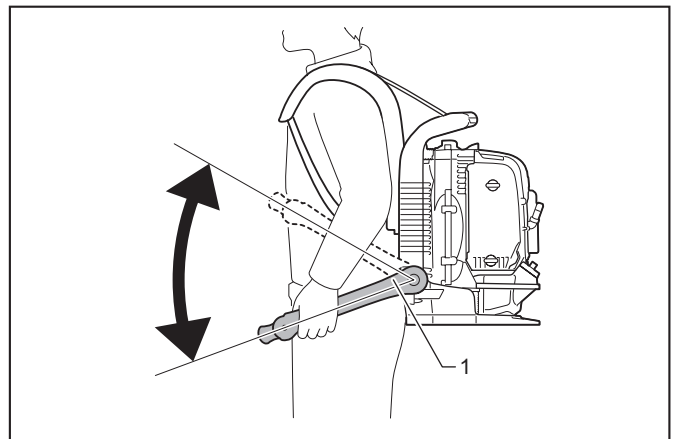

► 1. Control arm

Blower Operation

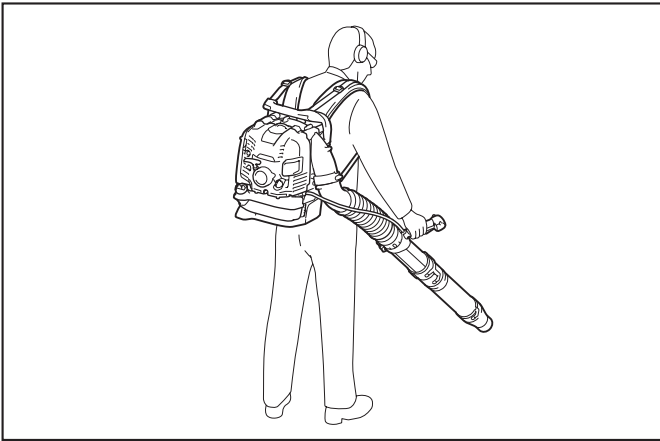

1. While operating the blower, adjust the throttle trigger / throttle lever so that the wind force is appropriate for the work location and conditions.
2. Adjusting engine speed.

For tube throttle model: Engine speed increases by pulling the throttle trigger. To decrease the engine speed, loosen the throttle trigger.

The cruise control function allows the operator to maintain a constant engine speed without pulling the trigger lever. To increase the engine speed, turn the stop control lever to high speed. To decrease the engine speed, turn the stop control lever to low speed.

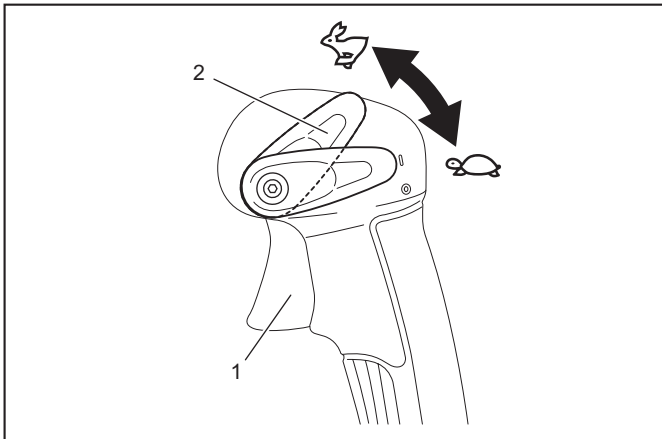

- 1. Throttle trigger 2. Stop control lever

For hip throttle model: To increase the engine speed, turn the throttle lever to high speed. To decrease the engine speed, turn the throttle lever to low speed.

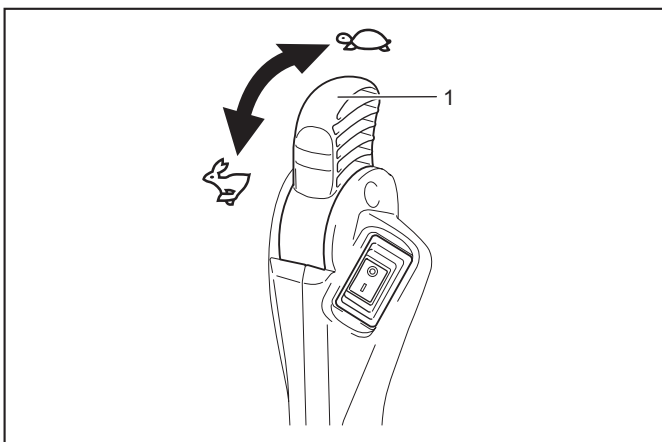

- 1. Throttle lever

Transporting the blower

CAUTION: When transporting the blower, be sure to stop the engine.

NOTICE: Do not sit or stand on the blower or put a heavy object on it. It may damage the machine.

NOTICE: Maintain the blower in an upright position whenever transporting or storing. Transporting or storing in a position that is not upright may cause oil to spill inside the blower engine. This may result in oil leaks and white smoke from burning oil, and the air cleaner may become dirty with oil.

NOTICE: Do not drag the blower when transporting. Otherwise the blower housing may be damaged.

MAINTENANCE

CAUTION: Before inspection and maintenance, stop the engine and allow it to cool down. Remove the spark plug and plug cap. Otherwise the operator may suffer burn or serious injury due to an accidental start-up.

CAUTION: After inspection and maintenance, make sure that all parts are assembled.

Replacing engine oil

CAUTION: The engine main unit and engine oil still remain hot just after the engine is stopped. When replacing engine oil, make sure that the engine main unit and engine oil are sufficiently cooled down. Otherwise, there may remain a risk of scald. Allow sufficient time after stopping engine for the engine oil to return to the oil tank to ensure accurate reading of the oil level indicator.

CAUTION: If the oil filled above the limit, it may become dirty or may catch fire with white smoke.

NOTICE: Never discard replaced engine oil in garbage, ground or sewage. Disposal of oil is regulated by law. In disposal, always follow the relevant laws and regulations. For any points remaining unknown, contact Authorized Service Agent.

NOTICE: Oil will deteriorate even when it is kept unused. Perform inspection and replacement at regular intervals (replace with new oil every 6 months).

Deteriorated engine oil shortens the life of the sliding and rotating parts to a great extent. Be sure to check the period and quantity of replacement.

Interval of replacement

After first 20 operating hours, followed by every 50 operating hours

Recommended oil

- Makita genuine 4-stroke engine oil or
- API grade SF class or higher, SAE 10W-30 oil (automobile 4-stroke engine oil)

Oil replacement procedure

Change the oil as follows:

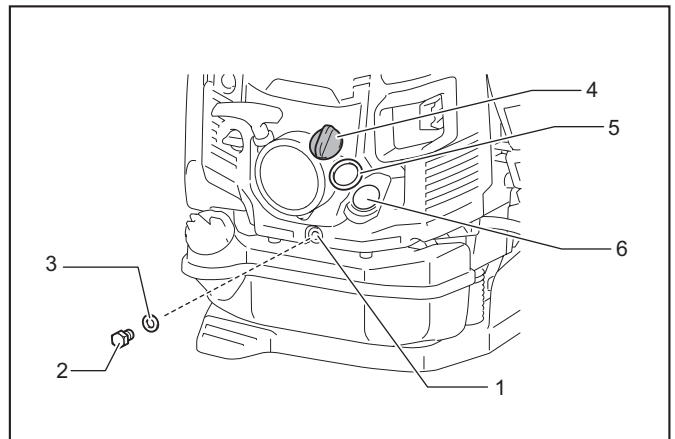

- 1. Drainage hole 2. Oil drain bolt 3. Gasket (aluminum washer)
4. Oil cap 5. Oil cap gasket 6. Oil port

1. Put the blower down on a level surface.
2. Put a waste oil container under the drainage hole to catch the oil as it drains out. The container should have a capacity of at least 220 ml to catch all of the oil.

3. Loosen the oil drain bolt to let the oil drain out. Be careful not to allow oil to get on the fuel tank or other parts.

NOTICE: Be careful not to lose the gasket (aluminum washer). Put the oil drain bolt in a location where it does not get dirt.

4. Remove the oil cap. (Removing the oil cap allows the oil to drain easily.)

NOTICE: Be sure to set the oil cap down in a location where it does not get dirt.

5. As the level of the oil being drained decreases, tilt the blower over on to the side with the drain so that the oil will completely drain out.

6. After the oil has completely drained out, tighten the oil drain bolt securely. If the bolt is not tightly fastened, it may result in oil leakage.

NOTICE: Do not forget to put the gasket (aluminum washer) back on when reattaching the drain plug.

7. Pour approximately 220 ml oil into the oil refill port up to the upper limit of the oil gauge.

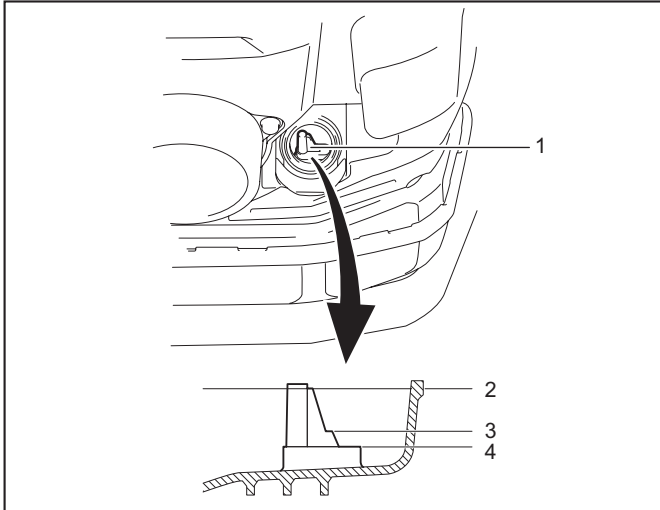

► 1. Oil gauge 2. Upper limit mark 3. 100 ml level 4. Lower limit mark

8. After filling with oil, tighten the oil cap securely to prevent oil leaks.

NOTICE: Do not forget to put the oil cap gasket back on when reattaching the oil cap.

Cleaning of air cleaner

WARNING: INFLAMMABLES STRICTLY PROHIBITED

Interval of Cleaning and Inspection

Daily (every 10 operating hours)

Cleaning procedure

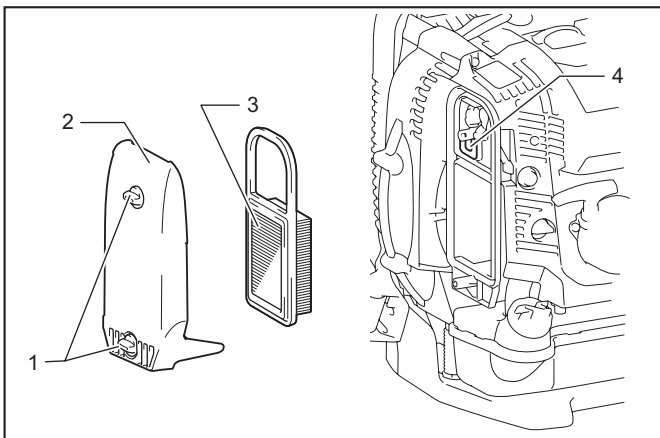

► 1. Knob bolts 2. Air cleaner cover 3. Element 4. Breather

1. Loosen the knob bolts.

2. Remove the air cleaner cover.

3. Remove the element and clean off any dirt from the element with a cloth or air blow. Replace the element with a new one if it is damaged or very dirty.

NOTE: The element is a dry type and should not get wet. Never wash with water.

4. Wipe off any oil around the breather with a rag or cloth.

5. Install the element in the air cleaner case.

6. Attach the air cleaner cover and tighten the knob bolts.

NOTICE: Clean the element several times a day, if excessive dust adheres to it due to dusty environment.

NOTICE: If operation continues with the element remaining not cleared of oil, oil in the air cleaner may fall outside, resulting in oil contamination.

Checking the spark plug

CAUTION: Do not touch the spark plug while the engine is running. Otherwise electrical shock may result.

CAUTION: Set the stop control lever/stop switch to OFF "O" position.

CAUTION: Check the spark plug cord regularly. If it is damaged or torn, replace it. Otherwise electrical shock may result.

NOTICE: When removing the spark plug, clean the spark plug and cylinder head first, so that no dirt, sand, etc will enter the cylinder.

NOTICE: Remove the spark plug after the engine has cooled down in order to avoid damaging the threaded hole in the cylinder.

NOTICE: Install the spark plug properly into the threaded hole. If installed at an angle, the threaded hole in the cylinder will get damaged.

1. To open the plug cover, lift it and make a half turn of it.

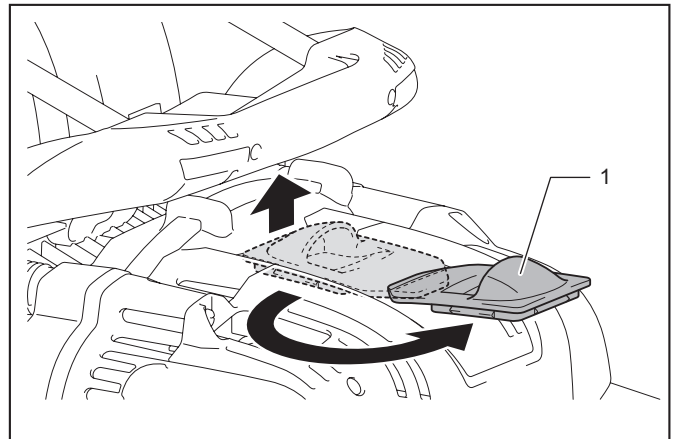

► 1. Plug cover

2. Use the box wrench provided as a standard accessory to remove and install the spark plug.

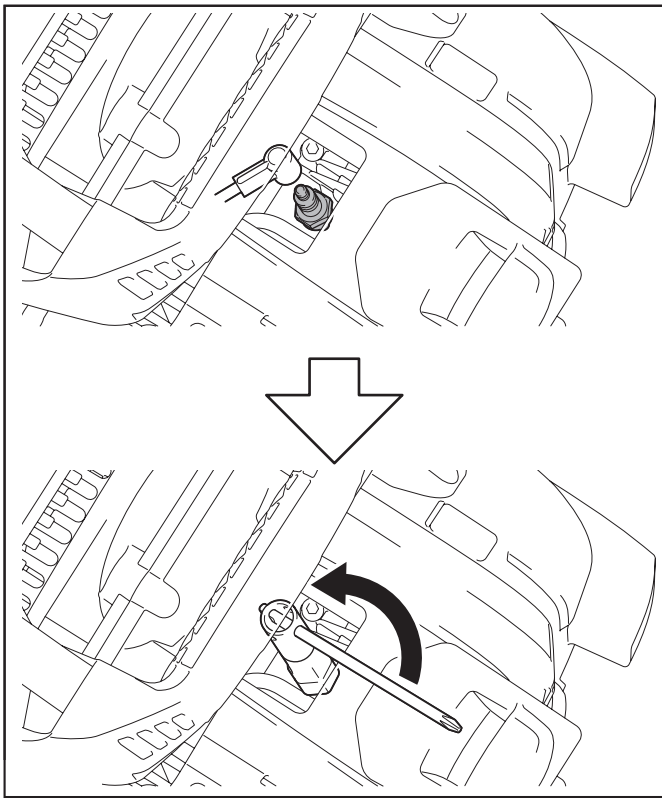

3. The appropriate clearance between two electrodes of spark plug is 0.7 to 0.8 mm. Adjust to the correct clearance when it is too wide or too narrow.

Clean thoroughly or replace the spark plug if it has accumulated carbon or contaminated.

For replacement, use NGK CMR6H.

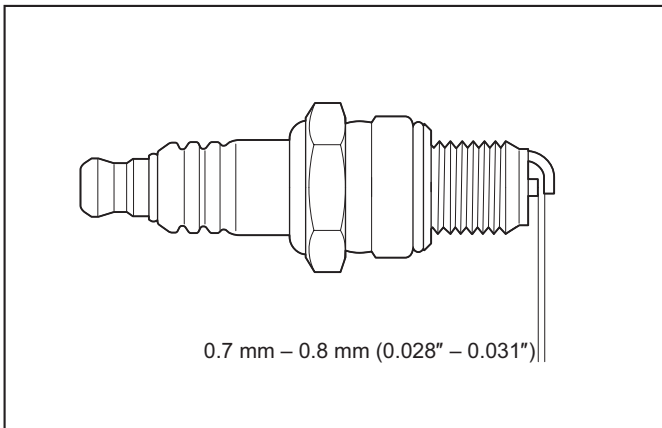

4. To close the plug cover, make a half turn of it, and press around the dented part.

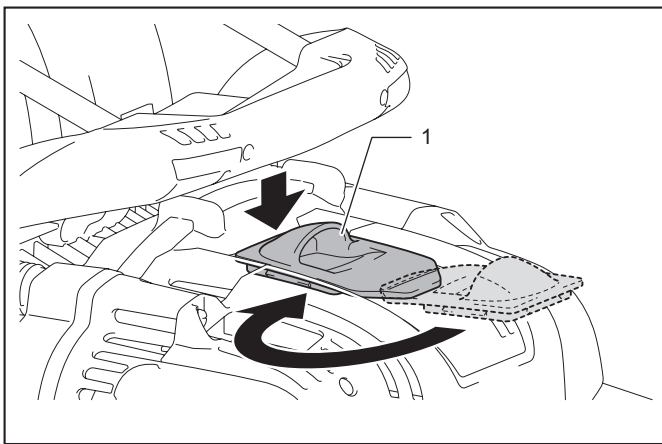

▶ 1. Plug cover

Cleaning the fuel filter

CAUTION: Make sure there is no damage on the fuel tank. If there are any damage on the fuel tank, ask authorized service center immediately for repair.

NOTICE: Clean the fuel filter regularly. Clogged fuel filter may cause difficulty of start-up or failure of engine speed increase.

Check the fuel filter regularly as follows:

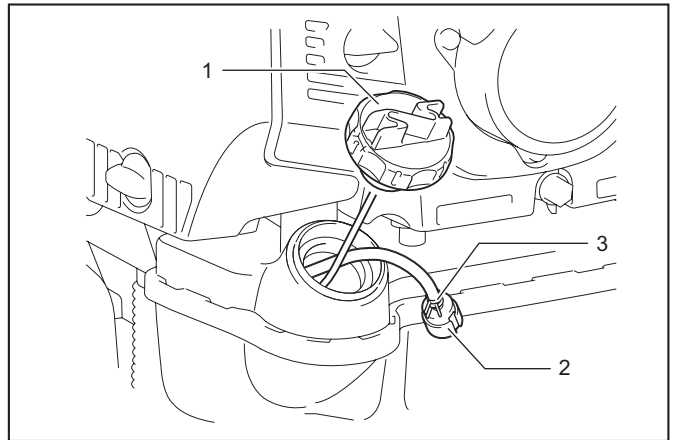

▶ 1. Fuel tank cap 2. Fuel filter 3. Hose clamp

1. Remove the fuel tank cap, drain the fuel to empty the tank. Check the tank inside for any foreign materials. If any, wipe clean such materials.

2. Pull out the fuel filter with wire through the fuel filling port.

3. If the fuel filter surface is contaminated, clean it with gasoline.

NOTICE: Follow the method specified by each local authority for disposing the gasoline used for cleaning the fuel filter.

NOTICE: Replace the fuel filter if it is excessively contaminated.

4. After checking, cleaning or replacing, insert the fuel filter into the fuel pipe and fix it with the hose clamp. Reset the fuel filter in the fuel tank and tighten firmly the fuel tank cap.

Adjustment of idling speed

CAUTION: The carburetor is factory adjusted. Never adjust other than idling speed. For other adjustments, ask your authorized service center.

Appropriate low-speed rotation is 2,800 min⁻¹ (rpm).

If it is necessary to change the rotation speed, adjust the idle speed with a Phillips screwdriver.

If the engine stops or runs unsteadily at idle, turn the adjusting screw to the right, and the idling speed increases. If the machine blows too strong at idle, turn the adjusting screw to the left, and the idling speed drops.

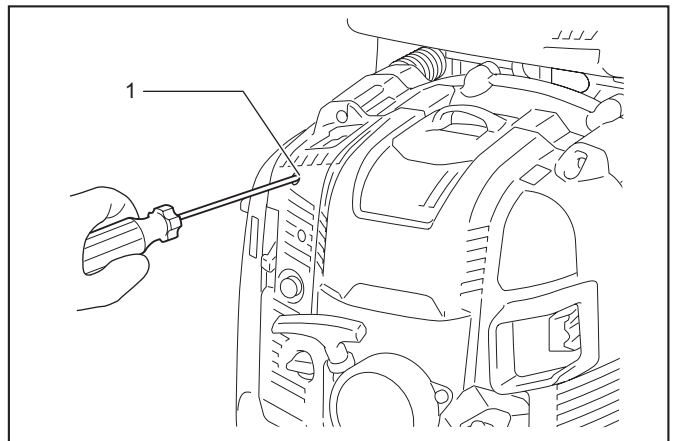

▶ 1. Idling adjusting screw

Checking throttle valve

If the control cable is bent or caught, the throttle valve does not contact with the idle adjusting screw, and it prevents the engine from proper idling. In such a case, reposition the control cable to ensure proper valve movement.

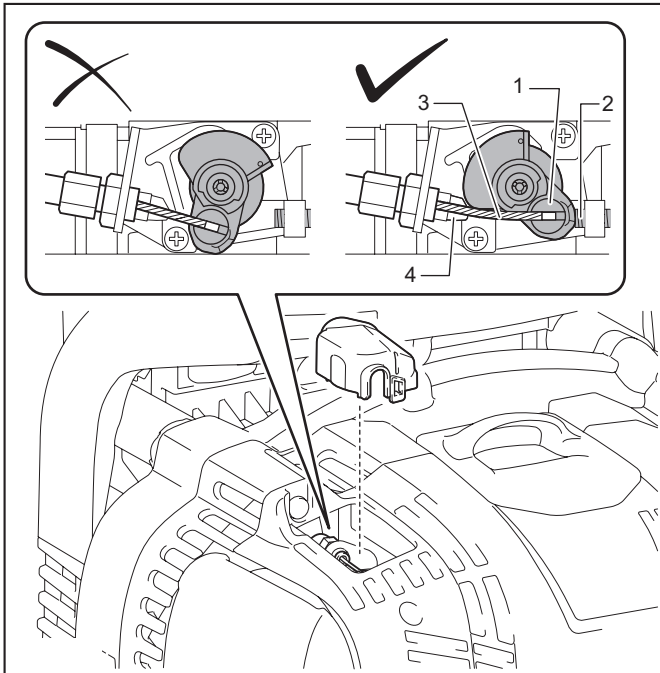

- 1. Throttle valve 2. Idling adjusting screw 3. Control cable
4. Throttle valve stopper

If the throttle valve does not touch the throttle valve stopper even you pull the throttle trigger fully or if the throttle valve does not touch the idling adjusting screw while idling, turn the cable adjusting bolt as follows:

1. Loosen the fixing nut.
2. If the throttle valve does not touch the throttle valve stopper, turn the cable adjusting bolt counterclockwise.

If the throttle valve does not touch the idling adjusting screw, turn the cable adjusting bolt clockwise.

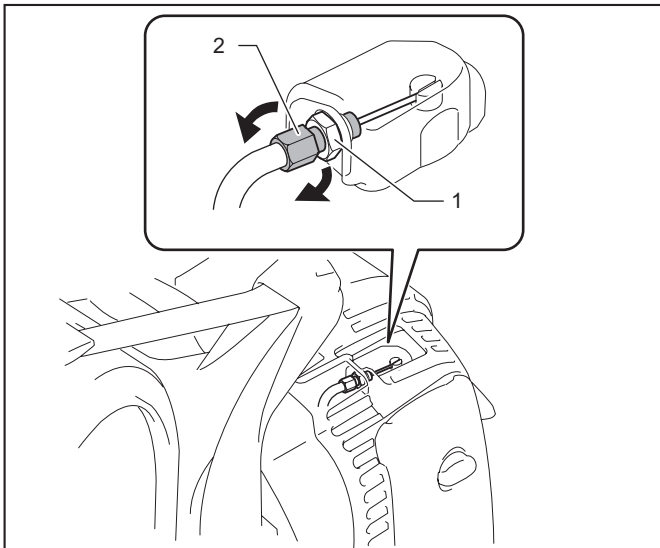

- 1. Fixing nut 2. Cable adjusting bolt
3. Tighten the fixing nut to fasten the cable adjusting bolt.

Cleaning carburetor cover

If the carburetor cover gets dirty and it is difficult to check the throttle valve, clean the carburetor cover as follows:

NOTICE: Never use gasoline, benzine, thinner, alcohol or the like for cleaning the carburetor cover. Otherwise it may be tarnished.

1. Pass a slotted screwdriver through the hole on the engine cover. Release the clamp of the carburetor cover.

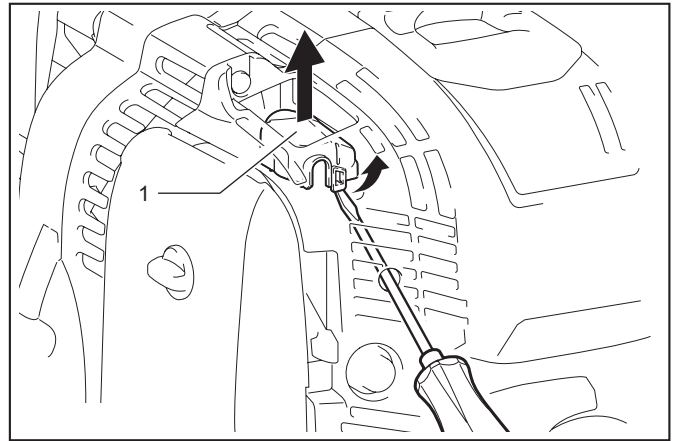

- 1. Carburetor cover

2. Clean the carburetor cover.

NOTICE: Use wet clean cloth for cleaning the carburetor cover.

3. Return the carburetor cover. Make sure the clamp of the carburetor cover clicks when it is set in place.

Inspecting bolts, nuts and screws and other parts

Retighten loose bolts, nuts, etc.

Check for fuel and oil leakage.

Replace damaged parts with new ones for safety operation.

Cleaning engine, cooling air inlet

Keep engine clean by wiping down with a cloth rag.

Keep the cylinder fins free of dust or dirt. Dust or dirt adhering to the fins may cause engine overheat and piston seizure.

Blowing air is taken in from the air inlet vent. When airflow drops down during operation, stop engine and inspect the air inlet vent for any blockages. Clean it if necessary. Such a blockage may cause overheat and damage the engine.

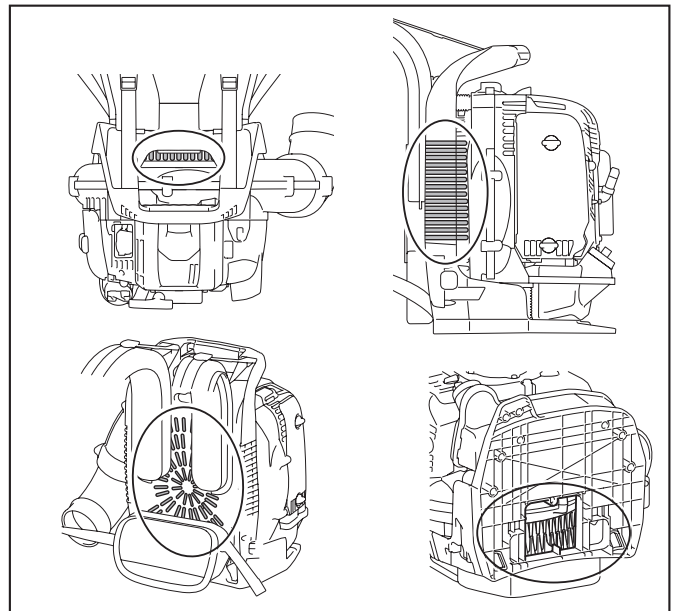

Replacing gaskets and packings

Replace gaskets and packings if the engine is disassembled.

Any maintenance of adjustment work that is not included and described in this manual is only to be performed by Authorized Service Agent.

Storage

⚠WARNING: When draining the fuel, stop the engine and wait for the engine to cool down. Failure to do so may cause burns or fire.

⚠CAUTION: When you store the machine for a long time, drain all fuel from the fuel tank and carburetor, and keep it at a dry and clean place.

Drain fuel from the fuel tank and carburetor before storing the machine as follows:

1. Remove the fuel tank cap, and drain fuel completely. If there is any foreign materials remaining in the fuel tank, remove it completely.

2. Pull out the fuel filter from the refill port using a wire.
3. Push the primer pump until fuel is drained from there, and drain fuel coming into the fuel tank.
4. Reset the filter to the fuel tank, and securely tighten the fuel tank cap.
5. Then, continue to operate the engine until it stops.
6. Remove the spark plug, and drip several drops of engine oil through the spark plug hole.
7. Gently pull the starter handle so that engine oil will spread over the engine, and attach the spark plug.
8. Keep the machine with its carry handle upside.
9. Keep the drained fuel in a special container in a well-ventilated shade.

Fault location

Fault	System	Observation	Cause
Engine not starting or with difficulty	Ignition system	Ignition sparks.	Fault in fuel supply or compression system, mechanical defect.
		No ignition sparks.	STOP-switch operated, wiring fault or short circuit, spark plug or connector defective, ignition module faulty.
	Fuel supply	Fuel tank filled.	Incorrect choke position, carburetor defective, fuel supply line bent or blocked, fuel dirty.
	Compression	No compression when pulled over.	Cylinder bottom gasket defective, crankshaft seals damaged, cylinder or piston rings defective or improper sealing of spark plug.
	Mechanical fault	Starter not engaging.	Broken starter spring, broken parts inside of the engine.
Warm start problems	-	Tank filled. Ignition sparks.	Carburetor contaminated, have it cleaned.
Engine starts but dies	Fuel supply	Tank filled.	Incorrect idling adjustment, carburetor contaminated.
			Fuel tank vent defective, fuel supply line interrupted, cable or STOP-switch faulty.
Insufficient performance	Several systems may simultaneously be affected	Engine idling poor.	Air filter contaminated, carburetor contaminated, muffler clogged, exhaust duct in the cylinder clogged.

Interval of inspection and maintenance

		Before operation	After fuelling	Daily (10h)	50h	200h	600h or 2 years whichever earlier	Before storage
Engine oil	Inspect / refill	○	-	-	-	-	-	-
	Replace	-	-	-	○ (Note1)	-	-	-
Tightening parts (bolt, nut)	Inspect	○	-	-	-	-	-	-
Cooling air inlet	Clean / inspect	○	-	-	-	-	-	-
Fuel tank	Clean / inspect	○	-	-	-	-	-	-
	Drain fuel	-	-	-	-	-	-	○ (Note3)
Throttle trigger / throttle lever	Check function	-	○	-	-	-	-	-
Stopping the engine	Check function	-	○	-	-	-	-	-
Adjustment of idling speed	Inspect / adjust	-	○	-	-	-	-	-
Air cleaner	Clean	-	-	○	-	-	-	-
	Inspect / replace if necessary	-	-	-	-	○	-	-
Control cable	Inspect / adjust	-	-	○	-	-	-	-
	Inspect / replace if necessary	-	-	-	-	○ (Note2)	-	-
Spark plug	Inspect / adjust gap if necessary	-	-	○	-	-	-	-
	Clean / replace if necessary	-	-	-	-	○	-	-
Plug cord	Inspect / replace if necessary	-	-	-	-	○ (Note2)	-	-

-		Before operation	After fuelling	Daily (10h)	50h	200h	600h or 2 years whichever earlier	Before storage
Fuel pipe	Inspect	-	-	○	-	-	-	-
	Replace	-	-	-	-	○ (Note2)	-	-
Fuel filter	Clean / replace if necessary	-	-	-	○	-	-	-
Oil tube	Inspect	-	-	-	-	○ (Note2)	-	-
Valve clearance (intake valve and exhaust valve)	Inspect / adjust	-	-	-	-	○ (Note2)	-	-
Muffler	Inspect / clean	-	-	-	-	○ (Note2)	-	-
Combustion chamber / valve / port	Inspect / clean	-	-	-	-	○ (Note2)	-	-
Engine	Overhaul	-	-	-	-	-	○ (Note2)	-
Carburetor	Drain fuel	-	-	-	-	-	-	○ (Note3)

Note1: Perform initial replacement after 20h operation.

Note2: For inspection, request Authorized Service Agent or a machine shop.

Note3: After emptying the fuel tank, continue to run the engine and drain fuel in the carburetor.

TROUBLE SHOOTING

Before asking for repairs, conduct your own inspection first. If you find a problem that is not explained in the manual, do not attempt to dismantle the tool. Instead, ask Makita Authorized Service Centers, always using Makita replacement parts for repairs.

State of abnormality	Probable cause (malfunction)	Remedy
Engine does not start.	Failure to operate primer pump.	Push 7 to 10 times.
	Low pulling speed of starter rope.	Pull strongly.
	Lack of fuel.	Feed fuel.
	Clogged fuel filter.	Clean the fuel filter.
	Bent fuel tube.	Straighten the fuel tube.
	Deteriorated fuel.	Deteriorated fuel makes starting more difficult. Replace with new one. (Recommended replacement: 1 month)
	Excessive suction of fuel.	Set throttle lever from medium speed to high speed, and pull starter handle until engine starts. If engine will not start still, remove spark plug, make electrode dry, and reassemble them as they originally are. Then, start as specified.
	Detached plug cap.	Attach securely.
	Contaminated spark plug.	Clean the spark plug.
	Abnormal clearance of spark plug.	Adjust clearance.
	Other abnormality of spark plug.	Replace the spark plug.
	Abnormal carburetor.	Ask our authorized service center to inspect and repair it.
Engine stops soon. Engine speed does not increase.	Cannot pull the starter knob.	Ask our authorized service center to inspect and repair it.
	Engine internal parts problem.	Ask our authorized service center to inspect and repair it.
	Insufficient warm-up.	Perform warm-up operation.
	Choke lever is set to "CLOSE" although engine is warmed up.	Set to "OPEN".
	Clogged fuel filter.	Clean the fuel filter.
	Contaminated or clogged air cleaner.	Clean the air filter.
Throttle does not return to idling speed.	Detached control cable.	Attach the control cable securely.
	Engine internal parts problem.	Ask our authorized service center to inspect and repair it.
Throttle does not return to idling speed.	Inproper throttle valve position.	Reposition the control cable. Adjust the throttle valve position by turning the cable adjusting bolt.
	Engine does not stop.	
	⇒ Run engine at idling, and set choke lever to "CLOSE".	
Engine does not stop. ⇒ Run engine at idling, and set choke lever to "CLOSE".	Detached connector.	Attach the connector securely.
	Abnormal electric system.	Ask our authorized service center to inspect and repair it.

INNEHÅLLSFÖRTECKNING

SPECIFIKATIONER.....	18	INNAN DU STARTAR MOTORN.....	24
VIKTIGA SÄKERHETSANVISNINGAR.....	19	ANVÄNDNING.....	25
BESKRIVNING AV DELAR.....	22	UNDERHÅLL.....	28
MONTERING.....	23	FELSÖKNING.....	33

SPECIFIKATIONER

Modell:		EB7660TH	EB7660WH
Typ av gasreglage		Gasreglage på röret	Gasreglage på höften
Torrvikt (utan blåsrör)		10,9 kg	11,1 kg
Torrvikt (med långt blåsrör)		11,8 kg	12,1 kg
Dimensioner (utan blåsrör, L x B x H)		332 mm x 460 mm x 480 mm	332 mm x 510 mm x 480 mm
Lufthastighet	(med långt rör)	92 m/s	
	(med kort rör)	92 m/s	
Luftvolymflöde	(med långt rör)	20 m ³ /minut	
	(med kort rör)	20 m ³ /minut	
Maximal motorhastighet		7 200 min ⁻¹	
Tomgångshastighet		2 800 min ⁻¹	
Slagvolym		75,6 cm ³	
Motortyp		Luftkyld, encylindrig fyrtaktsmotor	
Bränsle		Bilbensin	
Bränsletankens kapacitet		1 900 cm ³	
Motorolja		SAE 10W-30-olja av API-grad, SF-klass eller högre (motorolja för fyrtaktsmotor)	
Motoroljevolym		220 cm ³	
Förgasare		Membrantyp	
Tändstift		NGK CMR6H	
Elektroavstånd		0,7–0,8 mm	

- På grund av vårt pågående program för forskning och utveckling kan dessa specifikationer ändras utan föregående meddelande.
- Specifikationer kan variera mellan olika länder.

Vibration



Modell					EB7660TH	EB7660WH	
Vibration enligt EN15503 2009	Höger handtag	a _{hveq}	Långt rör	med runt munstycke	2,3 (m/s ²)	3,0 (m/s ²)	
				med platt munstycke	3,4 (m/s ²)	4,5 (m/s ²)	
			kort rör	med runt munstycke	2,3 (m/s ²)	3,0 (m/s ²)	
				med platt munstycke	3,5 (m/s ²)	4,5 (m/s ²)	
	Måttolerans K				1,2 (m/s ²)	2,0 (m/s ²)	
	Vänster handtag (styrarm)	a _{hveq}	Långt rör	med runt munstycke	-	0,8 (m/s ²)	
				med platt munstycke	-	0,6 (m/s ²)	
			kort rör	med runt munstycke	-	0,7 (m/s ²)	
med platt munstycke				-	0,6 (m/s ²)		
Måttolerans K				-	0,7 (m/s ²)		





Buller











Modell		EB7660TH	EB7660WH
Ljudtrycksnivå, genomsnitt enligt EN15503 2009	L _{PAeq}	102,8 (dB (A))	102,8 (dB (A))
	Måttolerans K	1,6 (dB (A))	1,6 (dB (A))
Ljudeffektnivå, genomsnitt enligt EN15503 2009	L _{WAeq}	110,7 (dB (A))	110,7 (dB (A))
	Måttolerans K	0,7 (dB (A))	0,7 (dB (A))

Symboler

Följande visar symbolerna som används för utrustningen. Se till att du förstår innebörden innan du använder bormaskinen.

	Var extra försiktig och uppmärksam!
	Läs och följ bruksanvisningen.
	Förbjudet!

	Rökning förbjuden.
	Inga öppna lågor.
	Använd skyddshandskar.
	Använd ögon- och öronskydd.

	Heta ytor – brännskador på fingrar och händer.
	Håll kringstående personer på avstånd.
	Håll arbetsområdet fritt från människor och husdjur.
	Bränsle (bensin)
	Manuell motorstart.
	Stoppa motorn.
	Första hjälpen
	På/start
	Av/stopp
	Långt hår kan fastna och orsaka en olycka.

EU-konformitetsdeklaration

Gäller endast inom EU

Makita försäkrar att följande maskiner:

Maskinbeteckning: Bensindriven luftblås

Modellnr./-typ: EB7660TH, EB7660WH

Specifikationer: se tabellen "SPECIFIKATIONER".

Följer följande EU-direktiv: 2000/14/EC

De är tillverkade i enlighet med följande standard eller standardiseringsdokument: EN15503

Den tekniska dokumentationen i enlighet med 2000/14/EC finns tillgänglig från:

Makita, Jan-Baptist Vinkstraat 2, 3070, Belgium

Den bedömning av överensstämmelse som krävs av direktivet 2000/14/EC var i enlighet med bilaga V.

Uppmätt ljudeffektnivå: 110,7 dB (A)

Garanterad ljudeffektnivå: 111 dB (A)

20.11.2015

Yasushi Fukaya

Yasushi Fukaya

Direktör

Makita, Jan-Baptist Vinkstraat 2, 3070, Belgium

VIKTIGA SÄKERHETSANVISNINGAR

Allmänna anvisningar

1. För korrekt och säker användning måste användaren läsa, förstå och följa denna bruksanvisning, för att säkerställa att användaren är förtrogen med hanteringen av luftblåsen. Användare med otillräcklig information utsätter både sig själva och andra för fara på grund av felaktig användning.
2. Du rekommenderas att endast låna ut luftblåsen till personer som du vet har erfarenhet av luftblåsar.
3. Överlämna alltid bruksanvisningen när du lånar ut luftblåsen.
4. Förstagångsanvändare bör be återförsäljaren om grundläggande anvisningar för att bli förtrogen med hanteringen av luftblåsen.
5. Barn och personer under 18 år får inte använda luftblåsen. Personer över 16 år får emellertid använda maskinen i utbildningssyfte, men endast under direkt övervakning av en behörig utbildare.

6. Använd luftblåsen med största omsorg och uppmärksamhet.
7. Använd endast luftblåsen om du är i god fysisk form.
8. Utför allt arbete målmedvetet och noggrant. Användaren måste ta ansvar för andra.
9. Använd aldrig luftblåsen under påverkan av alkohol eller droger.
10. Använd inte maskinen om du är trött.
11. Spara dessa anvisningar för framtida referens.
12. Iaktta och följ alla relevanta olycksförebyggande anvisningar som har utfärdats av branschorganisationer och försäkringsbolag. Modifiera inte luftblåsen på något sätt, då detta riskerar säkerheten.
13. Modifiera aldrig utrustningen. Det kan orsaka allvarliga olyckor eller personskador.

Personlig skyddsutrustning

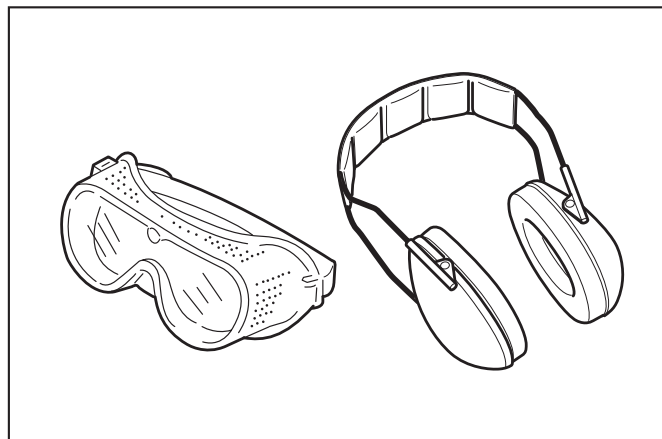

1. De kläder som bärs av användaren bör vara funktionella och lämpliga för ändamålet, dvs. de bör inte vara åtsittande, men ändå inte vara i vägen. Bär inte smycken, kläder eller långt hår som kan sugas in i luftintaget.
2. Följande skyddsutrustning och skyddskläder måste användas vid användning av luftblåsen, för att undvika huvud-, ögon-, hand- och fotskador samt för att skydda hörseln.
3. Kläderna måste vara hållbara och tätt åtsittande, men ändå medge full rörelsefrihet. Undvik att använda löst sittande jackor, utsvängda eller uppvikta byxor, utsläppt långt hår eller något som kan sugas in i luftintaget. Använd overall eller långbyxor för att skydda benen. Använd inte kortbyxor.
4. I allmänhet är motordrivna produkter högljudda och ljudet kan skada din hörsel. Använd hörselskydd (öronproppar eller hörselkåpor) för att skydda hörseln. Personer som använder maskinen fortlöpande eller regelbundet bör utföra hörselundersökningar med jämna mellanrum.
5. Du rekommenderas att använda handskar när du arbetar med luftblåsen. Använd rejäla skor med halksäkra sulor.
6. Ordentliga ögonskydd är ett måste. Även om utloppet är riktat bort från användaren kan rikoschetter och tillbakakast uppstå vid användning av luftblåsen.
7. Använd aldrig luftblåsen om du inte använder korgglasögon eller ordentligt åtsittande skyddsglasögon med tillräckligt topp- och sidoskydd, som följer EN166 och regler i ditt land.
8. Använd dammfiltermask i dammiga omgivningar för att minska risken för skador som förknippas med inandning av damm.

Avsedd användning

Maskinen är avsedd för att blåsa damm.

Starta luftblåsen

1. Se till att det inte finns några barn eller andra personer inom ett arbetsområde på 15 meter. Var också uppmärksam på djur i närheten.

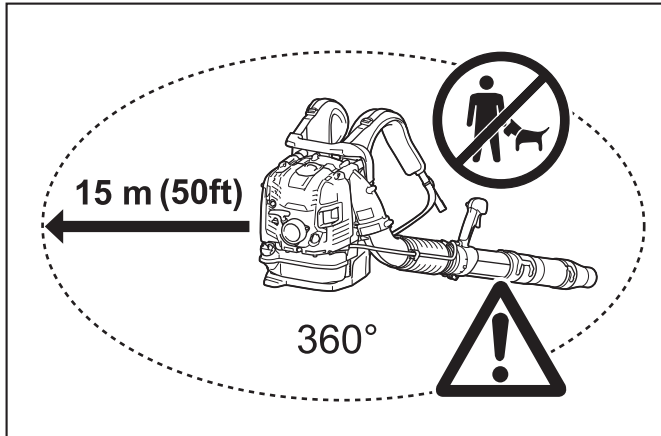

2. Kontrollera alltid att luftblåsen är säker att använda innan du startar den:
 - Kontrollera säkerheten hos gasspaken. Du bör kontrollera att gasspaken är smidig och enkel att använda.
 - Kontrollera att gasspaksparren fungerar som den ska.
 - Kontrollera att handtagen är rena och torra och testa att knappen I-O fungerar som den ska. Håll handtagen rena från olja och bensin.
3. Starta alltid luftblåsen enligt anvisningarna. Använd inga andra metoder för att starta motorn.

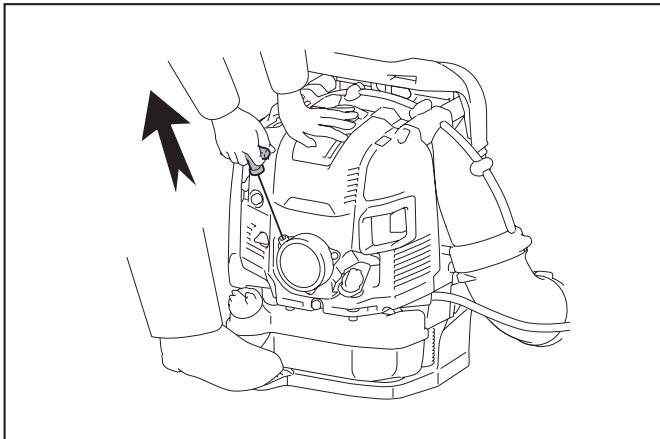

4. Använd endast luftblåsen och medföljande verktyg för angivna tillämpningar.
5. Starta aldrig luftblåsens motor innan hela maskinen har monterats. Användning av maskinen är endast tillåten när alla passande tillbehör har monterats.
6. Motorn måste stängas av omedelbart om det uppstår några motorproblem.
7. Linda fingrarna runt handtaget, med styrhandtaget mellan tummen och pekfingeret, när du använder luftblåsen. Håll handen i denna position för att alltid ha full kontroll över maskinen. Se till att styrhandtaget är i gott skick och att det är fritt från fukt, tjära, olja och fett.
8. Se alltid till att stå stadigt och säkert.
9. Bär luftblåsen på båda axlarna vid användning. Bär aldrig luftblåsen med bara en axelrem. Det kan leda till personskador.
10. Använd luftblåsen på ett sätt som gör att du inte andas in avgaser. Kör aldrig motorn i ett slutet utrymme (risk för kvävning och gasförgiftning). Kolmonoxid är en luktfri gas. Se alltid till att det finns tillräcklig ventilation.
11. Stäng av motorn när du vilar eller lämnar luftblåsen obevakad. Placera den på en säker plats för att förhindra personskador, maskinskador, eller att den sätter eld på lättantändliga material.
12. Lägg aldrig ner den varma luftblåsen på torrt gräs eller något lättantändligt material.
13. Alla skyddsdelar och skenor som levereras med maskinen måste användas.
14. Använd inte motorn om ljuddämparen inte fungerar.

Transport

1. Stäng av motorn under transport.

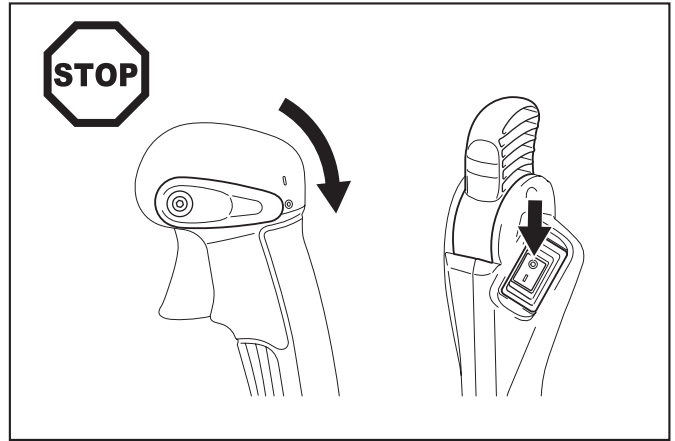

2. Placera luftblåsen på en säker plats under transport i bil eller lastbil, för att undvika bränsleläckage.
3. Se till att bränsletanken är helt tom när du transporterar luftblåsen.
4. Lyft maskinen i bärhandtaget när du bär den. Dra inte luftblåsen i munstycket, röret eller andra delar.
5. Håll i maskinen ordentligt under transport.
6. Böj på knäna och se till att inte skada axlarna eller länderyggen när du transporterar luftblåsen.

Bränslepåfyllning

1. Stäng av motorn vid bränslepåfyllning och håll maskinen borta från öppna lågor. Rök inte.

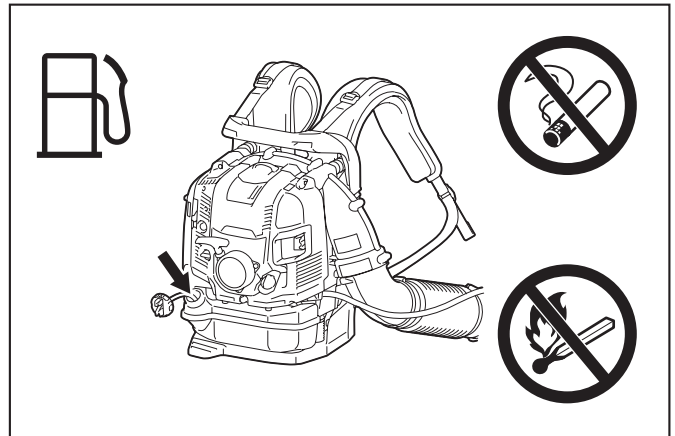

2. Undvik hudkontakt med petroleumprodukter. Andas inte in bränsleångor. Använd alltid skyddshandskar vid bränslepåfyllning. Byt och tvätta skyddskläder med jämna mellanrum.
3. Var noga med att inte spillta bensin eller olja för att förhindra markföroreningar (miljöföroreningar). Rengör luftblåsen omedelbart om du har spillt bensin. Låt våta kläder torka innan du kastar dem i en täckt behållare, för att förhindra självantändning.
4. Låt inte kläderna komma i kontakt med bensin. Byt kläder omedelbart om du har spillt bensin på dem (brandfara).
5. Kontrollera bränslelocket med jämna mellanrum för att se till att det sitter fast ordentligt.
6. Dra åt låsskruven på bränsletanken ordentligt. Förflytta dig från platsen där du fyllde på bränsle när du ska starta motorn (minst tre meter bort).

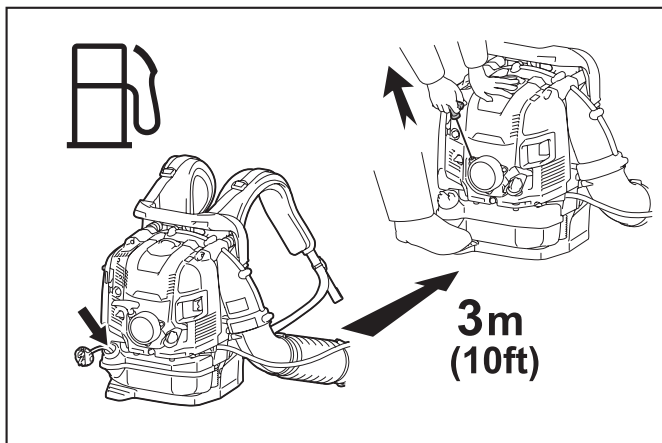

7. Fyll aldrig på bränsle i slutna utrymmen. Bränsleångor kan samlas på marknivå (explosionsrisk).
8. Transportera och förvara alltid bränsle i godkända behållare. Se till att barn inte kan komma åt bränsle som förvaras.
9. Försök aldrig fylla på bränsle i en varm eller påslagen motor.
10. Fyll inte på mer bränsle än vad som anges i "SPECIFIKATIONER".

Användningsmetod

1. Använd endast luftblåsen i bra ljus och god sikt. Var observant på hala och våta områden, is och snö (halkrisk) och trånga utrymmen. Se till att alltid stå stadigt.
2. Arbeta aldrig på instabila ytor eller i branta sluttningar.
3. Arbeta inte från stegar eller höga platser. Det kan leda till personskador.
4. Rikta aldrig luftströmmen mot kringstående personer, för att minska risken för personskador, då det höga lufttrycket kan skada ögonen eller blåsa iväg små föremål i hög hastighet.
5. För aldrig in några främmande föremål i maskinens luftintag eller i munstycket. Det kan skada fläkthjulet och kan leda till allvarliga skador på användaren eller kringstående personer, då föremålet eller skadade delar skjuts ut i hög hastighet.
6. Var uppmärksam på åt vilket håll det blåser och arbeta inte i motvind.
7. Gå inte bakåt när du använder maskinen för att minska risken för att ramla och tappa kontrollen.
8. Stäng alltid av motorn innan du rengör, utför service eller byter ut delar på maskinen.
9. Vila då och då för att inte tappa kontrollen på grund av utmattnings. Vi rekommenderar att du vilar i 10 till 20 minuter varje timme.
10. Använd inte maskinen nära fönsterrutor och liknande.
11. Använd maskinen på låg hastighet när så är möjligt och försök att begränsa användningstiden, för att undvika vibrations- och/eller hörselskador.
12. Använd endast maskinen på rimliga tider. Använd inte luftblåsen på morgonen eller sent på kvällen, då det kan störa folk.
13. Du rekommenderas att använda krattor och sopkvastor för att lossa skräp innan du startar maskinen.
14. Innan du använder maskinen under dammiga förhållanden bör du fukta ytorna lätt eller använda en sprayflaska om så krävs.
15. Justera längden på luftblåsens munstycke så att det är nära marken.
16. Begränsa antalet delar som används samtidigt för att minska ljudnivån.
17. **STÅDA** efter att du har använd luftblåsen och annan utrustning! Kasta skräp i sopkärl.
18. Gasa inte mer än nödvändigt. Bortblåsta föremål kan orsaka personskador.
19. Ljuddämparen blir varm när maskinen används. Rör inte ljuddämparen när den är varm, då det kan orsaka brännskador på huden.
20. Använd inte maskinen i explosiva områden, som till exempel i närheten av lättantändliga vätskor, gaser eller damm. Maskinen skapar gnistor som kan antända dammet eller ångorna.

Underhållsanvisningar

1. Värna om miljön. Använd luftblåsen med så lågt ljud och så låg förorening som möjligt. Kontrollera i synnerhet att förgåsaren är korrekt justerad.
2. Rengör luftblåsen med jämna mellanrum och kontrollera att alla skruvar och muttrar är ordentligt åtdragna.
3. Utför aldrig service på och förvara aldrig maskinen i närheten av öppna lågor, gnistor osv.

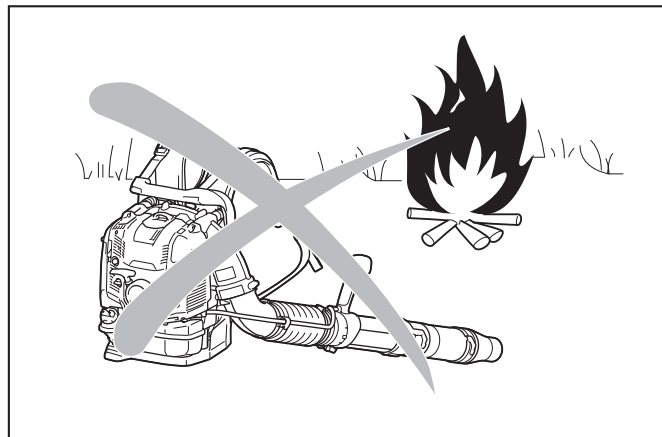

4. Förvara alltid luftblåsen i ett välventilerat, låst rum och se till att bränsletanken är tom.
5. Underhålls- och reparationsarbete som utförs av användaren är begränsat till vad som beskrivs i denna bruksanvisning. Allt annat arbete ska utföras av auktoriserade serviceverkstäder.
6. Använd endast Makitas originalreservdelar och tillbehör. Användning av icke-godkända tillbehör och verktyg kan leda till olyckor och skador. Makita tar inget ansvar för olyckor eller skador som uppstår på grund av användning av icke-godkända tillsatser eller tillbehör.
7. Felaktig reparation och dåligt utfört underhåll kan förkorta utrustningens livslängd och öka risken för olyckor.

Första hjälpen

1. Se till att en välsorterad förbandslåda finns i närheten, i händelse av olyckor. Se till att förbandslådan alltid hålls komplett.
2. Ange följande information när du ber om hjälp:
 - Platsen för olyckan
 - Vad som hänt
 - Antal skadade personer
 - Skadans art
 - Ditt namn

BESKRIVNING AV DELAR

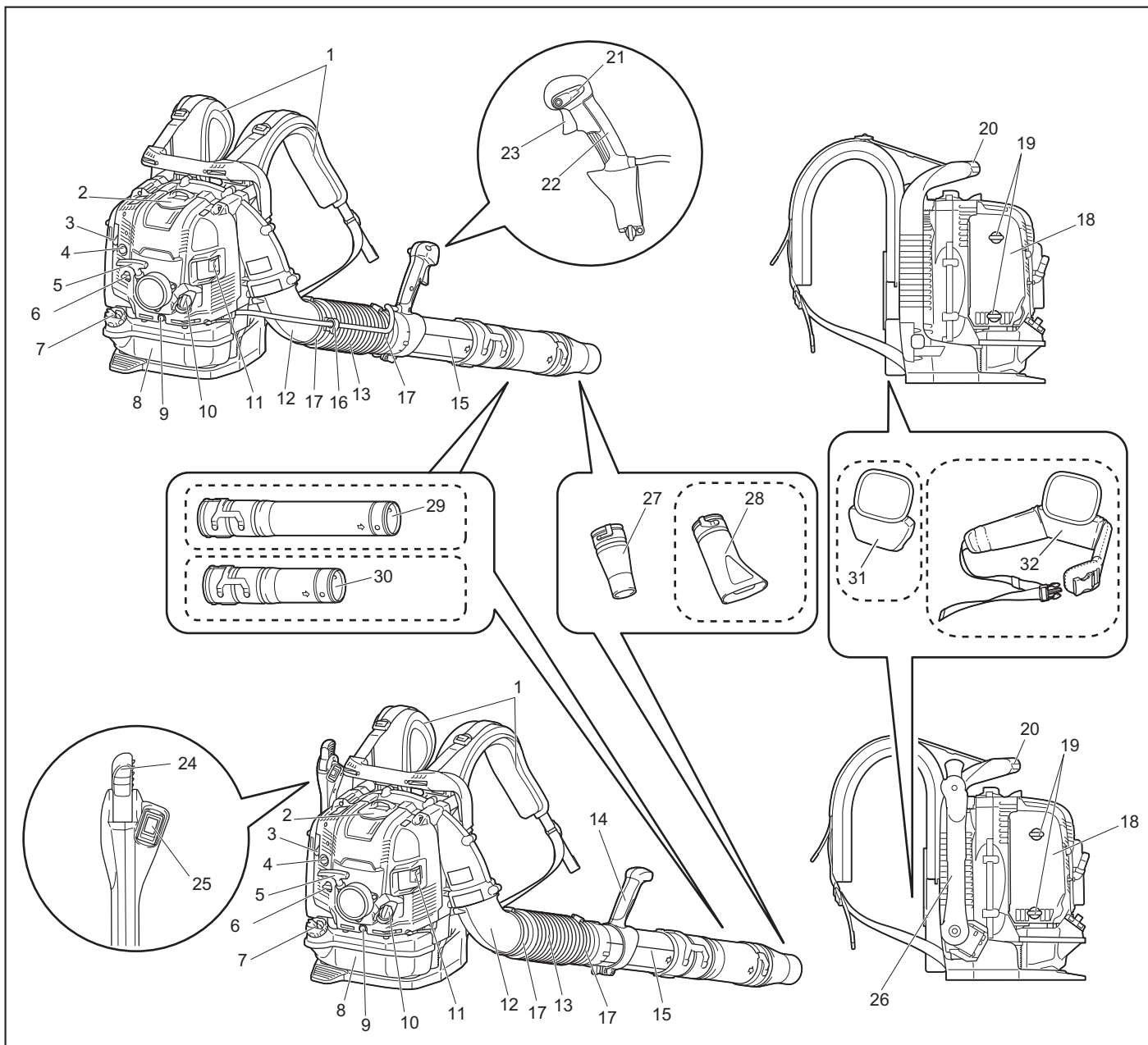

1	Axelband	9	Avtappningsbult	17	Slangklämma	25	Stoppknapp
2	Tändstiftskåpa	10	Oljelock	18	Kåpa, luftrenare	26	Styrmarm
3	Chokeknapp	11	Ljuddämpare	19	Rattbult (för luftrenarens kåpa)	27	Runt munstycke
4	Primerpump	12	Vinkelrör	20	Bärhandtag	28	Platt munstycke (extra tillbehör)
5	Starthandtag	13	Flexibelt rör	21	Stoppspak	29	Långt rör (extra tillbehör)
6	Ratt, anti-isbildning	14	Handtag	22	Styrhandtag	30	Kort rör (extra tillbehör)
7	Bränslelock	15	Snurrbart rör	23	Gasreglage	31	Kudde (extra tillbehör)
8	Bränsletank	16	Kabelhållare	24	Gasspak	32	Midjebälte (extra tillbehör)

- Standardtillbehör kan variera från land till land.

MONTERING

⚠FÖRSIKTIGT: Innan du utför något arbete på luftblåsen måste du stoppa motorn och avlägsna tändstiftskåpan från tändstiftet.

⚠FÖRSIKTIGT: Starta inte luftblåsen innan det är helt monterat.

⚠FÖRSIKTIGT: Använd alltid skyddshandskar.

Montera blåsrör

1. För in det snurrbara röret i de flexibla röret och fäst dem med slangklämman.

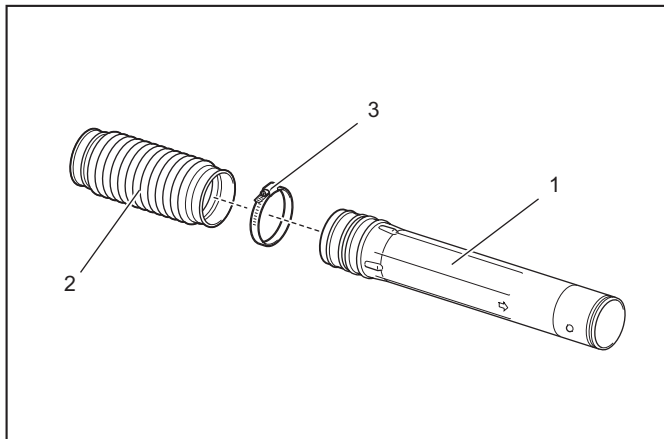

- 1. Snurrbart rör 2. Flexibelt rör 3. Slangklämma

2. Lossa och ta bort spännskruven.

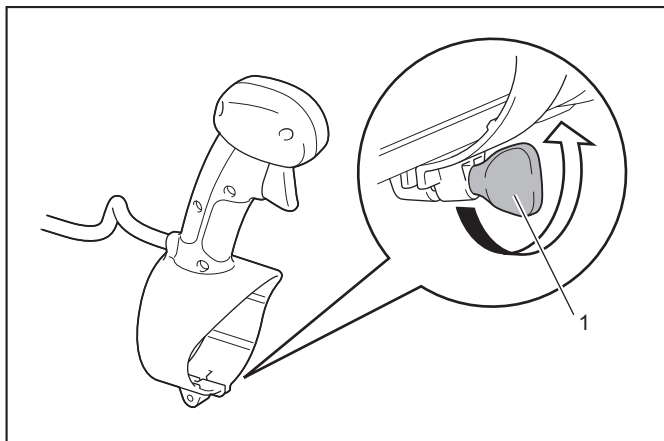

- 1. Spännskruv

3. Montera styrhandtaget/handtaget på det snurrbara röret och fäst dem med spännskruven.

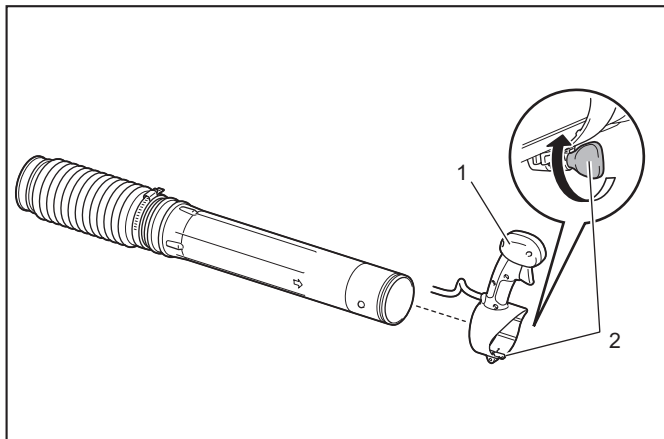

- 1. Styrhandtag/handtag 2. Spännskruv

4. Fäst det flexibla röret mot vinkelröret

För modell med gasreglage på röret: För in vinkelröret i det flexibla röret. Fäst kabelhållaren mellan slangklämman och det flexibla röret. Fäst kabelhållaren, det flexibla röret och vinkelröret med slangklämman. Placera styrkabel i kabelhållaren och stäng kabelhållaren.

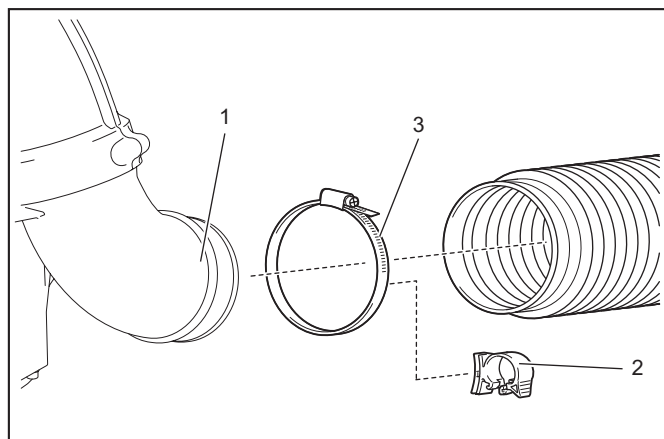

- 1. Vinkelrör 2. Kabelhållare 3. Slangklämma

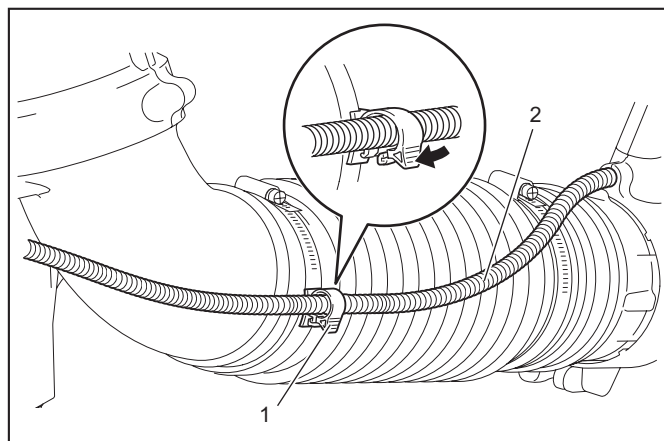

- 1. Kabelhållare 2. Styrkabel

För modell med gasreglage på höften: För in vinkelröret i det flexibla röret. Fäst det flexibla röret och vinkelröret med slangklämman.

5. Fäst det långa/korta röret med det snurrbara röret. Vrid det långa/korta röret medurs för att låsa det på plats. Fäst sedan blåsmunstycket på det långa/korta röret. Vrid blåsmunstycket medurs för att låsa det på plats.

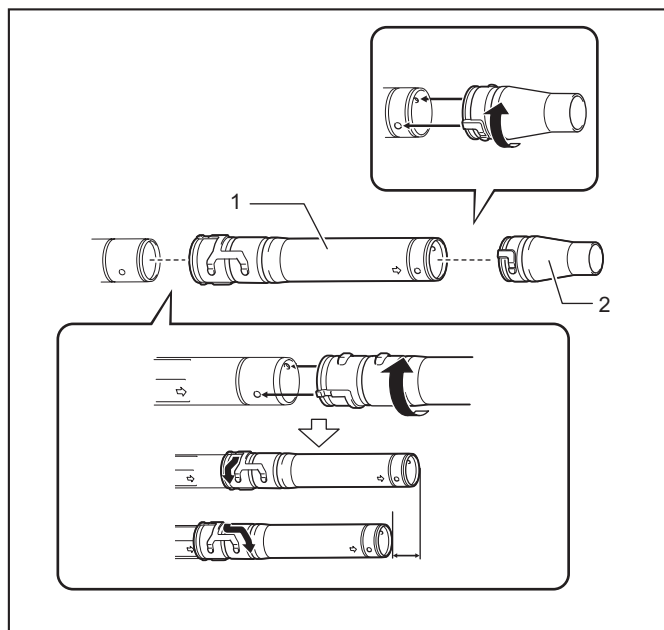

- 1. Långt/kort rör 2. Blåsmunstycke

6. Se till att alla klämmor sitter fast ordentligt.

INNAN DU STARTAR MOTORN

Kontrollera och fylla på motorolja

⚠ FÖRSIKTIGT: Stoppa motorn och vänta tills den har svalnat innan du fyller på motorolja. I annat fall kan du få brännskador.

OBSERVERA: Användning av dålig olja kan leda till att motorn inte startar som den ska.

OBSERVERA: Avlägsna damm och smuts från oljepåfyllningsporten innan du öppnar oljelocket. Håll också det avtagna oljelocket fritt från sand och damm. Sand och damm som fastnar på oljelocket kan orsaka oregelbunden oljecirkulation eller slita på motordelar, vilket leder till ytterligare problem.

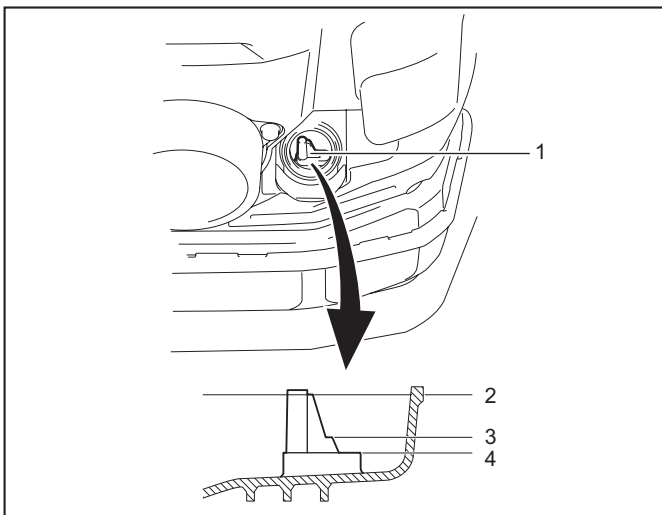

- 1. Oljemätare 2. Markering för övre gräns 3. 100 ml 4. Markering för nedre gräns

Kontroll

Placera luftblåsaren på en plan yta och avlägsna oljelocket. Kontrollera oljemätaren. Se till att oljenivån är mellan markeringarna för övre och nedre gräns. Fyll på med ny olja om oljan inte når upp till 100 ml-markeringen.

Byt olja om den är smutsig eller ändrar färg betydligt. (Se "Byta motorolja" för information om hur och hur ofta oljan ska bytas.)

Fyll på

Placera luftblåsaren på en plan yta och avlägsna oljelocket. Fyll på olja upp till den övre gränsen på oljemätaren.

Generellt sett måste olja fyllas på efter 20 timmars användning (efter 10–15 tankningar).

Rekommenderad olja

- Motorolja för fyrtaktsmotorer från Makita eller
- SAE 10W-30-olja av API-grad, SF-klass eller högre (motorolja för fyrtaktsmotor)

Oljekapacitet

Cirka 220 ml

OBSERVERA: Förvara luftblåsen i upprätt läge på en plan yta. Oljemätaren visar inte korrekt oljenivå om luftblåsen lutar och oljan flödar tillbaka in i motorn. Detta kan leda till att du fyller på för mycket olja.

OBSERVERA: Fyll inte på för mycket olja. För mycket olja kan spillas från luftrenarens ventilator och smutsa ner omgivande delar, eller så kan vit rök uppstå på grund av brinnande olja.

Efter oljepåfyllning

Torka bort spilld olja med en trasa.

Bränslepåfyllning

⚠ VARNING: Stoppa motorn och vänta tills den har svalnat innan du tankar. I annat fall kan antändning, brand eller brännskador uppstå.

⚠ VARNING: Bränslepåfyllning måste ske på en brandfri plats, för att förhindra antändning eller brand. Ha aldrig eld (cigaretter m.m.) i närheten av platsen där du fyller på bränsle.

⚠ VARNING: Tank på en plan yta. Tank inte på en instabil yta. Tank i bra ljus och god sikt.

⚠ VARNING: Öppna bränslelocket långsamt. Bränslet kan spillas ut på grund av inre tryck.

⚠ VARNING: Var försiktig så att inte bränslet spills ut. Torka bort spillt bränsle.

⚠ VARNING: Fyll på bränsle på en välventilerad plats.

⚠ VARNING: Tank på en öppen, rensad plats.

⚠ VARNING: Hantera bränslet varsamt.

⚠ FÖRSIKTIGT: Bensin på huden eller i ögonen kan leda till allergiska reaktioner eller irritation. Uppsök genast en läkare om en fysisk abnormitet upptäcks.

OBSERVERA: Fyll INTE på olja i bränsletanken.

Bränsle

⚠ VARNING: Förvara maskinen och tanken på en sval plats, undan direkt solljus.

⚠ VARNING: Förvara aldrig bränsle i bilen.

Motorn är en fyrtaktsmotor. Se till att använda bilbensin (vanlig bensin eller premiumbensin).

OBSERVERA: Använd aldrig oljeblandad bensin, som till exempel tvåtaktsolja eller motorolja. Det kan leda till överdriven kolansamling eller mekaniska fel.

OBS: Förvara bränslet i en särskild behållare i ett välventilerat, skuggigt område. Använd bränslet inom en period på fyra veckor. I annat fall kan bränslet bli dåligt på en dag.

Tankningsmetod

⚠ FÖRSIKTIGT: Byt ut bränslelocket om det har några sprickor eller skador.

⚠ FÖRSIKTIGT: Bränslelocket slits ut med tiden. Byt ut det vartannat eller var tredje år.

OBSERVERA: Fyll INTE på med bensin i oljepåfyllningsporten.

1. Lossa bränslelocket något för att släppa på tanktrycket.
2. Avlägsna bränslelocket och tanka med utgående luft genom att luta bränsletanken så att påfyllningsporten är riktad uppåt. Fyll INTE på med bensin till toppen av tanken.
3. Dra åt bränslelocket ordentligt efter tankning.

ANVÄNDNING

Starta motorn

⚠️ VARNING: Försök aldrig att starta motorn på samma plats som tankningen utfördes. Det kan orsaka antändning eller brand. Starta motorn på ett avstånd på minst tre meter från tankningsplatsen.

⚠️ VARNING: Avgaser från motorn är giftiga. Använd inte motorn på en plats med dålig ventilation, som till exempel i en tunnel, byggnad osv. Användning av motorn på en plats med dålig ventilation kan leda till avgasförgiftning.

⚠️ VARNING: Stoppa motorn omedelbart och utför en kontroll i händelse av att något onormalt ljud, någon onormal lukt eller vibration upptäcks vid uppstart. Om sådana abnormaliteter inte åtgärdas kan en olycka inträffa.

⚠️ VARNING: Rör inte vid den varma motorkåpan. I annat fall kan du få brännskador.

⚠️ VARNING: Se till att ingen bensin läcker ut innan du startar motorn.

⚠️ VARNING: Se till att motorn stannar när stoppknappen är i läget "O".

När motorn är kall eller efter tankning (kallstart)

1. Placera luftbläsen på en plan yta.
2. Läge I/O

För modell med gasreglage på röret: Sätt stoppspaken i läget "I".

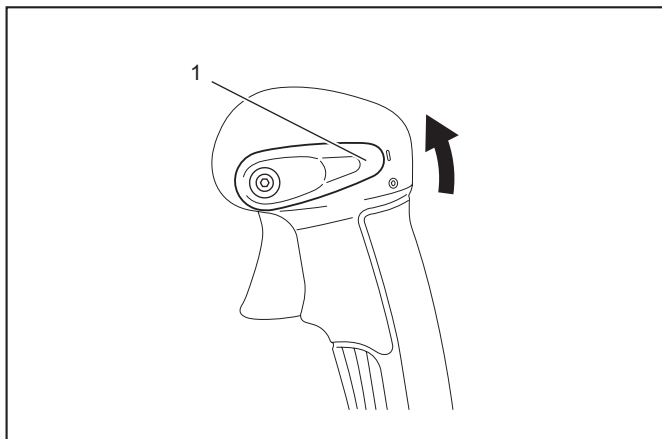

- 1. Stoppspak

För modell med gasreglage på höften: Sätt stoppknappen i läget "I". Och se till att gasspaken är i läget för låg hastighet.

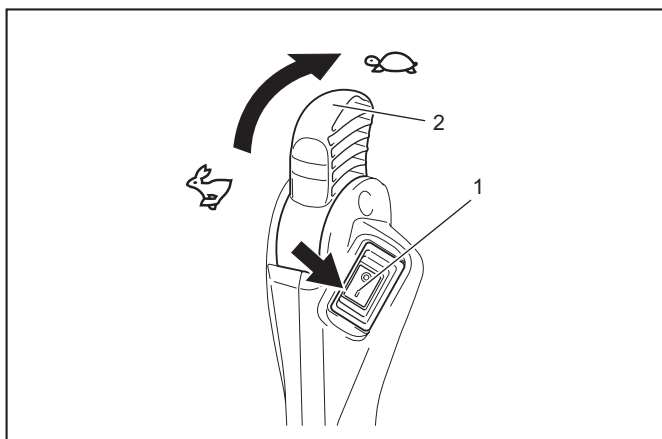

- 1. Stoppknapp 2. Gasspak

3. Tryck på primerpumpen tills det kommer in bensin i primerpumpen.

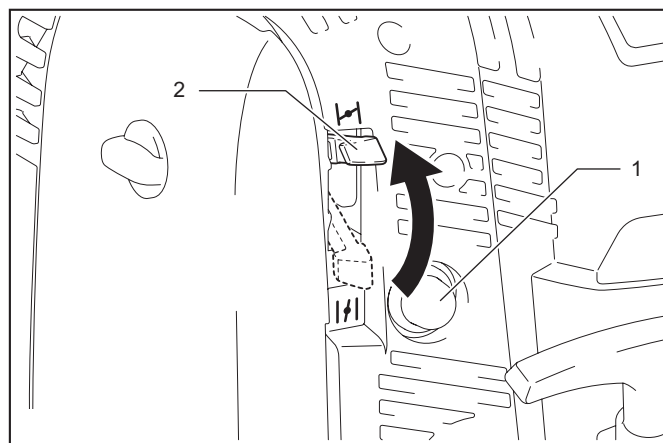

- 1. Primerpump 2. Chokeyknapp

OBS: I allmänhet kommer bensin in i förgasaren efter 7 till 10 tryck.

OBS: Även om du trycker för mycket på primerpumpen flödar bensinöverflödet tillbaka till bränsletanken.

4. Lyft choken till det stängda läget.
5. Trampa på pedalen med höger fot och håll i toppen av maskinkåpan med vänster hand för att hindra motorn från att röra sig.
6. Dra i starthandtaget långsamt till du känner ett motstånd. Dra då kraftfullt i det.

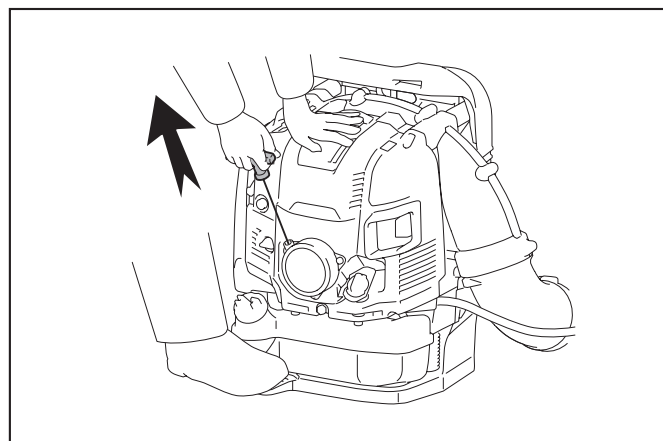

OBSERVERA: Dra aldrig ut repet till dess fulla längd.

OBSERVERA: För försiktigt tillbaka starthandtaget till huset. I annat fall kan starthandtaget slå emot kroppen eller så dras inte repet tillbaka som det ska.

OBS: Om motorn startar och stannar för du tillbaka choken till läget "OPEN" och drar i starthandtaget upprepade gånger för att starta motorn igen.

7. För choken till det öppna läget när motorn startar.

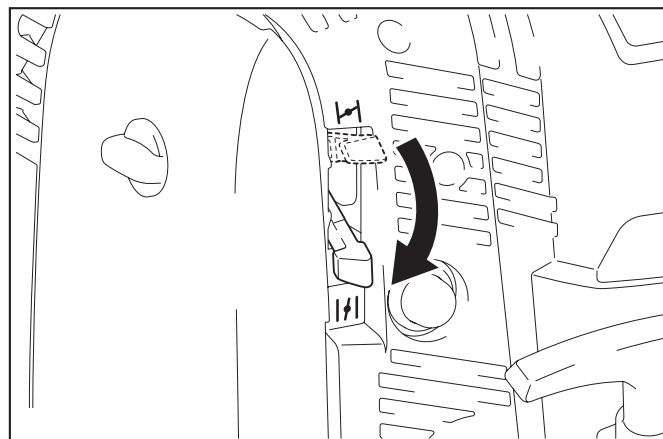

OBS: Öppna choken helt innan du gasar.

OBS: Öppna aldrig choken plötsligt i kalla temperaturer eller när motorn inte är varm nog. Detta kan leda till att motorn stannar.

8. Värm upp i 2 till 3 minuter på tomgång eller låg hastighet.

9. Uppvärmningen är klar när du känner att motorn accelererar från en låg varvfrekvens till fullgas snabbt.

OBS: Om användaren fortsätter att dra i starthandtaget flera gånger med choken kvar i läget "CLOSE" kan det hända att motorn är svårstartad, på grund av att motorn blir översvämmad av bränsle. I sådant fall ska du avlägsna tändstiftet och dra i handtaget flera gånger snabbt för att släppa ut allt överflödigt bränsle. Torka tändstiftselektroden.

När motorn är varm (varmstart)

1. Placera luftblåsen på en plan yta.
2. Tryck på primerpumpen flera gånger.
3. Se till att choken är öppen.
4. Trampa på pedalen med höger fot och håll i toppen av maskinkåpan med vänster hand för att hindra motorn från att röra sig.
5. Dra i starthandtaget långsamt till du känner ett motstånd. Dra då kraftfullt i det.
6. Öppna gasreglaget till cirka 1/3 om motorn är svårstartad.

Stoppa motorn

För modell med gasreglage på röret: Släpp upp gasreglaget och för sedan stoppspaken till läget "O".

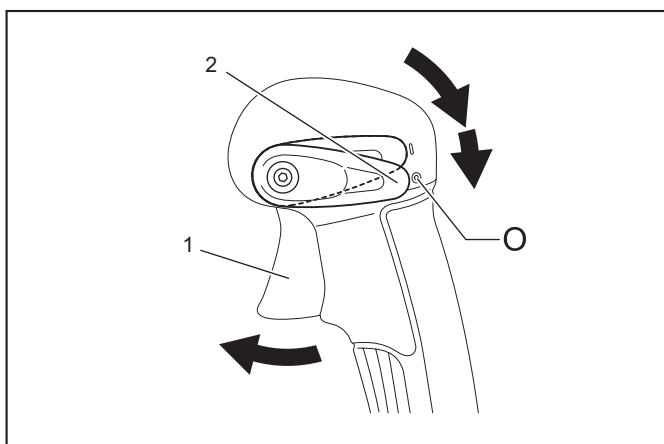

► 1. Gasreglage 2. Stoppspak

För modell med gasreglage på höften: Sätt gasspaken i läget för låg hastighet för att minska motorhastigheten. Sätt sedan stoppknappen i läget "O".

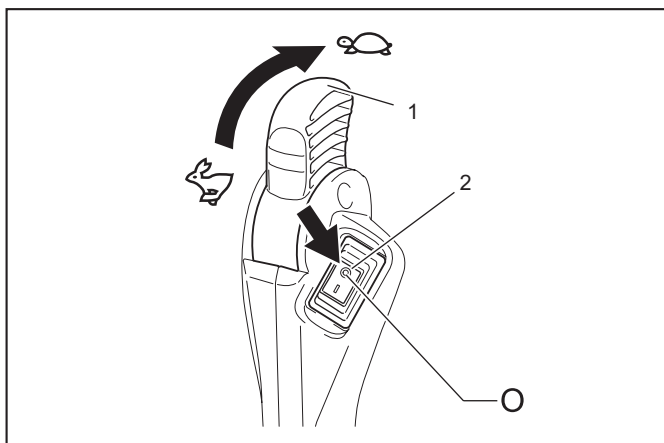

► 1. Gasspak 2. Stoppknapp

Förhindra isbildning i förgasaren

OBSERVERA: För alltid tillbaka spaken till normal inställning (solmärket) när den omgivande temperaturen är högre än 10 °C. I annat fall kan motorn skadas på grund av överhettning.

Om den omgivande temperaturen är låg och luftfuktigheten är hög kan vattenånga frysa inne i förgasaren (isbildning i förgasaren), vilket leder till att motorn går ostadigt. Ändra inställningen för anti-isbildningsratten enligt följande om så krävs.

Den omgivande temperaturen är högre än 10 °C: För ratten till normalt läge (solmärket).

Den omgivande temperaturen är upp till 10 °C: För ratten till läget för anti-isbildning (snömärket).

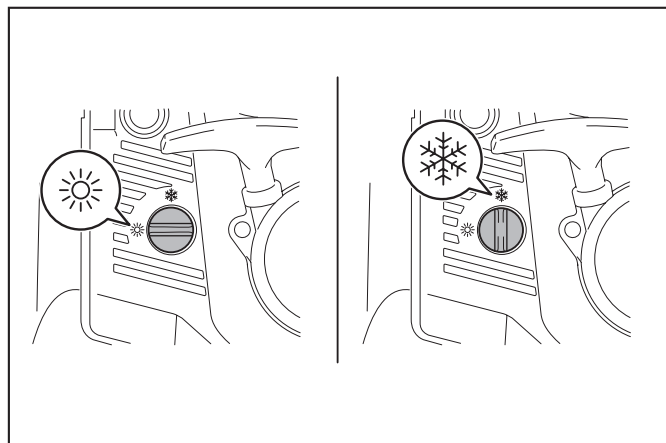

Justera axelrem

1. Justera axelremmen till en längd som är bekväm att arbeta i när du bär maskinen.

Dra i änden på remmen för att fästa den.

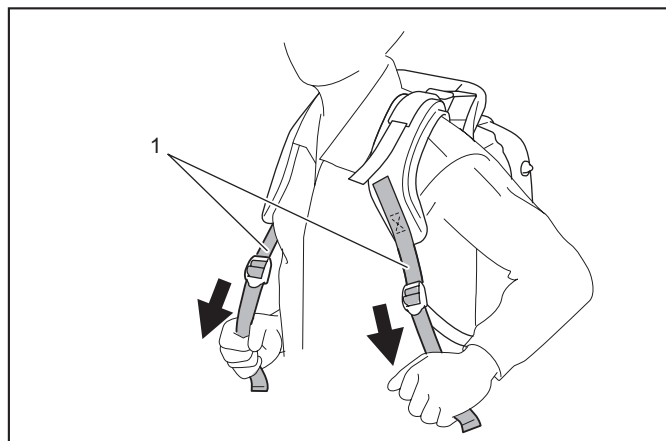

► 1. Axelband

Lyft änden på spännet för att lossa remmen.

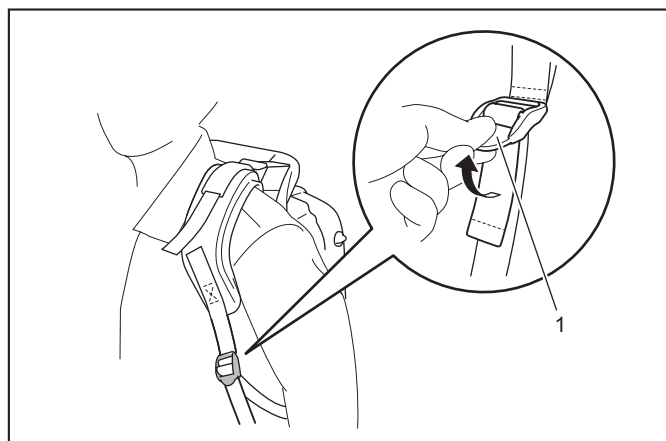

► 1. Spänne

2. Dra i stabilisatorremmen tills maskinhuset ligger tätt emot din rygg.

Dra i änden på remmen för att fästa den.

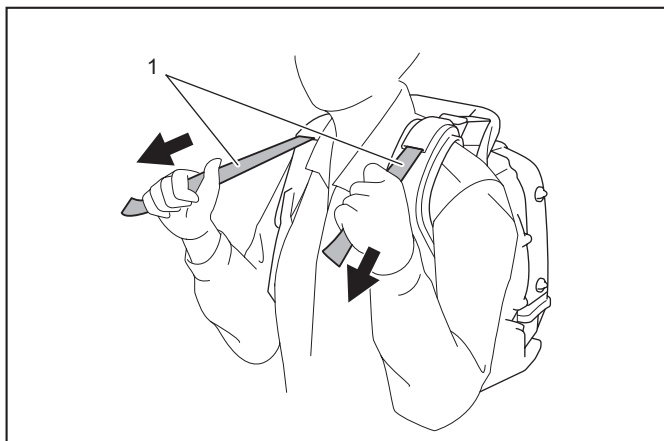

► 1. Stabilisatorrem

Lyft änden på spännet för att lossa remmen.

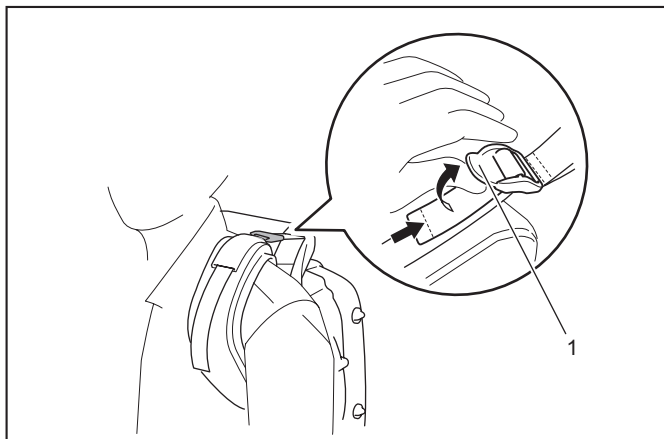

► 1. Spänne

Midjebälte

Valfria tillbehör

Midjebältet gör att användaren kan bära maskinen på ett mer stabilt sätt.

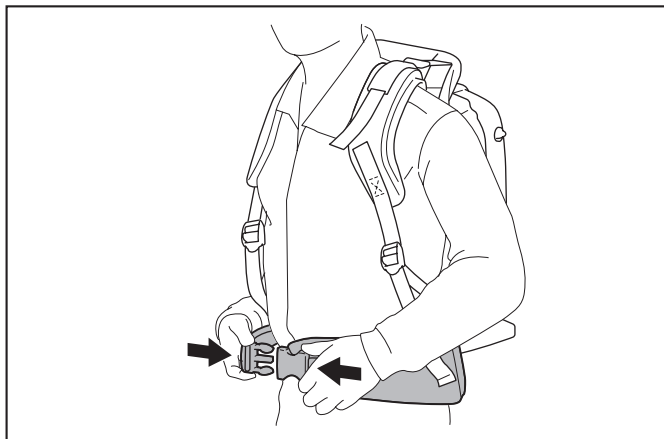

Justera styrhandtagets läge

För modell med gasreglage på röret: Flytta styrhandtaget längs det snurrbara röret tills du hittar en bekväm position. Fäst sedan styrhandtaget med skruven.

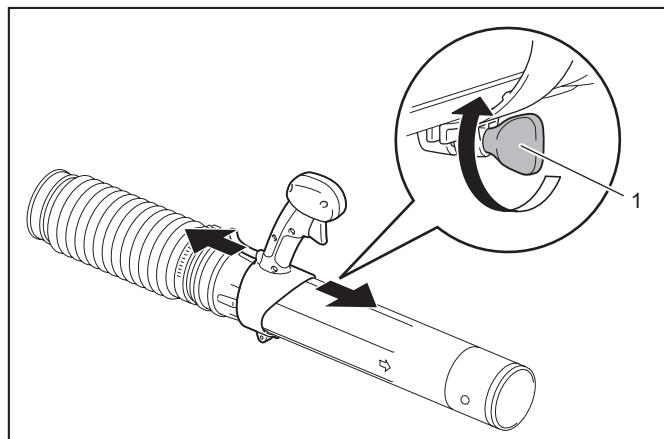

► 1. Skruv

För modell med gasreglage på höften: Flytta handtaget längs det snurrbara röret tills du hittar en bekväm position. Fäst sedan handtaget med skruven.

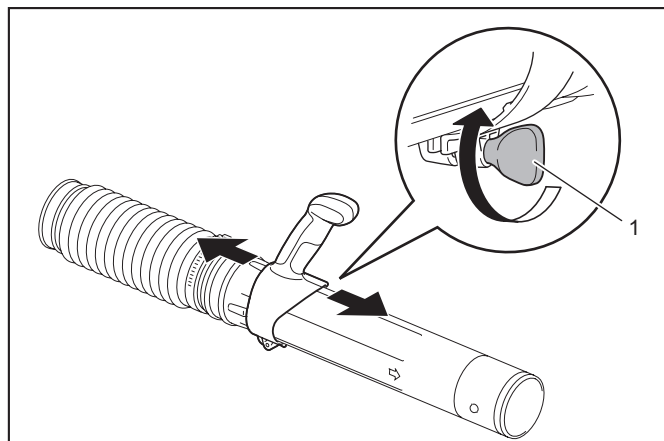

► 1. Skruv

Justera vinkeln på styrarmen.

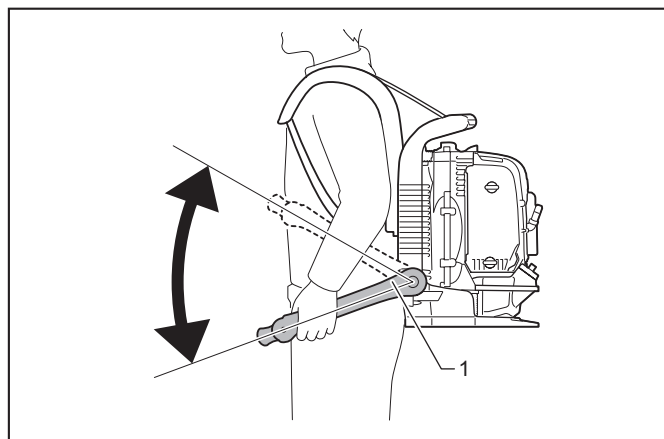

► 1. Styrarm

Använda luftblåsen



1. Justera gasreglaget/gasspaken så att vindstyrkan passar arbetsplatsen och arbetsförhållandena.

2. Justera motorhastighet.

För modell med gasreglage på röret: Du ökar motorhastigheten genom att trycka in gasen. Du minskar motorhastigheten genom att släppa upp gasen.

Med hjälp av farthållaren kan användaren hålla en konstant motorhastighet utan att trycka in gasen. För stoppspaken till hög hastighet för att öka motorhastigheten. För stoppspaken till låg hastighet för att minska motorhastigheten.

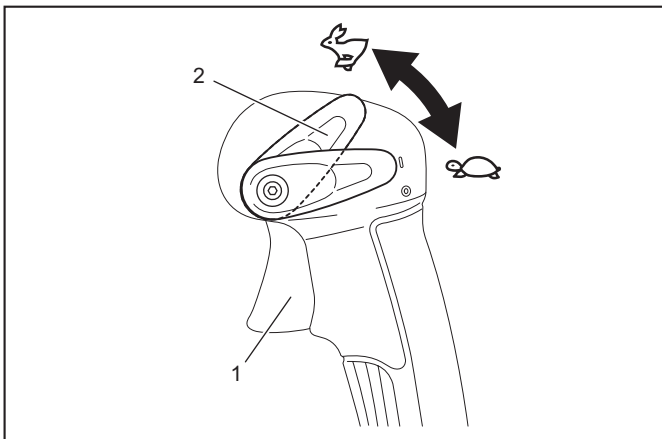

► 1. Gasreglage 2. Stoppspak

För modell med gasreglage på höften: För gasspaken till hög hastighet för att öka motorhastigheten. För gasspaken till låg hastighet för att minska motorhastigheten.

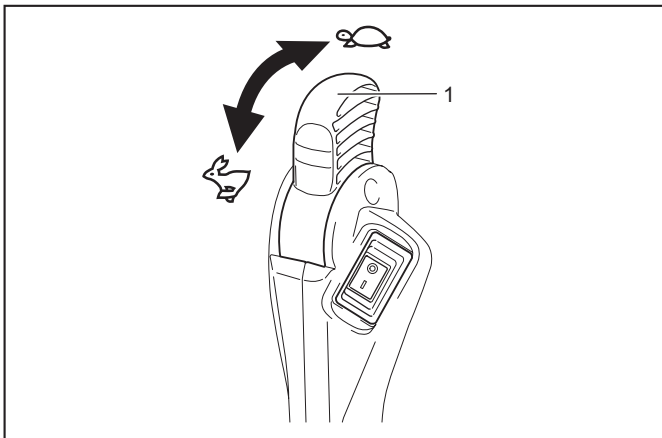

► 1. Gasspak

Transportera luftblåsen

⚠FÖRSIKTIGT: Se till att stoppa motorn när du transporterar luftblåsen.

⚠OBSERVERA: Sitt inte på och stå inte på luftblåsen. Placera inte heller några tunga föremål på den. Det kan skada maskinen.

⚠OBSERVERA: Placera luftblåsen i upprätt läge vid transport eller förvaring. Om maskinen transporteras eller förvaras i ett läge som inte är upprätt kan olja spillas ut inuti luftblåsens motor. Detta kan leda till oljeläckor och vit rök från brinnande olja, och luftrenaren kan bli smutsig av olja.

⚠OBSERVERA: Transportera inte luftblåsen genom att dra den. Detta kan skada maskinhuset.

UNDERHÅLL

⚠FÖRSIKTIGT: Stoppa motorn och låt den svalna innan du utför kontroller och underhåll. Avlägsna tändstiftet och tändstiftskåpan. I annat fall kan användaren få brännskador eller andra allvarliga skador på grund av oavsiktlig uppstart.

⚠FÖRSIKTIGT: Se till att alla delar har monterats efter kontroll och underhåll.

Byta motorolja

⚠FÖRSIKTIGT: Motorns huvudenhet och motoroljan är varma precis efter motorn har stoppats. Se till att motorns huvudenhet och motoroljan har svalnat tillräckligt innan du byter motorolja. I annat fall finns en risk för att du blir skallad. Låt det gå tillräckligt lång tid efter att du har stoppat motorn för motoroljan att flöda tillbaka till oljetanken, så att oljemätaren visar korrekt nivå.

⚠FÖRSIKTIGT: Om olja fylls på över gränsen kan maskinen bli smutsig eller fatta eld med vit rök.

⚠OBSERVERA: Kasta aldrig motorolja i soporna, på marken eller i avloppet. Avyttring av olja regleras av lag. Vid avyttring ska alltid gällande lagar och regler följas. Kontakta en auktoriserad serviceverkstad om något fortfarande är oklart.

⚠OBSERVERA: Olja blir dålig även om den förvaras oanvänd. Utför kontroller och byten med jämna mellanrum (byt till ny olja var 6:e månad).

Dålig motorolja förkortar livslängden på glidande och roterande delar betydligt. Se till att kontrollera bytets period och mängd.

Bytesintervall

Efter de första 20 användningstimmarna, följt av var 50:e arbetstimme

Rekommenderad olja

- Motorolja för fyrtaktsmotorer från Makita eller
- SAE 10W-30-olja av API-grad, SF-klass eller högre (motorolja för fyrtaktsmotor)

Procedur för byte av olja

Byt olja enligt följande steg:

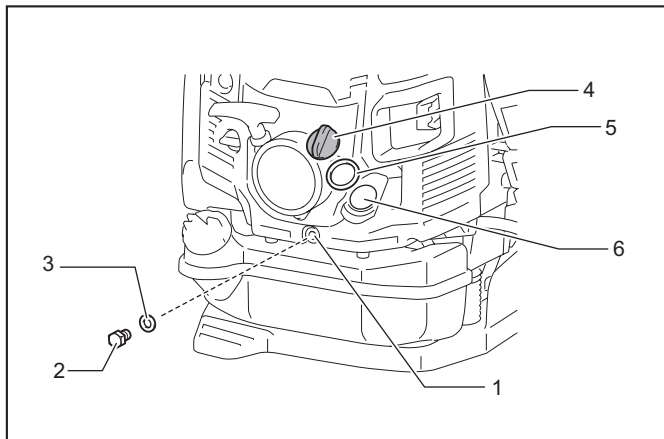

► 1. Dräneringshål 2. Avtappningsbult 3. Tätning (aluminiumbricka) 4. Oljelock 5. Tätning, oljelock 6. Oljeport

1. Placera luftblåsen på en plan yta.

2. Placera en spilloljebhållare under dräneringshålet för att fånga oljan som tappas ur. Behållaren bör ha en kapacitet på minst 220 ml för att kunna fånga upp all olja.

3. Lossa avtappningsbulten för att tappa ur oljan. Var försiktig så att det inte stänker olja på bränsletanken eller andra delar.

OBSERVERA: Var försiktig så att du inte tappas bort tätningen (aluminiumbrickan). Placera avtappningsbulten på en plats där den inte blir smutsig.

4. Avlägsna oljelocket. (Genom att avlägsna oljelocket tappas oljan ur snabbare.)

OBSERVERA: Se till att placera oljelocket på en plats där det inte blir smutsig.

5. Luta luftblåsen med dräneringshålet nedåt i takt med att oljenivån sjunker, så att oljan tappas ur helt och hållet.

6. När all olja har tappats ur drar du åt avtappningsbulten ordentligt. Om bulten inte är ordentligt åtdragen kan oljeläckage uppstå.

OBSERVERA: Glöm inte att sätta tillbaka tätningen (aluminiumbrickan) när du sätter tillbaka avtappningsbulten.

7. Håll i ungefär 220 ml olja i oljepåfyllningsporten tills oljemätarens övre gräns är nådd.

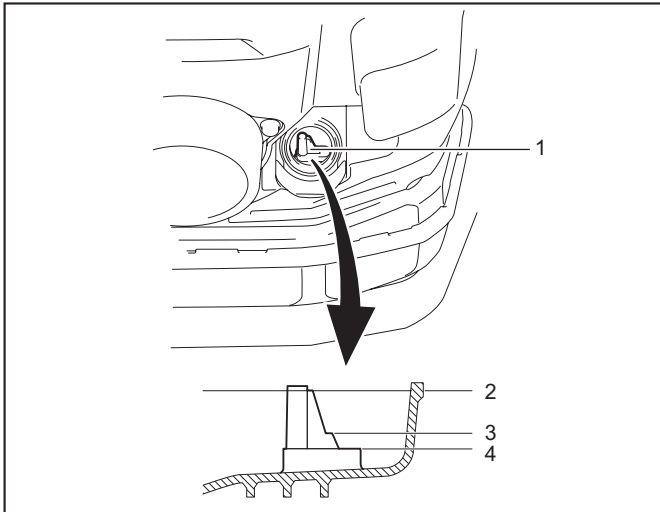

► 1. Oljemätare 2. Markering för övre gräns 3. 100 ml 4. Markering för nedre gräns

8. När du har fyllt på olja drar du åt oljelocket ordentligt för att förhindra oljeläckor.

OBSERVERA: Glöm inte att sätta tillbaka oljelockets tätning när du sätter tillbaka oljelocket.

Rengöra luftrenaren

⚠ VARNING: LÄTTANTÄNDLIGA PRODUKTER ÄR STRIKT FÖRBJUDNA

Intervall för rengöring och kontroll

Dagligen (var 10:e användningstimme)

Rengöringsprocedur

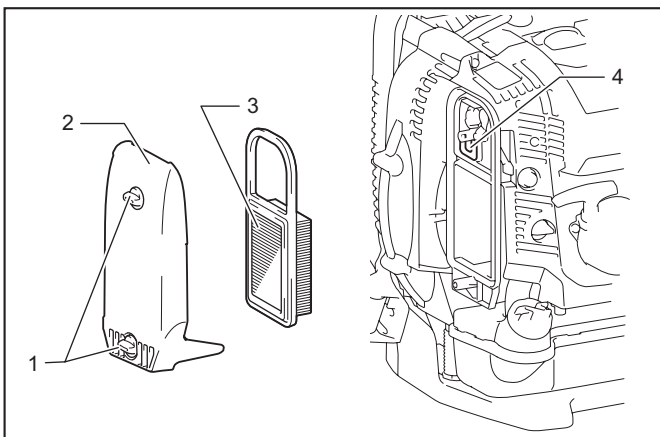

► 1. Rattbultar 2. Käpa, luftrenare 3. Element 4. Ventilator

1. Lossa rattbultarna.
2. Avlägsna luftrenarens käpa.

3. Avlägsna elementet och rengör från smuts med en trasa eller tryckluft. Byt ut elementet mot ett nytt om det är skadat eller väldigt smutsigt.

OBS: Elementet är torrt och bör inte bli vått. Tvätta aldrig med vatten.

4. Torka av eventuell olja runt ventilatorn med en trasa.

5. Montera elementet i luftrenaren.

6. Fäst luftrenarens käpa och dra åt rattbultarna.

OBSERVERA: Rengör elementet flera gånger om dagen om överdrivet mycket damm fastnar på det på grund av att omgivningen är väldigt dammig.

OBSERVERA: Om du fortsätter att använda maskinen utan att rengöra elementet från olja kan det hända att olja i luftrenaren faller ut, vilket leder till oljeförorening.

Kontrollera tändstiftet

⚠ FÖRSIKTIGT: Rör inte vid tändstiftet när motorn är igång. Det kan leda till elektrisk stöt.

⚠ FÖRSIKTIGT: Sätt stoppspaken/stoppknappen i det avstängda läget "O".

⚠ FÖRSIKTIGT: Kontrollera tändstiftet med jämna mellanrum. Om det är skadat eller slitet ska det bytas ut. Om inte, kan det leda till elektrisk stöt.

OBSERVERA: När du avlägsnar tändstiftet ska du rengöra tändstiftet och topplocket först, så att ingen smuts, sand eller liknande kommer in i cylindern.

OBSERVERA: Avlägsna tändstiftet när motorn har svalnat för att undvika skador på det gängade hålet i cylindern.

OBSERVERA: Montera tändstiftet i det gängade hålet. Det gängade hålet i cylindern skadas om det monteras snett.

1. Du öppnar tändstiftskåpan genom att lyfta på den och vrida den ett halvt varv.

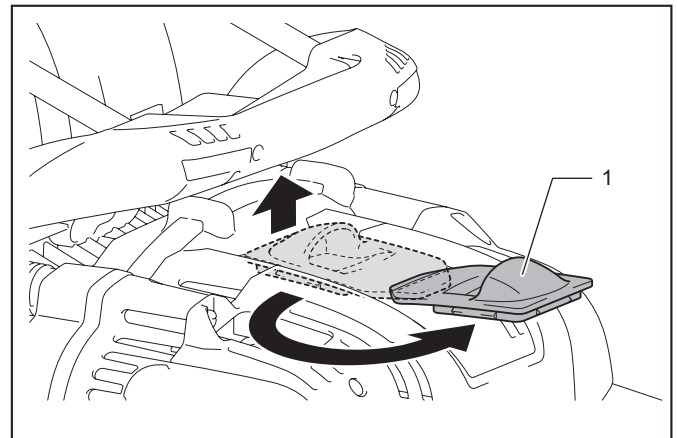

► 1. Tändstiftskäpa

2. Använd hylsnyckeln som levereras som ett standardtillbehör för att avlägsna och montera tändstiftet.

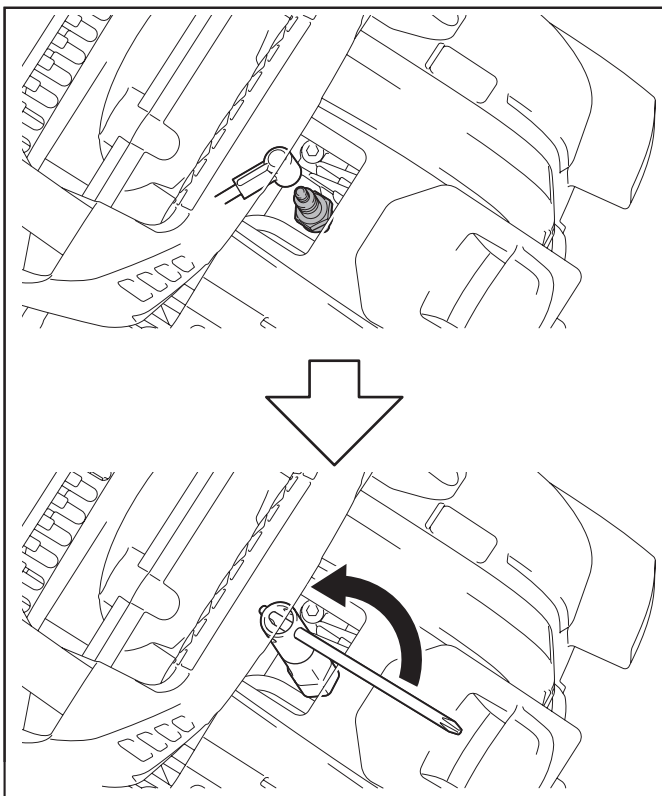

3. Rätt avstånd mellan två tändstiftselektroder är 0,7 till 0,8 mm. Justera till korrekt avstånd när avståndet är för brett eller för smalt. Rengör nogga eller byt ut tändstiftet om det har ansamlat kol eller är förorenat.

Använd NGK CMR6H för byte.

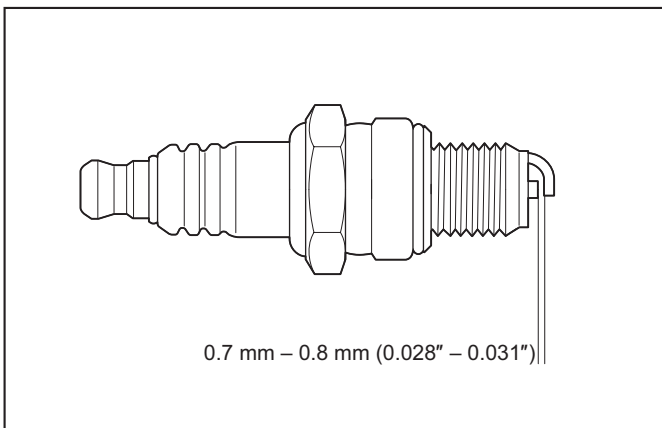

4. Stäng tändstiftskåpan genom att vrida den ett halvt varv och trycka runt den buckliga delen.

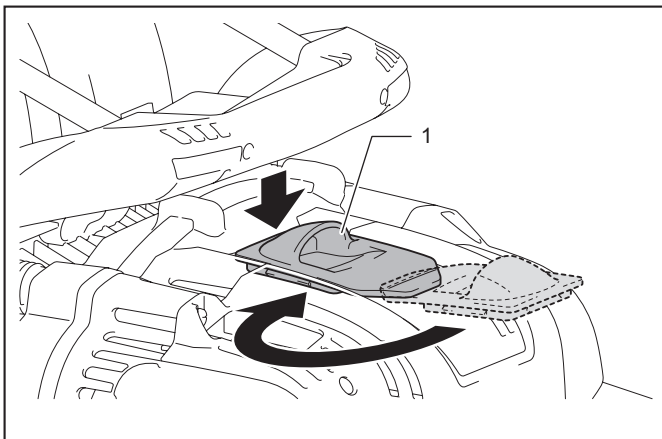

► 1. Tändstiftskåpa

Rengöra bränslefilteret

⚠ FÖRSIKTIGT: Se till att bränsletanken inte är skadad. Lämna omedelbart in maskinen hos en auktoriserad serviceverkstad om bränsletanken är skadad.

OBSERVERA: Rengör bränslefilteret med jämna mellanrum. Ett igentäppt bränslefilter kan leda till att motorn blir svårstartad eller till fel vid ökning av motorhastigheten.

Kontrollera bränslefilteret med jämna mellanrum enligt följande steg:

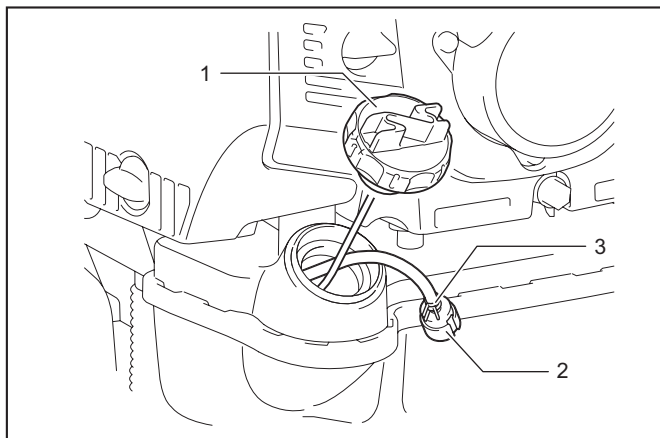

► 1. Bränslelock 2. Bränslefilter 3. Slangklämma

1. Avlägsna bränslelocket, tappa ur bensinen för att tömma tanken. Kontrollera att det inte finns några främmande material i tanken. Om det finns främmande material i tanken torkar du bort det.
2. Dra ut bränslefilteret med slang genom bränslepåfyllningsporten.
3. Rengör bränslefilteret med bensin om det är förorenat.

OBSERVERA: Följ den metod som anges av din lokala myndighet vad gäller avyttring av bensin som används för rengöring av bränslefilteret.

OBSERVERA: Byt ut bränslefilteret om det är överdrivet förorenat.

4. För in bränslefilteret i bränsleröret och fixera det med slangklämman när du har kontrollerat, gjort rent eller bytt ut det. Placera bränslefilteret i bränsletanken och dra åt bränslelocket ordentligt.

Justering av tomgång

⚠ FÖRSIKTIGT: Förgasaren är fabriksjusterad. Justera aldrig något annat än tomgången. Be en auktoriserad serviceverkstad att genomföra andra justeringar.

Lämplig låg rotationshastighet är 2 800 min⁻¹ (rpm). Om du behöver ändra rotationshastighet justerar du tomgången med en stjärnskruvmejsel. Om motorn stannar eller går ojämnt på tomgång vrids du justerskruven åt höger, så ökar tomgången. Om maskinen blåser för starkt på tomgång vrids du justerskruven åt vänster, så minskar tomgången.

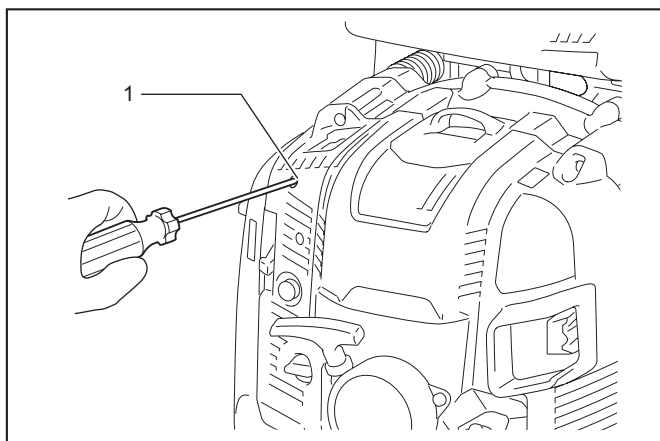

► 1. Justerskruv, tomgång

Kontrollera reglerventil

Om styrkabeln är böjd eller har fastnat har reglerventilen inte kontakt med tomgångens justerskruv, vilket påverkar tomgången negativt. Ompositionera i sådant fall styrkabeln för att säkerställa korrekt ventilörelse.

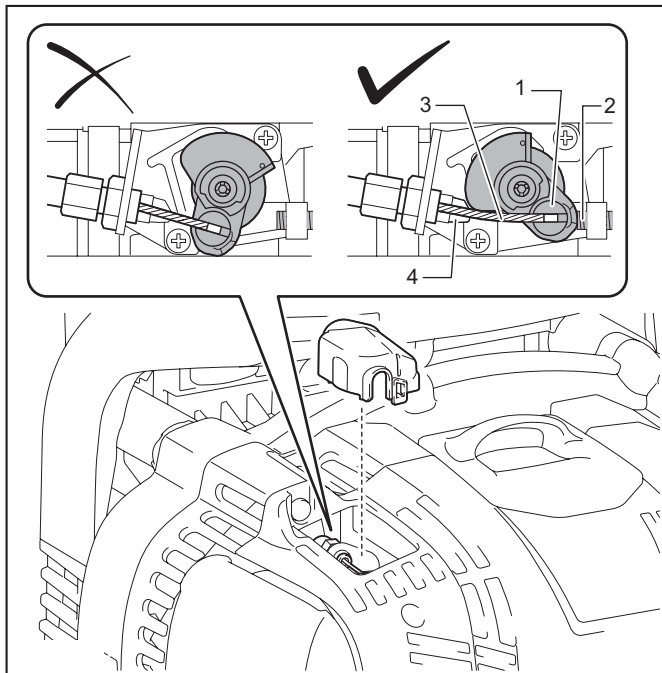

► 1. Reglerventil 2. Justerskruv, tomgång 3. Styrkabel 4. Plugg, reglerventil

Om reglerventilen inte har kontakt med pluggen även om du trycker in gasen helt, eller om reglerventilen inte har kontakt med tomgångens justerskruv vid tomgång vrid du kabelns justerbult enligt följande:

1. Lossa låsmuttern.
2. Om reglerventilen inte har kontakt med pluggen vrid du kabelns justerbult moturs.

Om reglerventilen inte har kontakt med tomgångens justerskruv vrid du kabelns justerbult medurs.

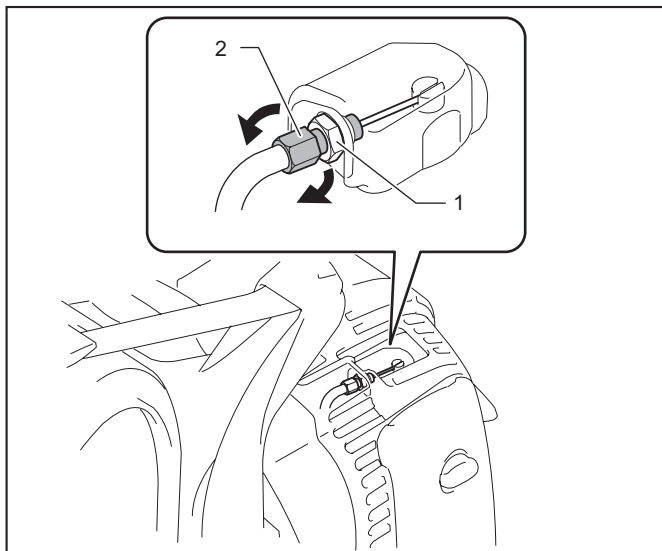

► 1. Låsmutter 2. Justerbult, kabel

3. Dra åt låsmuttern för att fästa kabelns justerbult.

Rengöra förgasarkåpan

Om förgasarkåpan blir smutsig och det är svårt att kontrollera reglerventilen rengör du förgasarkåpan enligt följande steg:

OBSERVERA: Använd inte bensin, bensen, thinner, alkohol eller liknande för att rengöra förgasarkåpan. Det kan missfärga den.

1. För en spårskruvmejsel genom hålet på motorkåpan. Frigör klämman för förgasarkåpan.

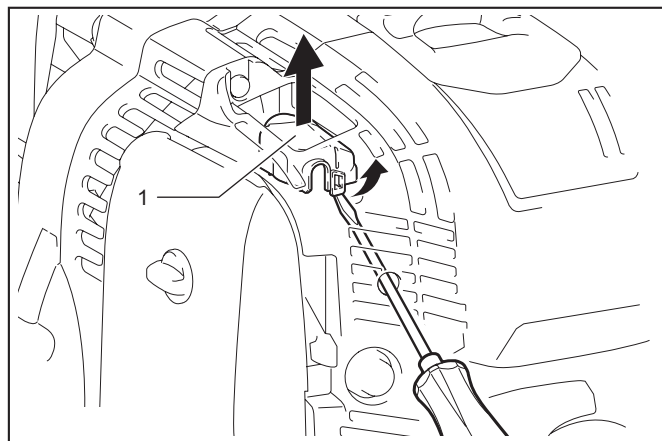

► 1. Förgasarkåpa

2. Rengör förgasarkåpan.

OBSERVERA: Använd en våt trasa för att göra rent förgasarkåpan.

3. Sätt tillbaka förgasarkåpan. Se till att klämman för förgasarkåpan klickar på plats.

Kontrollera bultar, muttrar och skruvar och andra delar

Dra åt lösa bultar, muttrar osv.

Kontrollera att maskinen inte läcker bensin eller olja.

Byt ut skadade delar mot nya för säker användning.

Rengöra motor, kylflöktintag

Håll motorn ren genom att torka av den med en trasa.

Håll cylinderflänsar fria från damm och smuts. Damm och smuts som fastnar på flänsarna kan leda till att motorn överhettas och hopskärning av kolvar.

Blåsande luft tas in från luftintaget. Stoppa motorn och kontrollera att luftintaget inte är blockerat, om luftflödet sjunker när maskinen används. Rengör om det behövs. En sådan blockering kan orsaka överhettning och skada motorn.

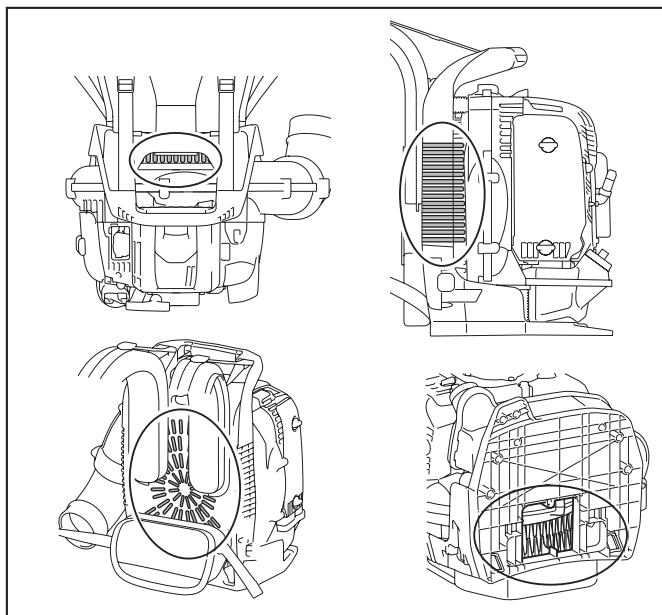

Byta tätningar och packningar

Byt ut tätningar och packningar om motorn är demonterad.

Underhålls- och justeringsarbete som inte inkluderas och beskrivs i denna bruksanvisning ska endast utföras av en auktoriserad serviceverkstad.

Förvaring

⚠ VARNING: Stoppa motorn och vänta tills den har svalnat innan du tappar ur bränsle. I annat fall kan brännskador eller brand uppstå.

⚠ FÖRSIKTIGT: När du ska förvara maskinen under en längre tid måste du tappa ur allt bränsle från bränsletanken och förgasaren, och förvara den på en torr och ren plats.

Tappa ur bränsle från bränsletanken och förgasaren enligt följande steg innan du förvarar maskinen:

1. Avlägsna bränslelocket och tappa ur allt bränsle. Om det finns några främmande material kvar i bränsletanken avlägsnar du dem.

2. Dra ut bränslefiltret från påfyllningsporten med hjälp av en ståltråd.
3. Tryck på primerpumpen tills bränsle dräneras därifrån, och tappa ur bränsle som kommer in i bränsletanken.
4. Placera filtret i bränsletanken och dra åt bränslelocket ordentligt.
5. Fortsätt sedan att köra motorn tills den stannar.
6. Avlägsna tändstiftet och droppa flera droppar motorolja genom tändstiftshålet.
7. Dra försiktigt i starthandtaget så att motoroljan sprids i motorn och sätt tändstiftet på plats.
8. Förvara maskinen med bärhandtaget uppåt.
9. Förvara det urtappade bränslet i en särskild behållare i ett välventilerat, skuggigt område.

Felplats

Fel	System	lakttagelse	Orsak
Motorn startar inte eller är svårstartad	Tändsystem	Tändgnistor.	Fel i bränsletillförseln eller kompressionssystemet, mekanisk defekt.
		Inga tändgnistor.	STOPP-knapp använd, ledningsfel eller kortslutning, defekt tändstift eller kontakt, defekt tändmodul.
	Bränsletillförsel	Bränsletanken är full.	Felaktigt chokoläge, defekt förgasare, böjd eller blockerad bränslematningsledning, smutsigt bränsle.
	Kompression	Ingen kompression när den dras över.	Cylinderns botten tätning är defekt, skadade vevaxeltätningar, defekta cylinder- eller kolringar, eller felaktig tätning av tändstiftet.
	Mekaniskt fel	Startmotor fungerar inte.	Trasig startfjäder, trasiga delar i motorn.
Varmstartsproblem	-	Tanken är full. Tändgnistor.	Förorenad förgasare, rengör den.
Motorn startar, men dör	Bränsletillförsel	Tanken är full.	Felaktig tomgångsjustering, förorenad förgasare.
			Defekt bränsletanksventilation, bruten bränslematningsledning, defekt kabel eller STOPP-knapp.
Otillräcklig prestanda	Flera system kan påverkas samtidigt	Dålig tomgång.	Förorenat luftfilter, förorenad förgasare, igentäppt ljuddämpare, igentäppt avgaskanal i cylindern.

Intervall för kontroll och underhåll

		Före användning	Efter bränslepå-fyllning	Dagligen (10 tim.)	50 tim.	200 tim.	600 tim. eller 2 år, beroende på vilket som kommer först	Före förvaring
Motorolja	Kontrollera/fyll på	○	-	-	-	-	-	-
	Byt ut	-	-	-	○ (Anteckning 1)	-	-	-
Tätande delar (bult, mutter)	Kontrollera	○	-	-	-	-	-	-
Kylluftintag	Rengör/kontrollera	○	-	-	-	-	-	-
Bränsletank	Rengör/kontrollera	○	-	-	-	-	-	-
	Tappa ur bränsle	-	-	-	-	-	-	○ (Anteckning 3)
Gasreglage/gasspak	Kontrollera funktion	-	○	-	-	-	-	-
Stoppa motorn	Kontrollera funktion	-	○	-	-	-	-	-
Justering av tomgång	Kontrollera/justera	-	○	-	-	-	-	-
	Rengör	-	-	○	-	-	-	-
Luftrenare	Kontrollera/byt ut om så krävs	-	-	-	-	○	-	-
	Rengör	-	-	-	-	-	-	-
Styrkabel	Kontrollera/justera	-	-	○	-	-	-	-
	Kontrollera/byt ut om så krävs	-	-	-	-	○ (Anteckning 2)	-	-
Tändstift	Kontrollera/justera avstånd om så krävs	-	-	○	-	-	-	-
	Rengör/byt ut om så krävs	-	-	-	-	○	-	-

		Före användning	Efter bränslepåfyllning	Dagligen (10 tim.)	50 tim.	200 tim.	600 tim. eller 2 år, beroende på vilket som kommer först	Före förvaring
Tändstiftskabel	Kontrollera/byt ut om så krävs	-	-	-	-	○ (Anteckning 2)	-	-
Bränslerör	Kontrollera	-	-	○	-	-	-	-
	Byt ut	-	-	-	-	○ (Anteckning 2)	-	-
Bränslefilter	Rengör/byt ut om så krävs	-	-	-	○	-	-	-
Oljerör	Kontrollera	-	-	-	-	○ (Anteckning 2)	-	-
Ventilspel (inloppsventil och utloppsventil)	Kontrollera/justera	-	-	-	-	○ (Anteckning 2)	-	-
Ljuddämpare	Kontrollera/rengör	-	-	-	-	○ (Anteckning 2)	-	-
Förbränningskammare/förbränningsventil/förbränningsport	Kontrollera/rengör	-	-	-	-	○ (Anteckning 2)	-	-
Motor	Översyn	-	-	-	-	-	○ (Anteckning 2)	-
Förgasare	Tappa ur bränsle	-	-	-	-	-	-	○ (Anteckning 3)

Anteckning 1: Utför ett första byte efter 20 timmars användning.

Anteckning 2: Be en auktoriserad serviceverkstad eller en maskinverkstad att utföra kontrollen.

Anteckning 3: När du har tömt bränsletanken fortsätter du att köra motorn och tappa ur bränsle från förgasaren.

FELSÖKNING

Innan du ber om reparation ska du först utföra en egen kontroll. Om du hittar ett problem som inte finns förklarat i bruksanvisningen ska du inte försöka att ta isär maskinen. Fråga istället ett auktoriserat servicecenter för Makita, och använd alltid reservdelar från Makita för reparationer.

Feltillstånd	Trolig orsak (felfunktion)	Åtgärd
Motorn startar inte.	Det går inte att använda primerpumpen.	Tryck 7 till 10 gånger.
	Låg draghastighet på startrepet.	Dra kraftfullt.
	Brist på bränsle.	Tillför bränsle.
	Igentäppt bränslefilter.	Rengör bränslefiltret.
	Böjt bränslerör.	Räta ut bränsleröret.
	Dåligt bränsle.	Dåligt bränsle gör motorn mer svårstartad. Byt ut mot nytt. (Rekommenderat byte: 1 månad)
	Överdrivet insug av bränsle.	Flytta gasspaken från medelhastighet till hög hastighet och dra i starthandtaget till motorn startar. Om motorn ändå inte startar avlägsnar du tändstiften, torkar elektroden och monterar tillbaka dem som de ursprungligen var. Starta sedan enligt anvisningen.
	Lossad tändstiftskåpa.	Fäst den ordentligt.
	Förorenat tändstift.	Rengör tändstiftet.
	Onormalt avstånd för tändstiftet.	Justera avstånd.
	Annan abnormalitet på tändstiftet.	Byt ut tändstiftet.
	Onormal förgasare.	Be ett auktoriserat servicecenter att inspektera och reparera det.
	Det går inte att dra i starthandtaget.	Be ett auktoriserat servicecenter att inspektera och reparera det.
Problem med motorns inre delar.	Be ett auktoriserat servicecenter att inspektera och reparera det.	
Motorn stannar snabbt. Motorns hastighet ökar inte.	Otillräcklig uppvärmning.	Utför uppvärmning.
	Choken står på "CLOSE" fastän motorn är uppvärmd.	Sätt till "OPEN".
	Igentäppt bränslefilter.	Rengör bränslefiltret.
	Förorenad eller igentäppt luftrenare.	Rengör luftfiltret.
	Lossad styrkabel.	Fäst styrkabeln ordentligt.
Gasreglaget går inte tillbaka till tomgång.	Problem med motorns inre delar.	Be ett auktoriserat servicecenter att inspektera och reparera det.
Motorn stannar inte. ⇒ Kör motorn på tomgång och för choken till "CLOSE".	Felaktig position på reglerventilen.	Ompositionera styrkabeln. Justera reglerventilens position genom att vrida kabelns justerbult.
	Lossat kontaktdon.	Fäst kontaktdonet ordentligt.
	Onormalt elsystem.	Be ett auktoriserat servicecenter att inspektera och reparera det.

INNHOLDSFORTEGNELSE

TEKNISKE DATA	34	FØR DU STARTER MOTOREN	40
VIKTIGE SIKKERHETSINSTRUKSJONER	35	BRUK	41
DELEBESKRIVELSE	38	VEDLIKEHOLD	44
MONTERING	39	FEILSØKING	49

TEKNISKE DATA

Modell:		EB7660TH	EB7660WH
Gasstype		Rørgass	Hoftestrupe
Tørrvekt (uten blåserør)		10,9 kg	11,1 kg
Tørrvekt (med langt blåserør)		11,8 kg	12,1 kg
Mål (uten blåserør, L x B x H)		332 mm x 460 mm x 480 mm	332 mm x 510 mm x 480 mm
Lufthastighet	(med langt rør)	92 m/s	
	(med kort rør)	92 m/s	
Luftvolumets gjennomstrømningshastighet	(med langt rør)	20 m ³ /minutt	
	(med kort rør)	20 m ³ /minutt	
Maksimal motorhastighet		7 200 min ⁻¹	
Tomgangshastighet		2 800 min ⁻¹	
Motorens slagvolum		75,6 cm ³	
Motortype		Luftavkjølt, 4-takts, enkel sylinder	
Drivstoff		Bilbensin	
Bensintankkapasitet		1 900 cm ³	
Motorolje		APSI-grad SF-klasse eller høyere, SAE 10W-30 olje (motorolje for biler med 4-taktsmotor)	
Motoroljevolum		220 cm ³	
Forgasser		Membrantype	
Tennplugg		NGK CMR6H	
Elektrodemellomrom		0,7 mm - 0,8 mm	

- På grunn av vårt kontinuerlige forsknings- og utviklingsprogram kan spesifikasjonene som oppgis i dette dokumentet endres uten varsel.
- Spesifikasjonene kan variere fra land til land.

Vibrasjoner

Modell					EB7660TH	EB7660WH
Vibrasjon per EN15503 2009	Høyre håndtak	a _{hveq}	Langt rør	Med sirkeldyse	2,3 (m/s ²)	3,0 (m/s ²)
				Med flat dyse	3,4 (m/s ²)	4,5 (m/s ²)
		Kort rør	Med sirkeldyse	2,3 (m/s ²)	3,0 (m/s ²)	
			Med flat dyse	3,5 (m/s ²)	4,5 (m/s ²)	
	Usikkerhet K				1,2 (m/s ²)	2,0 (m/s ²)
	Venstre håndtak (knotrollarm)	a _{hveq}	Langt rør	Med sirkeldyse	-	0,8 (m/s ²)
				Med flat dyse	-	0,6 (m/s ²)
		Kort rør	Med sirkeldyse	-	0,7 (m/s ²)	
Med flat dyse			-	0,6 (m/s ²)		
Usikkerhet K				-	0,7 (m/s ²)	

Støy

Modell		EB7660TH	EB7660WH
Lydtryknivået er i snitt EN15503 2009	L _{PAeq}	102,8 (dB(A))	102,8 (dB(A))
	Usikkerhet K	1,6 (dB(A))	1,6 (dB(A))
Lydtryknivået er i snitt EN15503 2009	L _{WAeq}	110,7 (dB(A))	110,7 (dB(A))
	Usikkerhet K	0,7 (dB(A))	0,7 (dB(A))

Symboler

Nedenfor ser du symbolene som brukes for dette utstyret. Forviss deg om at du forstår hva de betyr, før du begynner å bruke maskinen.



Vær spesielt forsiktig og oppmerksom!



Les og følg bruksanvisningen.



Forbudt!



Røyking forbudt.













Ingen åpen ild.



Bruk vernehansker.



Bruk syn- og hørselsvern.

	Varme overflater - brannskader på fingre og hender.
	Hold uvedkommende personer unna.
	Hold området for driften klar for personer og kjæledyr.
	Drivstoff (bensin)
	Manuell motorstart.
	Stans motoren.
	Førstehjelp
	På/start
	Av/stopp
	Langt hår kan medføre ulykke.

EF-samsvarserklæring

Gjelder kun for land i Europa

Makita erklærer at følgende maskin(er):

Maskinens bruksområde: Bensinblåsemaskin

Modellnr./type: EB7660TH, EB7660WH

Spesifikasjoner: se tabellen "TEKNISKE DATA".

Samsvarer med følgende europeiske direktiver: 2000/14/EC

De er produsert i henhold til følgende standarder eller standardiserte dokumenter: EN15503

Den tekniske filen i samsvar med 2000/14/EC er tilgjengelig fra:

Makita, Jan-Baptist Vinkstraat 2, 3070, Belgia

Prosedyren for samsvarsvurdering som kreves av direktiv 2000/14/EC var i henhold til vedlegg V.

Målt støykrafnivå: 110,7 dB (A)

Garantert støykrafnivå: 111 dB (A)

20.11.2015

Yasushi Fukaya

Yasushi Fukaya

Direktør

Makita, Jan-Baptist Vinkstraat 2, 3070, Belgia

VIKTIGE SIKKERHETSINSTRUKSJONER

Generelle anvisninger

- For å sikre trygg og riktig bruk, må brukeren lese, forstå og følge denne brukshåndboken, for å gjøre seg kjent med håndtering av blåsemaskinen. Brukeres manglende kjennskap kan føre til fare for brukeren selv og andre, som følge av uriktig håndtering.
- Det anbefales at blåsemaskinen kun lånes ut til personer som beviselig har erfaring med blåsemaskiner.
- Brukshåndboken skal alltid medfølge når blåsemaskinen lånes ut.
- Førstegangsbrukere bør be forhandleren om grunnleggende anvisninger, for å gjøre seg kjent med håndtering av blåsemaskiner.
- Barn og unge under 18 år har ikke lov til å betjene blåsemaskinen. Personer over 16 kan imidlertid bruke verktøyet i opplæringsøyemed, men kun under direkte oppsyn av en kvalifisert person.

- Blåsemaskiner skal brukes med den ytterste forsiktighet og oppmerksomhet.
- Blåsemaskinen skal kun betjenes hvis du er i god fysisk form.
- Utfør alt arbeid bevisst og forsiktig. Brukeren må godta ansvar for andre.
- Blåsemaskinen skal aldri brukes mens operatøren er påvirket av alkohol eller narkotika.
- Enheten skal ikke brukes når du er trett.
- Lagre disse anvisningene for fremtidig behov.
- Overhold og følg alle relevante anvisninger for forhindring av ulykker, utstedt av handelsorganisasjoner og forsikrings-selskaper. Ikke utfør modifikasjoner på blåsemaskinen, da dette utgjør en fare for din sikkerhet.
- Utfør aldri modifikasjoner på utstyret. Det kan medføre farlige ulykker og personskade.

Personlig verneutstyr

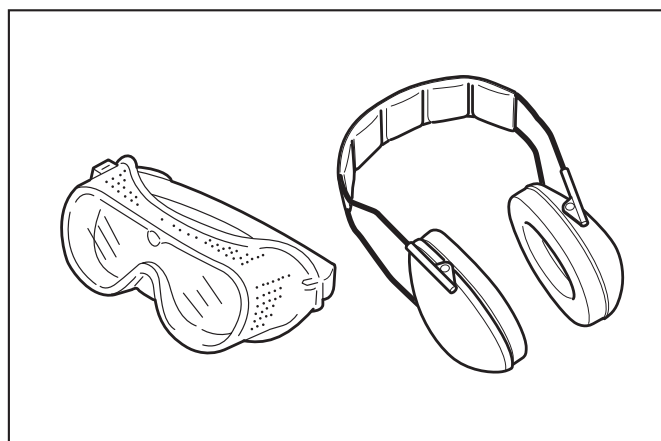

- Klærne som brukes skal være funksjonelle og egnede, dvs. de skal sitte tett, men ikke være til hinder. Ikke bruk smykker, klær eller langt hår som kan trekkes inn i luftinntaket.
- For å unngå skade på hode, øyne, hender og føtter, og for å beskytte hørselen din, må følgende verneutstyr og verneklær brukes når blåsemaskinen betjenes.
- Klær skal være slitesterke og tette, men samtidig gi fullstendig bevegelsesfrihet. Unngå løstsittende jakker, bukser med hengende deler, skjerf, løstsittende langt hår og alt annet som kan trekkes inn i lufthåndtaket. Bruk overaller eller langbukser for å beskytte bena dine. Ikke bruk shorts.
- Motorprodukter avgir generelt mye støy, og denne støyen kan skade hørselen din. Bruk støyvern (øreplugg eller lydempere) for å beskytte hørsel. De som bruker maskinen regelmessig og ofte, bør sjekke hørselen regelmessig.
- Det anbefales at du bruker hansker når du arbeider med blåsemaskinen. Bruk solide sko med sklisikker såle.
- Egnet øyevern er nødvendig. Selv om utskytende væske rettes bort fra operatøren, kan det forekomme rikosjetering og tilbakestrømming ved bruk av blåsemaskinen.
- Blåsemaskinen skal aldri brukes med mindre du bruker beskyttelsesbriller eller riktig tilpassede vernebriller med tilstrekkelig topp- og sidebeskyttelse, og som samsvarer med EN166 og regelverk i landet du bor i.
- For å redusere faren forskade forbundet med inhalering av støv, må du bruke ansiktsmaske med filter under støvete forhold.

Riktig bruk

Verktøyet er laget for å blåse bort støv.

Starte blåsemaskinen

1. Sørg for at det ikke er barn eller andre innenfor en arbeidsradius på 15 meter, og hold utkikk etter eventuelle dyr i nærheten.

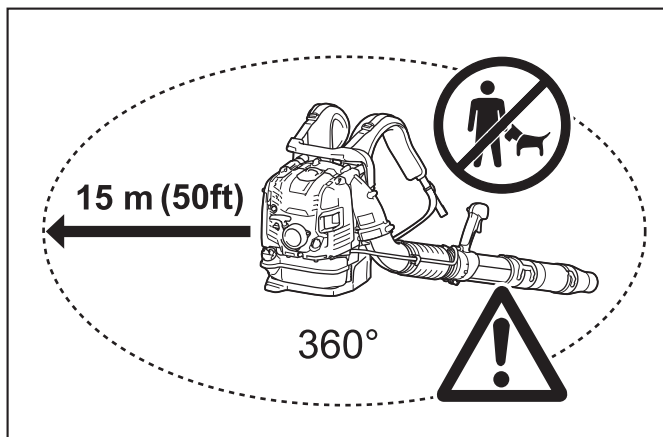

2. Før bruk må du alltid sjekke at blåsemaskinen kan brukes trygt:
 - Sjekk gasspakens sikkerhet. Du bør kontrollere at gasspaken kan beveges jevnt og enkelt.
 - Sjekk at gasspakesperren fungerer slik den skal.
 - Sjekk at håndtakene er rene og tørre, og sjekk at I-O-bryteren fungerer. Håndtakene skal holdes fri for olje og drivstoff.
3. Blåsemaskinen skal bare startes i henhold til anvisningene. Ikke start motoren på andre måter.

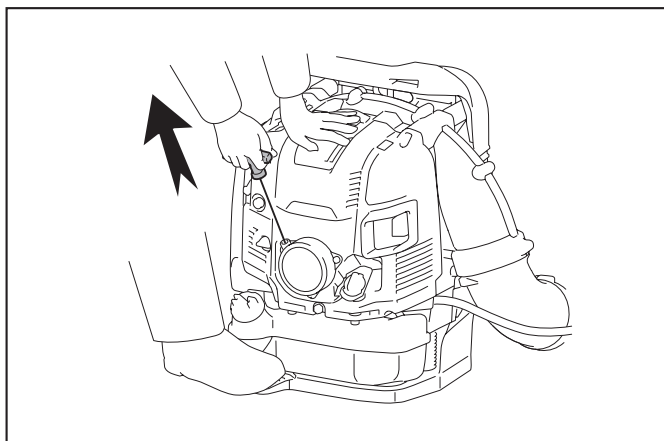

4. Brukeren og de medfølgende verktøyene skal bare brukes i henhold til de spesifiserte bruksområdene.
5. Start blåsemaskinens motor først etter at hele verktøyet er montert. Betjening av verktøyet er kun tillatt etter at alt relevant tilleggsutstyr er festet.
6. Motoren skal slås av umiddelbart hvis det oppstår motorproblemer.
7. Når du jobber med blåsemaskinen, må du alltid holde fingrene tett rundt håndtaket, slik at kontrollhåndtaket hviler mellom tommel og pekefinger. Hold hendene i denne posisjonen, til maskinen er under kontroll til enhver tid. Forsikre deg om at kontrollhåndtaket er i god stand og fritt for fukt, harpiks, olje og fett.
8. Sikre alltid at du har godt og velbalansert fotfeste.
9. Blåsemaskinen skal bæres på begge skuldre mens den er i bruk. Ikke bær blåsemaskinen etter bare én skulderstropp. Dette kan medføre personskade.
10. Blåsemaskinen skal brukes slik at du unngår å innhalere eksosgasser. Motoren skal aldri gå i lukkede rom (fare for kvelning og gassforgiftning). Karbonmonoksid er en luktfri gass. Sørg alltid for tilstrekkelig ventilasjon.
11. Slå av motoren når du skal hvile eller la blåsemaskinen stå uten oppsyn. Plasser den på et trygt sted, for å forhindre at den skader andre, tenner på brennbart materiale eller at maskinen skades.
12. En varm blåsemaskin skal aldri legges på tørt gress eller annet antennelig materiale.

13. Alle beskyttende deler og vern som følger med maskinen skal brukes mens den er i drift.
14. Motoren skal aldri betjenes hvis eksospotten er i stand.

Transport

1. Motoren skal aldri slås av under transport.

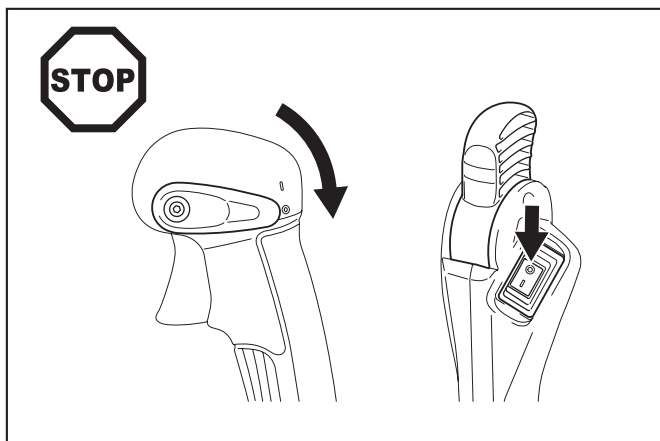

2. Plasser blåsemaskinen trygt for transport med bil eller lastebil, for å unngå drivstofflekkasje.
3. Når du transporterer blåsemaskinen, må du sikre at drivstofftanken er helt tom.
4. Løft blåsemaskinen etter løftehåndtaket når du skal bære den. Ikke trekke blåsemaskinen etter dysen, rør eller andre deler.
5. Hold blåsemaskinen fast under transport.
6. Når du transporterer blåsemaskinen, må du bøye kneet og sørge for at du ikke skader skuldre eller korsrygg.

Etterfylling av drivstoff

1. Slå av motoren ved etterfylling av drivstoff, hold unna åpen ild og unngå å røyke.

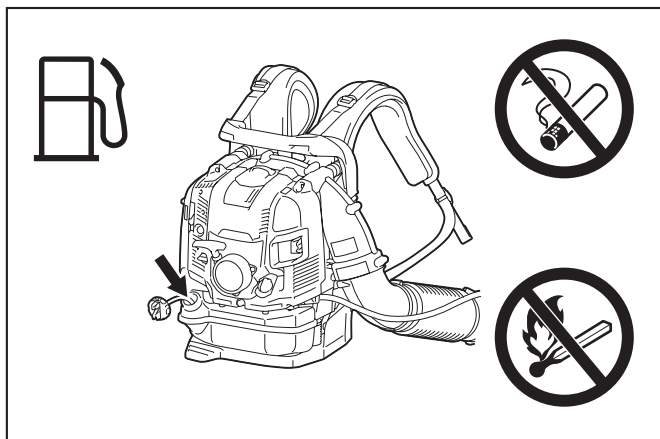

2. Unngå hudkontakt med petroleumprodukter. Ikke pust inn drivstoffdamp. Bruk alltid vernehansker ved etterfylling av drivstoff. Skift ut og rengjør vernehansker regelmessig.
3. Vær forsiktig slik at du ikke søler verken drivstoff eller olje, for å unngå forurenset jord (miljøvern). Rengjør blåsemaskinen umiddelbart etter bensinsøl. La våte klær tørke før du avhender dem i en egnet, tildekket beholder, for å unngå spontan antenning.
4. Unngå all kontakt mellom bensin og klærne dine. Skift klær umiddelbart hvis de har fått oljesøl på seg (brannfare).
5. Inspiser bensinheten jevnlig, og sørg for at den alltid er godt festet.
6. Stram låseskruen på bensintanken forsikrit. Flytt maskinen før du starter motoren (minst 3 meter unna etterfyllingsstedet).

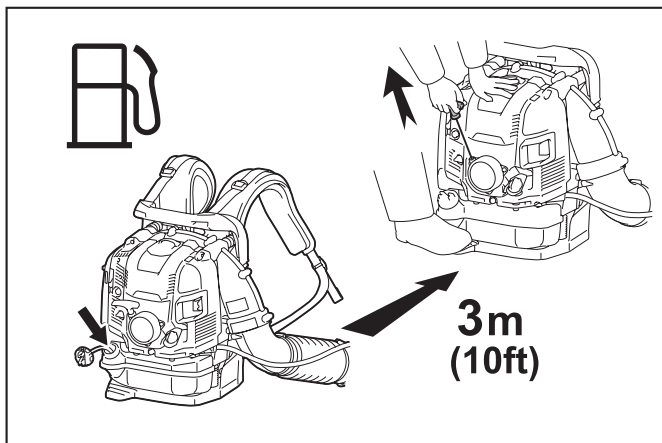

7. Drivstoff skal aldri etterfylles i lukkede rom. Drivstoffdamp samler seg på bakkenivå (eksplosjonsfare).
8. Drivstoff skal bare transporteres og lagres i godkjente beholdere. Sørg for at lagret drivstoff ikke er tilgjengelig for barn.
9. Ikke prøv å etterfylle en varm motor eller en motor som er i gang.
10. Ikke etterfyll mer enn mengden som er definert i «SPESIFIKASJONER».

Driftsmåtte

1. Blåsemaskinen skal kun brukes i godt lys og med god sikt. Vær oppmerksom på glatte eller våre områder, is og snø (glisfare) og trange plasser. Sørg alltid for å ha godt fotfeste.
2. Jobb aldri på ustabile overflater eller i bratt terreng.
3. Ikke jobb fra stiger eller høye plasser. Ellers kan det oppstå personskade.
4. For å redusere faren for personskade, må du skyte luft mot personer i nærheten, da det høye trykket i luftstrømmen kan skade øyne og kan blåse bort små gjenstander med høy hastighet.
5. Før aldri fremmedlegemer inn i maskinens luftinngang eller blåsemaskinens dyse. Dette vil medføre fare i viftehjulet, og kan føre til alvorlig skade på operatøren og tilstedeværende personer, dersom gjenstanden eller ødelagte deler skytes ut i høy hastighet.
6. Vær oppmerksom på vindretningen, dvs. ikke jobb mot vinden.
7. For å redusere faren for å snuble og miste kontrollen, må du aldri gå baklengs mens du betjener maskinen.
8. Motoren skal alltid slås av før rengjøring eller service på enheten, og før utskifting av deler.
9. Ta en pause for å unngå å miste kontroll som følge av utmattethet. Vi anbefaler at du tar en pause på 10-20 minutter hver time.
10. Maskinen skal ikke brukes nær vinduer osv.
11. For å redusere skade fra vibrasjoner og/eller hørselsskader, skal maskinen kjøres i lav hastighet hvis mulig, og brukstiden skal begrenses.
12. Maskinen skal kun brukes på rimelige tidspunkter. Ikke bruk blåsemaskinen om morgenen eller sent på kvelden, når andre kan forstyrres.
13. Det anbefales at du bruker raker og koster for å løsne rester, før det blåses.
14. Før blåsing bør du fukte støvete overflater litt, eller bruke en vannspray om nødvendig.
15. Juster blåsedyrens lengde, slik at strømmen virker nær bakken.
16. For å redusere støynivået må du redusere antall utstyrsdeler som brukes samtidig.
17. Etter at du har brukt blåsemaskiner og annet utstyr, må du RENGJØRE! Avhende rester i søppelbeholdere.
18. Ikke akselerer motoren mer enn nødvendig. Gjenstander som blåses bort kan medføre personskade.
19. Eksosdempere blir varm under bruk. Ikke berør eksosdempere mens den er varm, da dette kan føre til brannskader på huden.
20. Ikke bruk maskinen i eksplosive atmosfærer, for eksempel i nærheten av antennelig væske, gass eller støv. Maskinen avgir gnister, som kan antenne støv og gassdamp.

Vedlikeholdsanvisninger

1. Vis hensyn for miljøet. Blåsemaskinen skal betjenes med minst mulig støy og forurensning. Sjekk spesielt at forgaseren er riktig innstilt.
2. Rengjør blåsemaskinen regelmessig, og sjekk at alle skruer og mutre er strammet godt til.
3. Aldri utfør service på eller oppbevar blåsemaskinen i nærheten av åpen ild, gnister, osv.

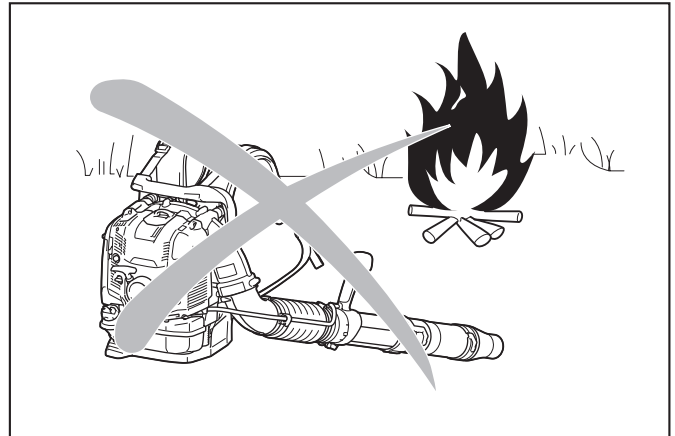

4. Blåsemaskinen skal alltid oppbevares i et godt ventilert og låst rom, og med tom drivstofftank.
5. Utføring av vedlikeholds- og reparasjonsarbeid av brukeren er begrenset til aktivitetene som beskrives i denne bruks-håndboken. Alt annet arbeid skal utføres av autoriserte servicerepresentanter.
6. Bruk utelukkende originale reservedeler og ekstrautstyr som leveres av Makita. Bruk av ikke-godkjent utstyr og verktøy kan medføre skade på utstyr og personer. Makita tar ikke ansvar for ulykker og skade som skyldes bruk av ikke godkjent utstyr og verktøy.
7. Feilreparasjon og dårlig vedlikehold kan korte ned utstyrets levetid og øke faren for ulykker.

Førstehjelp

1. I tilfelle ulykker må du sørge for at et godt utstyrt førstehjelpsskrin er tilgjengelig i nærheten av driftsstedet. Du må umiddelbart erstatte artikler som tas ut av førstehjelpsskrinet.
2. Hvis du ringer etter hjelp, må du oppgi følgende:
 - Ulykkesstedet
 - Hva som har skjedd
 - Antall personer som har kommet til skade
 - Type skade
 - Navnet ditt

DELEBESKRIVELSE

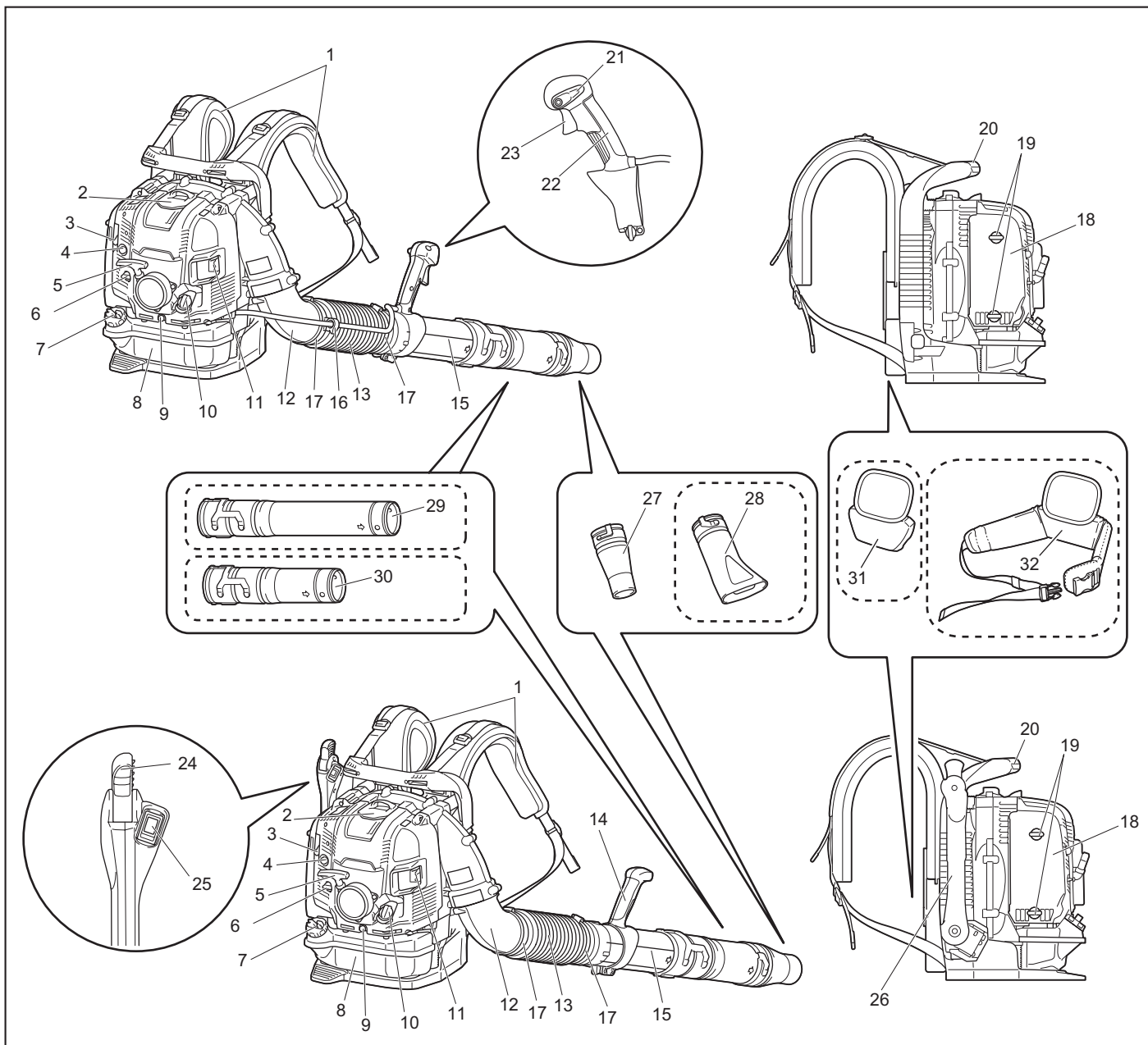

1	Skulderstropp	9	Oljedreneringsskrue	17	Slangebånd	25	Stoppbryter
2	Tennpluggdeksel	10	Oljehette	18	Luftrenserdeksel	26	Kontrollarm
3	Chokestyring	11	Lyddemper	19	Fingerbolt (for luftrenserens deksel)	27	Sirkeldyse
4	Primerpumpe	12	Albue	20	Bærehåndtak	28	Flat dyse (valgfritt utstyr)
5	Startknott	13	Bøyleg rør	21	Stoppkontrollhåndtak	29	Langt rør (valgfritt utstyr)
6	Antiisingshåndtak	14	Håndtakinnretning	22	Kontrollhåndtak	30	Kort rør (valgfritt utstyr)
7	Drivstofftankhette	15	Dreierør	23	Gassutløser	31	Pute (valgfritt utstyr)
8	Drivstofftank	16	Kabelholder	24	HGasspake	32	Hoftebelte (valgfritt utstyr)

- Standardutstyr kan variere fra land til land.

MONTERING

⚠FORSIKTIG: Før du påbegynner arbeid på blåsemaskinen, må du alltid stoppe motoren og trekke tennpluggetten av tennpluggen.

⚠FORSIKTIG: Blåsemaskinen skal kun startes etter at den er fullstendig montert.

⚠FORSIKTIG: Bruk alltid vernehansker.

Montere blåserør

1. Sett dreierøret inn i det bøyelige røret, og stramt til med slangebåndet.

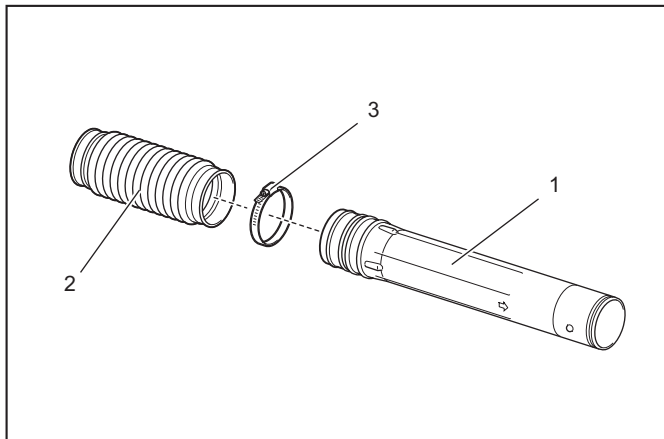

► 1. Dreierør 2. Bøyelig rør 3. Slangebånd

2. Løsne og ta av klemmeskruen.

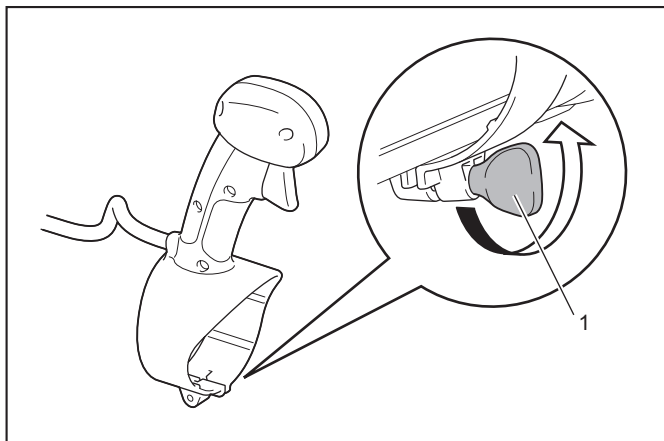

► 1. Klemmeskrue

3. Monter kontrollhåndtaket/håndtakinnretningen på dreierøret og stramt til med klemmeskruen.

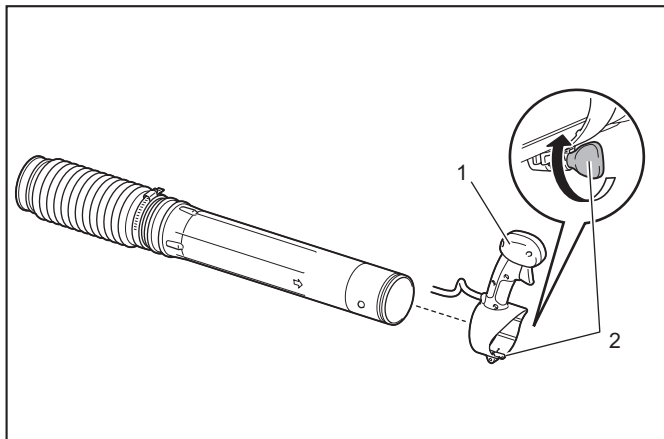

► 1. Kontrollhåndtak/håndtakinnretning 2. Klemmeskrue

4. Fest det bøyelige røret til albuen

For modell med rørstrupe: Før albuen inn i det bøyelige røret. Fest kabelholderen mellom slangebåndet og det bøyelige røret. Stram kabelholderen, det bøyelige røret og albuen med slangebåndet. Sett kontrollkabelen på kabelholderen, og lukk kabelholderen.

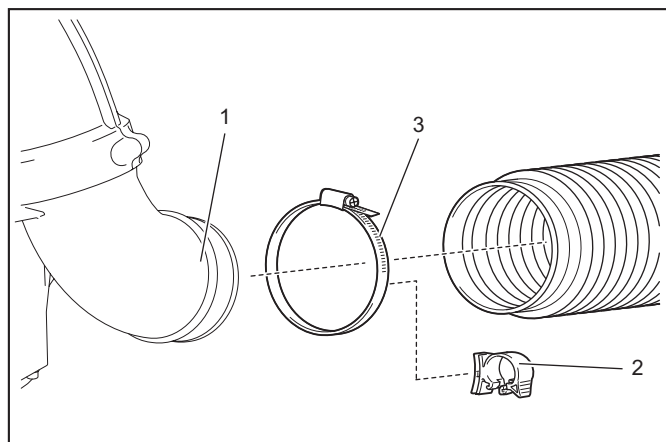

► 1. Albue 2. Kabelholder 3. Slangebånd

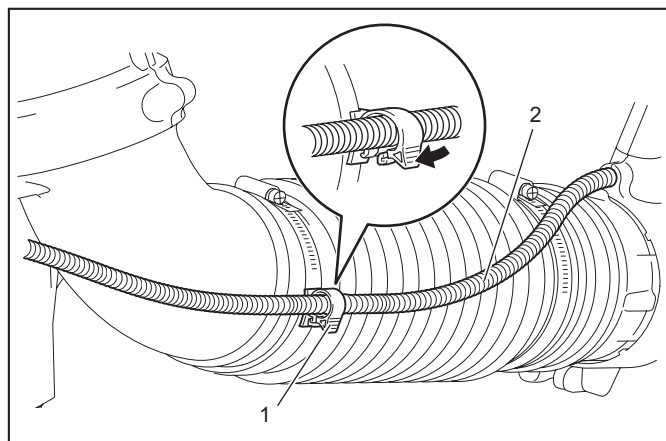

► 1. Kabelholder 2. Kontrollkabel

For modell med hoftestrupe: Før albuen inn i det bøyelige røret. Stram det bøyelige røret og albuen med slangebåndet.

5. Fest det lange/korte røret til dreierøret. Drei det lange/korte røret med klokken, til det låses på plass. Deretter fester du blåserdysen til det lange/korte røret. Drei blåserdysen med klokken, for å låse den på plass.

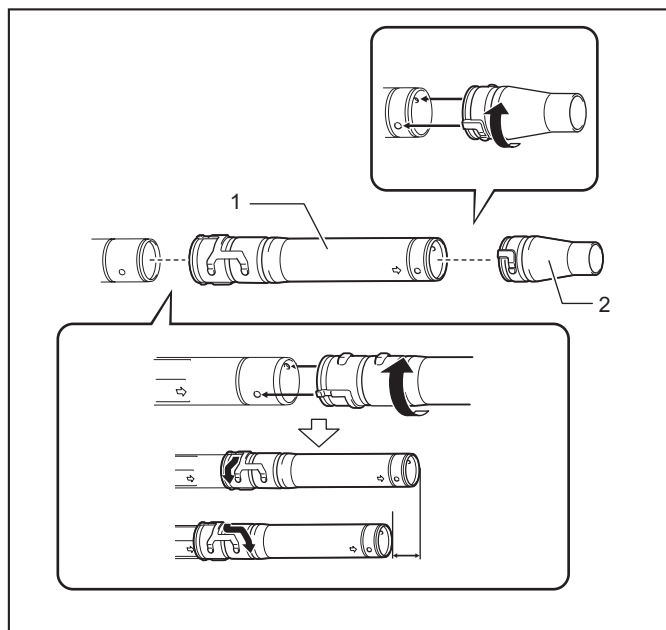

► 1. Langt/kort rør 2. Blåsedysse

6. Sørg for at alle klemmene er stramme.

FØR DU STARTER MOTOREN

Sjette og etterfyll motorolje

⚠FORSIKTIG: Når du skal etterfyll motorolje, må du stoppe motoren og vente til den er avkjølt. Ellers kan det oppstå brannskade.

OBS: Bruk av forringet olje vil medføre uregelmessig oppstart.

OBS: Fjern støv og smuss i nærheten av oljeetterfyllingsinngangen, før du tar av oljehetten. Hold også den løse oljehetten fri for sand og støv. Ellers kan sand og støv som sitter fast i oljehetten føre til uregelmessig oljesirkulasjoner eller slitasje på motordelene, som vil medføre problemer.

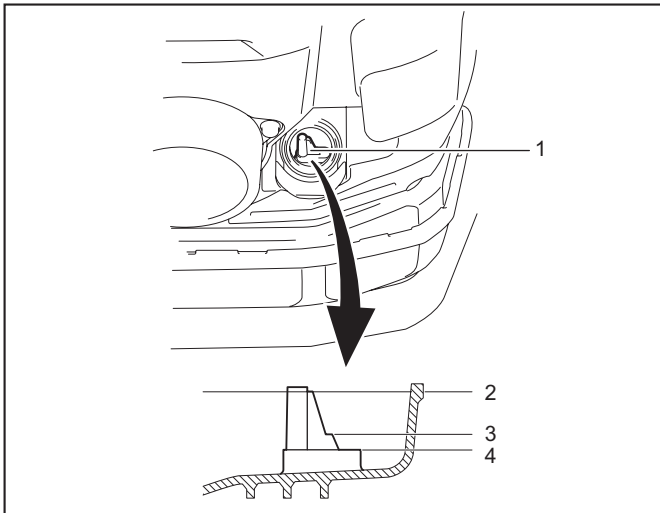

▶ 1. Oljemåler 2. Øvre grense 3. 100 ml nivå 4. Nedre grense

Inspeksjon

Sett blås maskinen på et flatt underlag og ta av oljehetten. Sjekk oljemåleren. Sørg for at oljenivået er innenfor merkene for øvre og nedre grense. Hvis oljen ikke er fylt opp til 100 ml, må du fylle opp med ny olje.

Skift olje så snart den er skitten eller har skiftet farge betydelig. (Se «Skifte motorolje» for fremgangsmåte og hyppighet for utskifting av motorolje.)

Etterfylling

Sett blås maskinen på et flatt underlag og ta av oljehetten. Fyll opp med olje til oljenivåmålerens øverste grense.

Normalt skal du tilføre motorolje etter hver 20. times drift (for hver 10 – 15. etterfylling).

Anbefalt olje

- Oriignal Makita motorolje for 4-taktsmotorer, eller
- APSI-grad SF-klasse eller høyere, SAE 10W-30 olje (motorolje for biler med 4-taktsmotor)

Oljekapasitet

Omtrent 220 ml

OBS: Lagre blås maskinen vannrett, på en flat overflate. Oljemåleren angir ikke riktig mengde olje hvis blås maskinen ikke står vannrett og olje strømmer inn i motoren. Dette kan medføre at det fylles for mye olje.

OBS: Ikke fyll på for mye olje. For mye olje kan komme ut av lufttøret i luftrenseren og skitne til omkringliggende deler, eller det kan oppstå hvit røyk på grunn av brennende olje.

Etter etterfylling av olje

Tørk opp oljesøl med en klut.

Drivstofftilførsel

⚠ADVARSEL: Ved etterfylling må du stoppe motoren og vente til den er avkjølt. Ellers kan det forekomme antenning, brann eller brannskade på hud.

⚠ADVARSEL: Etterfylling av drivstoff skal utføres på et sted fritt for ild, for å hindre antenning eller brann. Hold brannkilder (røyking, osv.) unna stedet der drivstoffet etterfylles.

⚠ADVARSEL: Utfør etterfyllingen på et flatt område. Ikke etterfyll drivstoff på et ustabilt sted. Etterfylling skal utføres i godt lys og med god sikt.

⚠ADVARSEL: Åpne drivstofftanketten sakte. Drivstoffet kan slippe ut som følge av trykk fra innsiden.

⚠ADVARSEL: Sørg for å ikke søle drivstoff. Tørk opp drivstoffsøl.

⚠ADVARSEL: Utfør etterfylling av drivstoff på et godt ventilerert sted.

⚠ADVARSEL: Utfør etterfylling av drivstoff på et åpent og tomt sted.

⚠ADVARSEL: Drivstoff skal håndteres forsiktig.

⚠FORSIKTIG: Drivstoff som er klebet til huden eller som kommer på øyet kan føre til allergiske reaksjoner og irritasjon. Når det påvises en fysisk unormalhet, må du umiddelbart kontakte lege.

OBS: IKKE hell olje i drivstofftanken.

Drivstoff

⚠ADVARSEL: Maskinen og tanken skal oppbevares kaldt og unna direkte sollys.

⚠ADVARSEL: Drivstoff skal aldri oppbevares i en bil.

Motoren er en 4-taktsmotor. Sørg for å bruke bilbensin (vanlig bensin eller premium-bensin).

OBS: Bruk aldri bensin blandet med olje, f.eks. olje for 2-taktsmotor eller motorolje. Ellers kan det oppstå for stor oppsamling av karbon, eller mekaniske feil.

MERK: Oppbevar drivstoffet i en spesialbeholder, i et godt eventilerert område, unna direkte sollys. Drivstoffet skal brukes i løpet av 4 uker. Ellers kan bensinen forringes på en dag.

Etterfyllingsmåte

⚠FORSIKTIG: Hvis det ikke finnes feil eller skade på tanketten, setter du den tilbake på plass.

⚠FORSIKTIG: Tanketten slites med tiden. Skift ut hvert 2.-3. år.

OBS: IKKE hell bensin i oljepåfyllingsåpningen.

1. Løsne tanketten litt, for å slippe ut tanktrykket.
2. Ta av tanketten og etterfyll drivstoff, mens du avlaster luft ved å vende bensintanken slik at påfyllingsinngangen er vendt oppover. IKKE fyll drivstoff opp til øverst på tanken.
3. Etter etterfylling må du stramme tanketten godt.

BRUK

Starte motoren

⚠ADVARSEL: Du må aldri prøve å starte motoren på stedet der oljen ble etterfylt. Det kan føre til antenning eller brann. Når du starter motoren, må du holde en avstand på minst 3 meter fra etterfyllingsstedet.

⚠ADVARSEL: Eksos fra motoren er giftig. Motoren skal ikke betjenes i dårlig ventilerte områder, for eksempel i tunneller, bygninger, osv. Betjening av motoren i dårlig ventilerte områder kan medføre eksosforgiftning.

⚠ADVARSEL: Dersom det oppdages unormale lyder, lukter, vibrering etter oppstart, skal motoren slås av umiddelbart og inspiseres. Hvis motoren betjenes uten at det tas hensyn til slike unormalheter, kan ulykker oppstå.

⚠ADVARSEL: Ikke berør et varmt motordeksel. Ellers kan det oppstå brannskade.

⚠ADVARSEL: Sørg for at det ikke forekommer bensinlekkasje før du starter motoren.

⚠ADVARSEL: Sørg for at motoren stopper når stoppbryteren er i «O»-posisjon.

Når motoren er kald eller etter etterfylling (kaldstart)

1. Legg blåsemaskinen på en flat overflate.
2. I / O-posisjon

For modell med rørstrupe: Sett stoppkontrollspaken i «I»-posisjon.

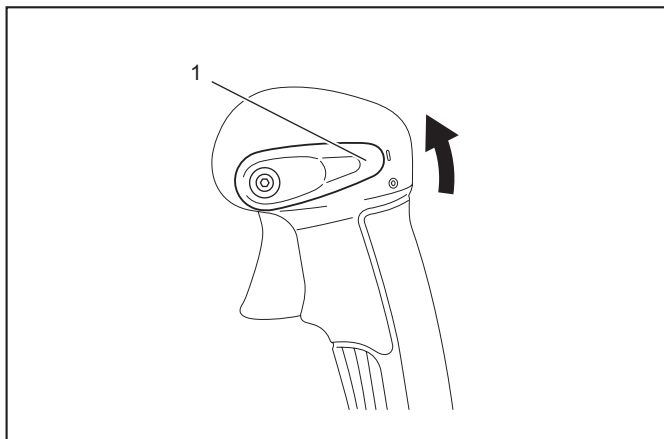

- 1. Stoppkontrollhåndtak

For modell med hoftestrupe: Sett stoppbryteren i «I»-posisjon. Sørg også for at gasspaken er satt i posisjon for lav hastighet.

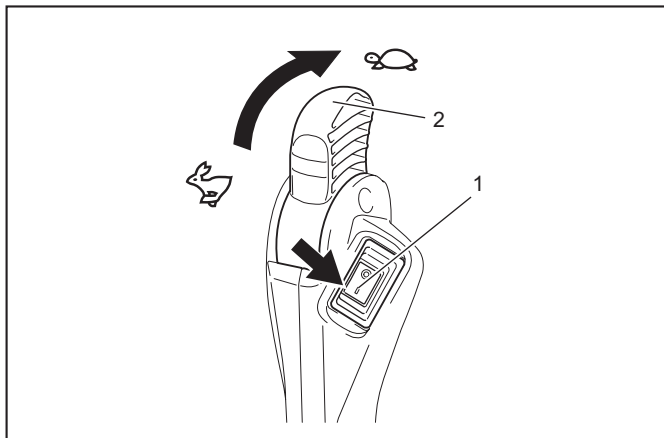

- 1. Stoppbryter 2. HGasspake

3. Fortsett å trykke på startpumpen til bensinen er ført inn i tenningspumpen.

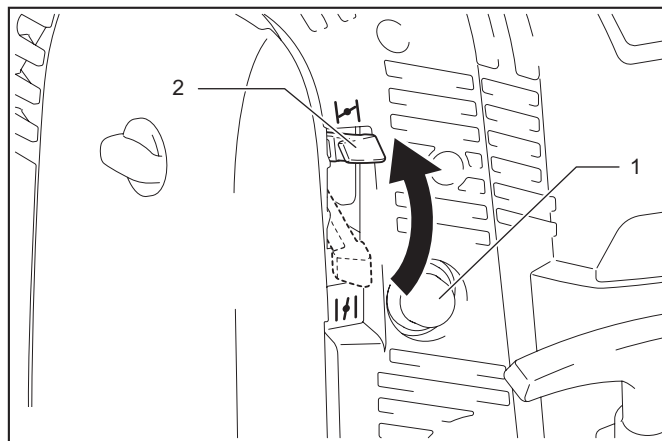

- 1. Primerpumpe 2. Chokestyring

MERK: Generelt kommer drivstoffet inn i forgasseren etter 7 til 10 trykk.

MERK: Selv om tenningspumpen trykkes for mange ganger, vil den overskytende bensinen føres tilbake i drivstofftanken.

4. Løft chokespaken til lukket posisjon.
5. Trå på pedalen med høyrefoten og hold den øverste delen av enhetens deksel med venstre hånd, slik at motoren ikke beveger seg.
6. Trekk starthåndtaket forsiktig ut, til du merker motstand. Trekk deretter hardt i den.

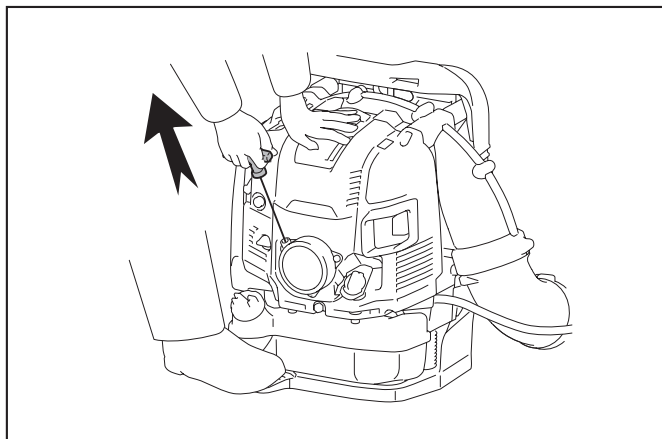

OBS: Tauet skal aldri trekkes helt ut.

OBS: Sett startknoten forsiktig inn i hoveddelen. Ellers kan den løse startknoten treffe kroppen din, eller den trekkes ikke riktig tilbake.

MERK: Hvis motoren starter og stopper, skal chokereguleringen settes tilbake i «OPEN»-posisjonen, før du trekker i starthåndtaket flere ganger, for å starte motoren igjen.

7. Når motoren starter, skyver du chokereguleringen tilbake i åpen posisjon.

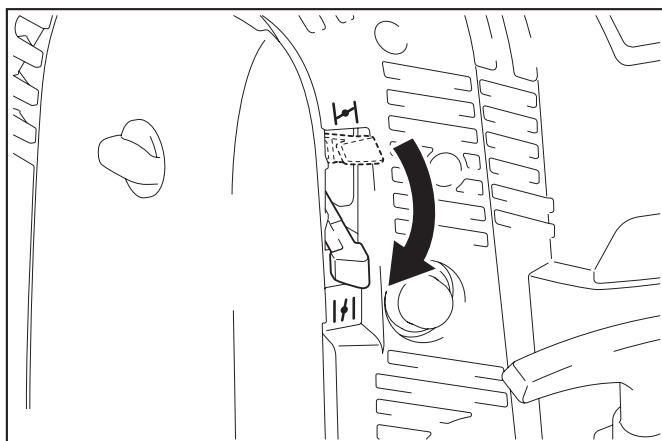

MERK: Åpne chokereguleringen helt, før du trekker i gassen.

MERK: I kalde omgivelser eller når motoren ikke er tilstrekkelig varm, må du aldri åpne chokereguleringen plutselig. Da kan motoren stoppe.

8. Varm opp i 2 til 3 minutter, med motoren på tomgang eller i lav hastighet.

9. Oppvarmingen er fullført når du føler rask motorakslerasjon fra lav opm til full gass.

MERK: Hvis operatøren fortsetter å trekke i starthåndtaket flere ganger mens chokereguleringen står i «CLOSE»-posisjon, kan det være vanskelig å starte motoren, som overstrømmes av drivstoff. Dersom bensin flyter ut, må du fjerne tennpluggen og trekke raskt i håndtaket flere ganger, for å bli kvitt eventuelt overskytende drivstoff. Tørk tennpluggelektroden.

Når motoren er varm (varmstart)

1. Legg blåsemaskinen på en flat overflate.
2. Skyv flere ganger i primerpumpen.
3. Sørg for at gasspaken er åpen.
4. Trå på pedalen med høyrefoten og hold den øverste delen av enhetens deksel med venstre hånd, slik at motoren ikke beveger seg.
5. Trekk starthåndtaket forsiktig ut, til du merker motstand. Trekk deretter hardt i den.
6. Når det er vanskelig å starte motoren, åpner du gassen omtrent 1/3.

Stanse motoren

For modell med rørstrupe: Slipp gassutløseren, og sett stoppkontrollspaken i «O»-posisjon.

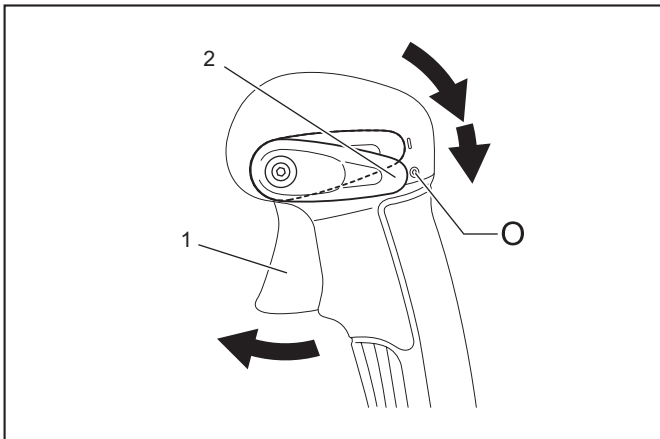

► 1. Gassutløser 2. Stoppkontrollhåndtak

For modell med hoftestrupe: Sett gasspaken i posisjon for lav hastighet, for å redusere motorhastigheten. Deretter setter du stoppbryteren i «O»-posisjon.

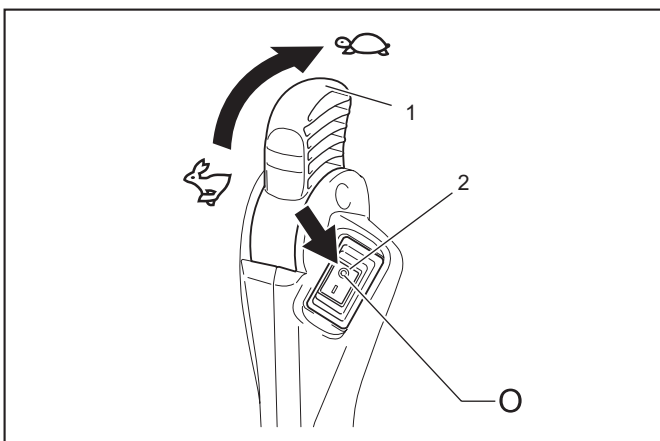

► 1. HGasspake 2. Stoppbryter

Hindre is i forgasseren

OBS: Når omgivelsestemperaturen er over 10°C, må du alltid sette spaken tilbake i normal (solmerket) posisjon. Ellers kan motoren skades av overoppheting.

Når omgivelsestemperaturen er lav og luftfuktigheten er høy, kan vanddamp frosse inne i forgasseren, og motoren drives ustøtt (is i forgasseren). Endre innstillingen på antiisingshåndtaket som følger, om nødvendig.

Omgivelsestemperaturen er høyere enn 10°C: Sett spaken til normal posisjon (solmerke).

Omgivelsestemperaturen er 10°C eller lavere: Drei spaken til antiisningsposisjonen (snømerket).

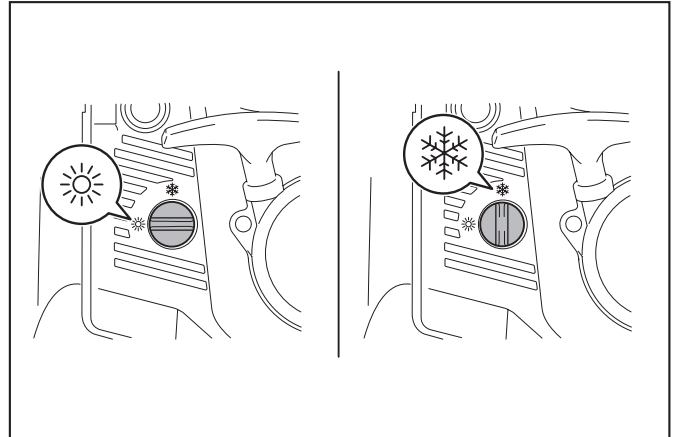

Juster skulderstroppen

1. Juster skulderstroppen til en lengde som er komfortabel for arbeid mens du bærer blåsemaskinen.

Stram stroppen ved å trekke stoppens ende nedover.

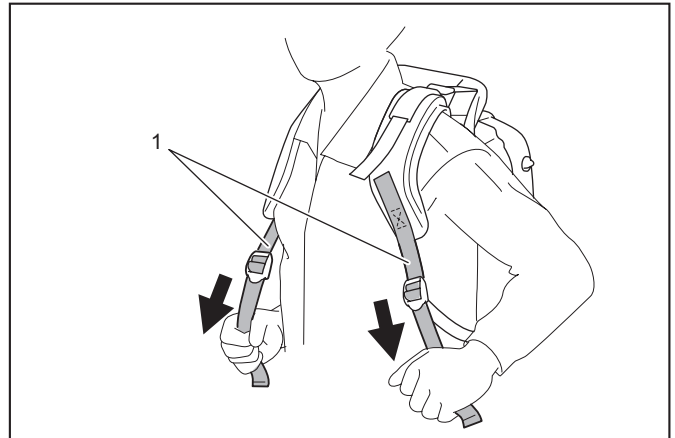

► 1. Skulderstropp

Løse stroppen ved å trekke festeinnretningens ende oppover.

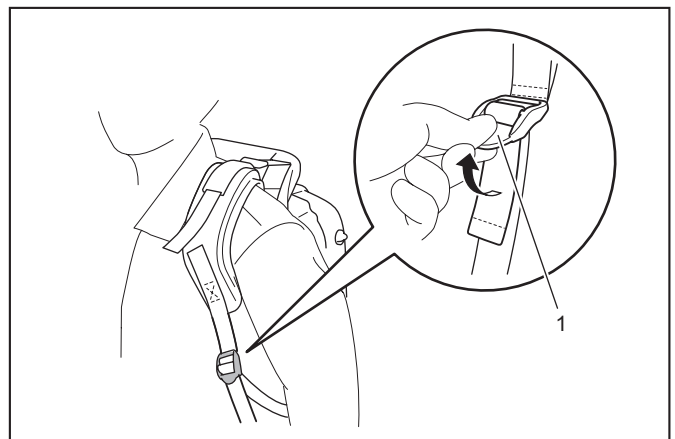

► 1. Festeinnretning

2. Trekk i stabilisatorstroppen til det ikke er mer plas mellom ryggen din og blåsemaskinens hoveddel.

Stram stroppen ved å trekke stoppens ende nedover.

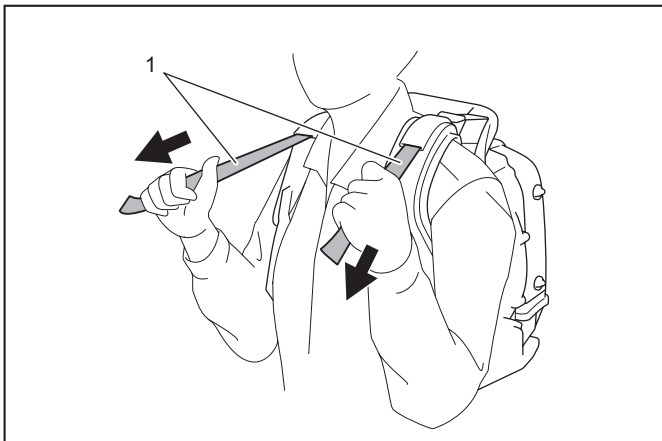

► 1. Stabiliserende stropp

Løsne stropen ved å trekke festeinnretningens ende oppover.

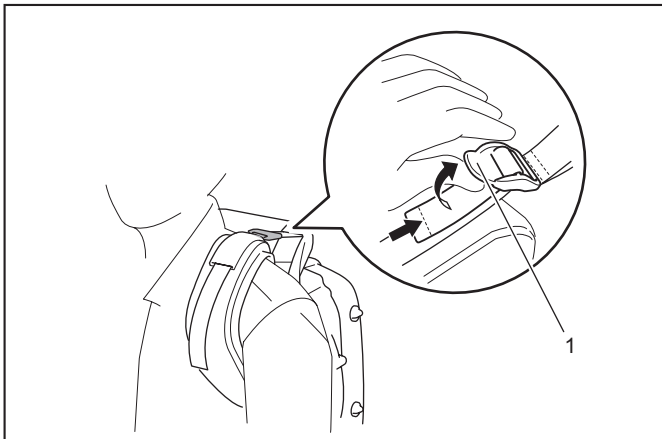

► 1. Festeinnretning

Hoftebelte

Valgfritt tilbehør

Hoftebeltet gjør at operatøren kan bære verktøyet mer stabilt.

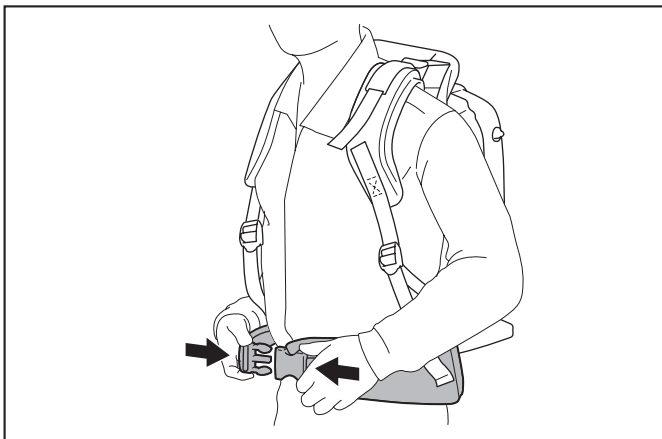

Juster kontrollspakens posisjon

For modell med rørstrupe: Flytt kontrollhåndtaket langs dreierøret, til den mest komfortable posisjonen. Deretter strammer du til kontrollhåndtaket med skruen.

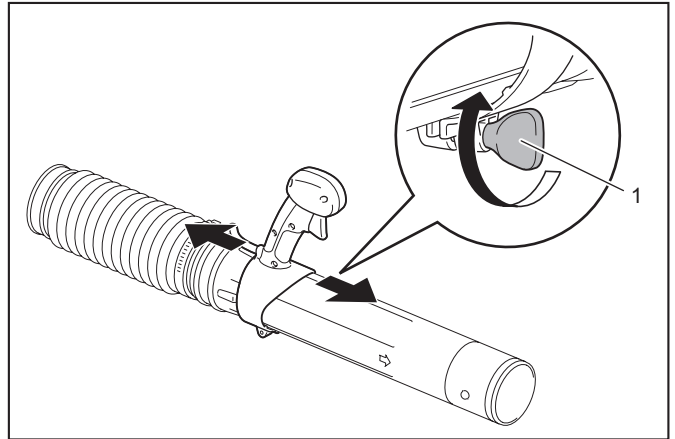

► 1. Skru

For modell med hoftestrupe: Flytt håndtakinnretningen langs dreierøret, til den mest komfortable posisjonen. Deretter strammer du til håndtaket med skruen.

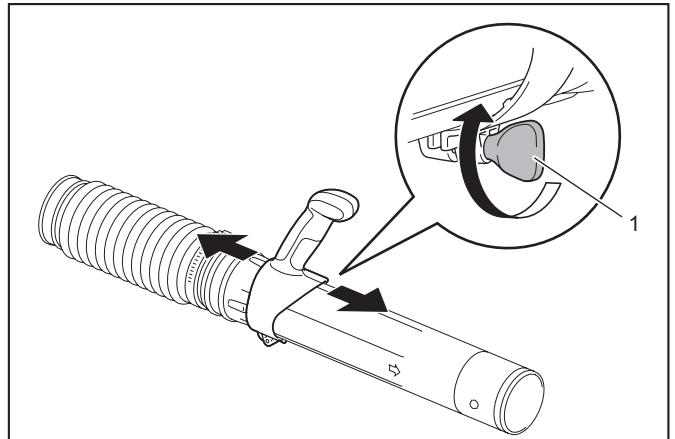

► 1. Skru

Juster kontrollarmens vinkel.

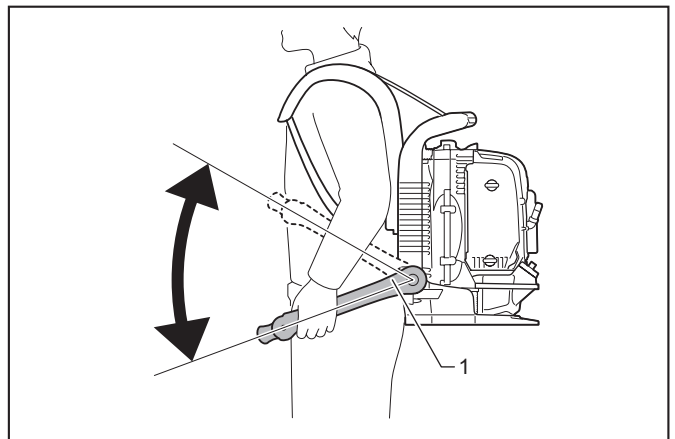

► 1. Kontrollarm

Betjening av blåsemaskinen



1. Når du betjener blåsemaskinen, må du justere strupeutløseren / gasspaken slik at vindkraften passer til arbeidsstedet og forholdene.
2. Juster motorhastigheten.

For modell med rørstrupe: Motorhastigheten økes ved å trekke i gassutløseren. Løsne gassutløseren for å senke motorhastigheten. Cruisekontroll-funksjonen lar operatøren holde en konstant motorhastighet, uten å måtte trekke i gassutløseren. Øk motorhastigheten ved å sette kontrollspaken til høy hastighet. Senk motorhastigheten ved å sette kontrollspaken til lav hastighet.

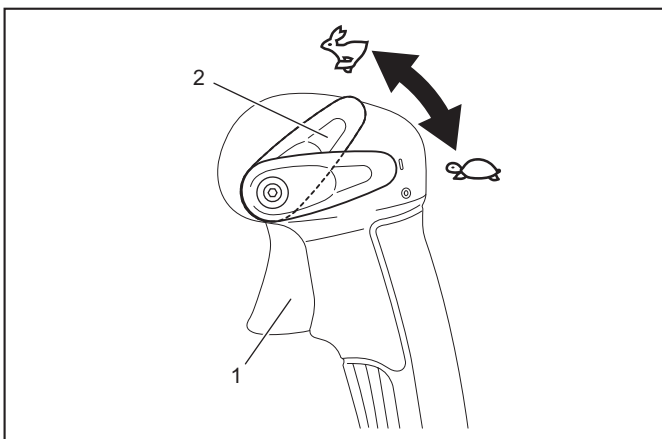

- 1. Gassutløser 2. Stoppkontrollhåndtak

For modell med hoftestrupe: Juster motorhastigheten ved å sette gasspaken til høy hastighet. Reduser motorhastigheten ved å sette gasspaken til lav hastighet.

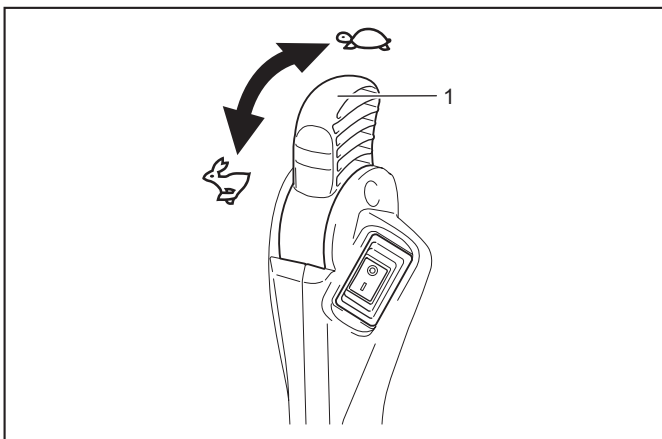

- 1. HGasspake

Transportere blåsemaskinen

⚠FORSIKTIG: Når du transporterer blåsemaskinen, må du sikre at motoren er slått av.

OBS: Ikke sitt eller stå på blåsemaskinen, og ikke legg tunge gjenstander på den. Dette kan skade maskinen.

OBS: Blåsemaskinen skal stå rett opp og ned under transport og lagring. Transport og lagring i posisjoner annet enn vannrett kan medføre at oljen renner ut inne i blåsemaskinens motor. Dette kan medføre oljelekkasje og at det kommer hvit røyk fra den brennende oljen, og luftrenseren kan bli tilskitnet av olje.

OBS: Ikke trekk i blåsemaskinen under transport. Ellers kan blåsemaskinens hoveddel ta skade.

VEDLIKEHOLD

⚠FORSIKTIG: Før inspeksjon og vedlikehold, må du starte motoren og la den avkjøles. Fjern tennpluggen og pluggghetten. Ellers kan operatøren utsettes for brannskade eller alvorlig skade, som følge av utilsiktet oppstart.

⚠FORSIKTIG: Etter inspisering og vedlikehold må du sikre at alle delene er montert.

Skifte motorolje

⚠FORSIKTIG: Motorens hoveddel og motoroljen er fortsatt varme rett etter at motoren er stoppet. Når du skifter motorolje, må du sjekke at motorens hovedenhet og motoroljen er tilstrekkelig avkjølt. Ellers er det fare for skålding. La det gå nok tid etter at du har stoppet motoren, slik at motoroljen har gått tilbake i oljetanken, for å sikre at oljenivåindikatoren angir riktig nivå.

⚠FORSIKTIG: Hvis oljen er flyt til over grensemerket, kan den bli skitten eller antennes og avgi hvit røyk.

OBS: Du må aldri avhende gammel olje i vanlig avfall, på bakken eller i kloakken. Avhending av olje er lovregulert. Ved avhending skal du alltid overholde gjeldende lover og forskrifter. Dersom det finnes ukjente punkter, må du kontakte en autorisert servicerepresentant.

OBS: Oljen forringes, selv når den ikke brukes. Utfør inspeksjon og utskifting jevnlig (bytt ut med ny olje hver 6. måned).

Forringet motorolje har en stor negativ påvirkning på levetiden til de glide- og roterende delene. Sørg for å sjekke utskiftingsperiode og -mengde.

Utskriftingsintervall

Etter de første 20 driftstimer, deretter hver 50. driftstime

Anbefalt olje

- Original Makita motorolje for 4-taktsmotorer, eller
- APSI-grad SF-klasse eller høyere, SAE 10W-30 olje (motorolje for biler med 4-taktsmotor)

Fremgangsmåte for utskifting av olje

Skift olje som følger:

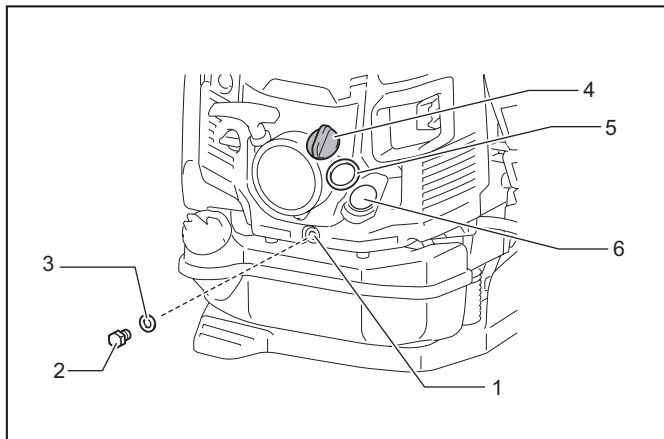

- 1. Dreneringshull 2. Oljedreneringsskrue 3. Pakning (aluminiums-stoppskive) 4. Oljehette 5. Oljehettepakning 6. Oljeinngang

1. Legg blåsemaskinen på et jevnt underlag.
2. Legg en oljesølbekker under dreneringshullet, slik at den fanger opp oljen som kommer ut. Beholderen må ha en kapasitet på minst 220 ml for å kunne ta imot all oljen.

3. Løsne oljedreneringsskruen for å la oljen dreneres. Vær forsiktig og ikke la olje komme inn i drivstofftanken eller andre deler.

OBS: Vær forsiktig slik at du ikke mister pakningen (aluminiumsmellomlegget). Legg oljedreneringsskruen på et sted der den ikke blir skitten.

4. Ta av oljehetten. (Ved å fjerne oljehetten, kan oljen renne ut lett.)

OBS: Sørg for at du setter oljehetten fra deg på et sted der den ikke blir skitten.

5. Etterhvert som oljen som dreneres synker, må du vippe blåsemaskinen til dreneringsstiden, slik at oljen dreneres helt.

6. Etter at oljen er tømt helt ut, strammer du oljedreneringsskruen godt. Hvis skruen ikke er strammet godt til, kan olje lekke ut.

OBS: Ikke glem å sette pakningen (aluminiumsbrikke) på igjen når du setter dreneringspluggen tilbake på plass.

7. Hell omtrent 220 ml olje inn i oljepåfyllsåpningen, til oljemålerens øverste grense.

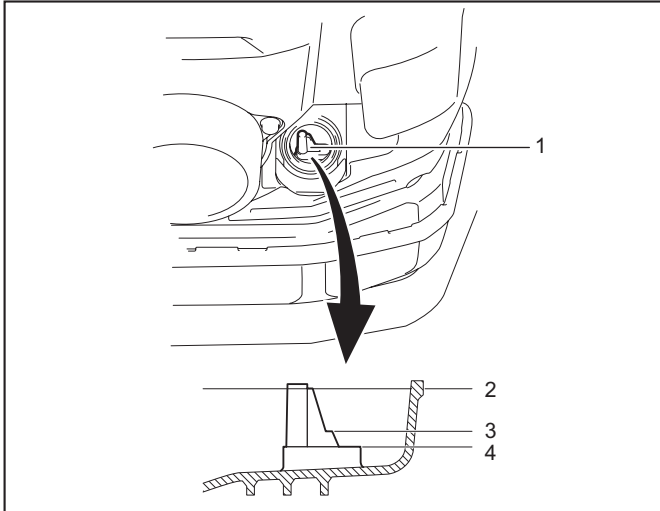

► 1. Oljemåler 2. Øvre grense 3. 100 ml nivå 4. Nedre grense

8. Etter påfylling med olje, strammer du oljehetten godt, for å forhindre oljelekkasje.

OBS: Ikke glem å sette oljehettepakningen tilbake når oljehetten settes på.

Rengjøring av luftrensere

⚠ADVARSEL: BRENNBART MATERIALE STRENGT FORBUDT

Rengjørings- og inspeksjonsplan

Daglig (hver 10. driftstime)

Frengangsmåte for rengjøring

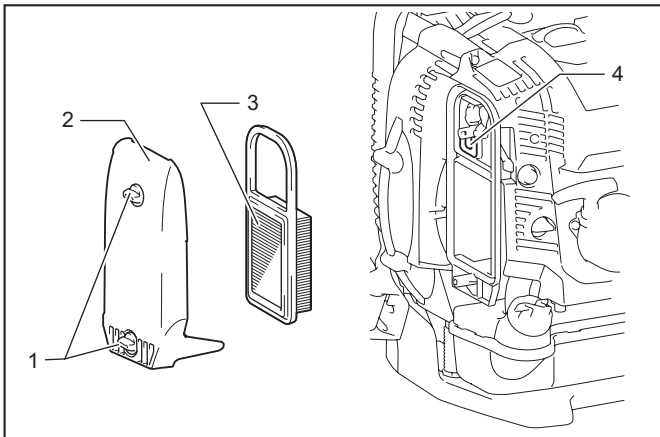

► 1. Fingerbolter 2. Luftrenserdeksel 3. Element 4. Lufterør

1. Løsne fingerboltene.

2. Rengjør luftrenserens deksel.

3. Ta av elementet og fjern eventuell smuss fra elementet, med en klut eller luftblåser. Skift ut elementet med et nytt, hvis det er skadet eller svært tilsmusset.

MERK: Dette elementet er av den tørre typen og må ikke bli vått. Skal aldri vaskes med vann.

4. Tørk av eventuell olje rundt lufterøret, med en klut eller fille.

5. Installer elementet i luftrenserhuset.

6. Fest luftrenserdekslet og stram fingerboltene.

OBS: Rengjør elementet flere ganger daglig, hvis det fester seg for mye støv til elementet pga. støvete omgivelser.

OBS: Hvis drift fortsettes mens elementet ikke er rent for olje, kan olje fra luftrenseren falle ut og føre til oljeforurensning.

Kontrollere tennpluggen

⚠FORSIKTIG: Ikke berør tennpluggen mens motoren er igang. Ellers kan du utsettes for elektrisk støt.

⚠FORSIKTIG: Sett stoppkontrollspaken/stoppbryteren i AV-posisjonen «O».

⚠FORSIKTIG: Sjekk tennpluggledningen regelmessig. Hvis den er skadet eller revet, må den skiftes ut. Ellers kan du utsettes for elektrisk støt.

OBS: Når du fjerner tennpluggen, må du rengjøre den og sylinderhodet først, slik at det ikke kommer smuss, sand osv. inn i sylindren.

OBS: Ta av tennpluggen etter at motoren er avkjølt, for å unngå å skade sylindrens gjengede hull.

OBS: Monter tennpluggen riktig, i det gjengede hullet. Hvis det gjengede hullet i sylindren er montert skjevt, vil det ta skade.

1. Åpne pluggdekslet ved å løfte det og gi det en half omdreining.

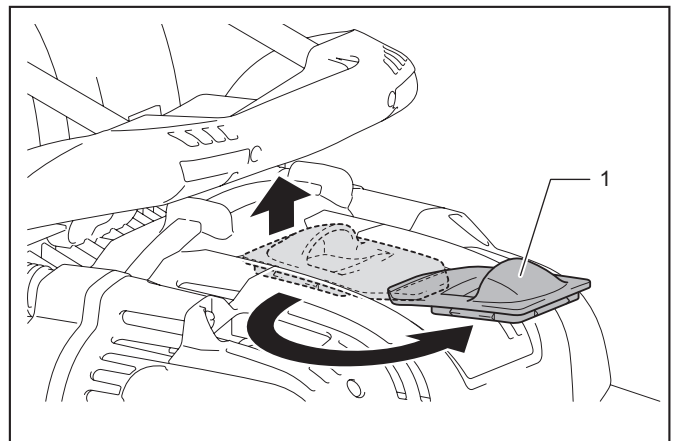

► 1. Pluggdeksel

2. Bruk ringnøkkelen som medfølger som standardutstyr, til å fjerne tennpluggen og sette den tilbake.

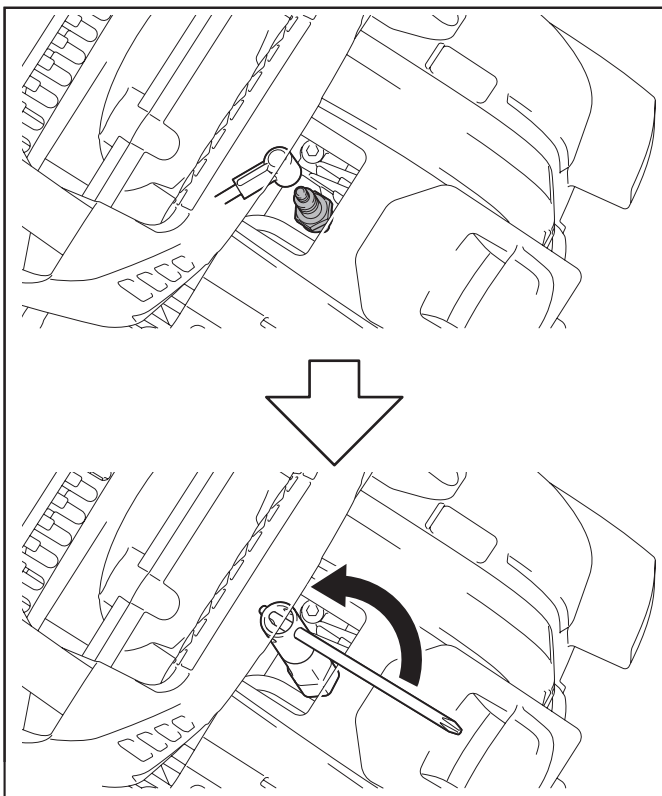

3. Riktig klaring mellom to tennplugelektroder er 0,7 til 0,8 mm. Juster til riktig klaring hvis den er for stor eller for liten.

Rengjør tennpluggen grundig eller skift den ut, hvis det har samlet seg opp karbon eller urenheter.

Bruk NGK CMR6H som reservedel.

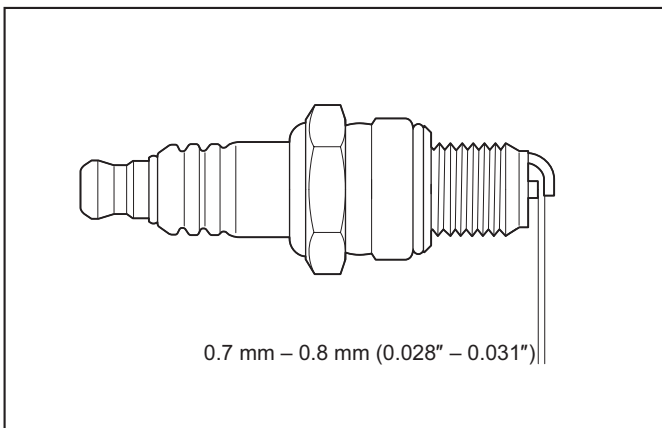

4. Lukk pluggdekslet ved å gi det en halv omdreining og trykke på den innhakkede delen.

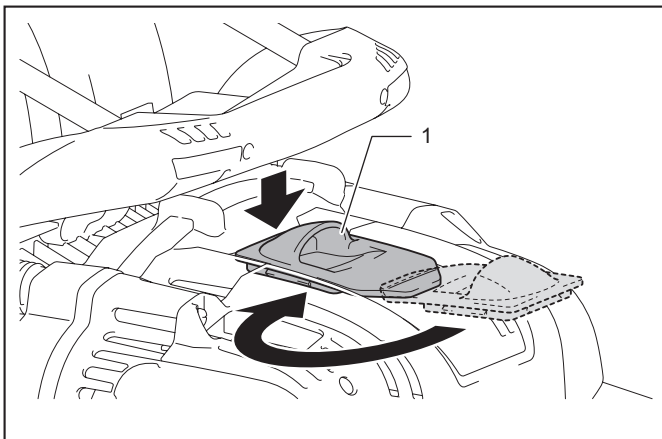

► 1. Pluggdeksel

Rengjøre drivstoffilteret

⚠FORSIKTIG: Sørg for at det ikke er skade på drivstofftanken. Hvis det har oppstått skade på bensintanken, må du umiddelbart forhøre deg med servicesenteret om reparasjon.

OBS: Rengjør drivstoffilteret jevnlig. Et tilstoppet bensinfilter kan føre til vanskelig oppstart eller at motorhastigheten ikke kan økes.

Rengjør drivstoffilteret jevnlig, som følger:

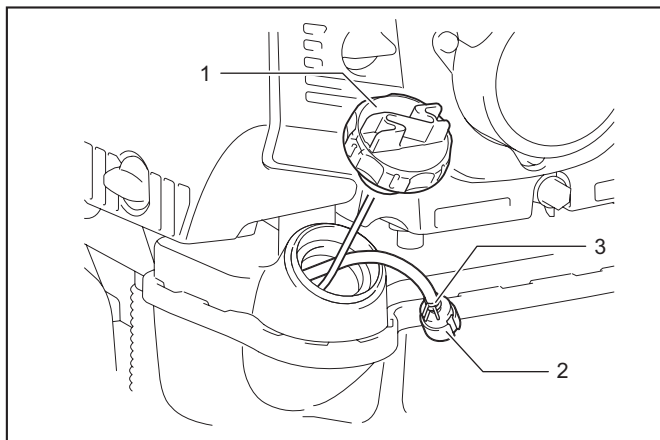

► 1. Drivstofftankhette 2. Drivstoffilter 3. Slangeklemme

1. Ta av drivstofftankhetten, drener drivstoffet til tanken er tom. Sjekk innviden av tanken for fremmedlegemer. Tørk av eventuelle slik materialer.

2. Trekk ut bensinfilteret med vaier, gjennom drivstoffpåfyllstanken.

3. Hvis drivstoffilteret er forurenset, må det rengjøres med bensin.

OBS: Følg fremgangsmåten som er spesifisert av lokale myndigheter for avhending av bensin brukt til rengjøring av drivstoffilteret.

OBS: Skift ut drivstoffilteret hvis det er svært forurenset.

4. Etter at du har sjekket, rengjort eller skiftet ut, setter du drivstoffilteret inn i drivstoffrøret og fester det med en rørklemme. Sett drivstoffilteret tilbake i drivstofftanken, og stram drivstofftankhetten godt.

Justering av tomgangshastighet

⚠FORSIKTIG: Forgasseren er fabrikkjustert. Du må aldri justere noe annet enn tomgangshastigheten. Spør nærmeste autoriserte servicesenter for andre justeringer.

Passende omdreiningshastighet ved lav hastighet er 2 800 min⁻¹ (opm).

Hvis det er nødvendig å endre rotasjonshastigheten, må du justere tomgangshastigheten med en Phillips-skrutrekker.

Hvis motoren stopper eller går utstøtt på tomgang, må du dreie justeringsskruen mot høyre, slik at tomgangshastigheten økes. Hvis maskinen blåser for kraftig på tomgang, må du dreie justeringsskruen mot venstre, slik at tomgangshastigheten senkes.

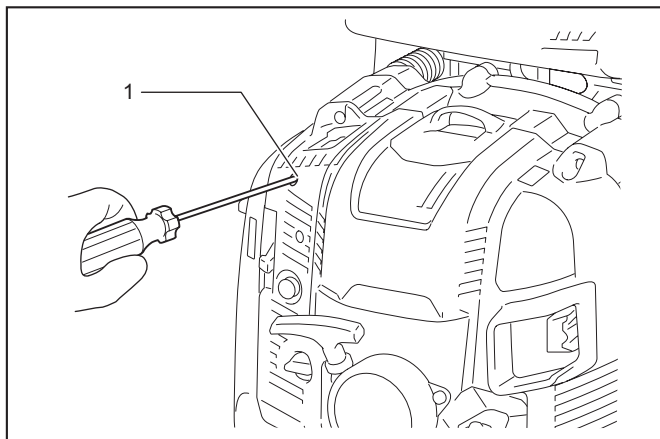

► 1. Justeringsskruer for tomgang

Kontrollere gasspjeldet

Hvis kontrollkabelen er bøyd eller sitter fast, vil ikke gasspjeldet ha kontakt med tomgangsjusteringskruen, og motoren vil ikke gå riktig på tomgang. I slike tilfeller skal kontrollkabelen omposisjoneres, for å sikre at ventilen beveger seg slik den skal.

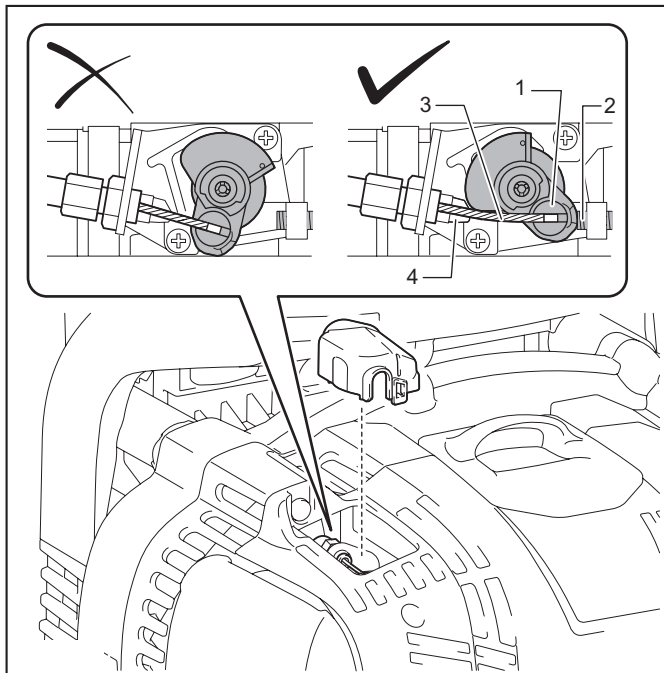

- 1. Gasspjeld 2. Justeringskruer for tomgang 3. Kontrollkabel 4. Gasspjeldstopper

Hvis gasspjeldet ikke berører gasspjeldstopperen, selv når du trekker gassutløseren helt ut, eller hvis gasspjeldet ikke berører tomgangsjusteringskruen under tomgang, må du dreie kabeljusteringskruen som følger:

1. Løsne festemutteren.
2. Hvis gasspjeldet ikke berører gasspjeldstopperen, må du dreie kabeljusteringskruen mot klokken.

Hvis gasspjeldet ikke berører tomgangsjusteringskruen, må du dreie kabeljusteringskruen med klokken.

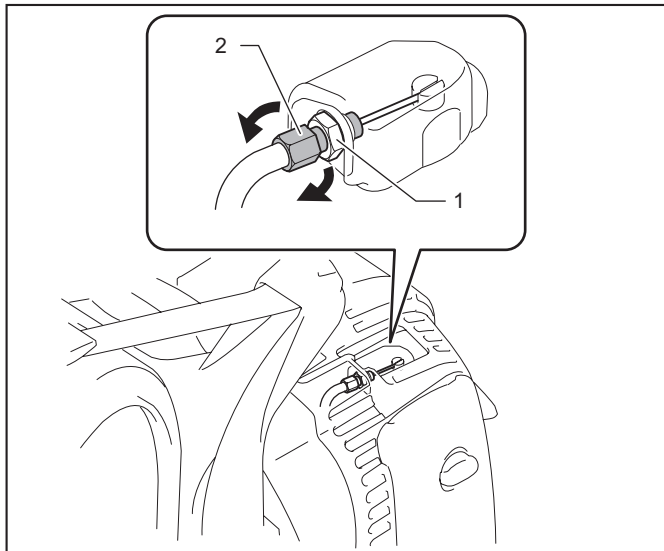

- 1. Festemutter 2. Kabeljusteringskruer

3. Stram festemutteren for å feste kabeljusteringskruen.

Rengjør forgasserens deksel

Hvis forgasserens deksel blir tilsmusset og det er vanskelig å sjekke gasspjeldet, må du rengjøre forgasserdekslet som følger:

OBS: Bruk aldri bensin, fortynningsmiddel, alkohol eller lignende til å rengjøre forgasserens deksel. Ellers kan den ta skade.

1. Skyv en slisset skrutrekker gjennom hullet i motordekslet. Løsne klemmen på forgasserens deksel.

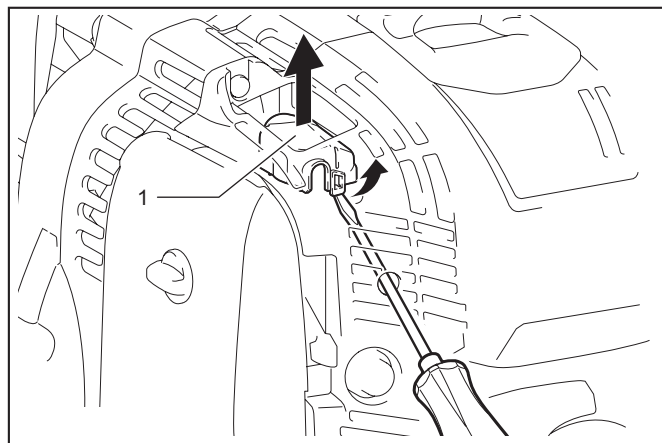

- 1. Forgasserens deksel

2. Rengjør forgasserens deksel.

OBS: Bruk en våt og ren klut til å rengjøre forgasserens deksel.

3. Sett forgasserens deksel tilbake på plass. Sørg for at klemmen på forgasserens deksel lager en klikkelyd når den settes tilbake på plass.

Inspisere skruer, mutre og andre deler

Stram til løse skruer, mutre osv. på nytt

Se etter drivstoff- og oljelekkasje.

Bytt ut ødelagte deler med nye, for sikker drift.

Rengjøring av motor, avkjøling av luftinntak

Hold motoren ren ved å tørke den av med en pusseklut.

Hold sylinderrinnene fri for smuss og støv. Støv og smuss som sitter fast på finnene kan medføre at motoren overopphetes eller stempelet feiler.

Luft blåses inn fra luftinntaksventilen. Når luftstrømmingen minskes under drift, må du stoppe motoren og inspisere luftinntaksventilen for eventuelle tilstoppinger. Rengjør den, om nødvendig. Slike tilstoppinger kan medføre overoppheting og skade motoren.

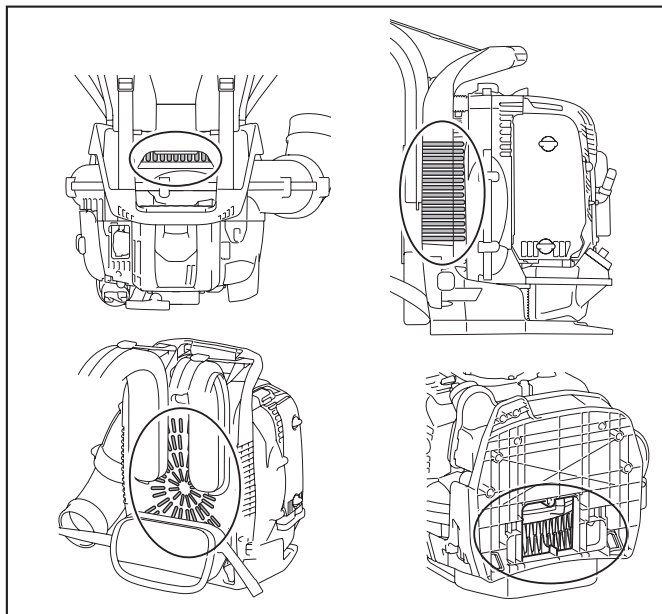

Skifte ut pakninger og tetningsringer

Skift ut pakninger og tetningsringer hvis motoren er demontert.

Alt vedlikeholds- og justeringsarbeid som ikke er inkludert og beskrevet i denne håndboken, skal utelukkende utføres av en autorisert servicerepresentant.

Oppbevaring

⚠ ADVARSEL: Når du drenerer drivstoffet, må du stoppe motoren og vente til den er avkjølt. Dersom dette ikke gjøres, kan det medføre brannskader og brann.

⚠ FORSIKTIG: Når du oppbevarer maskinen over lengre tid, må du drener alt drivstoff fra tanken og forgasseren, og oppbevare den på et tørt og rent sted.

Drener drivstoff fra bensintanken og forgasseren før du setter bort maskinen, som følger:

1. Ta av drivstofftanketten og drener helt for drivstoff. Hvis det er gjenværende fremmedlegemer i drivstofftanken, må du fjerne den helt.

2. Trekk oljefilteret ut av påfyllingsåpningen med en vaier.
3. Trykk på primerpumpen til drivstoffet er drenert derfra, og dreneringsdrivstoff kommer inn i drivstofftanken.
4. Sett filteret tilbake i drivstofftanken og stram drivstofftanketten godt.
5. Deretter fortsetter du å betjene motoren, til den stopper.
6. Ta av tennpluggen og drypp flere dråper motorolje gjennom tennplugghullet.
7. Trekk starthåndtaket forsiktig tilbake, slik at motoroljen spres over motoren, og sett tennpluggen tilbake.
8. Maskinen skal stå med bærehåndtaket opp.
9. Oppbevar det drenerte drivstoffet i en spesialbeholder, godt ventilert og unna direkte sollys.

Feillokasjon

Feil	System	Observering	Årsak
Motoren starter ikke, eller den er vanskelig å starte	Tenningsystem	Tennngnister.	Feil i bensintilførselen eller kompresjonssystemet, mekanisk feil.
		Ingen tenningsgnist.	STOPP-bryteren er aktivert, ledningfeil eller kortslutning, defekt tennplugg eller kobling, feil på tenningsstyringsenheten.
	Drivstofftilførsel	Fylt drivstofftank.	Feil chokeposisjon, defekt forgasser, bøyd eller blokkert drivstofftilførselsledning, skittent drivstoff.
	Komprimering	Ingen komprimering når den trekkes i.	Sylinderens bunnpakning er defekt, ødelagte veivakselpakninger, defekte sylinder- eller stempelringer eller uriktig forsegling av tennplugg.
	Mekanisk svikt	Starteren aktiveres ikke.	Ødelagt startfjær, ødelagte deler i motoren.
Problemer med varmstart	-	Tank fylt. Tennngnister.	Forgasseren er forurenset, få den rengjort.
Motoren starter, men strupes	Drivstofftilførsel	Tank fylt.	Feil tomgassjustering, forgasseren er forurenset.
			Defekt bensintank, avbrutt drivstofftilførselsslange, feil på kabel eller stopp-bryter.
Utilstrekkelig ytelse	Flere systemer kan ha blitt berørt samtidig	Dårlig tomgang.	Forurenset luftfilter, forurenset forgasser, tilstoppet lyddemper, tilstoppet eksosrør i sylinderen.

Inspeksjons- og vedlikeholdsplan

-		Før drift	Etter etterfylling	Daglig (10t)	50t	200t	Etter 600t eller 2 år, den første av disse	Før lagring
Motorolje	Inspiser/etterfyll	○	-	-	-	-	-	-
	Skift ut	-	-	-	○ (Merknad1)	-	-	-
Stramme deler (skruer, mutre)	Inspiser	○	-	-	-	-	-	-
Kjøleluftinngang	Rengjør/inspiser	○	-	-	-	-	-	-
Drivstofftank	Rengjør/inspiser	○	-	-	-	-	-	-
	Drener drivstoff	-	-	-	-	-	-	○ (Merknad3)
Strupeutløser/gasspak	Sjekk funksjon	-	○	-	-	-	-	-
Stanse motoren	Sjekk funksjon	-	○	-	-	-	-	-
Justering av tomgangshastighet	Inspiser/juster	-	○	-	-	-	-	-
Luftrenser	Rengjør	-	-	○	-	-	-	-
	Inspiser/skift ut om nødvendig	-	-	-	-	○	-	-
Kontrollkabel	Inspiser/juster	-	-	○	-	-	-	-
	Inspiser/skift ut om nødvendig	-	-	-	-	○ (Merknad2)	-	-
Tennplugg	Inspiser/juster mellomrom om nødvendig	-	-	○	-	-	-	-
	Rengjør/skift ut om nødvendig	-	-	-	-	○	-	-
Pluggledning	Inspiser/skift ut om nødvendig	-	-	-	-	○ (Merknad2)	-	-

-		Før drift	Etter etterfylling	Daglig (10t)	50t	200t	Etter 600t eller 2 år, den første av disse	Før lagring
Drivstoffrør	Inspiser	-	-	○	-	-	-	-
	Skift ut	-	-	-	-	○ (Merknad2)	-	-
Drivstoffilter	Rengjøl/skift ut om nødvendig	-	-	-	○	-	-	-
Oljerør	Inspiser	-	-	-	-	○ (Merknad2)	-	-
Ventilklaring (innløpsventil og eksosventil)	Inspiser/juster	-	-	-	-	○ (Merknad2)	-	-
Lyddemper	Inspiser/rengjør	-	-	-	-	○ (Merknad2)	-	-
Forbrenningskammer/ventil/inngang	Inspiser/rengjør	-	-	-	-	○ (Merknad2)	-	-
Motor	Overhale	-	-	-	-	-	○ (Merknad2)	-
Forgasser	Drener drivstoff	-	-	-	-	-	-	○ (Merknad3)

Merknad1: Utfør første utskifting etter 20t drift.

Merknad2: For inspisering, forhør deg med en autorisert servicerepresentant eller en maskinforretning.

Merknad3: Etter at du har tømt drivstofftanken, må du fortsette å la motoren gå og drenere drivstoff i forgasseren.

FEILSØKING

Inspiser utstyret selv før du bestiller reparasjon. Ikke prøv å demontere verktøyet hvis du finner et problem som ikke er forklart i brukerveiledningen. I stedet bør du ta kontakt med et av Makitas autoriserte servicesentre, som alltid bruker reservedeler fra Makita til reparasjoner.

Unormal tilstand	Sannsynlig årsak (feil)	Løsning
Motoren starter ikke.	Primerpumpen vil ikke fungere.	Trykk inn 7 til 10 ganger.
	Lav trekkhastighet i starttauet.	Trekk hardt.
	Drivstoffmangel.	Fyll på drivstoff.
	Tilstoppet drivstoffilter.	Rengjør drivstoffilteret.
	Bøyd drivstoffslange.	Rett ut drivstoffslangen.
	Forringet drivstoff.	Forringet drivstoff vanskeligjør oppstart. Skift ut med en ny. (Anbefalt utskifting: 1 måned)
	For mye drivstoffinnsug.	Flytt gasspaken fra middels hastighet til høy hastighet, og trekk i starthåndtaket til motoren starter. Hvis motoren fortsatt ikke starter, må du ta ut tennpluggen, tørke elektroden og sette dem tilbake i sin opprinnelige plass. Start deretter som angitt.
	Løs pluggette.	Fest godt.
	Kontaminert tennplugg.	Rengjør tennpluggen.
	Unormal tennpluggklaring.	Juster klaring.
	Andre unormalheter i tennpluggen.	Skift ut tennpluggen.
	Unormal forgasser.	Be vårt autoriserte servicesenter om å inspisere og reparere det.
	Kan ikke trekke i startknoten.	Be vårt autoriserte servicesenter om å inspisere og reparere det.
Problem med motorens indre deler.	Be vårt autoriserte servicesenter om å inspisere og reparere det.	
Motoren stopper snart. Motorhastigheten øker ikke.	Utilstrekkelig oppvarming.	Utfør oppvarming.
	Chokereguleringen er satt til «CLOSE» (Lukk), selv om motoren er oppvarmet.	Sett til «OPEN».
	Tilstoppet drivstoffilter.	Rengjør drivstoffilteret.
	Forurenset eller tilstoppet luftreiser.	Rengjør luftfilteret.
	Løst kontrollkabel.	Fest kontrollkabelen godt.
Problem med motorens indre deler.	Be vårt autoriserte servicesenter om å inspisere og reparere det.	
Gassen går ikke tilbake til tomgangshastighet.	Gasspjeldet er i feil posisjon.	Omposisjon kontrollkabelen. Juster gasspjeldets posisjon ved å dreie kabeljusteringsskruen.
Motoren stopper ikke. ⇒ Kjør motoren på tomgang og sett chokereguleringen til «CLOSE» (Lukk).	Løs kobling.	Fest koblingen godt.
	Unormalt elektrisk system.	Be vårt autoriserte servicesenter om å inspisere og reparere det.

SISÄLLYSLUETTELO

TEKNISET TIEDOT	50	ENNEN MOOTTORIN KÄYNNISTÄMISTÄ.....	56
TÄRKEITÄ TURVAOHJEITA.....	51	TYÖSKENTELEY.....	57
OSIEN KUVAUS	54	KUNNOSSAPITO	60
KOKOONPANO	55	VIANMÄÄRITYS.....	65

TEKNISET TIEDOT

Malli:	EB7660TH	EB7660WH
Kaasusäädintyyppi	Kaasukahva	Lantiokaasusäädin
Kuivapaino (ilman puhallusputkea)	10,9 kg	11,1 kg
Kuivapaino (pitkällä puhallusputkella)	11,8 kg	12,1 kg
Mitat (ilman puhallusputkea, P x L x K)	332 mm x 460 mm x 480 mm	332 mm x 510 mm x 480 mm
Ilman nopeus	(pitkällä putkella)	92 m/s
	(lyhyellä putkella)	92 m/s
Ilman tilavuusvirtaama	(pitkällä putkella)	20 m ³ /minuutissa
	(lyhyellä putkella)	20 m ³ /minuutissa
Moottorin suurin kierrosnopeus	7 200 min ⁻¹	
Joutokäyntinopeus	2 800 min ⁻¹	
Moottorin iskutilavuus	75,6 cm ³	
Moottorin tyyppi	Ilmajäähdytteinen, 4-tahti, yksisylinterinen	
Polttoaine	Tavallinen autobensiini	
Polttoainesäiliön tilavuus	1 900 cm ³	
Moottoriöljy	SAE 10W-30 API-luokituksen mukaan, luokka SF tai korkeampi (autojen 4-tahtimoottori)	
Moottoriöljyn määrä	220 cm ³	
Kaasutin	Kalvotyyppinen	
Sytytystulppa	NGK CMR6H	
Elektrodien kärkiväli	0,7 mm - 0,8 mm	

- Jatkuvasta tutkimus- ja kehitystyöstämme johtuen esitetyt tekniset tiedot saattavat muuttua ilman erillistä ilmoitusta.
- Tekniset tiedot voivat vaihdella maittain.

Tärinä

Malli	EB7660TH	EB7660WH			
Tärinä normin EN15503 2009 mukaan	Oikea kahva	Pitkä putki	pyöreällä suuttimella	2,3 (m/s ²)	3,0 (m/s ²)
			litteällä suuttimella	3,4 (m/s ²)	4,5 (m/s ²)
		Lyhyt putki	pyöreällä suuttimella	2,3 (m/s ²)	3,0 (m/s ²)
			litteällä suuttimella	3,5 (m/s ²)	4,5 (m/s ²)
	Epävarmuus K			1,2 (m/s ²)	2,0 (m/s ²)
	Vasen kahva (ohjausvarsi)	Pitkä putki	pyöreällä suuttimella	-	0,8 (m/s ²)
			litteällä suuttimella	-	0,6 (m/s ²)
		Lyhyt putki	pyöreällä suuttimella	-	0,7 (m/s ²)
litteällä suuttimella			-	0,6 (m/s ²)	
Epävarmuus K			-	0,7 (m/s ²)	









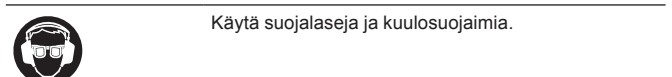
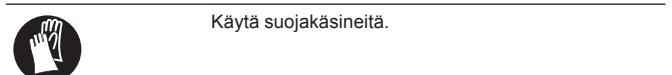
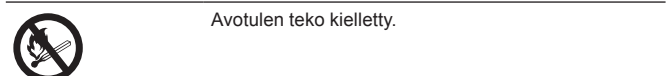
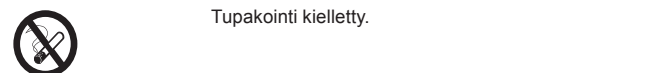
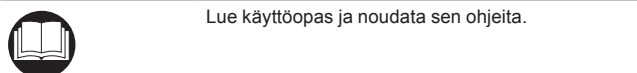
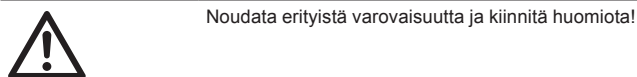

Melutaso

Malli	EB7660TH	EB7660WH	
Äänenpainetaso keskimäärin EN15503 2009	L _{PA eq}	102,8 (dB(A))	102,8 (dB(A))
	Epävarmuus K	1,6 (dB(A))	1,6 (dB(A))
Äänitehotaso keskimäärin EN15503 2009	L _{WA eq}	110,7 (dB(A))	110,7 (dB(A))
	Epävarmuus K	0,7 (dB(A))	0,7 (dB(A))

Symbolit

Laitteessa on käytetty seuraavia symboleja. Opettele niiden merkitys ennen käyttöä.



	Kuumia pintoja – sormien tai käsien palovammat.
	Pidä sivulliset poissa laitteen läheisyydestä.
	Pidä toiminta-alue vapaana ihmisistä ja lemmikeistä.
	Polttoaine (benssiini)
	Moottorin manuaalinen käynnistys.
	Pysäytä moottori.
	Ensiapu
	Päälle/Käynnistys
	Pois/Pysäytys
	Pitkät hiukset voivat aiheuttaa takertumisonnettomuuden.

VAKUUTUS EC-VASTAAVUUDESTA

Koskee vain Euroopan maita

Makita ilmoittaa, että seuraava(t) kone(et):

Koneen tunnistetiedot: Benssiinikäyttöinen lehtipuhallin

Mallinumero/tyyppi: EB7660TH, EB7660WH

Tekniset tiedot: ks. "TEKNISET TIEDOT" -taulukko.

Täyttävät seuraavien eurooppalaisten direktiivien vaatimukset: 2000/14/EC

On valmistettu seuraavien standardien tai standardoitujen asiakirjojen mukaisesti: EN15503

Direktiivin 2000/14/EC mukaiset tekniset tiedot ovat saatavissa seuraavasta osoitteesta:

Makita, Jan-Baptist Vinkstraat 2, 3070, Belgia

Direktiivin 2000/14/EC vaatimustenmukaisuuden arviointimenettely on liitteen V mukainen.

Mitattu äänitehotaso: 110,7 dB (A)

Taattu äänitehotaso: 111 dB (A)

20.11.2015

Yasushi Fukaya

Yasushi Fukaya

Johtaja

Makita, Jan-Baptist Vinkstraat 2, 3070, Belgia

TÄRKEITÄ TURVAOHJEITA

Yleisohjeet

1. Puhaltimen oikean ja turvallisen käytön varmistamiseksi käyttäjän on luettava ja ymmärrettävä annettuja ohjeita ja noudatettava niitä. Käyttäjät, joilla riittämättömät tiedot, vaarantavat itsensä ja muut virheellisen käsittelyn takia.
2. On suositeltavaa lainata puhallinta vain henkilöille, joilla on kokemusta puhaltimien käytössä.
3. Anna aina käyttöopas mukaan, kun lainaat puhallinta.
4. Koneetta en kertaa käyttävien tulee pyytää myyjältä perusohjeet perehtyäkseen puhaltimen käyttöön.
5. Lasten ja alle 18-vuotiaiden henkilöiden ei saa antaa käyttää puhallinta. Yli 16-vuotiaat henkilöt voivat kuitenkin käyttää työkalua koulutustarkoituksessa pätevän kouluttajan suostuksella valvonnassa.
6. Käytä puhaltimia erittäin varovaisesti ja huolellisesti.
7. Käytä puhallinta vain, jos terveydentilasi on hyvä.

8. Suorita kaikki työt tunnollisesti ja huolellisesti. Käyttäjän on tulee ottaa vastuu muista.
9. Älä koskaan käytä puhallinta alkoholin tai lääkkeiden vaikutuksen alaisena.
10. Älä käytä konetta, kun olet väsynyt.
11. Säilytä nämä ohjeet myöhempää käyttöä varten.
12. Tarkkaile ja seuraa ammattijärjestöjen ja vakuutusyhtiöiden antamia ohjeita kaikkia asiaankuuluvien tapaturmien ehkäisyä varten. Älä tee mitään muutoksia puhaltimeen, sillä ne voivat vaarantaa turvallisuutesi.
13. Älä koskaan tee muutoksia varusteisiin. Tämä voi aiheuttaa vaarallisia onnettomuuksia tai henkilövahinkoja.

Henkilösuojaimet

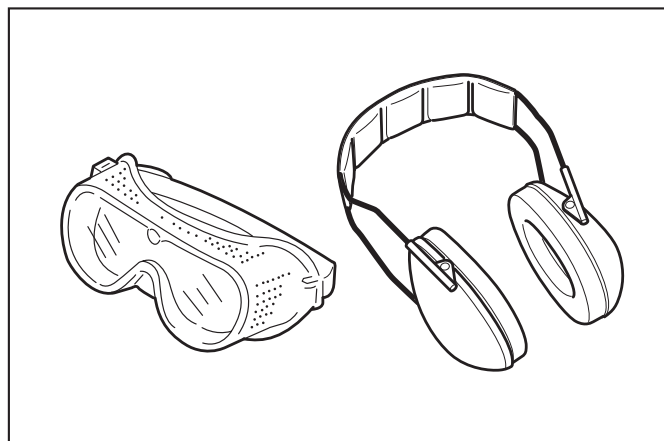
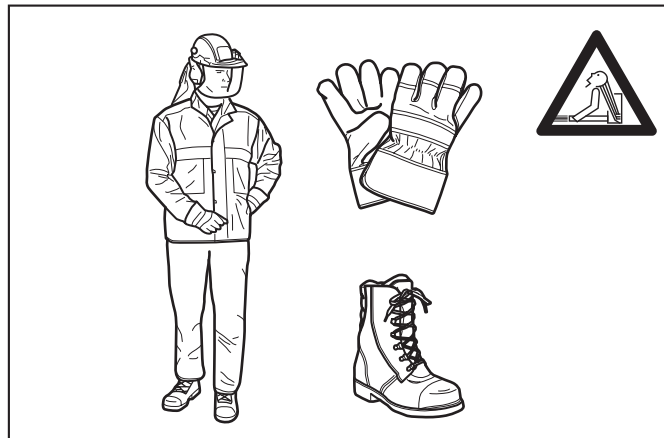

1. Käytettävien vaatteiden on oltava käytännöllisiä ja tarkoitukseenmukaisia, ts. niiden on oltava tyköistuvia, mutta ne eivät saa haitata työskentelyä. Älä käytä koruja, vaatteita tai pitkiä hiuksia, jotka voivat joutua ilmanottoaukkoon.
2. Käytä seuraavia suojalaitteita ja -vaatteita puhaltimen käytön aikana pää-, silmä-, käsi- tai jalkavammojen välttämiseksi sekä kuulosuojaimia suojaamiseksi.
3. Vaatteiden on oltava tukevia ja tyköistuvia mutta sallia täysin vapaa liikkuvuus. Vältä väljiä takkeja, leveälahkeisia housuja tai housuja, joissa on käänteet, auki olevia pitkiä hiuksia tai mitä tahansa, mikä voisi joutua ilmanottoaukkoon. Suojaa jalkasi käyttämällä haalareita tai pitkiä housuja. Älä käytä shortseja.
4. Yleisesti moottorilaitteet ovat meluisia ja niiden melu saattaa vahingoittaa kuuloa. Suojaa kuuloasi käyttämällä kuulosuojaimia tai korvatulppia. Koneetta jatkuvasti ja säännöllisesti käyttävien henkilöiden tulee tarkistuttaa kuulonsa säännöllisesti.
5. Käsineiden käyttöä puhaltimen kanssa työskenneltäessä on suositeltavaa. Käytä tukevia kenkiä, joissa on karhennetut anturat.
6. Asianmukainen silmien suojaus on välttämätöntä. Vaikka poisto on suunnattu pois päin käyttäjistä, kimmokkeita voi syntyä puhaltimen käytön aikana.
7. Älä koskaan käytä puhallinta ilman asianmukaisia, ylhäältä ja sivuilta suojaavia suojalaseja, jotka täyttävät standardin EN166 mukaiset ja omassa maassasi annetut määräykset.
8. Voit vähentää pölyn hengitysteihin aiheuttaman vamman riskiä käyttämällä kasvojen suodatinmaskia pölyisissä olosuhteissa.

Käyttötarkoitus

Työkalu on tarkoitettu pölyn puhaltamiseen.

Puhaltimen käynnistäminen

1. Varmista, että 15 metrin työskentelyetäisyydellä ei ole lapsia tai muita ihmisiä ja kiinnitä huomiota myös lähialueella oleviin eläimiin.

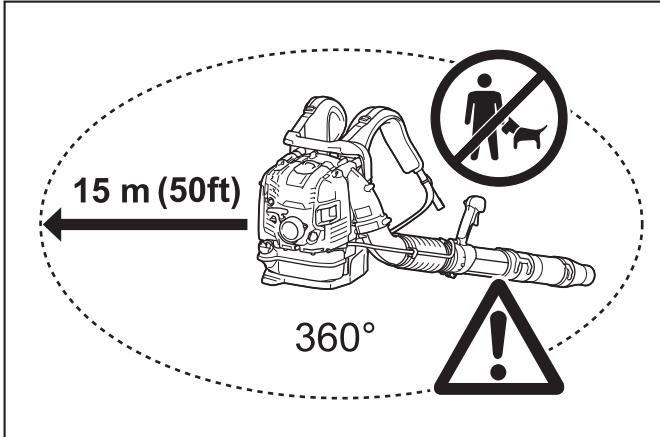

2. Tarkista aina ennen käyttöä, että puhaltimen käyttö on turvallista:
 - Tarkista kaasuvivun turvallisuus. Tarkista, että kaasuvipu toimii tasaisesti ja helposti.
 - Tarkista, että kaasuvivun lukko toimii oikein.
 - Tarkista, että kahvat ovat puhtaat ja kuivat ja tarkista I-O-kytkimen toiminta. Pidä kahvat puhtaina öljystä ja polttoaineesta.
3. Käynnistä puhallin ainoastaan ohjeiden mukaisesti. Älä käynnistä moottoria millään muulla tavalla.

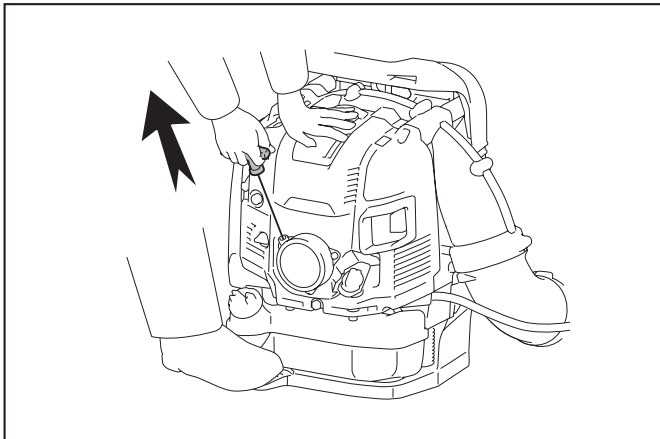

4. Käytä puhallinta ja mukana toimitettuja työkaluja vain määrättyihin tarkoituksiin.
5. Käynnistä puhaltimen moottori vasta, kun työkalu on kokonaan koottu. Työkalun käyttö on sallittua vasta, kun kaikki asianmukaiset varusteet on kiinnitetty.
6. Moottori täytyy sammuttaa välittömästi, jos esiintyy moottoriongelmia.
7. Kun työskentelet puhaltimen kanssa, pidä aina tiukasti kiinni kahvasta ja pidä säätökahva peukalon ja etusormen välissä. Pidä käsi tässä asennossa, jotta säilytät laitteen hallinnan kaikissa tilanteissa. Varmista, että säätökahvasi on hyvässä kunnossa ja ettei siinä ole kosteutta, pikeä, öljyä tai rasvaa.
8. Varmista aina, että seisot turvallisesti ja hyvässä tasapainossa.
9. Kuljeta puhallinta asianmukaisesti molemmilla olkapäillä käytön aikana. Älä kanna puhallinta vain yhden olkahihnan varassa. Muussa tapauksessa seurauksena saattaa olla henkilövahinko.
10. Käytä puhallinta niin, että vältät pakokaasujen hengittämistä. Älä koskaan käytä moottoria suljetussa huoneessa (tukehtumisen ja kaasumyrkytyksen vaara). Hiilimonoksidi eli häkä on hajuton kaasu. Huolehdi aina riittävästä ilmanvaihdosta.
11. Sammuta moottori, kun lepäät tai jätät puhaltimen ilman valvontaa. Sijoita se turvalliseen paikkaan, jotta muut eivät joudu vaaraan, tulenarat materiaalit eivät syty tai kone ei vaurioidu.

12. Älä koskaan laske kuumaa puhallinta kuivan ruohon tai minkään tulenaran materiaalin päälle.
13. Kaikkia laitteen mukana toimitettuja suojaavia osia ja suojuksia on käytettävä käytön aikana.
14. Älä koskaan käytä moottoria, jos äänenvaimennin on viallinen.

Kuljetus

1. Sammuta moottori kuljetuksen ajaksi.

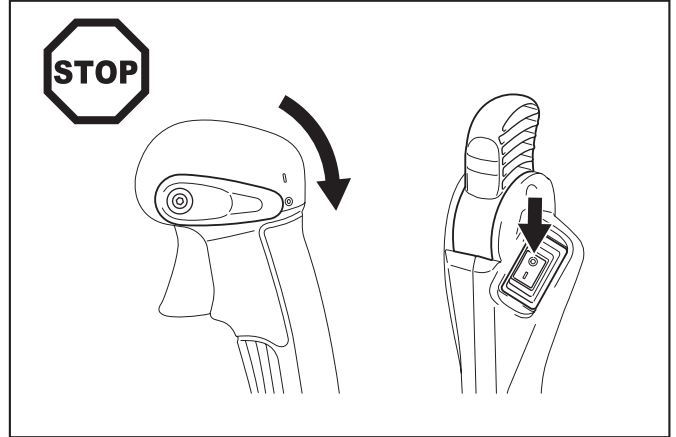

2. Polttoainevuodon välttämiseksi sijoita puhallin turvallisesti, kun sitä kuljetetaan ajoneuvossa.
3. Varmista puhallinta kuljetettaessa, että polttoainesäiliö on täysin tyhjä.
4. Nosta puhallinta pitämällä kantokahvasta, kun kannat sitä. Älä vedä puhallinta suuttimesta, putkesta tai muista osista.
5. Pidä puhaltimesta tukevasti kuljetuksen aikana.
6. Siirtäessäsi puhallinta, koukista polvesi ja varmista, että et vahingoita olkapäätäsi ja alaselkää.

Polttoaineen lisääminen

1. Sammuta moottori polttoaineen lisäyksen ajaksi, pysy etäällä avotulesta äläkä tupakoi.

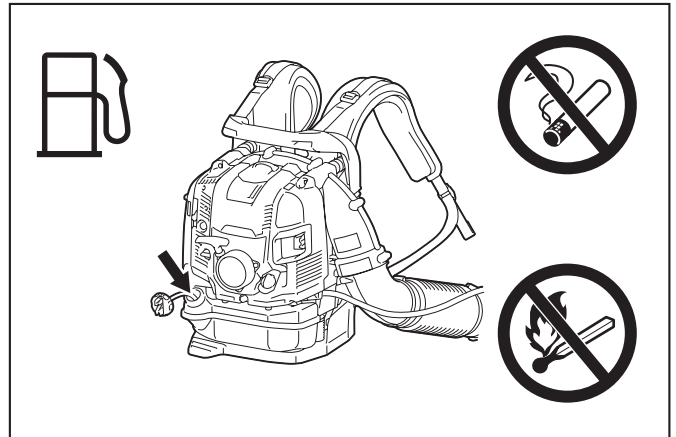

2. Vältä ihokosketusta öljytuotteiden kanssa. Älä hengitä polttoainehöyryjä. Käytä aina suojakäsineitä polttoaineen lisäämisen aikana. Vaihda ja puhdista suojavaatteet säännöllisin väliajoin.
3. Varo läikyttämästä polttoainetta tai öljyä, jotta maaperä ei saastu (ympäristönsuojelu). Puhdista puhallin välittömästi, jos polttoainetta on läikkyneet. Anna märkien vaatteiden kuivua ennen niiden hävittämistä asianmukaisesti katetussa säiliössä itsesyttymisen välttämiseksi.
4. Älä päästä polttoaineita koskettamaan vaatteitasi. Vaihda vaatteet välittömästi, jos niille on läikkyneet polttoainetta (palovaara).
5. Tarkista säännöllisesti, että polttoainekorkki on kunnolla kiinni.
6. Kiristä polttoainesäiliön lukitusruuvi huolellisesti. Siirry toiseen paikkaan ennen moottorin käynnistämistä (vähintään 3 metrin päähän polttoaineen lisäyspaikasta).

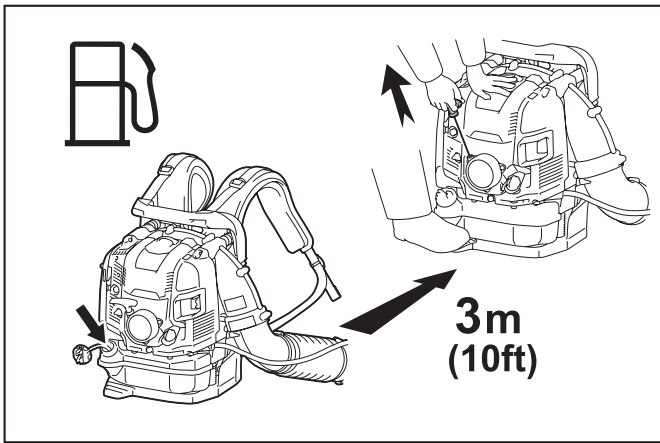

7. Älä koskaan lisää polttoainetta suljetussa huoneessa. Maanpinnan tasolle kerääntyy polttoainehöyryjä (räjähdysvaara).
8. Kuljeta ja säilytä polttoainetta vain hyväksytyissä astioissa. Varmista, että lapset eivät pääse käsiksi varastoituihin polttoaineeseen.
9. Älä yritä lisätä polttoainetta, jos moottori on kuuma tai käynnissä.
10. Älä tankkaa enempää kuin kohdassa "TEKNISET TIEDOT" määritetään.

Käyttötapa

1. Käytä puhallinta vain, kun valaistus ja näkyvyys ovat hyvät. Varo liukkaista tai märkiä alueita, lunta ja jäätä (liukastumisvaara), sekä ahtaita paikkoja. Seiso aina tukevasti.
2. Älä koskaan työskentele epätasaisilla pinnoilla tai jyrkässä maastossa.
3. Älä työskentele tikkailta tai korkeilta paikoilta. Muussa tapauksessa seurauksena saattaa olla henkilövahinko.
4. Henkilövahinkojen välttämiseksi älä suuntaa puhallusilmaa kohti sivullisia, koska ilmavirran korkea paine voi vahingoittaa silmiä ja puhalttaa pieniä esineitä suurella nopeudella.
5. Älä koskaan laita mitään vierasta esinettä laitteen ilmanottoaukkoon tai puhaltimen suuttimeen. Se vahingoittaa puhaltimen keskiötä ja aiheuttaa vakavan vamman käyttäjälle tai sivullisille, jos esine tai rikkoutuneet osat sinkoutuvat ulos suurella nopeudella.
6. Ota huomioon tuulen suunta, ts. älä työskentele vastatuuleen.
7. Kompastumisen ja hallinnan menetyksen vaaran vähentämiseksi älä kävele takaperin, kun käytät konetta.
8. Sammuta aina moottori ennen laitteen puhdistamista, huoltamista tai osien vaihtamista.
9. Pidä taukoja väsymyksen aiheuttaman hallinnan menetyksen estämiseksi. Suosittelemme pitämään 10 - 20 minuutin lepotaukoja tunnin välein.
10. Älä käytä konetta ikkunoiden yms. lähellä.
11. Käytä konetta alhaisella nopeudella jos mahdollista ja rajoita toiminta-aikaa tärinän aiheuttamien ja/tai kuulovahinkojen vaaran lieventämiseksi.
12. Käytä konetta vain kohtuullisena ajankohtana. Älä käytä puhallinta aikaisin aamulla tai myöhään yöllä, jolloin se voi häiritä ihmisiä.
13. On suositeltavaa haravoida tai harjata irtoroskat ennen puhaltamista.
14. Kostuta hieman pintoja tai käytä tarvittaessa vesisumutinta ennen puhaltamista pölyisissä käyttöolosuhteissa.
15. Säädä puhaltimen suuttimen pituus niin, että ilmavirta voi toimia lähellä maanpintaa.
16. Rajoita kerrallaan käytettävien laitteiden kappalemäärää vähentääksesi melutasoa.
17. PUHDISTA käytön jälkeen puhaltimet ja muut laitteet! Hävitä roskat roskasäiliöön.
18. Älä kiihdytä moottoria enemmän kuin on tarpeen. Puhalletut esineet saattavat aiheuttaa henkilövahinkoja.
19. Pakoputken äänenvaimennin kuumenee käytön aikana. Älä kosketa kuumaa äänenvaimenninta, se voi aiheuttaa palovamman.
20. Älä käytä konetta räjähdysvaarallisissa tiloissa, joissa on syttyviä nesteitä, kaasuja tai pölyä. Koneen muodostamat kipinät voivat sytyttää pölyn tai höyryä.

Huolto-ohjeet

1. Ole ystävällinen ympäristölle. Käytä puhallinta niin, että melua ja saastetta syntyy mahdollisimman vähän. Tarkista etenkin kaasuttimen oikea säätö.
2. Puhdista puhallin säännöllisin välein ja tarkista, että kaikki ruuvit ja mutterit on kiristetty kunnolla.
3. Älä koskaan huolla tai säilytä puhallinta avotulen, kipinöiden tms. lähellä.

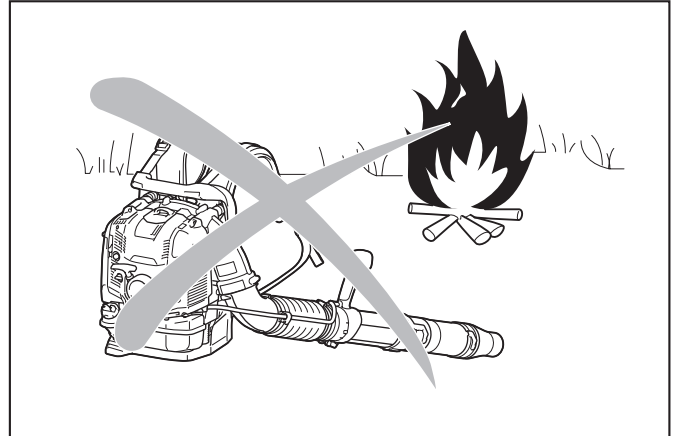

4. Säilytä puhallinta polttoainesäiliö tyhjennettynä lukitussa huoneessa, jossa on hyvä ilmanvaihto.
5. Käyttäjä saa tehdä vain tässä käyttöohjeessa kuvattuja huolto- tai korjaustoimenpiteitä. Kaikki muut toimenpiteet on annettava valtuutettujen huoltoedustajien tehtäväksi.
6. Käytä vain Makitan toimittamia alkuperäisvaraosia tai -tarvikkeita. Muiden kuin hyväksytyjen tarvikkeiden ja työkalujen käyttö lisää onnettomuuksien ja vammojen vaaraa. Makita ei vastaa onnettomuuksista tai vahingoista, jotka aiheutuvat muiden kuin hyväksytyjen lisävarusteiden tai tarvikkeiden käytöstä.
7. Virheellinen korjaus ja puutteellinen huolto voi lyhentää laitteen käyttöikää ja lisätä onnettomuusriskiä.

Ensiapu

1. Varmista tapaturman varalta, että käyttöpaikan läheisyydessä on hyvin varustettu ensiapupakkaus. Täydennä ensiapupakkauksen varusteita sitä mukaa kuin niitä kuluu.
2. Kun hälytät apua, ilmoita seuraavat tiedot:
 - onnettomuuden tapahtumapaikka
 - Mitä on tapahtunut
 - loukkaantuneiden henkilöiden määrä
 - vammojen laatu
 - oma nimesi

OSIEN KUVAUS

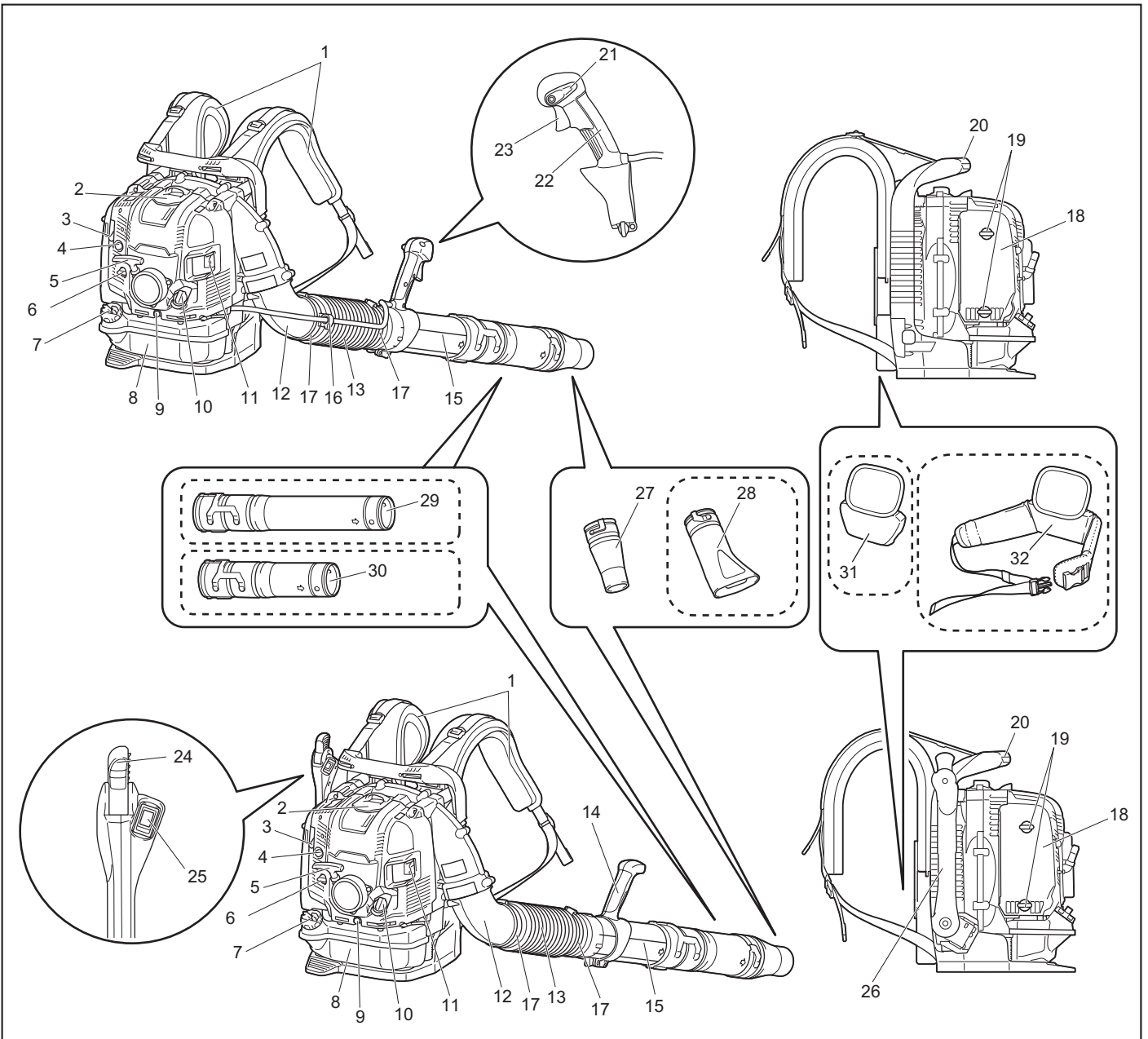

1	Olkahihna	9	Öljyn tyhjennyspultti	17	Letkunkiristin	25	Pysäytyskytkin
2	Sytytystulpan kansi	10	Öljykorkki	18	Ilmanpuhdistimen kansi	26	Ohjausvarsi
3	Rikastinvipu	11	Äänenvaimennin	19	Kiinnityspultti (ilmanpuhdistimen kannen)	27	Pyöreä suutin
4	Käsipumppu	12	Polvikappale	20	Kantokahva	28	Littea suutin (lisävaruste)
5	Käynnistysnuppi	13	Joustava putki	21	Ohjausvivun pysäytin	29	Pitkä putki (lisävaruste)
6	Jäänestovipu	14	Kädensijakokoonpano	22	Ohjauskahva	30	Lyhyt putki (lisävaruste)
7	Polttoainesäiliön korkki	15	Kääntyvä putki	23	Kaasuliipaisin	31	Pehmike (lisävaruste)
8	Polttoainesäiliö	16	Johdonpidike	24	Kaasuvipu	32	Lannevyö (lisävaruste)

- Vakiovarusteet voivat vaihdella maittain.

KOKOONPANO

⚠️HUOMIO: Pysäytä aina moottori ja irrota sytytystulpan hattu sytytystulpasta, ennen kuin teet mitään toimenpiteitä puhaltimelle.

⚠️HUOMIO: Käynnistä puhallin vasta, kun se on koottu kokonaan.

⚠️HUOMIO: Käytä aina suojakäsineitä.

Puhaltimen putkien kokoaminen

1. Aseta kääntyvä putki joustavan putken osaan ja kiristä ne kiristimellä.

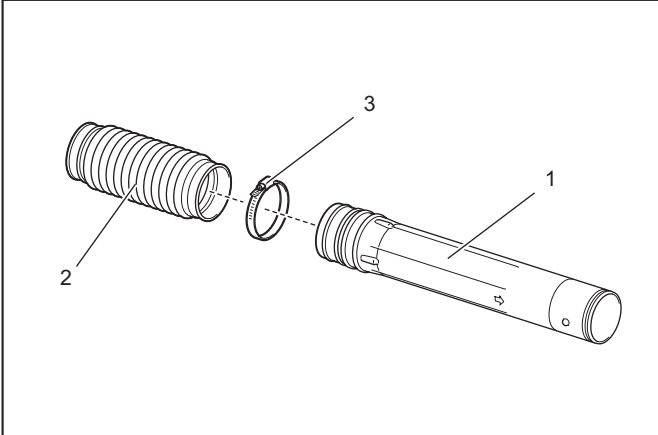

► 1. Kääntyvä putki 2. Joustava putki 3. Letkunkiristin

2. Löysää ja poista kiristysruuvi.

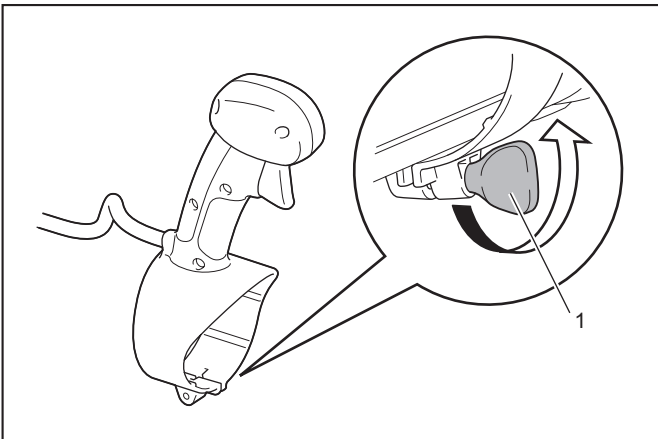

► 1. Kiristysruuvi

3. Asenna ohjaukshava / kädensijakoneisto kiinni kääntyvään putki ja kiristä ne kiristysruuvilla.

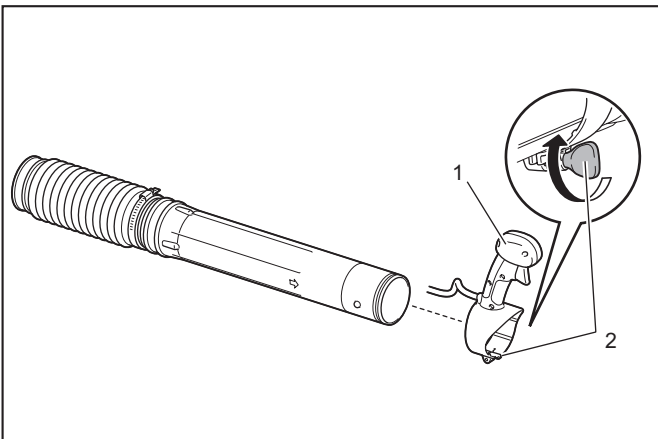

► 1. Ohjaukshava / kädensijakokoonpano 2. Kiristysruuvi

4. Kiinnitä joustava putki polvikappaleeseen

Kaasukahvamalli: Aseta polvikappale joustavaan putkeen. Kiinnitä johdonpidike letkunkiristimen ja joustavan putken väliin. Kiristä johdonpidike, joustava putki ja polvikappale letkunkiristimellä. Aseta ohjaukshaapeli johdonpidikkeeseen ja sulje johdonpidike.

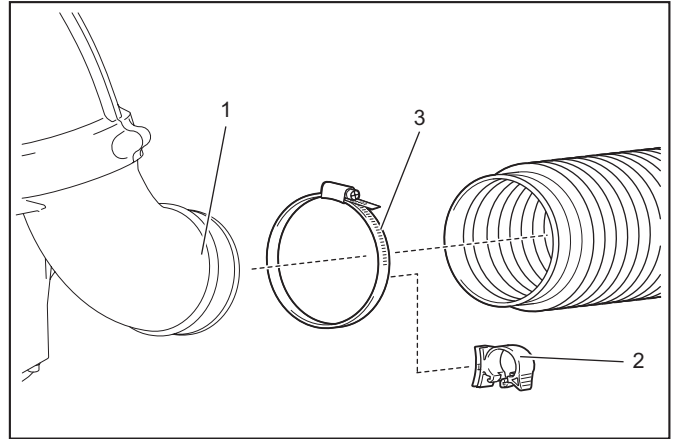

► 1. Polvikappale 2. Johdonpidike 3. Letkunkiristin

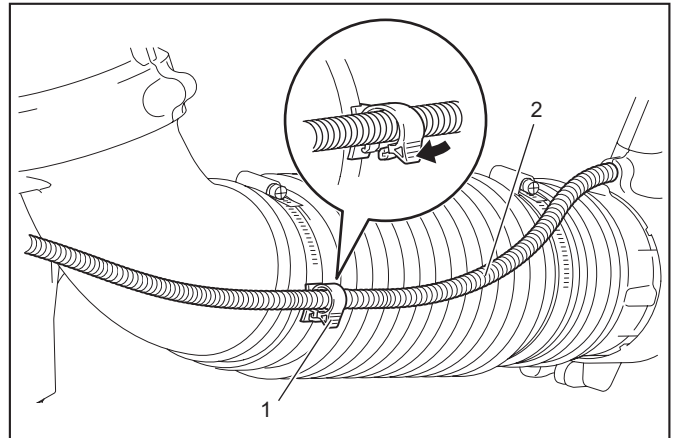

► 1. Johdonpidike 2. Ohjaukshaapeli

Kaasuvipumalli: Aseta polvikappale joustavaan putkeen. Kiristä joustava putki ja polvikappale kiristimellä.

5. Kiinnitä pitkä/lyhyt putki kääntyvään putkeen. Lukitse pitkä/lyhyt putki paikalleen kääntämällä sitä myötäpäivään. Kiinnitä sitten puhaltimen suutin pitkään/lyhyeen putkeen. Lukitse puhaltimen suutin paikalleen kääntämällä sitä myötäpäivään.

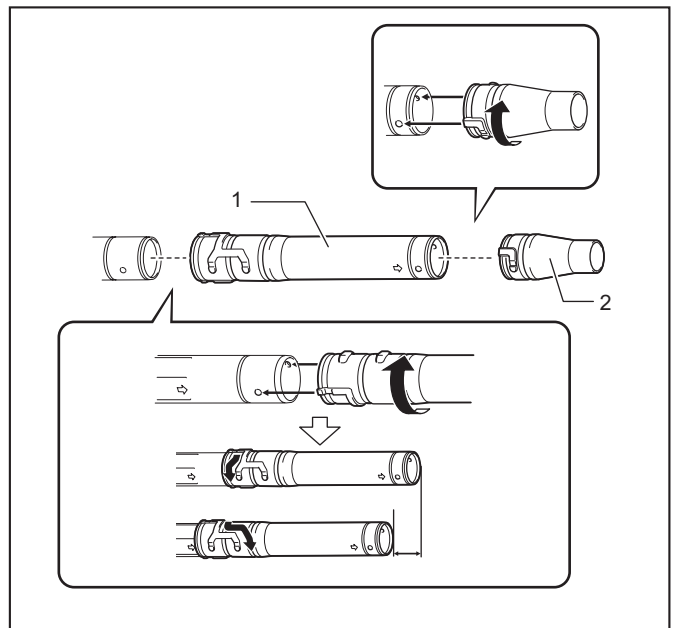

► 1. Pitkä/lyhyt putki 2. Puhaltimen suutin

6. Varmista, että kaikki kiinnittimet ovat tiukalla.

ENNEN MOOTTORIN KÄYNNISTÄMISTÄ

Moottoriöljyn tarkastaminen ja lisääminen

HUOMIO: Kun lisäät moottoriöljyä, pysäytä moottori ja odota, että moottori jäähtyy. Muuten seurauksena voi olla palovamma.

HUOMAUTUS: Huonolaatuisen öljyn käyttäminen vaikeuttaa käynnistymistä.

HUOMAUTUS: Poista pöly tai lika öljyn täyttöaukon ympäriltä ennen öljykorkin irrottamista. Pidä myös irrotettu öljykorkki puhtaana hiekasta ja pölystä. Muuten öljykorkkiin tarttunut hiekka tai pöly voi aiheuttaa epäsäännöllistä öljyn kiertoa tai moottorin osien kulumista, mistä seuraa ongelmia.

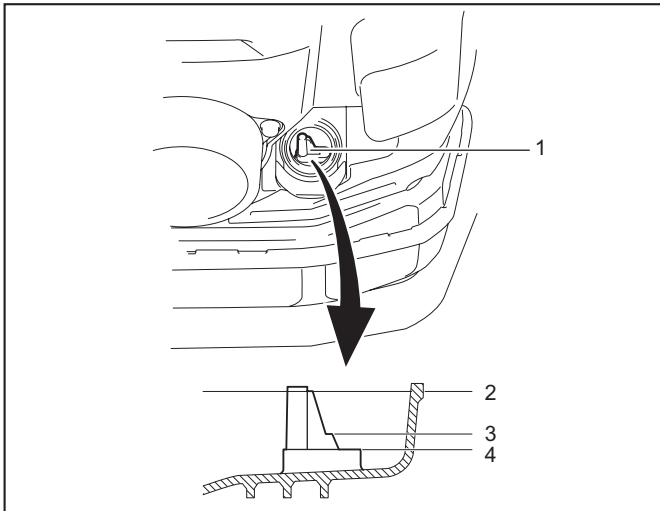

- 1. Öljymittari 2. Ylärajan merkki 3. 100 ml:n taso 4. Alarajan merkki

Tarkastaminen

Aseta puhallin tasaiselle pinnalle ja irrota öljykorkki. Tarkista öljymittari. Varmista, että öljyn taso on ala- ja ylärajan merkien välissä. Jos öljyä ei ole 100 ml:n tasolla, lisää uutta öljyä. Vaihda öljy, kun öljyssä on likaa tai sen väri muuttuu. (Katso öljynvaihtoväli ja -ohjeet kohdasta "Moottoriöljyn vaihto".)

Lisäys

Aseta puhallin tasaiselle pinnalle ja irrota öljykorkki. Täytä öljyä öljymittarin ylärajaan asti.

Keskimäärin moottoriöljyä on lisättävä jokaisen 20 käyttötunnin (10 – 15 tankkauksen välein).

Suosittelava öljy

- Aito Makitan 4-tahti moottoriöljy tai
- SAE 10W-30 API-luokituksen mukaan, luokka SF tai korkeampi (autojen 4-tahtimoottori)

Öljyn määrä

Noin 220 ml

HUOMAUTUS: Säilytä puhallin pystyasennossa tasaisella alustalla. Öljymittari ei osoita öljyn oikeaa määrää, jos puhallin on kallellaan ja öljyä on vuotanut moottoriin. Se voi johtaa öljyn liikatyttöön.

HUOMAUTUS: Älä täytä liikaa öljyä. Liiallinen öljy voi läikkyä ilmansuodattimesta ja sotkea ympäröivät osat, tai palava öljy voi tuottaa valkoista savua.

Öljyn lisäämisen jälkeen

Pyyhi läikkinyt öljy pois rievulla.

Polttoaineen syöttö

VAROITUS: Sammuta moottori ja anna sen jäähtyä ennen polttoaineen lisäämistä. Muuten seurauksena voi olla syttyminen, tulipalo tai palovamma.

VAROITUS: Polttoaineen lisääminen on tehtävä paikassa, missä ei ole tulipalon vaaraa. Älä koskaan tuo tulta (tupakointi tms.) polttoaineen lisäämispaikan lähelle.

VAROITUS: Tankkaa tasaisella alustalla. Älä tankkaa epävakaa paikassa. Tankkaa paikassa, missä on hyvä valaistus ja näkyvyys.

VAROITUS: Avaa polttoainesäiliön korkki hitaasti. Polttoainetta voi läikkyä ulos sisäisen paineen takia.

VAROITUS: Älä läikytä polttoainetta. Pyyhi läikkinyt polttoaine pois.

VAROITUS: Lisää polttoainetta paikassa, missä on hyvä ilmanvaihto.

VAROITUS: Tankkaa avoimella esteettömällä paikalla.

VAROITUS: Käsittele polttoainetta varoen.

HUOMIO: Iholle tai silmään joutuva polttoaine voi aiheuttaa allergioita tai ärsytystä. Jos havaitset fyysisistä epänormaalisuutta, ota välittömästi yhteys lääkäriin.

HUOMAUTUS: ÄLÄ laita öljyä polttoainesäiliöön.

Polttoaine

VAROITUS: Säilytä kone ja säiliö viileässä paikassa poissa suorasta auringonvalosta.

VAROITUS: Älä koskaan säilytä polttoainetta autossa.

Moottori on nelitahtimoottori. Varmista, että käytät autonbensiniä (tavallista tai korkeaktaanista bensiniä).

HUOMAUTUS: Älä koskaan käytä moottoriöljyä sisältävää bensiiniseosta, esimerkiksi 2-tahti tai moottoriöljyä. Muuten seurauksena voi olla liiallinen hiilikertymä tai mekaanisia ongelmia.

HUOMAA: Säilytä polttoainetta erikoisastiassa varjoisassa paikassa, jossa hyvä ilmanvaihto. Käytä polttoaine 4 viikon kuluessa. Muuten polttoaineen laatu voi heikentyä päivässä.

Polttoaineen lisääminen

HUOMIO: Jos säiliön korkissa on vika tai vaurio, vaihda se.

HUOMIO: Säiliön korkki kuluu ajan myötä. Vaihda se kahden kolmen vuoden välein.

HUOMAUTUS: ÄLÄ kaada polttoainetta öljyntäyttöaukkoon.

1. Vapauta säiliön paine avaamalla säiliön korkkia hieman.
2. Irrota säiliön korkki, lisää polttoainetta ja poista ilma kallistamalla polttoainesäiliötä niin, että täyttöaukko osoittaa ylöspäin. ÄLÄ täytä säiliötä aivan täyteen.
3. Kiristä polttoaineen lisäyksen jälkeen säiliön korkki kunnolla.

TYÖSKENTELY

Moottorin käynnistys

VAROITUS: Älä yritä käynnistää moottoria paikassa, jossa polttoainetta on lisätty. Se voi aiheuttaa syttymisen tai tulipalon. Kun käynnistät moottoria, säilytä vähintään 3 metrin etäisyys tankkauskohtasta.

VAROITUS: Moottorin pakokaasu on myrkyllistä. Älä käytä moottoria paikassa, jossa on huono ilmanvaihto, kuten tunnelissa, rakennuksessa tms. Moottorin käyttäminen paikassa, missä on huono ilmanvaihto, voi aiheuttaa pakokaasumyrkytyksen.

VAROITUS: Jos käynnistyksen jälkeen havaitaan jotain poikkeavaa ääntä, hajua tai värinää, pysäytä moottori välittömästi ja tarkasta se. Jos moottoria käytetään tarkistamatta tällaisia poikkeavuuksia, seurauksena voi olla tapaturma.

VAROITUS: Älä kosketa moottorin kuumaa kantta. Muuten seurauksena voi olla palovamma.

VAROITUS: Varmista ennen moottorin käynnistämistä, ettei polttoaine ole vuotanut.

VAROITUS: Varmista, että moottori pysähtyy, kun pysäytyskytkin asetetaan "O"-asentoon.

Kun moottori on kylmä tai kun on lisätty polttoainetta (kylmäkäynnistys)

1. Aseta puhallin tasaiselle alustalle.
2. I/O -asento

Kaasukahvamalli: Aseta ohjausvivun pysäytin asentoon "I".

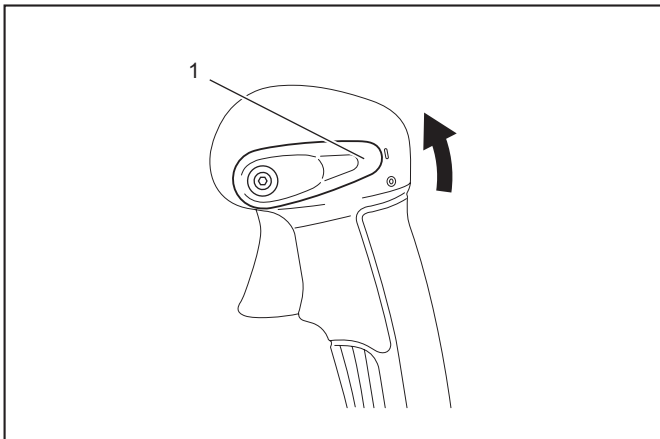

- 1. Ohjausvivun pysäytin

Kaasuvipumalli: Aseta pysäytyskytkin asentoon "I". Ja varmista, että kaasuvipu on asetettu alhaisen nopeuden asentoon.

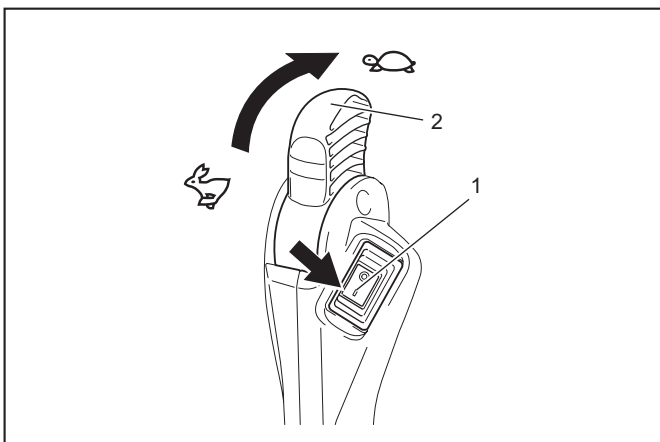

- 1. Pysäytyskytkin 2. Kaasuvipu

3. Jatka käsipumpun painamista, kunnes käsipumpuun tulee polttoainetta.

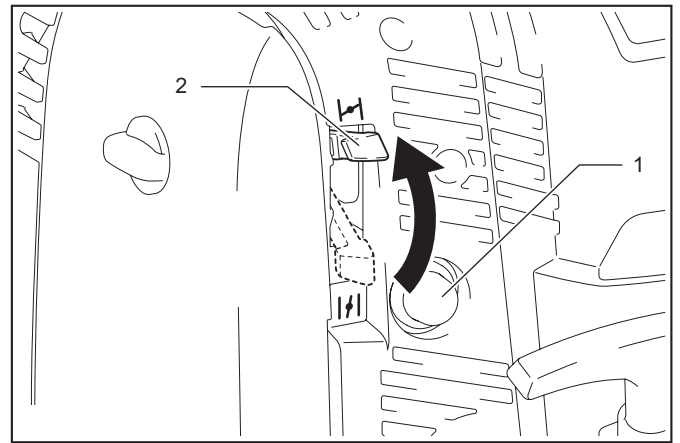

- 1. Käsipumppu 2. Rikastinvipu

HUOMAA: Polttoainetta tulee kaasuttimeen yleensä, kun on painettu 7 - 10 kertaa.

HUOMAA: Jos käsipumppua painetaan liikaa, ylimääräinen bensiini palaa polttoainesäiliöön.

4. Nosta rikastinvipu suljettuun asentoon.
5. Painele poljinta oikealla jalalla ja pidä vasemmalla kädellä laitteen kantta, jottei moottori pääse liikkumaan.
6. Vedä käynnistyskahvaa hitaasti ulos, kunnes tunnet vastuksen. Vedä sitä sitten voimakkaasti.

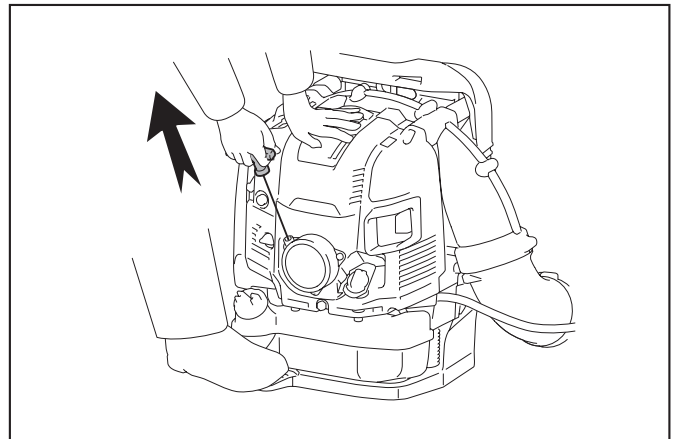

HUOMAUTUS: Älä koskaan vedä naru kokonaan ulos.

HUOMAUTUS: Palauta käynnistysnuppi varovasti koteloon. Muuten vapautunut käynnistysnuppi voi osua kehoosi tai se ei kelaudu takaisin asianmukaisesti.

HUOMAA: Jos moottori käynnistyy ja sammuu, palauta rikastinvipu "OPEN"-asentoon ja käynnistä moottori uudelleen vetämällä käynnistyskahvaa useita kertoja.

7. Avaa rikastinvipu, kun moottori käynnistyy.

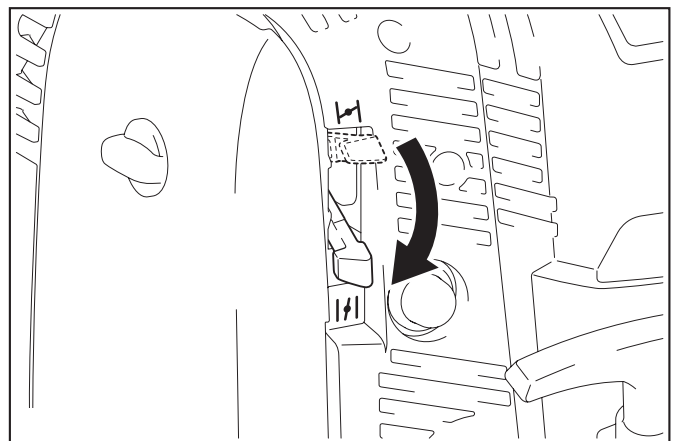

HUOMAA: Avaa rikastinvipu täysin ennen kaasun vetämistä.

HUOMAA: Älä koskaan avaa rikastinvipua nopeasti kylmässä säässä tai kun moottori on kylmä. Muuten moottori voi pysähtyä.

8. Jatka esilämmitystä 2 - 3 minuutin ajan.

9. Esilämmitys on suoritettu, kun moottori kiihtyy nopeasti alhaisilta kierroksilta täydelle kaasulle.

HUOMAA: Jos käyttäjä jatkaa käynnistyskahvan vetämistä useita kertoja, kun rikastinvipu on "CLOSE"-asennossa, moottorin käynnistäminen voi olla vaikeaa polttoaineen tulvimisen takia. Jos polttoainetta on tulvinut, irrota sytytystulppa ja poista liika polttoaine vetämällä kahvaa useita kertoja nopeasti. Kuivaa sytytystulpan elektrodi.

Kun moottori on lämmin (lämminkäynnistys)

1. Aseta puhallin tasaiselle alustalle.
2. Paina käsipumpua useita kertoja.
3. Varmista, että rikastinvipu on auki.
4. Painele poljinta oikealla jalalla ja pidä vasemmalla kädellä laitteen kantta, jottei moottori pääse liikkumaan.
5. Vedä käynnistyskahvaa hitaasti ulos, kunnes tunnet vastuksen. Vedä sitä sitten voimakkaasti.
6. Jos moottori ei käynnisty helposti, avaa kaasua noin 1/3.

Moottorin sammuttaminen

Kaasukahvamalli: Vapauta kaasuliipaisin ja aseta säätövivun pysäytin "O"-asentoon.

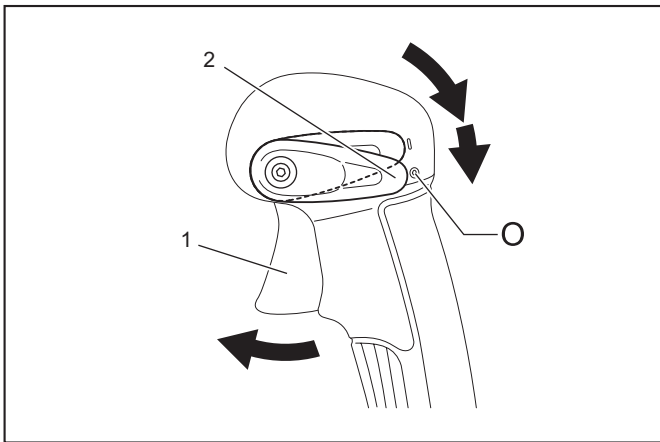

► 1. Kaasuliipaisin 2. Ohjausvivun pysäytin

Kaasuvipumalli: Laske moottorin nopeutta asettamalla kaasuvipu alhaisen nopeuden asentoon. Aseta sitten pysäytyskytkin "O"-asentoon.

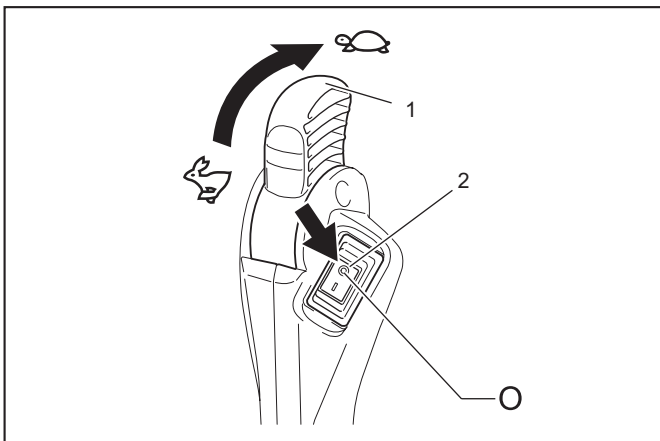

► 1. Kaasuvipu 2. Pysäytyskytkin

Kaasuttimen jäätyksen ehkäisy

HUOMAUTUS: Kun ympäristön lämpötila on yli 10 °C, palauta vipu aina normaaliin (aurinkomerkki) asetukseen. Muuten moottori voi vaurioitua ylikuumenemisen takia.

Kun ympäristön lämpötila on alhainen ja kosteus on korkea, vesihöyry voi jäätää kaasuttimen sisällä ja moottori voi käydä epävakaasti (kaasuttimen jäätyminen). Muuta tarvittaessa jäänestovivun asetusta seuraavasti.

Ympäristön lämpötila on korkeampi kuin 10 °C: Käännä vipu normaaliasentoon (aurinkomerkki).

Ympäristön lämpötila on sama tai alhaisempi kuin 10 °C: Käännä vipu jäänestoasemaan (lumimerkki).

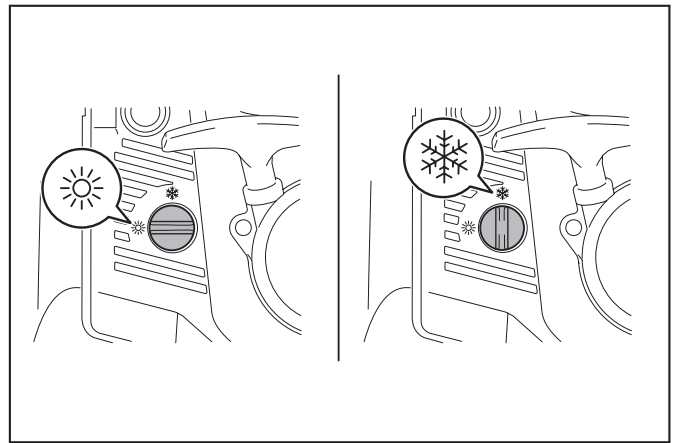

Olkahihnan säätäminen

1. Säädä olkahihnan pituus niin, että puhallinta kantaessa on mukava työskennellä.

Kiinnittäaksesi hihnan, vedä hihnan päätä alaspäin.

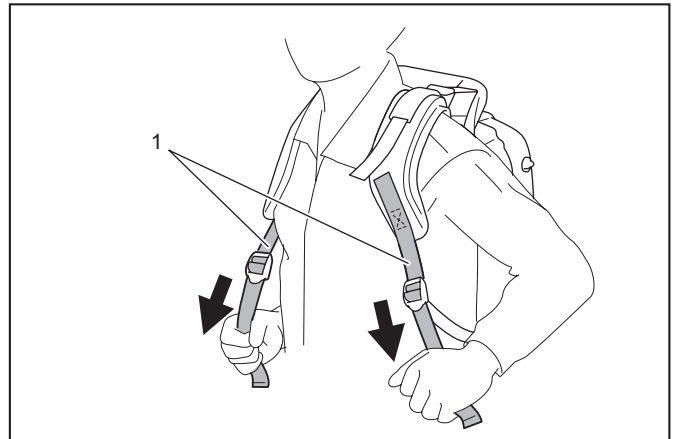

► 1. Olkahihna

Löysätäksesi hihnaa, vedä kiinnittimen päätä ylös.

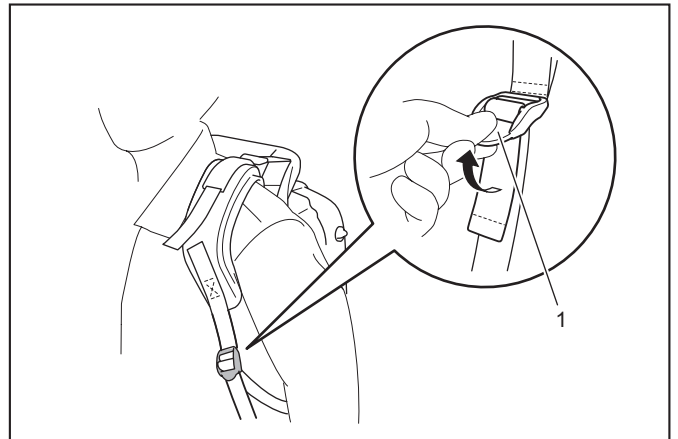

► 1. Kiinnitin

2. Vedä tukihihnaa kunnes selän ja puhaltimen kotelon välille ei jää tyhjää tilaa.

Kiinnittäaksesi hihnan, vedä hihnan päätä alaspäin.

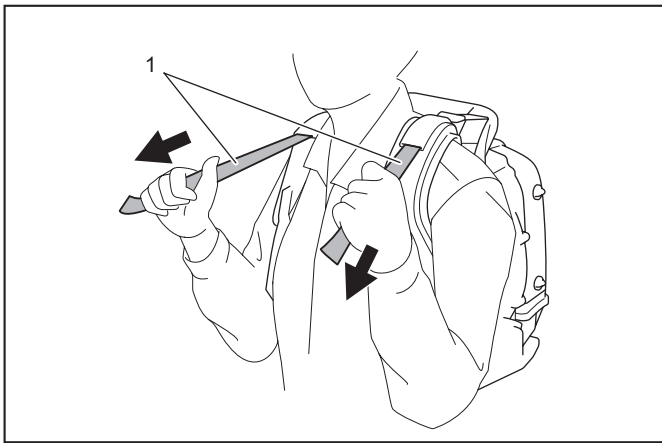

► 1. Tukihihna

Löysätäksesi hihnaa, vedä kiinnittimen päätä ylös.

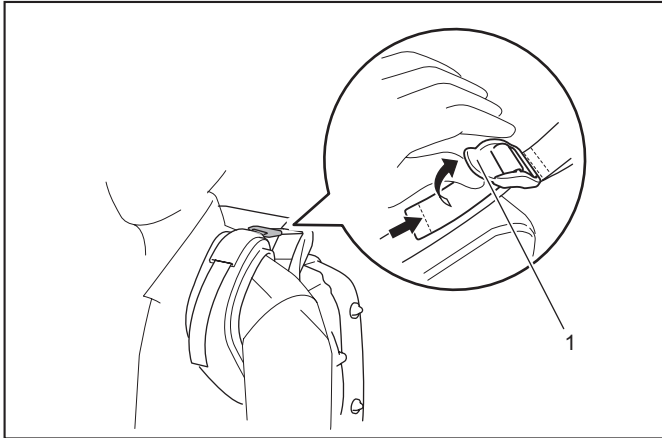

► 1. Kiinnitin

Lantiovyö

Lisävaruste

Lantiovyö antaa käyttäjälle mahdollisuuden kuljettaa työkalua vakaammin.

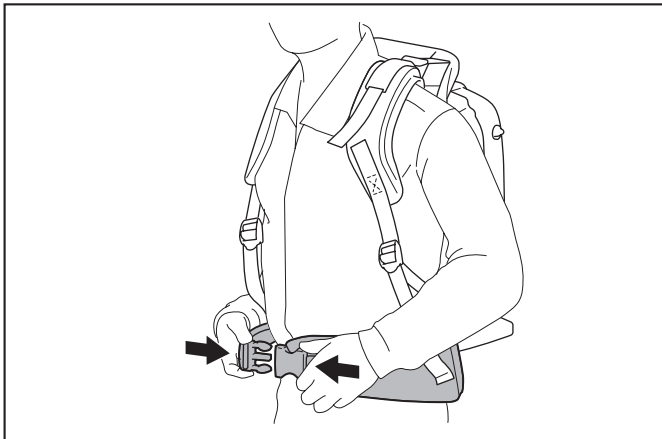

Ohjausvivun asennon säätö

Kaasukahvamalli: Siirtämällä ohjaukahvaa kääntyvän putken myötäisesti mukavimpaan asentoon. Kiristä sitten ohjaukahva ruuvilla.

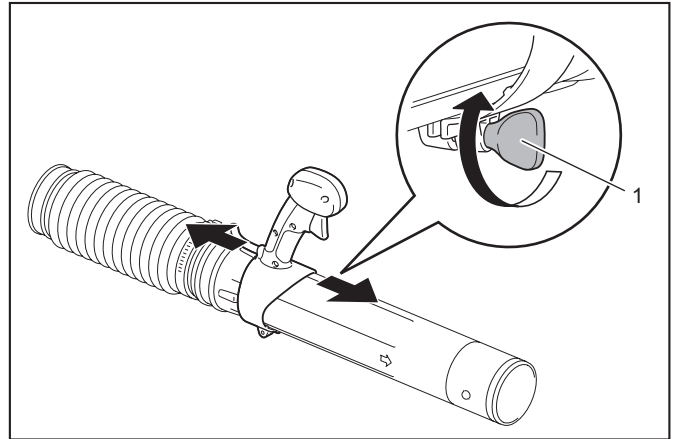

► 1. Ruuvi

Kaasuvipumalli: Siirrä kädensijakokoonpanoa kääntyvän putkea pitkin mukavimpaan asentoon. Kiristä sitten kädensija ruuvilla.

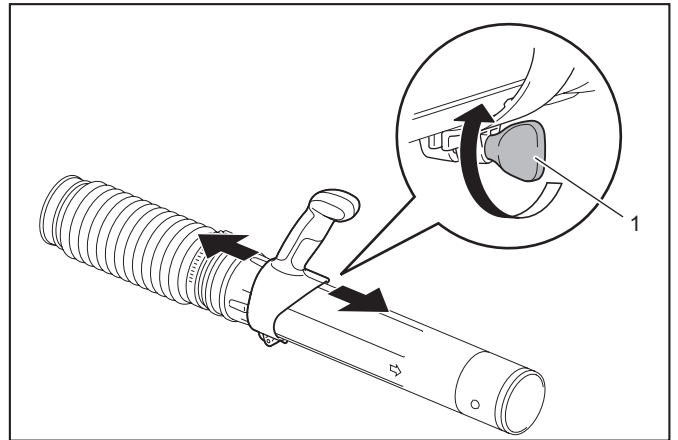

► 1. Ruuvi

Säädä ohjausvarren kulma.

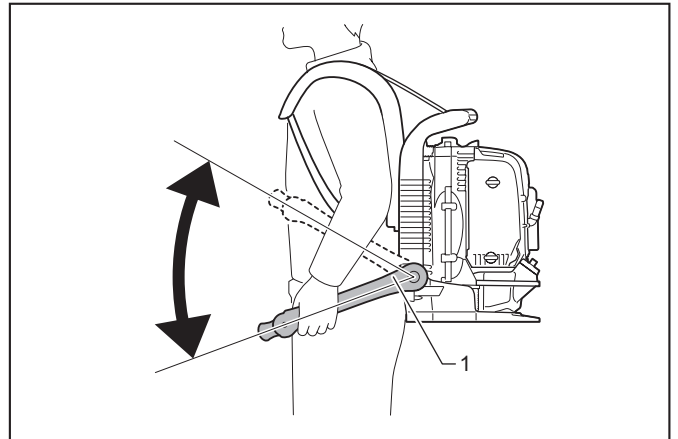

► 1. Ohjausvarsi

Puhaltimen käyttö



1. Käyttäessäsi puhallinta, säädä kaasuliipaisin / kaasuvipu niin että puhalluksen voima on työn sijainnille ja olosuhteille sopiva.
2. Moottorin nopeuden säätö.

Kaasukahvamalli: Moottorin nopeus kasvaa kaasuliipaisimesta vetämällä. Voit vähentää moottorin nopeutta löysäämällä kaasuliipaisinta. Vakionopeussäätimen avulla käyttäjä säilyttää vakionopeuden ilman liipaisinvivun vetämistä. Lisätäkseen moottorin nopeutta, käännä ohjausvivun pysäytin nopealle. Vähentääksesi moottorin nopeutta, käännä ohjausvivun pysäytin hitaalle.

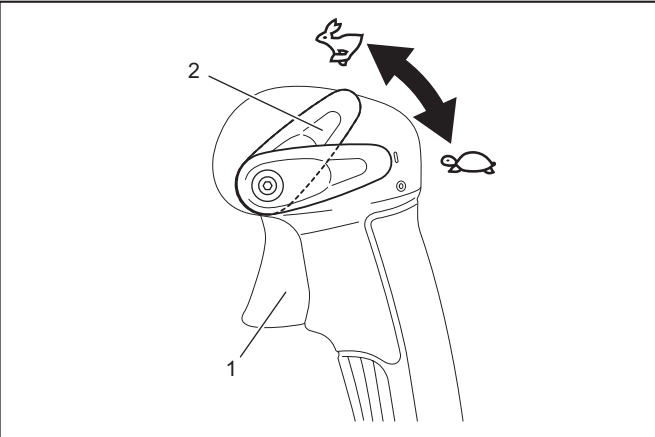

- 1. Kaasuliipaisin 2. Ohjausvivun pysäytin

Kaasuvipumalli: Lisätäkseen moottorin nopeutta, käännä kaasuvipu nopealle. Vähentääksesi moottorin nopeutta, käännä kaasuvipu hitaalle.

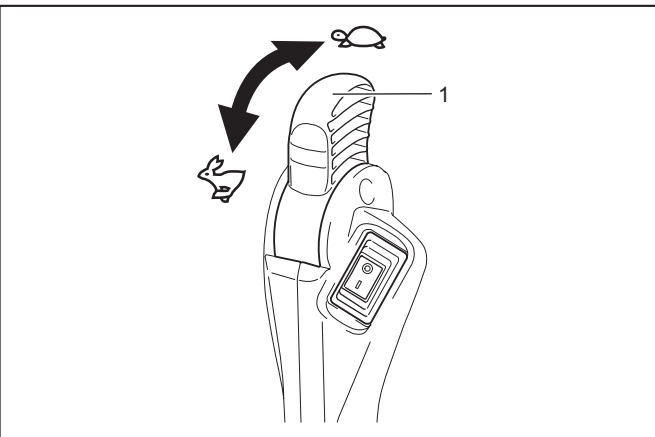

- 1. Kaasuvipu

Puhaltimen kuljettaminen

⚠HUOMIO: Kun kuljetat puhallinta, muista pysäyttää moottori.

HUOMAUTUS: Älä istu tai seiso puhaltimen päällä äläkä laita painavia esineitä sen päälle. Se voi vahingoittaa konetta.

HUOMAUTUS: Pidä puhallin pystyasennossa aina kuljettamisen tai varastoinnin aikana. Kuljettaminen tai varastointi muussa kuin pystyasennossa voi aiheuttaa öljynvuotoa puhaltimen moottorin sisällä. Tämä saattaa aiheuttaa öljyvuotoja ja valkoista savua öljyn palamisen yhteydessä, ja ilmanpuhdistin voi likaantua öljystä.

HUOMAUTUS: Älä kuljeta puhallinta vetämällä. Muuten puhaltimen kotelo voi vaurioitua.

KUNNOSSAPITO

⚠HUOMIO: Ennen tarkastusta ja huoltoa, sammuta moottori ja anna sen jäähtyä. Irrota sytytystulppa ja tulpan hattu. Muuten käyttäjä voi saada palovammoja tai vakavia vammoja laitteen käynnistyessä vahingossa.

⚠HUOMIO: Varmista tarkastuksen ja huollon jälkeen, että kaikki osat on koottu.

Moottoriöljyn vaihto

⚠HUOMIO: Moottorin pääyksikkö ja moottoriöljy ovat kuumia heti moottorin sammuttamisen jälkeen. Varmista öljyä vaihdettaessa, että moottorin pääyksikkö ja öljy ovat jäähtyneet tarpeeksi. Muuten seurauksena voi olla palovamma. Odota moottorin sammuttamisen jälkeen niin kauan, että moottoriöljy on palannut öljysäiliöön, jotta öljymäärän mittarin lukema olisi tarkka.

⚠HUOMIO: Jos öljyä lisätään liikaa, se voi likaantua tai syttyä ja tuottaa valkoista savua.

HUOMAUTUS: Älä koskaan hävitä vanhaa moottoriöljyä jätteiden mukana tai kaada sitä maahan tai viemäriin. Öljyn hävittäminen on säännelty lailla. Noudata hävittämisessä aina asianmukaisia lakeja ja määräyksiä. Jos olet epävarma jostain asiasta, ota yhteyttä valtuutettuun huoltoon.

HUOMAUTUS: Öljyn laatu heikkenee, vaikka sitä ei käytettäisi. Tarkista ja vaihda säännöllisin väliajoin (vaihda öljy uuteen 6 kuukauden välein).

Huonolaatuinen moottoriöljy lyhentää huomattavasti liukuvien ja pyörivien osien käyttöikää. Muista tarkistaa vaihtoväli ja -määrä.

Vaihtoväli

Ensimmäisen 20 käyttötunnin jälkeen ja sen jälkeen 50 käyttötunnin välein

Suosittelava öljy

- Aito Makitan 4-tahti moottoriöljy tai
- SAE 10W-30 API-luokituksen mukaan, luokka SF tai korkeampi (autojen 4-tahtimoottori)

Öljynvaihtomenettely

Suorita vaihto seuraavalla tavalla:

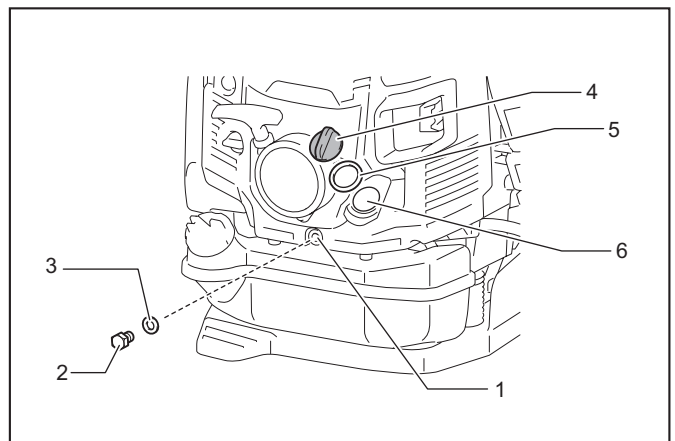

- 1. Poistoaukko 2. Öljyn tyhjennuspultti 3. Tiiviste (alumiinialusta) 4. Öljykorkki 5. Öljykorkin tiiviste 6. Öljyntäyttöaukko

1. Aseta puhallin tasaiselle alustalle.
2. Laita jäteöljyastia poistoaukon alle öljyn valuessa ulos. Astian tilavuus tulee olla vähintään 220 ml jotta kaikki öljy mahtuu siihen.

3. Avaa öljyn tyhjennyspultti valuttaaksesi öljyn ulos. Varo päästä-
mästä öljyä polttoainesäiliöön tai muihin osiin.

HUOMAUTUS: Varo ettei tiiviste (alumiinialuslaatta) häviä.
Laita öljyn tyhjennyspultti paikkaan, missä se ei liikaannu.

4. Poista öljykorkki. (Öljykorkin irrottaminen päästää öljyn valu-
maan helposti.)

HUOMAUTUS: Muista laittaa öljykorkki paikkaan, missä se ei
liikaannu.

5. Koska öljyn taso vähenee valutettaessa, kallista puhallinta kyljel-
leen niin, että öljy valuu kokonaan ulos.

6. Kun öljy on valunut kokonaan ulos, kiristä öljyn tyhjennys-
pultti kunnolla. Jos pultti ei ole tiukasti kiinni, se saattaa aiheuttaa
öljyvuotoa.

HUOMAUTUS: Älä unohda laittaa tiivistettä (alumiinialusle-
vyä) takaisin, kun kiinnität tyhjennyspulttia.

7. Kaada noin 220 ml öljyä öljyntäyttöporttiin öljymittarin ylärajaan
saakka.

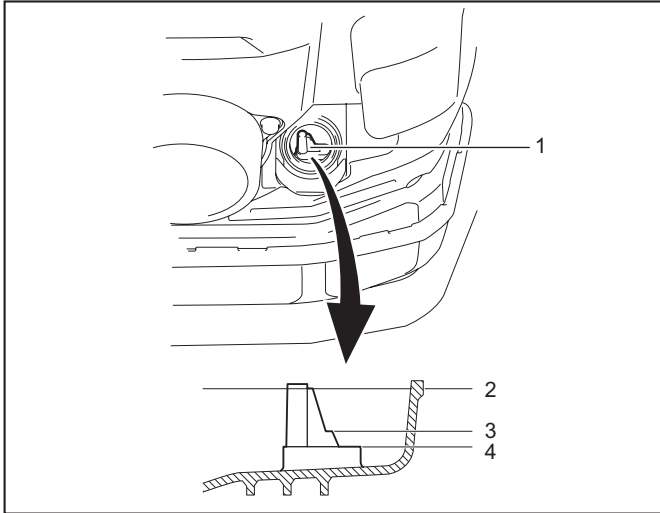

► 1. Öljymittari 2. Ylärajan merkki 3. 100 ml:n taso 4. Alarajan
merkki

8. Kiristä korkki öljyntäytön jälkeen tiukasti ehkäistäksesi
öljyvetoja.

HUOMAUTUS: Älä unohda laittaa öljykorkin tiivistettä takai-
sin, kun laitat öljykorkin takaisin.

Ilmanpuhdistimen puhdistaminen

VAROITUS: SYTTYVÄT MATERIAALIT EHDOTTOMASTI
KIELLETTY

Puhdistus- ja tarkastusväli

Päivittäin (joka 10 käyttötunnin välein)

Puhdistusmenettely

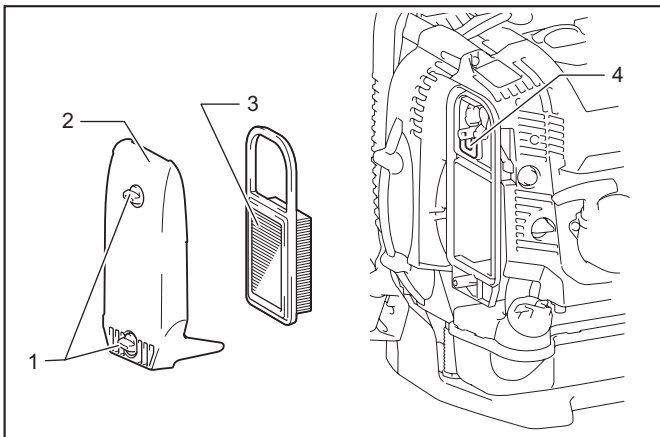

► 1. Kiinnityspultit 2. Ilmanpuhdistimen kansi 3. Elementti
4. Huohotin

1. Löysää nuppipultit.

2. Irrota ilmanpuhdistimen kansi.

3. Irrota elementti ja puhdista lika elementistä liinalla tai ilmapuhal-
timella. Vaihda elementti uuteen, jos se on vahingoittunut tai hyvin
likainen.

HUOMAA: Elementti on kuivatyyppinen eikä se saisi kastua. Älä
koskaan pese vedellä.

4. Pyyhi pois huohottimeen tarttunut öljy rievulla tai liinalla.

5. Asenna elementti ilmanpuhdistimen koteloon.

6. Kiinnitä ilmanpuhdistimen kansi ja kiristä se nuppipulteilla.

HUOMAUTUS: Puhdista elementti useita kertoja päivässä,
jos siihen tarttuu liikaa pölyä pölyisessä ympäristössä.

HUOMAUTUS: Jos laitteen käyttö jatkuu elementtiin jää-
neestä öljystä huolimatta, ilmanpuhdistimessa oleva öljy voi
vuotaa ulos ja saastuttaa ympäristöä.

Sytytystulpan tarkastus

HUOMIO: Älä koske sytytystulppaan, kun moottori on
käynnissä. Muuten seurauksena saattaa olla sähköisku.

HUOMIO: Aseta ohjausvivun pysäytin/seis-kytkin OFF "O"
-asentoon.

HUOMIO: Tarkista sytytystulpan johto säännöllisesti. Jos
se on vaurioitunut tai repeytynyt, vaihda se. Muuten seurauk-
sena saattaa olla sähköisku.

HUOMAUTUS: Kun irrotat sytytystulppaa, puhdista ensin
sytytystulppa ja sylinterin pää, ettei likaa, hiekkaa jne. pääse
sylinteriin.

HUOMAUTUS: Irrota sytytystulppa vasta kun moottori on
jäähdyntynyt, jotta sylinterin kierrereikä ei vahingoitu.

HUOMAUTUS: Aseta sytytystulppa kunnolla kierrereikään.
Jos se on asetettu kulmassa, sylinterin kierrereikä vaurioituu.

1. Avatessasi tulpan kantta, nosta sitä ja kierrä puoli kierrosta.

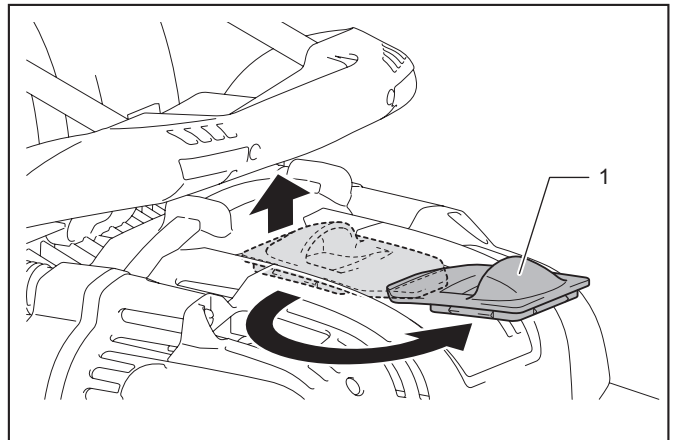

► 1. Tulpan kansi

2. Irrota tai asenna sytytystulppa käyttäen mukana toimitettua
hylsyavainta.

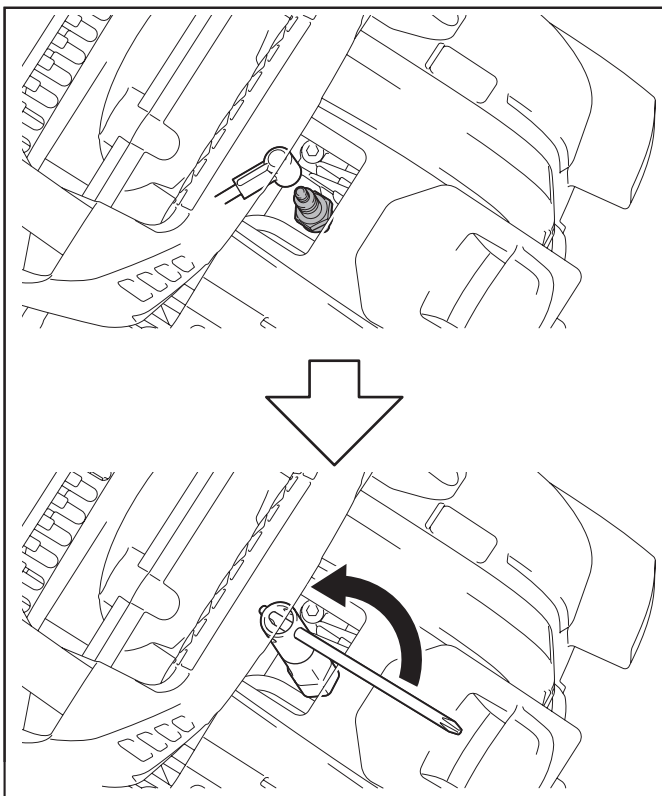

3. Sytytystulpan kärkiväli on 0,7 - 0,8 mm. Säädä väli oikeaksi, jos se on liian suuri tai pieni.

Puhdista sytytystulppa huolellisesti tai vaihda se, jos siihen on kertynyt karstaa tai jos se on likaantunut.

Kun vaihdat sytytystulpan, käytä tyyppiä NGK CMR6H.

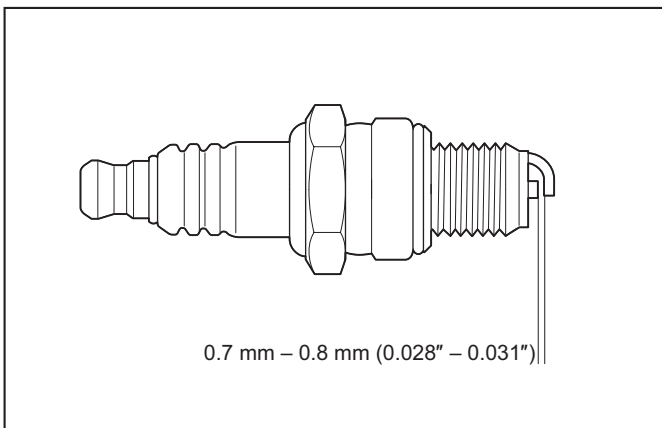

4. Sulkiessasi tulpan kanta kierrä sitä puoli kierrosta ja paina ympäri lovettu osa.

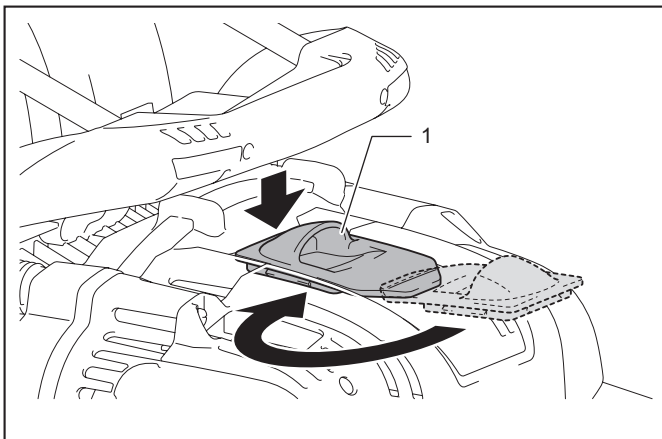

► 1. Tulpan kansi

Polttoainesuodattimen puhdistus

▲HUOMIO: Varmista, ettei polttoainesäiliössä ole vaurioita. Jos polttoainesäiliössä on vaurioita, pyydä välittömästi korjausta valtuutetusta huollosta.

HUOMAUTUS: Tarkista polttoainesuodatin säännöllisin väliajoin. Tukkeutunut polttoainesuodatin voi vaikeuttaa käynnistystä tai estää moottorin nopeuden nostamisen.

Tarkista polttoainesuodatin seuraavasti säännöllisin väliajoin:

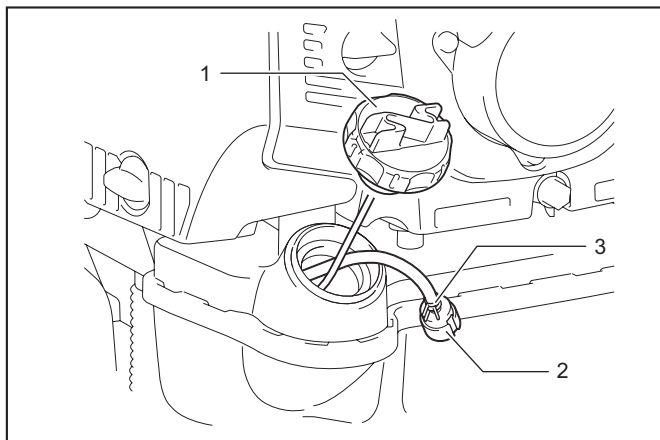

► 1. Polttoainesäiliön korkki 2. Polttoainesuodatin 3. Letkunkiristin

1. Irrota polttoainesäiliön korkki ja tyhjennä polttoainesäiliö. Tarkista, ettei polttoainesäiliössä ole vieraita aineita. Jos sellaisia on, pyyhi ne pois.

2. Vedä polttoainesuodatin langan avulla ulos öljyn täyttöaukosta.

3. Jos polttoainesuodattimen pinta on likaantunut, puhdista se bensiinillä.

HUOMAUTUS: Puhdistukseen käytetty bensiini täytyy hävittää paikallisten viranomaisten määräysten mukaisesti.

HUOMAUTUS: Erittäin likainen suodatin täytyy vaihtaa.

4. Aseta polttoainesuodatin polttoaineputken ja kiinnitä se letkunkiristimellä tarkistuksen, puhdistuksen tai vaihdon jälkeen. Aseta polttoainesuodatin takaisin polttoainesäiliöön ja kiristä polttoainesäiliön korkki kunnolla.

Joutokäynnin säätö

▲HUOMIO: Kaasutin on säädetty tehtaalla. Älä säädä muuta kuin joutokäyntiä. Jos säätö on tarpeen, kysy neuvoa valtuutetusta huollosta.

Sopiva hidas pyörimisnopeus on 2 800 min⁻¹ (rpm).

Jos pyörimisnopeutta täytyy muuttaa, kierrä säätöruuvia ristipääruuvimeisselillä.

Jos moottori pysähtyy tai käy epävakaasti tyhjäkäynnillä, kierrä säätöruuvia oikealle, jolloin joutokäynnin nopeus kasvaa. Jos kone puhallaa liian voimakkaasti tyhjäkäynnillä, kierrä säätöruuvia vasemmalle, jolloin joutokäynti laskee.

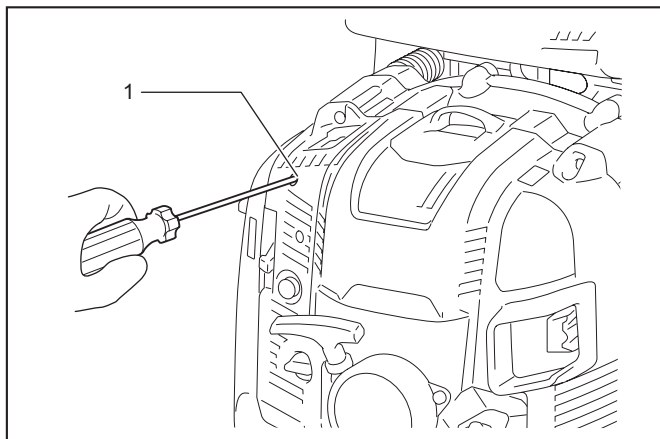

► 1. Joutokäynnin säätöruuvi

Kaasuläpän tarkastus

Jos ohjauskaapeli on taipunut tai jäänyt kiinni, kaasuläppä ei kosketa tyhjäkäynnin säätöruuvia, mikä estää moottorin oikean tyhjäkäynnin. Siirrä tässä tapauksessa ohjauskaapelia varmistaaksesi läpän asianmukaisen liikkeen.

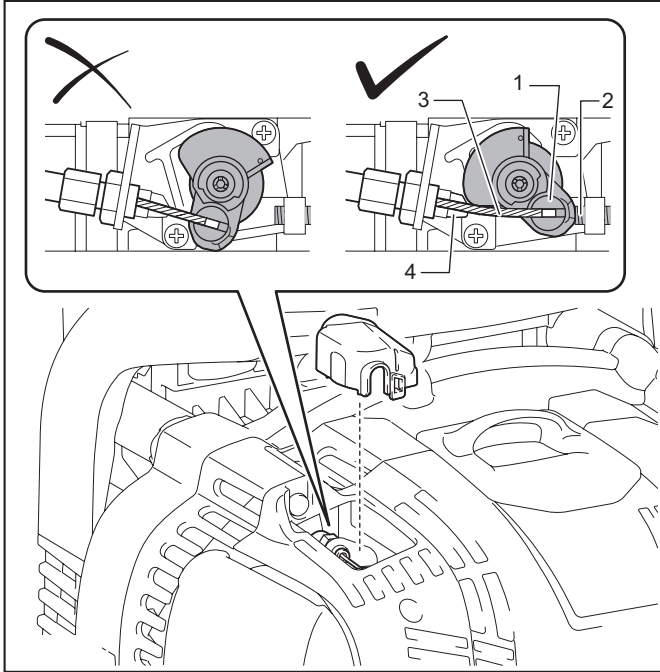

- 1. Kaasuläppä 2. Joutokäynnin säätöruuvi 3. Ohjauskaapeli
4. Kaasuläpän rajoitin

Jos kaasuläppä ei kosketa kaasuläpän rajoitinta edes vetäessäsi kaasuliipaisinta täydellä teholla tai jos kaasuläppä ei kosketa joutokäynnin säätöruuvia joutokäynnillä, kierrä kaapelin säätöpulttia seuraavasti:

1. Löysää kiinnitysmutteri.
2. Jos kaasuläppä ei kosketa kaasuläpän rajoitinta, kierrä kaapelin säätöpulttia vastapäivään.

Jos kaasuläppä ei kosketa joutokäynnin säätöruuvia, kierrä kaapelin säätöpulttia myötäpäivään.

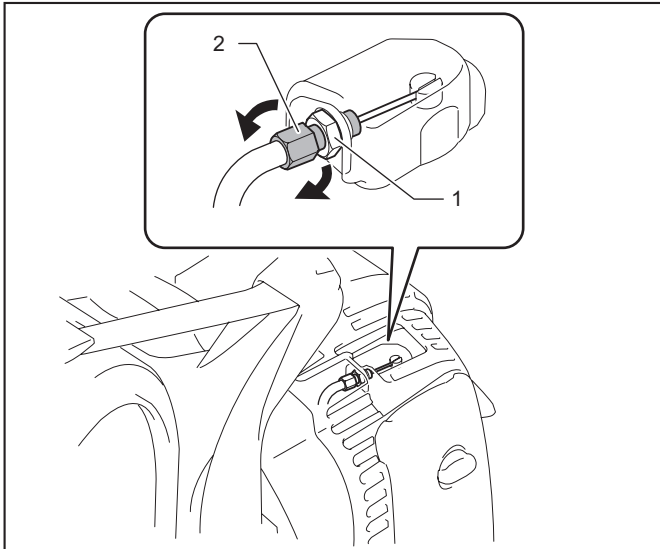

- 1. Kiinnitysmutteri 2. Kaapelin säätöpultti
3. Kiristä kiinnitysmutteri kiinnittäaksesi kaapelin säätöpultin.

Kaasuttimen kannen puhdistaminen

Jos kaasuttimen kansi likaantuu ja kaasuläppää on vaikea tarkistaa, puhdista kaasuttimen kansi seuraavasti:

HUOMAUTUS: Älä koskaan käytä bensiiniä, bentseeniä, tinneriä, alkoholia tai vastaavaa kaasuttimen kannen puhdistukseen. Muuten se saattaa likaantua.

1. Työnnä litteä ruuvimeisseli moottorin kannessa olevan reiän läpi. Vapauta kaasuttimen kannen kiinnitin.

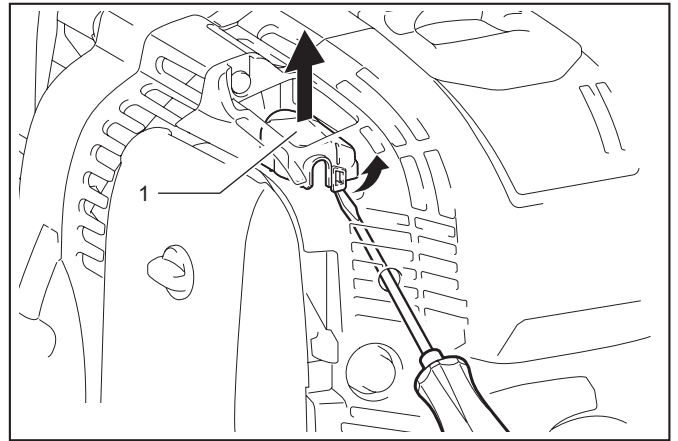

- 1. Kaasuttimen kansi

2. Puhdista kaasuttimen kansi.

HUOMAUTUS: Käytä märkää, puhdasta liinaa kaasuttimen kannen puhdistukseen.

3. Aseta kaasuttimen kansi takaisin. Varmista, että kaasuttimen kannen kiinnitin napsahtaa, kun sitä asetetaan paikoilleen.

Pulttien, mutterien ja ruuvien sekä muiden osien tarkastus

Kiristä uudelleen löysät pultit, mutterit yms.

Tarkista polttoaine- ja öljyvuodot.

Vaihda vaurioituneet osat uusiin turvallista käyttöä varten.

Moottorin puhdistaminen, jäähdytysilman tuloaukko

Pidä moottori puhtaana pyyhkimällä se rievulla.

Pidä sylinterin siivekkeet puhtaina pölystä tai liasta. Siivekkeisiin tarttunut pöly tai lika voivat aiheuttaa moottorin ylikuumentumisen ja männän kiinnileikkaamisen.

Puhallusilma tulee sisään ilmanottoaukosta. Kun ilmvirta putoaa käytön aikana, sammuta moottori ja tarkasta onko ilmanottoaukossa tukoksia. Puhdista se tarvittaessa. Tällainen tukos voi aiheuttaa ylikuumentumisen ja vaurioittaa moottoria.

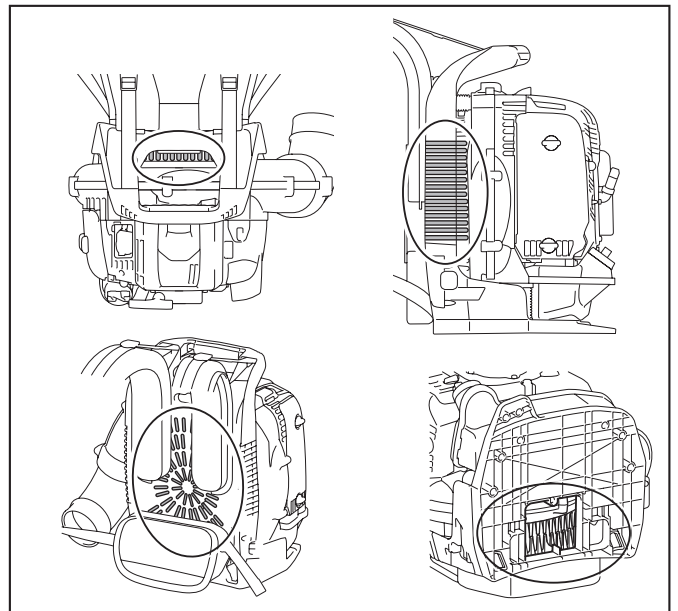

Tiivisteiden vaihto

Vaihda tiivisteet, jos moottori puretaan.

Kaikki huolto- tai säätötoimenpiteet, joita ei mainita tai kuvata tässä oppaassa, on annettava valtuutetun huollon tehtäväksi.

Varastointi

VAROITUS: Kun poistat polttoainetta, sammuta moottori ja odota, kunnes moottori on jäähtynyt. Muuten seurauksena voi olla palovammoja tai tulipalo.

HUOMIO: Jos kone on pitkään käyttämättömänä, poista kaikki polttoaine polttoainesäiliöstä sekä kaasuttimesta ja säilytä konetta kuivassa, puhtaassa paikassa.

Poista polttoaine polttoainesäiliöstä ja kaasuttimesta toimien seuraavalla tavalla:

1. Irrota polttoainesäiliön korkki ja tyhjennä polttoaine kokonaan. Jos polttoainesäiliössä on vierasta ainetta, poista se kokonaan.

2. Vedä polttoainesuodatin pois täyttöaukosta käyttämällä johdonpätäkää.
3. Paina käsipumppua, kunnes se on tyhjä, ja laske polttoainesäiliön tuleva polttoaine ulos.
4. Aseta suodatin takaisin polttoainesäiliöön ja kiristä polttoainesäiliön korkki kunnolla.
5. Käytä sitten moottoria, kunnes se pysähtyy.
6. Irrota sytytystulppa ja kaada useita tippoja moottoriöljyä sytytys-tulpan reiän kautta.
7. Vedä käynnistyskahvaa varovasti niin, että moottoriöljy leviää tasaisesti moottoriin, ja kiinnitä sitten sytytystulppa.
8. Säilytä konetta kahva ylöspäin.
9. Säilytä poistettu polttoaine erikoisastiassa varjoisessa paikassa, jossa on hyvä ilmanvaihto.

Vianpaikannus

Vika	Järjestelmä	Havainto	Syy
Moottori ei käynnisty tai sitä on vaikea käynnistää	Sytytysjärjestelmä	Sytytyskipinä tulee.	Polttoaineensyöttö- tai puristusjärjestelmän vika, mekaaninen vika.
		Ei sytytyskipinää.	STOP-kytkintä käytetty, johdotusvirhe tai oikosulku, viallinen sytytystulppa tai liitin, viallinen sytytysmoduuli.
	Polttoaineen syöttö	Polttoainesäiliö täytetty.	Virheellinen rikastimen asento, viallinen kaasutin, vääntynyt tai tukkeutunut polttoaineen syöttöputki, likainen polttoaine.
	Puristus	Ei puristusta vedettäessä.	Sylinterin pohjatiiviste viallinen, kampiakselin tiivisteet vahingoittuneet, sylinterin tai männänrenkaat vialliset tai sytytystulpan huono tiivistys.
Mekaaninen vika	Käynnistin ei kytkeydy.	Rikkoutunut käynnistimen jousi, rikkoutuneita osia moottorissa.	
Ongelmia käynnistettäessä lämpimänä	-	Säiliö täytetty. Sytytyskipinä tulee.	Kaasutin likaantunut, puhdista se.
Moottori käynnistyy mutta sammuu	Polttoaineen syöttö	Säiliö täytetty.	Virheellinen joutokäynnin säätö, kaasutin likainen.
			Polttoainesäiliön venttiili viallinen, polttoaineen syöttöputkessa katkos, kaapeli- tai STOP-kytkinvika.
Riittämätön teho	Vika saattaa liittyä useaan järjestelmään	Moottorin huono joutokäynti.	Ilmansuodatin likaantunut, kaasutin likaantunut, äänenvaimennin tukossa, sylinterin poistokanava tukossa.

Tarkastus- ja huoltovälit

		Ennen käyttöä	Tankkauksen jälkeen	Päivittäin (10 t)	50 t	200 t	600 t tai 2 vuotta, sen mukaan kumpi tulee aikaisemmin	Ennen varastointia
Moottoriöljy	Tarkasta / täytä	○	-	-	-	-	-	-
	Vaihda	-	-	-	○ (Huomautus1)	-	-	-
Kiristettävät osat (pultti, mutteri)	Tarkasta	○	-	-	-	-	-	-
Jäähdytysilman tuloaukko	Puhdista / tarkasta	○	-	-	-	-	-	-
Polttoainesäiliö	Puhdista / tarkasta	○	-	-	-	-	-	-
	Poista polttoaine	-	-	-	-	-	-	○ (Huomautus3)
Kaasuliipaisin / kaasuvipu	Tarkasta toiminto	-	○	-	-	-	-	-
Moottorin sammuttaminen	Tarkasta toiminto	-	○	-	-	-	-	-
Joutokäynnin säätö	Tarkasta / säädä	-	○	-	-	-	-	-
Ilmanpuhdistin	Puhdista	-	-	○	-	-	-	-
	Tarkasta / vaihda tarvittaessa	-	-	-	-	○	-	-
Ohjauskaapeli	Tarkasta / säädä	-	-	○	-	-	-	-
	Tarkasta / vaihda tarvittaessa	-	-	-	-	○ (Huomautus2)	-	-
Sytytystulppa	Tarkasta / säädä väli tarvittaessa	-	-	○	-	-	-	-
	Puhdista / vaihda tarvittaessa	-	-	-	-	○	-	-

		Ennen käyttöä	Tankkauksen jälkeen	Päivittäin (10 t)	50 t	200 t	600 t tai 2 vuotta, sen mukaan kumpi tulee aikaisemmin	Ennen varastointia
Tulpan johto	Tarkasta / vaihda tarvittaessa	-	-	-	-	○ (Huomautus2)	-	-
Polttoaineputki	Tarkasta	-	-	○	-	-	-	-
	Vaihda	-	-	-	-	○ (Huomautus2)	-	-
Polttoainesuodatin	Puhdista / vaihda tarvittaessa	-	-	-	○	-	-	-
Öljyputki	Tarkasta	-	-	-	-	○ (Huomautus2)	-	-
Vällys (otto- ja poistoventtiili)	Tarkasta / säädä	-	-	-	-	○ (Huomautus2)	-	-
Äänenvaimennin	Tarkasta / puhdista	-	-	-	-	○ (Huomautus2)	-	-
Palokammio / venttiili / aukko	Tarkasta / puhdista	-	-	-	-	○ (Huomautus2)	-	-
Moottori	Peruskorjaus	-	-	-	-	-	○ (Huomautus2)	-
Kaasutin	Poista polttoaine	-	-	-	-	-	-	○ (Huomautus3)

Huomautus1: Suorita ensimmäinen vaihto 20 käyttötunnin jälkeen.

Huomautus2: Ota tarkastusta varten yhteyttä valtuutettuun huoltoon tai korjaamoon.

Huomautus3: Kun polttoainesäiliö on tyhjennetty, käytä moottoria, kunnes kaasutin on tyhjä.

VIANMÄÄRITYS

Tarkista laite ensin itse, ennen kuin viet sen korjattavaksi. Jos ongelmaan ei löydy ratkaisua käyttöoppaasta, älä kuitenkaan yritä purkaa työkalua osiin. Vie ota sen sijaan yhteyttä Makita-huoltoliikkeeseen. Käytä korjaamiseen aina alkuperäisiä Makita-varaosia.

Epänormaali tila	Todennäköinen syy (toimintahäiriö)	Korjaus
Moottori ei käynnisty.	Käsipumppua ei käytetty.	Paina 7–10 kertaa.
	Käynnistysnarua vedetään liian hitaasti.	Vedä voimakkaasti.
	Polttoaineen puute.	Syötä polttoainetta.
	Tukkeutunut polttoainesuodatin.	Puhdista polttoainesuodatin.
	Taipunut polttoaineputki.	Suorista polttoaineputki.
	Huonolaatuinen polttoaine.	Huonolaatuinen polttoaine vaikeuttaa käynnistämistä. Vaihda uuteen. (Suositeltu vaihtoväli: 1 kuukausi)
	Liian voimakas polttoaineen imu.	Aseta kaasuvipu keskinopeudelta suurelle nopeudelle ja vedä käynnistyskahvaa, kunnes moottori käynnistyy. Jos moottori ei vielä käynnisty, irrota sytytystulppa, kuivaa elektrodi ja asenna takaisin. Käynnistä sitten ohjeiden mukaan.
	Irronnut sytytystulpan hattu.	Kiinnitä tiukasti.
	Likaantunut sytytystulppa.	Puhdista sytytystulppa.
	Sytytystulpan kärkiväli epänormaali.	Säädä kärkiväli.
	Sytytystulppa muuten epänormaali.	Vaihda sytytystulppa.
	Kaasutin epänormaali.	Pyydä tarvittaessa valtuutettua huoltoliikettä tarkistamaan ja korjaamaan se.
	Käynnistysköyttä ei voi vetää.	Pyydä tarvittaessa valtuutettua huoltoliikettä tarkistamaan ja korjaamaan se.
Moottori sammuu nopeasti. Moottorin nopeus ei nouse.	Ongelma moottorin sisäosissa.	Pyydä tarvittaessa valtuutettua huoltoliikettä tarkistamaan ja korjaamaan se.
	Riittämätön esilämmitys.	Suorita esilämmitys.
	Rikastinvipu on "CLOSE" (KIINNI) -asennossa, vaikka moottori on lämmin.	Aseta "OPEN" (AUKI) -asentoon.
	Tukkeutunut polttoainesuodatin.	Puhdista polttoainesuodatin.
	Likainen tai tukkeutunut ilmansuodatin.	Puhdista ilmansuodatin.
	Irronnut ohjauskaapeli.	Kiinnitä ohjauskaapeli tiukasti.
Kaasu ei palaudu joutokäynnille.	Ongelma moottorin sisäosissa.	Pyydä tarvittaessa valtuutettua huoltoliikettä tarkistamaan ja korjaamaan se.
	Virheellinen kaasuläpän asento.	Siirrä ohjauskaapelia. Säädä kaasuläpän asentoa kääntämällä kaapelin säätöpulttia.
Moottori ei pysähdy. ⇒ Käytä moottoria joutokäynnillä ja aseta rikastinvipu CLOSE (KIINNI) -asentoon.	Irronnut liitin.	Kiinnitä liitin tiukasti.
	Sähköjärjestelmä epänormaali.	Pyydä tarvittaessa valtuutettua huoltoliikettä tarkistamaan ja korjaamaan se.

SATURS

SPECIFIKĀCIJAS	66	PIRMS DZINĒJA IEDARBINĀŠANAS	72
SVARĪGI DROŠĪBAS NOTEIKUMI	67	EKSPLUATĀCIJA	73
DETAĻU APRAKSTS	70	APKOPE	76
MONTĀŽA	71	PROBLĒMU NOVĒRŠANA	81

SPECIFIKĀCIJAS

Modelis:	EB7660TH	EB7660WH
Akseleratora veids	Caurules akselerators	Gumu akselerators
Saussvars (bez pūtēja caurules)	10,9 kg	11,1 kg
Saussvars (ar garu pūtēja cauruli)	11,8 kg	12,1 kg
Izmēri (bez pūtēja caurules, G × P × A)	332 mm × 460 mm × 480 mm	332 mm × 510 mm × 480 mm
Gaisa pūšanas ātrums	(ar garu cauruli)	92 m/s
	(ar īsu cauruli)	92 m/s
Gaisa caurplūde	(ar garu cauruli)	20 m ³ minūtē
	(ar īsu cauruli)	20 m ³ minūtē
Maksimālais dzinēja apgriezumu skaits	7 200 min ⁻¹	
Apgriezumu skaits tukšgaitā	2 800 min ⁻¹	
Dzinēja tilpums	75,6 cm ³	
Dzinēja veids	Četraktu, viena cilindra, ar gaisa dzesēšanu	
Degviela	Automobiļu benzīns	
Degvielas tvertnes ietilpība	1 900 cm ³	
Dzinēja eļļa	API markas, SF klases vai augstākas klases, SAE 10W-30 eļļa (automobiļu četraktu dzinēja eļļa)	
Dzinēja eļļas tilpums	220 cm ³	
Karburators	Membrānas tipa	
Aizdedzes svece	NGK CMR6H	
Atstarpe starp elektrodiem	0,7–0,8 mm	

- Nepārtrauktās izpētes un izstrādes programmas dēļ šeit uzrādītās specifikācijas var tikt mainītas bez brīdinājuma.
- Atkarībā no valsts specifikācijas var atšķirties.

Vibrācija

Modelis				EB7660TH	EB7660WH	
Vibrācija atbilstīgi EN15503 2009	Labās puses rokturis	a _{h_v eq}	Garā caurule	ar apaļu uzgali	2,3 (m/s ²)	3,0 (m/s ²)
				ar plakānu uzgali	3,4 (m/s ²)	4,5 (m/s ²)
			Īsā caurule	ar apaļu uzgali	2,3 (m/s ²)	3,0 (m/s ²)
				ar plakānu uzgali	3,5 (m/s ²)	4,5 (m/s ²)
		Nenoteiktība (K)			1,2 (m/s ²)	2,0 (m/s ²)
	Kreisās puses rokturis (vadības svira)	a _{h_v eq}	Garā caurule	ar apaļu uzgali	-	0,8 (m/s ²)
ar plakānu uzgali				-	0,6 (m/s ²)	
Īsā caurule			ar apaļu uzgali	-	0,7 (m/s ²)	
			ar plakānu uzgali	-	0,6 (m/s ²)	
		Nenoteiktība (K)			-	0,7 (m/s ²)

Trokšņa līmenis

Modelis			EB7660TH	EB7660WH
Vidējais skaņas spiediena līmenis atbilstīgi EN15503 2009	L _{PA eq}		102,8 (dB(A))	102,8 (dB(A))
	Nenoteiktība (K)		1,6 (dB(A))	1,6 (dB(A))
Vidējais skaņas jaudas līmenis atbilstīgi EN15503 2009	L _{WA eq}		110,7 (dB(A))	110,7 (dB(A))
	Nenoteiktība (K)		0,7 (dB(A))	0,7 (dB(A))

Simboli

Zemāk ir attēloti simboli, kas attiecas uz iekārtu. Pirms darbarīka izmantošanas pārliecinieties, vai pareizi izprotat to nozīmi.



Esiet īpaši rūpīgs un uzmanīgs!



Izlasiet un ievērojiet lietošanas rokasgrāmatas informāciju.



Aizliegts!



Nesmēķējiet!



Nepieļaujiet atklātu liesmu!



Lietojiet aizsargcimdus.



Izmantojiet acu un ausu aizsargus.

	Karstas virsmas — pirkstu vai roku apdegumi.
	Neļaujiet nevienam atrasties darba vietas tuvumā!
	Neļaujiet darba vietā atrasties cilvēkiem un mājdzīvniekiem.
	Degviela (benzīns)
	Dzinēja manuāla iedarbināšana.
	Apturiet dzinēju.
	Pirmā palīdzība
	Ieslēgt/iedarbināt
	Izslēgt/apturēt
	Gari mati var iekerties.

EK Atbilstības deklarācija

Tikai Eiropas valstīm

Makita paziņo, ka šāds instruments(-i):

Mašīnas nosaukums: Pūtējs ar benzīna dzinēju

Modeļa Nr./tips: EB7660TH, EB7660WH

Specifikācijas: Skatiet tabulu "TEHNISKIE DATI".

Atbilst sekojošām Eiropas Direktīvām: 2000/14/EC

Ražots saskaņā ar šādu standartu vai normatīvajiem dokumentiem: EN15503

Tehniskā lieta saskaņā ar 2000/14/EC ir pieejama:

Makita, Jan-Baptist Vinkstraat 2, 3070, Beļģija
Atbilstības novērtējuma procedūra, ko nosaka Direktīva 2000/14/EC, veikta atbilstīgi V pielikumam.

Izmērītais skaņas jaudas līmenis: 110,7 dB (A)

Garantētais skaņas jaudas līmenis: 111 dB (A)

20.11.2015



Yasushi Fukaya

Direktors

Makita, Jan-Baptist Vinkstraat 2, 3070, Beļģija

SVARĪGI DROŠĪBAS NOTEIKUMI

Vispārīgi norādījumi

- Lai panāktu pareizu un drošu darbību, lietotājam ir jāpazīn pūtēja lietošana, tāpēc ir jāizlasa un jāizprot šī lietošanas rokasgrāmata un jāievēro tajā izklāstītie norādījumi. Lietotāji, kas nebūs pienācīgi informēti, pakļaus sevi un arī citus apdraudējumam, nepareizi rīkojoties ar pūtēju.
- Ieteicams uzticēt pūtēju tikai tiem, kas ir apliecinājuši savu prasmi apieties ar šādu ierīci.
- Uzticot pūtēju citam lietotājam, vienmēr nododiet arī norādījumu rokasgrāmatu.
- Lai izprastu pūtēja izmantošanas nosacījumus, nepieredzējušiem lietotājiem ir jālūdz izplatītājam pamatnorādījumi.
- Bērni un jaunieši, kas nav sasnieguši 18 gadu vecumu, nedrīkst lietot pūtēju. Tomēr personas, kas ir vecākas par 16 gadiem, var izmantot darbarīku mācību nolūkā kvalificēta speciālista tiešā uzraudzībā.
- Izmantojiet pūtējus ar vislielāko rūpību un uzmanību.
- Pūtēju lietojiet tikai, ja esat teicamā fiziskā stāvoklī.

- Visus darbus veiciet apzinīgi un uzmanīgi. Lietotājam ir jāuzņemas atbildība par citiem.
- Nekādā gadījumā nelietojiet pūtēju, ja esat alkohola vai medikamentu iespaidā.
- Nelietojiet ierīci, ja esat noguris.
- Saglabājiet šo norādījumus turpmākām uzziņām.
- Ievērojiet un izpildiet attiecināmos arodapvienību un apdrošināšanas uzņēmumu izdotos darba drošības norādījumus. Nepārveidojiet pūtēju, jo šādi apdraudēsiet savu drošību.
- Nekādā gadījumā nepārveidojiet aprīkojumu! Citādi ir iespējami bīstami negadījumi vai traumas.

Individuālās aizsardzības līdzekļi

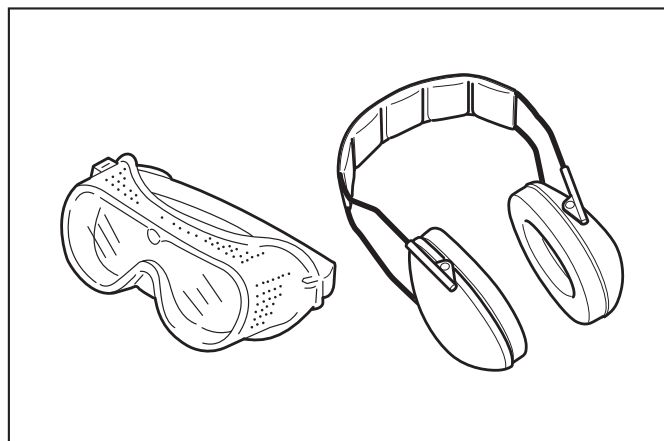

- Apģērbam jābūt funkcionālam un piemērotam, proti, tam cieši jāpiegul, taču tas nedrīkst ierobežot kustības. Savāciet garus matus un nevelciet rotaslietas un apģērbu, ko var ieraut gaisa ieplūdes atverē.
- Lai izvairītos no galvas, acu, plaukstu vai pēdu traumām, kā arī lai aizsargātu dzirdi, pūtēja ekspluatācijas laikā ir jāizmanto tālāk norādītie aizsarglīdzekļi un aizsargapģērbs.
- Apģērbam jābūt izturīgam un pieguļošam, taču tas nedrīkst ierobežot kustības. Neatstājiet nesavāktus garus matus un nevalkājiet vaļīgas jakas, platas bikses, šalles vai jebko citu, kas var tikt ierauts gaisa ieplūdes atverē. Lai pasargātu kājas, valkājiet kombinezonu vai garas bikses. Nevalkājiet šortus.
- Jebkāds iedarbināts dzinējs rada troksni, kas var nevēlami ietekmēt jūsu dzirdi. Lai aizsargātu dzirdi, izmantojiet dzirdes aizsarglīdzekļus (auss aizbāžņus vai austiņas). Lietotājiem, kas ilgstoši un regulāri lieto pūtēju, ir periodiski jāpārbauda dzirde.
- Lietojot pūtēju, ieteicams valkāt cimdus. Valkājiet stingrus apavus ar neslīdošu zoli.
- Obligāti jālieto piemēroti acu aizsarglīdzekļi! Kaut arī izmete nav vērsta pret operatoru, pūtēja darbības laikā tomēr ir iespējams rikošets vai atsitiens.
- Nekādā gadījumā nelietojiet pūtēju bez brillēm vai piemērotām aizsargbrillēm ar pienācīgu augšdaļas un sānu aizsardzību, kas atbilst standartam EN166 un ekspluatācijas valsts normatīvo aktu prasībām.
- Lai, strādājot puteklainā vidē, mazinātu ieelpoto putekļu izraisītu veselības problēmu iespēju, lietojiet filtrējošu sejas masku.

Paredzētā izmantošana

Šī ierīce ir paredzēta putekļu pūšanai.

Pūtēja palaišana

1. Pārbaudiet, vai darba diapazonā — 15 metru attālumā — nav bērnu vai citu personu, kā arī pievērsiet uzmanību mājdzīvniekiem, kas var atrasties tuvumā.

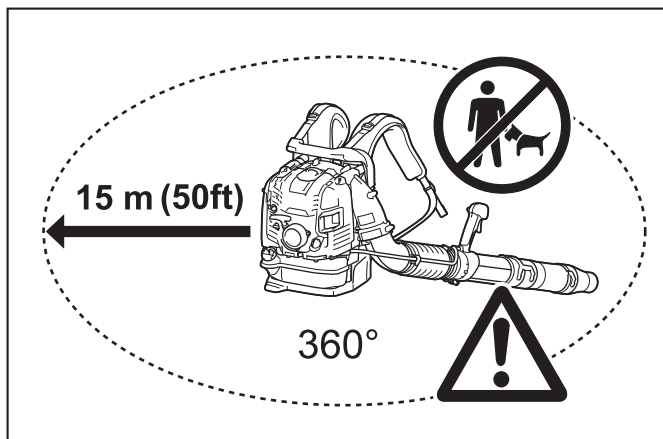

2. Pirms lietošanas vienmēr pārbaudiet, vai pūtējs ir drošs ekspluatēšanai.
 - Pārbaudiet akšeleratora sviras drošību. Pārbaudiet, vai akšeleratora svira darbojas laideni un viegli.
 - Pārbaudiet, vai pareizi darbojas akšeleratora sviras fiksators.
 - Pārlicinieties, ka rokturi ir tīri un sausi, un pārbaudiet „I-O” (iesl./izsl.) slēdža darbību. Gādājiet, lai rokturi vienmēr ir tīri un lai uz tiem nav eļļas un degvielas.
3. Ieslēdziet pūtēju tikai atbilstīgi norādījumiem. Dzinēja iedarbināšanai nelietojiet citus paņēmienus.

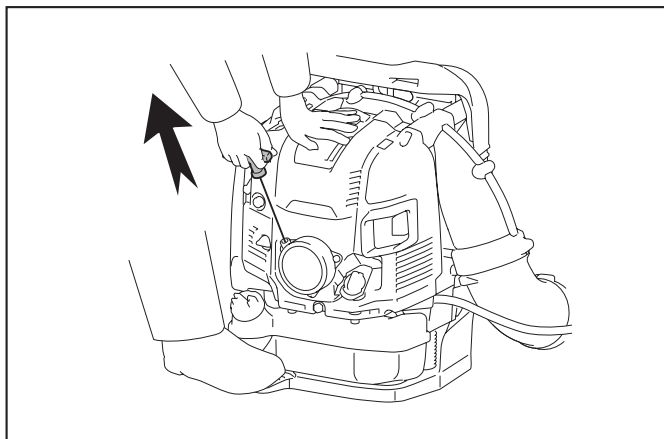

4. Izmantojiet pūtēju un komplektā iekļautos rīkus tikai paredzētajā nolūkā.
5. Iedarbiniet pūtēja dzinēju tikai pēc visas ierīces samontēšanas. Ierīces ekspluatācija ir atļauta tikai pēc visu attiecīgo piederumu uzstādīšanas.
6. Konstatējot dzinēja darbības kļūmes, dzinējs ir nekavējoties jāaptur.
7. Lietojot pūtēju, ar pirkstiem vienmēr stingri aptveriet rokturi un turiet vadības rokturi starp īkšķi un rādītājpirkstu. Turiet roku šādā stāvoklī, lai ne uz mirkli nezaudētu kontroli pār ierīci. Pārlicinieties, ka vadības rokturis ir pienācīgā darba stāvoklī un ka uz tā nav mitruma, darvas, eļļas vai smērvielas.
8. Vienmēr stāviet uz droša un līdzena pamata.
9. Lietojot pūtēju, uzlieciet to pareizi uz abiem pleciem. Nepārnēsājiet pūtēju tikai aiz vienas pleca siksnas. Šādi var gūt traumu.
10. Lietojiet pūtēju tā, lai izvairītos no izplūdes gāzu ieelpošanas. Nekādā gadījumā nedarbiniet dzinēju slēgtās telpās (iespējama saindēšanās ar gāzi un nosmakšana)! Oglekļa monoksīds ir gāze bez smakas. Vienmēr pārlicinieties, ka ir nodrošināta pienācīga vēdināšana.
11. Kad atpūšaties vai atstājat pūtēju bez uzraudzības, apturiet dzinēju. Novietojiet pūtēju drošā vietā, lai neapdraudētu citus un nepieļautu, ka aizdegas ugunsnedroši materiāli vai ierīce tiek sabojāta.

12. Nekad nenovietojiet uzkaršu pūtēju uz sausas zāles vai uz ugunsnedrošiem materiāliem.
13. Ekspluatācijas laikā ir jāizmanto viss aizsargaprīkojums, kas ir piegādāts kopā ar ierīci.
14. Nekādā gadījumā nedarbiniet dzinēju, kam ir bojāts izpūtēja trokšņa slāpētājs.

Transportēšana

1. Transportēšanas laikā apturiet dzinēju.

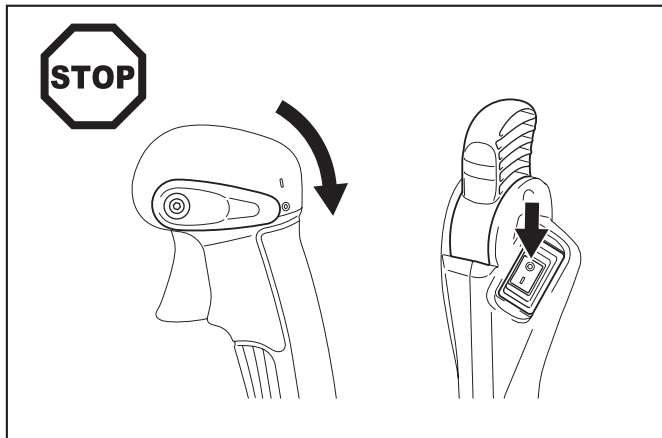

2. Lai nepieļautu degvielas noplūdi, transportējot pūtēju automobilī vai kravas automobilī, novietojiet to drošā pozīcijā.
3. Pirms pūtēja transportēšanas noteikti iztukšojiet degvielas tvertni.
4. Pārnēsājot pūtēju, celiet to aiz pārnēsāšanas roktura. Nevelciet pūtēju, satverot to aiz uzgaļa, caurules vai citām daļām.
5. Transportēšanas laikā pūtēju turiet stingri.
6. Transportējot pūtēju, ieliecieties ceļos un raugiet, lai netraumētu plecus un muguras lejasdaļu.

Degvielas iepilde

1. Degvielas iepildes laikā apturiet dzinēju, turieties drošā attālumā no atklātas liesmas un nesmēķējiet.

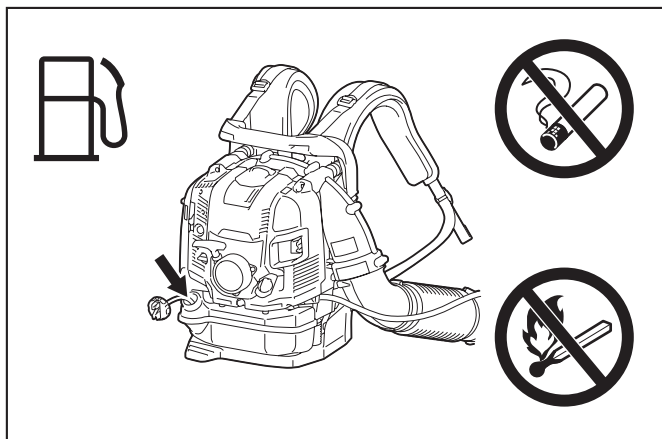

2. Izvairieties no naftas produktu saskares ar ādu. Neieelpojiet degvielas izgarojumus. Iepildot degvielu, vienmēr valkājiet aizsargcimdus. Regulāri mainiet un tīriet aizsargapģērbu.
3. Lai nepieļautu augsnes piesārņošanu (vides aizsardzība), neizlejiet degvielu vai eļļu. Ja izlīst degviela, nekavējoties nofīriet pūtēju. Pirms atbrīvošanās no mitrajām drēbēm ļaujiet tām izžūt pienācīgi slēgtā tvertnē, lai nepieļautu pēkšņu aizdegšanos.
4. Nepieļaujiet degvielas nokļūšanu uz apģērba. Ja degviela izlīst uz apģērba, nekavējoties nomainiet apģērbu (aizdegšanās risks).
5. Regulāri pārbaudiet degvielas iepildes atveres vāciņu, lai pārlicinātos, kas tas ir stingri pievilktis.
6. Uzmanīgi pievelciet degvielas tvertnes fiksācijas skrūvi. Lai iedarbinātu dzinēju, mainiet savu atrašanās vietu (vismaz 3 metru attālumā no degvielas iepildes vietas).

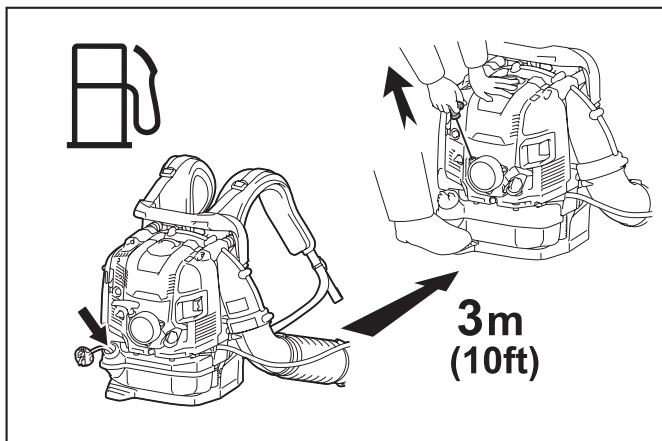

7. Nekad neiepildiet degvielu slēgtās telpās. Degvielas tvaiki uzkrājas grīdas līmenī (sprādzienbīstamība).
8. Transportējiet un glabājiet degvielu tikai apstiprinātās tvertnēs. Gādājiet, lai uzglabātajai degvielai nevarētu piekļūt bērni.
9. Neiepildiet degvielu, kad dzinējs ir karsts vai darbojas.
10. Neiepildiet vairāk par daudzumu, kas norādīts sadaļā „TEHNISKIE DATI”.

Lietošanas veids

1. Lietojiet pūtēju tikai, kad ir labs apgaismojums un redzamība. Sargieties no slidenām un mitrām virsmām, ledus, sniega (slīdēšanas risks) un šaurām vietām. Vienmēr stāviet uz droša pamata.
2. Nekādā gadījumā nestrādājiet uz nestabilas virsmas vai stāvā nogāzē.
3. Nestrādājiet, stāvot uz trepēm vai augstu virs zemes. Šādi var gūt traumas.
4. Lai mazinātu traumēšanas iespēju, nevirziet gaisa plūsmu uz netālu esošām personām, jo augstais gaisa plūsmas spiediens var traumēt acis, turklāt pūtējs var lielā ātrumā izsvaidīt mazus priekšmetus.
5. Nekādā gadījumā neievietojiet svešķermeņus ierīces gaisa ieplūdes atverē vai pūtēja uzgaļi. Šādi tiks sabojāts ventilatora rats, turklāt lielā ātrumā izsviestie priekšmeti vai to atlūzas var traumēt operatoru vai netālu esošās personas.
6. Pievērsiet uzmanību vēja virzienam un nestrādājiet pret vēju.
7. Lai nepakluptu un nepazaudētu kontroli pār ierīci, darba laikā nekāpieties atpakaļ.
8. Vienmēr apturiet dzinēju pirms ierīces tīrīšanas vai apkopes un detaļu maiņas.
9. Regulāri atpūsties, lai noguruma iespējami nezaudētu kontroli. Ieteicams atpūsties 10–20 minūtes stundā.
10. Nelietojiet ierīci pie atvērtiem logiem un līdzīgās vietās.
11. Lai mazinātu vibrācijas negatīvo ietekmi un/vai izvairītos no dzirdes bojājuma, darbiniet ierīci mazā ātrumā un ierobežotu laiku.
12. Lietojiet ierīci tikai saprātīgā diennakts laikā. Neizmantojiet pūtēju agri no rīta vai vēlu vakarā, kad tas var traucēt citiem cilvēkiem.
13. Pirms pūšanas ieteicams uzirdināt netīrumus ar grābekli un slotu.
14. Pirms pūšanas putekļainā vidē nedaudz samitriniet virsmas vai arī, ja nepieciešams, izmantojiet ūdens miglas smidzinātāju.
15. Noregulējiet pūtēja uzgaļa garumu, lai gaisa plūsmu novirzītu tuvu zemei.
16. Lai pazeminātu trokšņa līmeni, ierobežojiet vienlaikus izmantojamā aprīkojuma daudzumu.
17. Pēc pūtēju vai cita aprīkojuma lietošanas SAKOPIET! Izmetiet gružus atkritnēs.
18. Nepalieliniet dzinēja apgriezīgu skaitu vairāk kā nepieciešams. Pūšot izsviestie objekti var radīt traumas.
19. Eksploatācijas laikā izpūtēja trokšņa slāpētājs uzkarst. Nepieskarieties izpūtēja trokšņa slāpētājam, lai neapdedzinātos.
20. Nelietojiet ierīci sprādzienbīstamā vidē, piemēram, ugunsnedrošu šķidrumu, gāzu vai putekļu tuvumā. Ierīce rada dzirksteles, kas var aizdedzināt putekļus vai izgarojumus.

Apkopes norādījumi

1. Esiet saudzīgs pret apkārtējo vidi! Lietojiet pūtēju iespējami klusākā un apkārtējo vidi mazāk piesārņojošā režīmā. It īpaši pārbaudiet, vai karburators ir noregulēts pareizi.
2. Regulāri tīriet pūtēju un pārbaudiet, vai visas skrūves un uzgriežņi ir droši pievilkti.
3. Nekad neapkopiet un neglabājiet pūtēju atklātās liesmas, dzirksteļu u. tml. tuvumā.

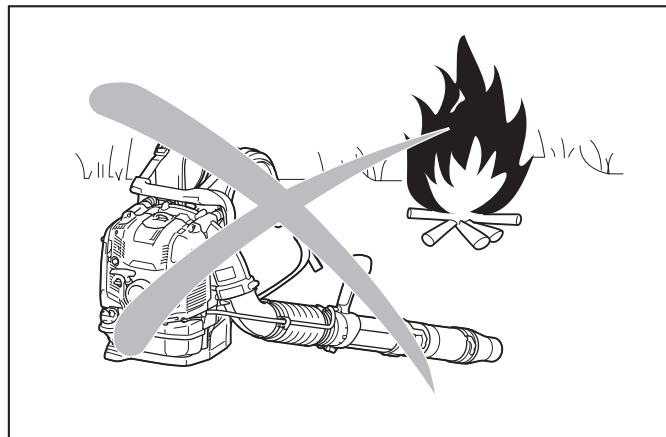

4. Vienmēr glabājiet pūtēju labi vēdināmā aizslēgtā telpā un pirms glabāšanas iztukšojiet degvielas tvertni.
5. Lietotājs drīkst veikt tikai tās apkopes vai remonta darbības, kas aprakstītas šajā rokasgrāmatā. Pārējās darbības jāuztīc pilnvarotiem apkopes speciālistiem.
6. Izmantojiet tikai oriģinālās „Makita” rezerves daļas un piederumus. Neapstiprinātu piederumu un darbarīku lietošana var izraisīt negadījumus un radīt traumas. „Makita” neatbild par negadījumiem vai bojājumiem, kas radušies neapstiprinātu pierīču vai piederumu lietošanas dēļ.
7. Nepareizs remonts un nepienācīga apkope var saīsināt aprīkojuma darbību un palielināt negadījumu rašanās iespējamību.

Pirmā palīdzība

1. Gādājiet, lai darba vietas tuvumā ir atbilstīgi apgādāts pirmās palīdzības komplekts, ko izmantot nelaiemes gadījumā. Nekavējoties papildiniet pirmās palīdzības komplektu, ja kaut kas no tā ir izņemts.
2. Izsaucot palīdzību, sniedziet šādu informāciju:
 - negadījuma vieta;
 - kas tieši noticis;
 - savainoto cilvēku skaits;
 - ievainojuma raksturs;
 - jūsu vārds, uzvārds

DETAĻU APRAKSTS

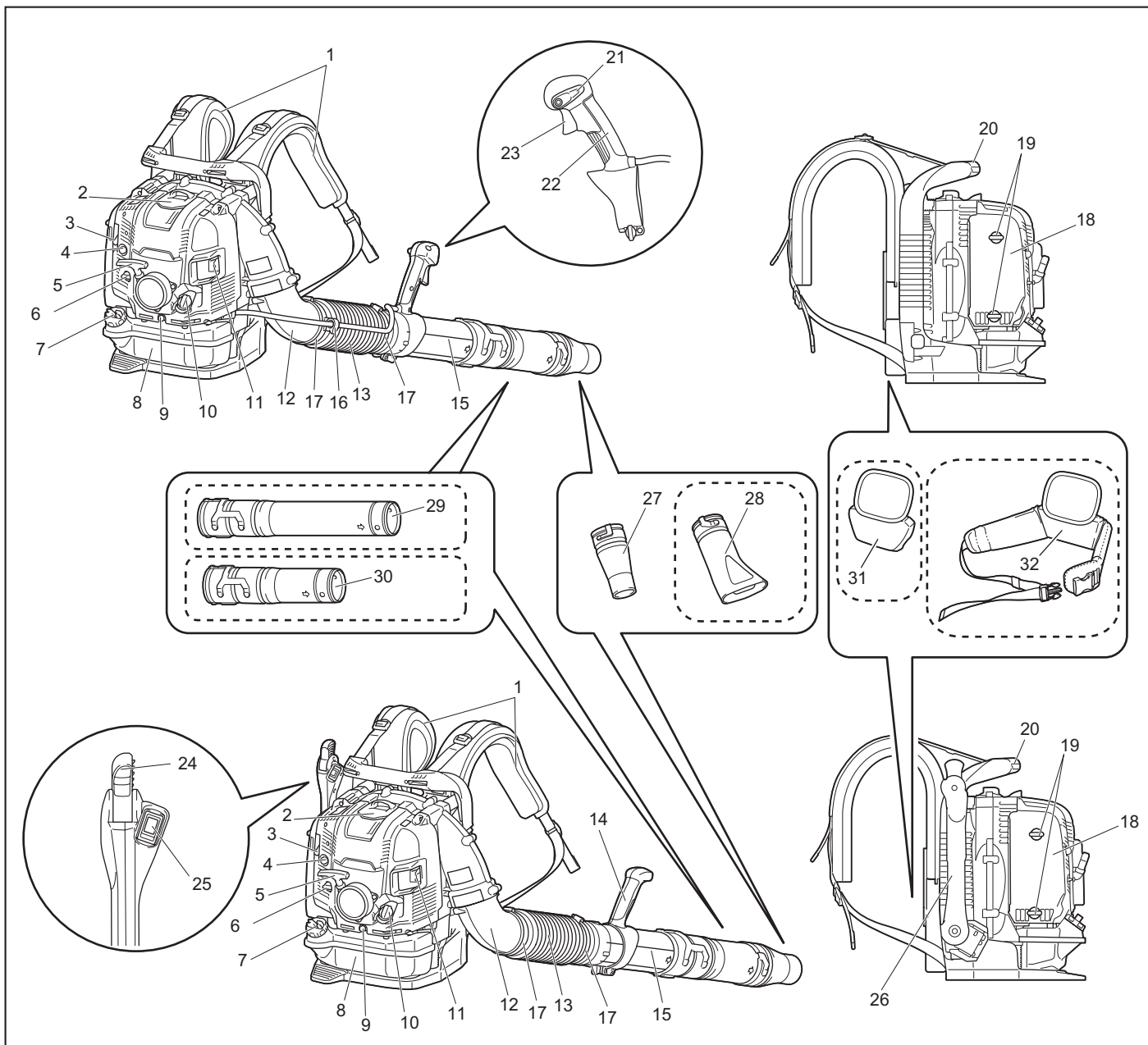

1	Pleca sikсна	9	Eļļas notecināšanas skrūve	17	Šļūtenes savilcējs	25	Apturēšanas slēdzis
2	Aizdedzes sveces pārsegs	10	Eļļas iepildes atveres vāciņš	18	Gaisa attīrītāja pārsegs	26	Vadības svira
3	Drošes svira	11	Trokšņa slāpētājs	19	Rokas skrūve (gaisa attīrītāja pārsega)	27	Apaiš uzgalis
4	Pievada sūknis	12	Liekts savienojums	20	Pārnēsāšanas rokturis	28	Plakans uzgalis (izvēles piederums)
5	Startera rokturis	13	Elastīgā caurule	21	Apturēšanas vadības svira	29	Garā caurule (izvēles piederums)
6	Pretaišsalšanas svira	14	Roktura mezgls	22	Vadības rokturis	30	Īsā caurule (izvēles piederums)
7	Degvielas tvertnes vāciņš	15	Pagriežama caurule	23	Akseleratora mēlīte	31	Polsteris (izvēles piederums)
8	Degvielas tvertne	16	Kabeļa turētājs	24	Akseleratora svira	32	Gumu sikсна (izvēles piederums)

- Standarta piederumi dažādās valstīs var būt atšķirīgi.

MONTĀŽA

⚠UZMANĪBU: Pirms pūtēja apkopes vai remonta vienmēr apturiet dzinēju un noņemiet no aizdedzes sveces uzmavu.

⚠UZMANĪBU: Ieslēdziet pūtēju tikai pēc tā pilnīgas samontēšanas.

⚠UZMANĪBU: Vienmēr izmantojiet aizsargcimdus.

Pūtēja cauruļu samontēšana

1. Ievietojiet pagriežamo cauruli elastīgajā caurulē un pievelciet ar šļūtenu savilcēju.

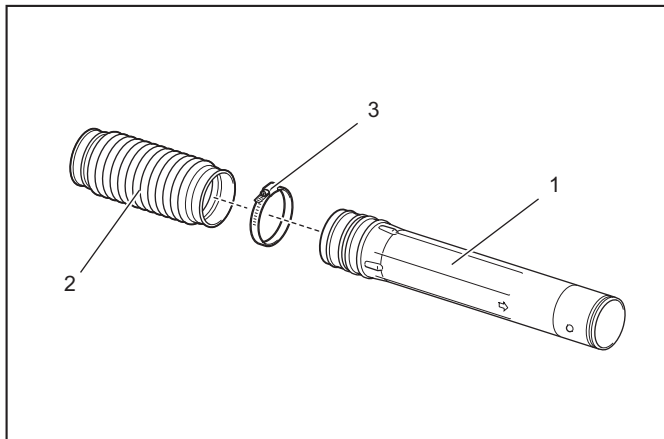

► 1. Pagriežama caurule 2. Elastīgā caurule 3. Šļūtenes savilcējs

2. Atlaidiet un izņemiet spīlējuma skrūvi.

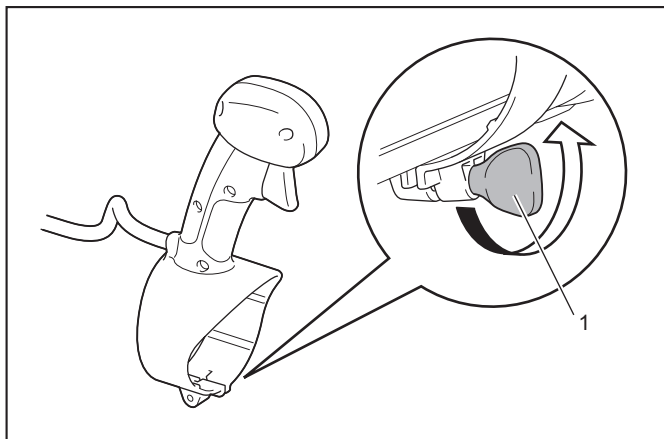

► 1. Spīlējuma skrūve

3. Uzstādiet vadības rokturi / roktura mezglu uz pagriežamās caurules un pievelciet ar spīlējuma skrūvi.

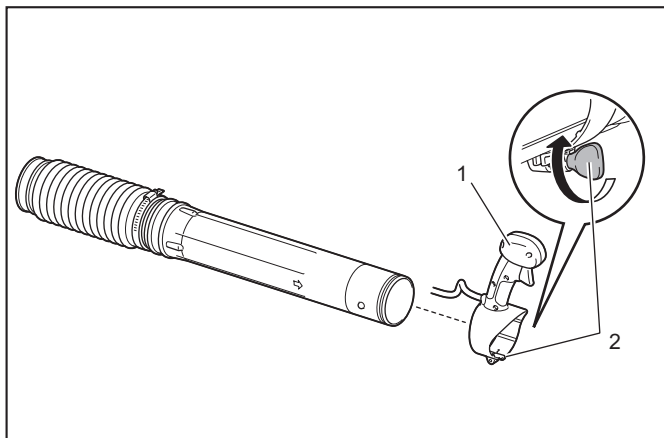

► 1. Vadības rokturis / roktura mezgls 2. Spīlējuma skrūve

4. Piestipriniet elastīgo cauruli liektajam savienojumam

Caurules akceleratora modelim: ievietojiet liekto savienojumu elastīgajā caurulē. Starp šļūtenes savilcēju un elastīgo cauruli uzstādiat kabeļa turētāju. Pievelciet kabeļa turētāju, elastīgo cauruli un liekto savienojumu ar šļūtenes savilcēju. Kabeļa turētājā uzstādiat vadības kabeli un aizveriet kabeļa turētāju.

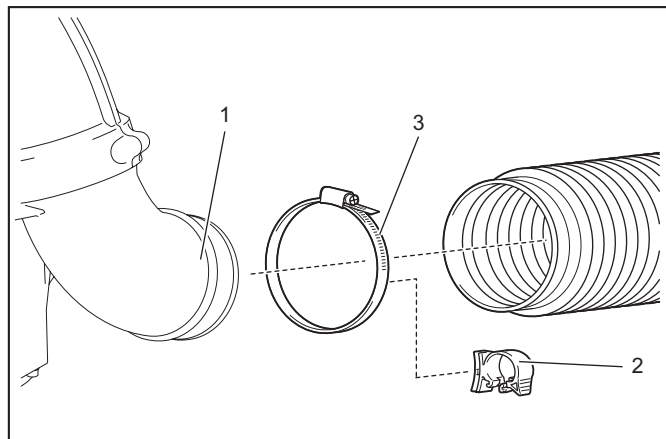

► 1. Liekts savienojums 2. Kabeļa turētājs 3. Šļūtenes savilcējs

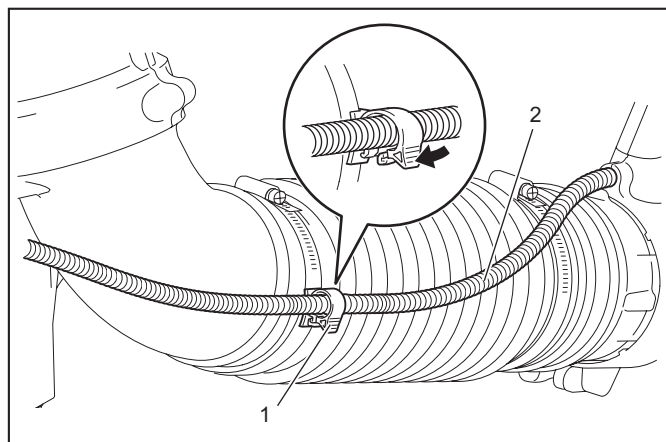

► 1. Kabeļa turētājs 2. Vadības kabelis

Gurnu akceleratora modelim: ievietojiet liekto savienojumu elastīgajā caurulē. Pievelciet elastīgo cauruli un liekto savienojumu ar šļūtenes savilcēju.

5. Piestipriniet pagriežamajai caurulei garo/īso cauruli. Grieziet garo/īso cauruli pulksteņrādītāju kustības virzienā, lai to nofiksētu. Pēc tam sastipriniet pūtēja uzgali ar garo/īso cauruli. Grieziet pūtēja uzgali pulksteņrādītāju kustības virzienā, lai to nofiksētu.

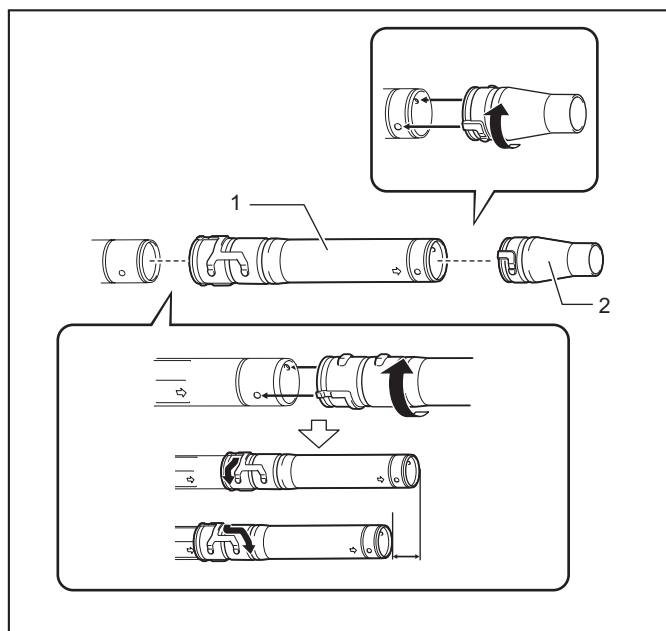

► 1. Garā/īsā caurule 2. Pūtēja uzgali

6. Pārliedcinieties, ka visas skavas ir stingri pievilktas.

PIRMS DZINĒJA IEDARBINĀŠANAS

Dzinēja eļļas līmeņa pārbaude un eļļas iepilde

UZMANĪBU: Lai iepildītu dzinēja eļļu, apturiet dzinēju un uzgaidiet, lai tas atdziest. Citādi var apdedzināties.

IEVĒRĪBAI: Vairs nederīgas eļļas izmantošana apgrūtinās iedarbināšanu.

IEVĒRĪBAI: Pirms noņemat eļļas iepildes atveres vāciņu, noīriet putekļus vai netīrumus ap to. Attīriet no smiltīm vai putekļiem arī noņemto eļļas iepildes atveres vāciņu. Citādi vāciņam pielipušās smiltis vai putekļi var izraisīt neregulāru eļļas cirkulāciju vai dzinēja detaļu nodilumu, kas savukārt var radīt darbības traucējumus.

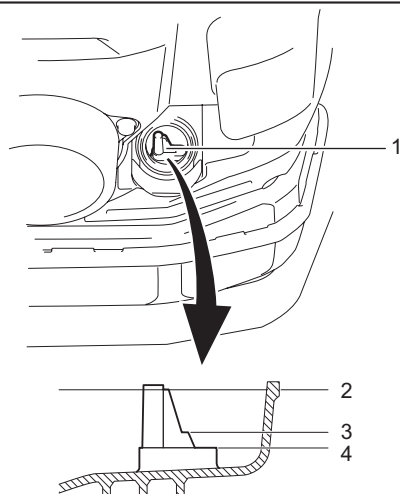

- 1. Eļļas mērskala 2. Augšējās robežas atzīme 3. 100 ml līmenis 4. Apakšējās robežas atzīme

Pārbaude

Novietojiet pūtēju uz līdzenas virsmas un noņemiet eļļas iepildes atveres vāciņu.

Pārbaudiet eļļas mērskalo. Gādājiet, lai eļļas līmenis būtu starp augšējās un apakšējās robežas atzīmi. Ja eļļas līmenis nesasniedz 100 ml, iepildiet svaigu eļļu.

Mainiet eļļu, ja tā ir netīra vai ja būtiski mainījies tās krāsa. (Eļļas maiņas procedūru un biežumu skatiet sadaļā „Dzinēja eļļas maiņa”.)

Iepilde

Novietojiet pūtēju uz līdzenas virsmas un noņemiet eļļas iepildes atveres vāciņu.

Iepildiet eļļu līdz mērskalas augšējās robežas atzīmei.

Parasti eļļa jāiepilda ik pēc 20 ekspluatācijas stundām (ik pēc 10–15 degvielas iepildes reizēm).

Ieteicamā eļļa

- „Makita” oriģinālā četrtaktu dzinēja eļļa vai
- API markas, SF klases vai augstākās klases, SAE 10W-30 eļļa (automobilu četrtaktu dzinēja eļļa)

Eļļas tvertnes ietilpība

Aptuveni 220 ml

IEVĒRĪBAI: Glabājiet pūtēju stateniski uz līdzenas virsmas. Eļļas mērskala nerādīs pareizu eļļas daudzumu, ja pūtējs būs sagāzts un eļļa būs ieplūdusi dzinējā. Rezultātā var tikt iepildīts pārāk liels daudzums eļļas.

IEVĒRĪBAI: Neiepildiet par daudz eļļas. Liekā eļļa var izlīst pa gaisa atfritāja spiediena izlīdzinātāju un piesārņot apkārtējās detaļas vai arī sadegot var izraisīt dūmošanu.

Pēc eļļas iepildes

Noslaukiet izlijušo eļļu ar lupatu.

Degvielas padeve

BRĪDINĀJUMS: Lai iepildītu degvielu, apturiet dzinēju un uzgaidiet, lai tas atdziest. Citādi var notikt aizdegšanās, izcelties ugunsgrēks un rasties ādas apdegumi.

BRĪDINĀJUMS: Lai nepieļautu aizdegšanos, degviela ir jāiepilda drošā attālumā no uguns. Degvielas iepildes vietā nepieļaujiet atklātu liesmu (nesmēķējiet u. tml.).

BRĪDINĀJUMS: Iepildiet degvielu uz līdzenas virsmas. Neiepildiet degvielu uz nestabilas virsmas. Iepildiet degvielu, kad ir labs apgaismojums un redzamība.

BRĪDINĀJUMS: Atveriet degvielas tvertnes vāciņu lēni. Degviela var izlīst iekšējā spiediena dēļ.

BRĪDINĀJUMS: Raugiet, lai neizlietu degvielu. Saslaukiet izlijušo degvielu.

BRĪDINĀJUMS: Iepildiet degvielu labi vēdināmā vietā.

BRĪDINĀJUMS: Iepildiet degvielu atklātā, nepieblīvētā vietā.

BRĪDINĀJUMS: Rīkojieties ar degvielu uzmanīgi.

UZMANĪBU: Degviela, kas nokļūst uz ādas vai iekļūst acīs, var izraisīt alerģiju vai kairinājumu. Ja konstatējat šādas pazīmes, nekavējoties vērsieties pie ārsta.

IEVĒRĪBAI: NEIEPILDIET degvielas tvertnē eļļu!

Degviela

BRĪDINĀJUMS: Turiet ierīci un tvertni vēsā vietā, kur tās ir pasargātas no tiešas saules gaismas.

BRĪDINĀJUMS: Nekādā gadījumā neglabājiet degvielu automobiļi.

Ierīce ir aprīkota ar četrtaktu dzinēju. Noteikti izmantojiet automobiļu benzīnu (parasto vai augstākās klases benzīnu).

IEVĒRĪBAI: Nekādā gadījumā nelietojiet benzīnu, kas sajaukts ar kādu eļļu, piemēram, divtaktu dzinēja eļļu vai citu dzinēja eļļu. Citādi pārmērīgi uzkrāsies ogleklis vai radīsies mehāniski darbības traucējumi.

PIEZĪME: Turiet degvielu speciālā tvertnē labi vēdināmā, ēnainā vietā. Izlietojiet degvielu četru nedēļu laikā. Citādi degviela var kļūt nederīga vienā dienā.

Degvielas iepildes veids

UZMANĪBU: Ja tvertnes vāciņam ir jebkāds defekts vai tas ir bojāts, nomainiet vāciņu.

UZMANĪBU: Tvertnes vāciņš ar laiku nolietojas. Nomainiet to ik pēc diviem trim gadiem.

IEVĒRĪBAI: NEIEPILDIET degvielu eļļas iepildes atverē!

1. Lai izlaistu tvertnē esošo spiedienu, nedaudz atskrūvējiet tvertnes vāciņu.
2. Noņemiet tvertnes vāciņu un iepildiet degvielu; vienlaikus sasveriet degvielas tvertni, lai degvielas iepildes atvere būtu vērsta augšup un lai no tās izkļūtu gaiss. NEIEPILDIET degvielu līdz tvertnes augšējai malai!
3. Pēc degvielas iepildes stingri pievelciet tvertnes vāciņu.

EKSPLUATĀCIJA

Dzinēja iedarbināšana

▲BRĪDINĀJUMS: Nekādā gadījumā neiedarbiniet dzinēju vietā, kur tika iepildīta degviela. Tas var izraisīt aizdegšanos vai ugunsgrēku. Iedarbiniet dzinēju vismaz 3 metru attālumā no degvielas iepildes vietas.

▲BRĪDINĀJUMS: No dzinēja izplūstošā gāze ir toksiska. Nedarbiniet dzinēju nepienācīgi vēdināmā vietā, piemēram, tunelī, ēkā un tml. Darbinot dzinēju šādās vietās, var saindēties ar izplūdes gāzi.

▲BRĪDINĀJUMS: Ja pēc iedarbināšanas konstatējat nepastu skaņu, smaku vai vibrāciju, nekavējoties apturiet dzinēju un veiciet pārbaudi. Ja turpināsiet darbināt dzinēju, nenoskaidrojot traucējuma cēloni, var notikt negadījums.

▲BRĪDINĀJUMS: Nepieskarieties karstam dzinēja pārsegam. Citādi var apdedzināties.

▲BRĪDINĀJUMS: Pirms iedarbināt dzinēju, pārbaudiet, vai nav radusies degvielas noplūde.

▲BRĪDINĀJUMS: Pārliedzinieties, ka dzinējs apstājas, kad apturēšanas slēdzis ir pārslēgts pozīcijā „O”.

Rīcība, ja dzinējs ir auksts vai ja tikko iepildīta degviela (aukstā iedarbināšana)

1. Novietojiet pūtēju uz līdzenas virsmas.

2. Pozīcija „I”/„O”

Caurules akseleratora modelim: pārbīdīet apturēšanas vadības sviru pozīcijā „I”.

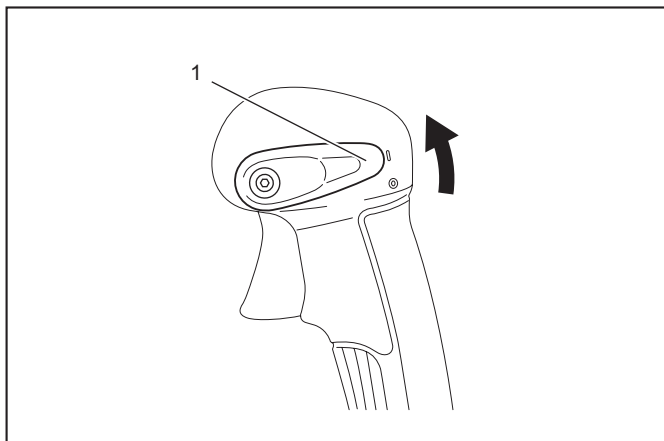

► 1. Apturēšanas vadības svira

Gurnu akseleratora modelim: pārbīdīet apturēšanas slēdzi pozīcijā „I”. Pārliedzinieties, ka akseleratora svira ir noregulēta neliela ātruma pozīcijā.

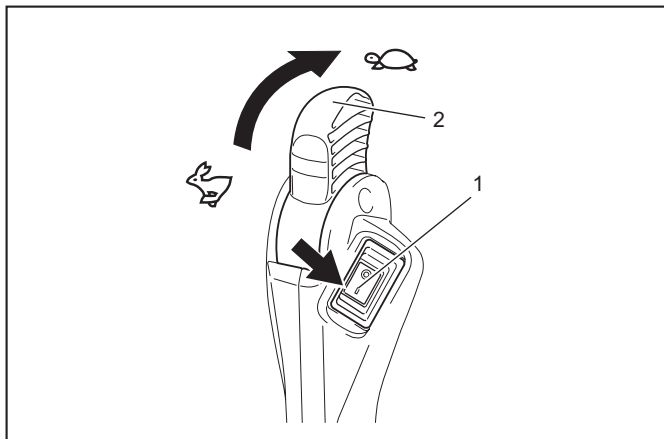

► 1. Apturēšanas slēdzis 2. Akseleratora svira

3. Turpiniet spiest pievada sūkni, līdz degviela ieplūst pievada sūknī.

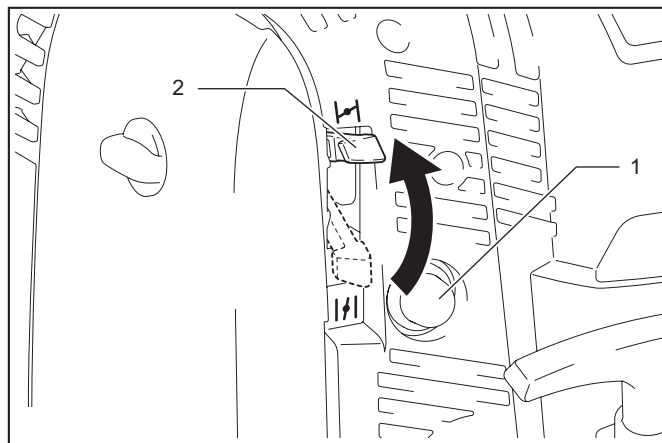

► 1. Pievada sūkni 2. Droseles svira

PIEZĪME: Parasti degviela ieplūst karburatorā pēc 7–10 piespiedieniem.

PIEZĪME: Pat ja pievada sūkni nospiedīsiet pārāk daudz reižu, liekais benzīns atplūds uz degvielas tvertni.

4. Paceliet droseles sviru aizvērtā pozīcijā.

5. Piespiediet pedāli ar labās kājas pēdu un turiet ierīces pārsega augšdaļu ar kreiso roku, lai nepieļautu dzinēja izkustēšanos.

6. Lēni velciet startera rokturi, līdz sajūtama kompresija. Tad pavelciet rokturi ar spēku.

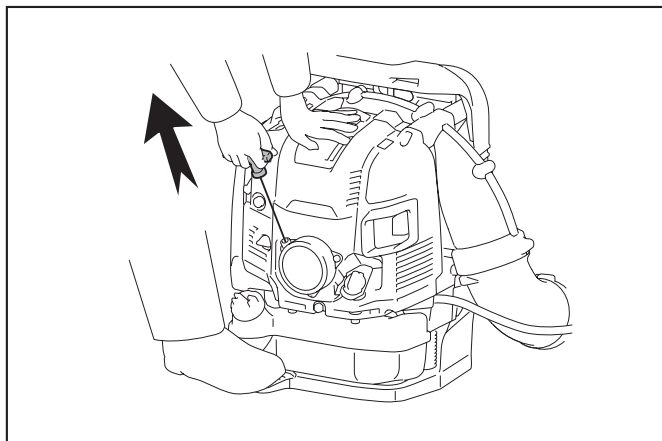

IEVĒRĪBAI: Nekad neizvelciet auklu līdz galam.

IEVĒRĪBAI: Ļaujiet startera rokturim lēni ievirzīties korpusā. Ja atlaidīsiet startera rokturi, tas var triekties pret jūsu ķermeni vai aukla var neuztīties pareizi.

PIEZĪME: Ja dzinējs iedarbojas un apstājas, pārbīdīet droseles sviru atpakaļ pozīcijā „ATVĒRTS” un velciet startera rokturi vairākas reizes, lai vēlreiz iedarbinātu dzinēju.

7. Kad dzinējs sāk darboties, pārbīdīet droseles sviru atvērtā stāvoklī.

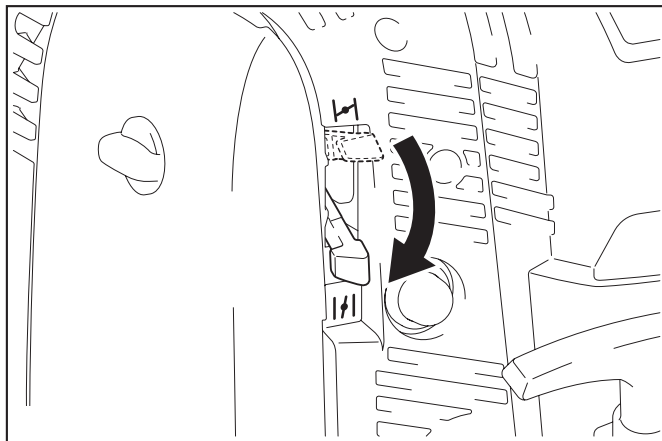

PIEZĪME: Pirms velkat akseleratoru, pilnībā atveriet droseles sviru.

PIEZĪME: Ja ir zema temperatūra vai ja dzinējs nav pietiekami silts, nekad neatveriet droseles sviru strauji. Citādi dzinējs var apstāties.

8. Iesildiet dzinēju 2–3 minūtes, ļaujot tam darboties tukšgaitā vai ar nelielu apgriezumu skaitu.

9. Iesildīšana ir pabeigta, ja var panākt strauju dzinēja darbības paātrinājumu no maza apgriezumu skaita līdz maksimālam.

PIEZĪME: Ja operators turpina atkārtoti vilkt startera rokturi, kad droseles svira ir pozīcijā „AIZVĒRTS”, dzinēju var būt grūti iedarbināt degvielas pārplūdes dēļ. Degvielas pārplūdes gadījumā izņemiet aizdedzes sveci un vairākas reizes strauji pavelciet rokturi, lai izlaistu lieko degvielu. Nosusiniet aizdedzes sveces elektrodu.

Rīcība, ja dzinējs ir silts (siltā iedarbināšana)

1. Novietojiet pūtēju uz līdzenas virsmas.
2. Vairākas reizes nospiediet pievada sūkni.
3. Pārbaudiet, vai droseles svira ir atvērta.
4. Piespiediet pedāli ar labās kājas pēdu un turiet ierīces pārsega augšdaļu ar kreiso roku, lai nepieļautu dzinēja izkustēšanos.
5. Lēni velciet startera rokturi, līdz sajūtama kompresija. Tad pavelciet rokturi ar spēku.
6. Ja dzinēju ir grūti iedarbināt, atveriet akseleratoru aptuveni par 1/3.

Dzinēja apturēšana

Caurules akseleratora modelim: atļaidiet akseleratora mēlīti un tad pārbīdiet apturēšanas vadības sviru pozīcijā „O”.

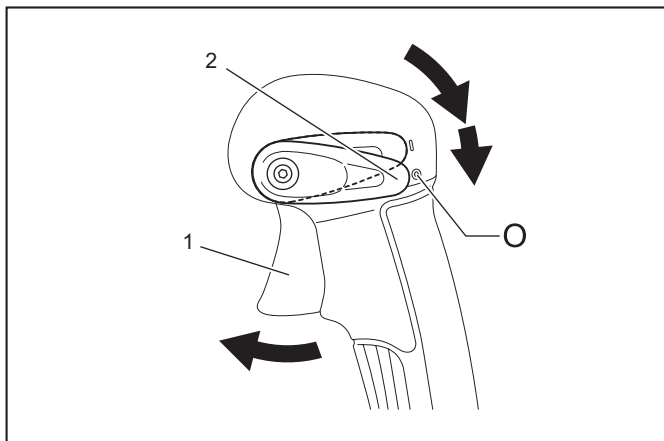

► 1. Akseleratora mēlīte 2. Apturēšanas vadības svira

Gurnu akseleratora modelim: lai samazinātu dzinēja apgriezumu skaitu, pārbīdiet akseleratora sviru neliela ātruma pozīcijā. Pēc tam pārslēdziet apturēšanas slēdzi pozīcijā „O”.

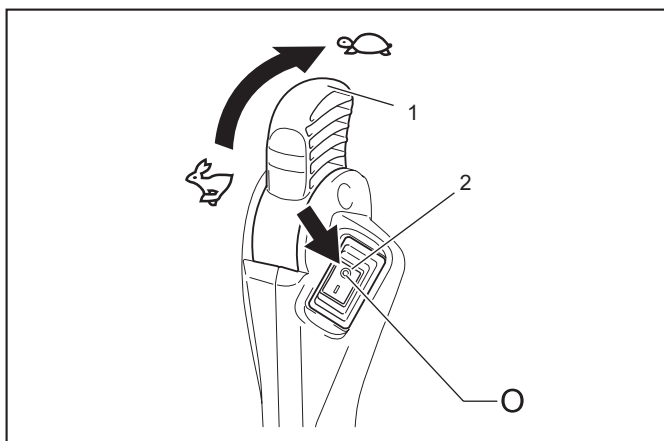

► 1. Akseleratora svira 2. Apturēšanas slēdzis

Aizsardzība pret karburatora sasalšanu

IEVĒRĪBAI: Ja vides temperatūra ir augstāka par 10 °C, vienmēr pārbīdiet sviru atpakaļ parastās darbības pozīcijā (saules simbols). Citādi dzinējs var pārkarst un sabojāties.

Ja vides temperatūra ir zema un gaisa mitruma līmenis ir augsts, karburatorā var sasalt ūdens garaiņi, un dzinējs darbosies nevienmērīgi (karburatora sasalšana). Ja nepieciešams, mainiet pretaizsalšanas sviras pozīciju, kā paskaidrots tālāk tekstā.

Vides temperatūra ir augstāka par 10 °C: pārbīdiet sviru parastā darba pozīcijā (saules simbols).

Vides temperatūra ir 10 °C vai zemāka: pārbīdiet sviru pretaizsalšanas pozīcijā (sniegpārslas simbols).

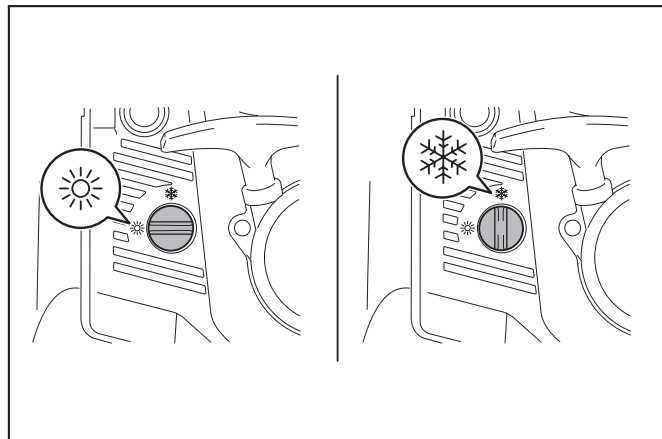

Pleca siksnas noregulēšana

1. Noregulējiet pleca siksnas tādā garumā, lai ir ērti strādāt, pārnēsājot pūtēju.

Lai savilktu siksnu, pavelciet tās galu uz leju.

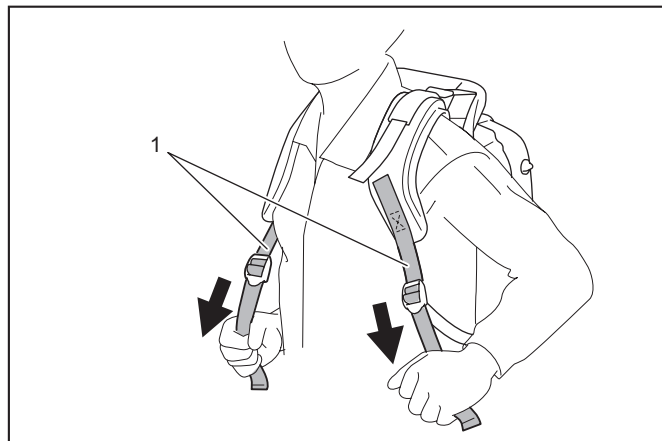

► 1. Pleca siksnā

Lai atļautu siksnu, pavelciet fiksatora galu uz augšu.

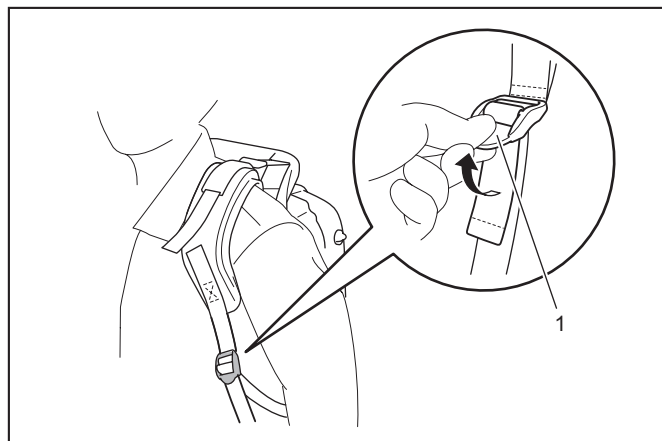

► 1. Fiksators

2. Velciet stabilizējošās siksnas, līdz starp jūsu muguru un pūtēja korpusu vairs nav brīvas vietas.

Lai savilkto siksnu, pavelciet tās galu uz leju.

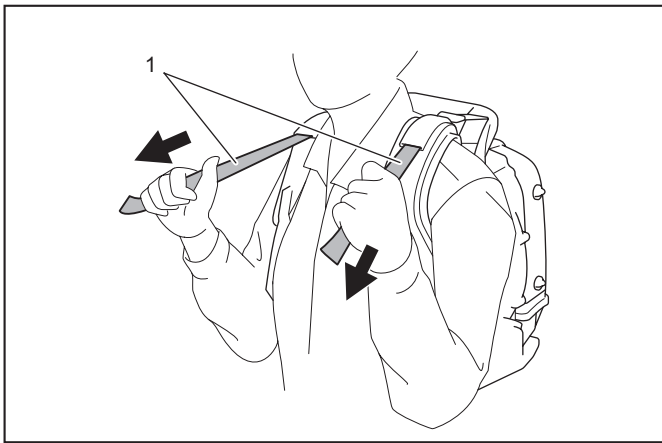

► 1. Stabilizējošā siksna

Lai atlaistu siksnu, pavelciet fiksatora galu uz augšu.

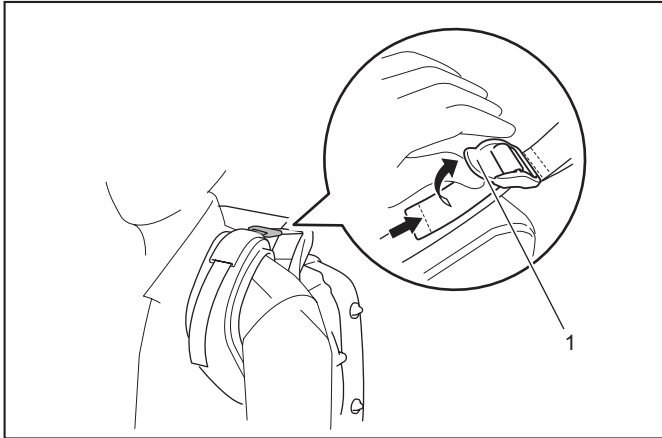

► 1. Fiksators

Gurnu siksna

Papildu piederumi

Gurnu siksna ļauj operatoram stabilāk pārnēsāt ierīci.

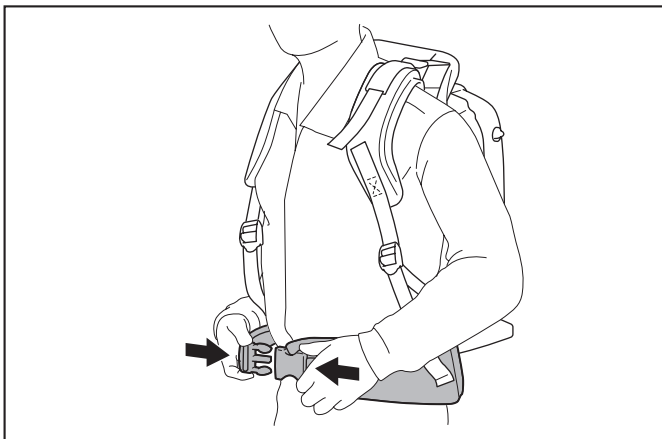

Vadības sviras stāvokļa regulēšana

Caurules akseleratora modelim: pārvietojiet vadības rokturi uz pagriežamās caurules līdz ērtākajai pozīcijai. Pēc tam pievelciet vadības rokturi ar skrūvi.

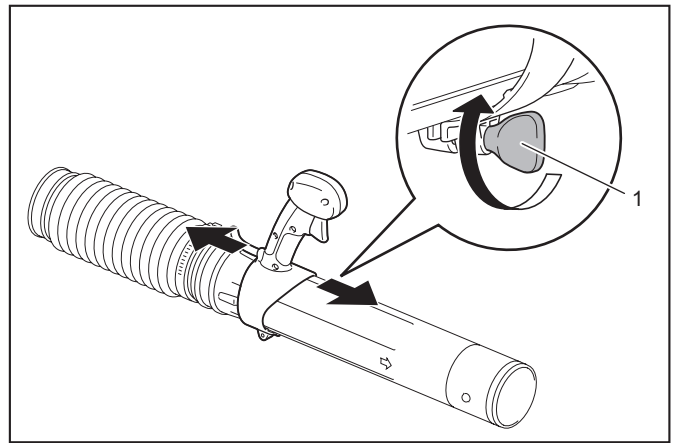

► 1. Skrūve

Gurnu akseleratora modelim: pārvietojiet roktura mezglu uz pagriežamās caurules līdz ērtākajai pozīcijai. Tad pievelciet rokturi ar skrūvi.

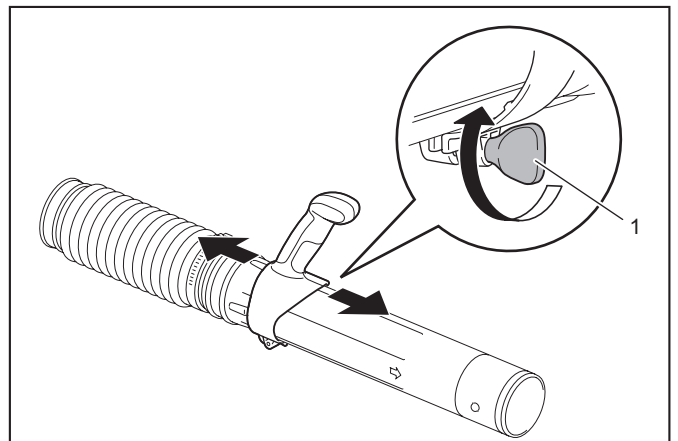

► 1. Skrūve

Noregulējiet vadības sviras leņķi.

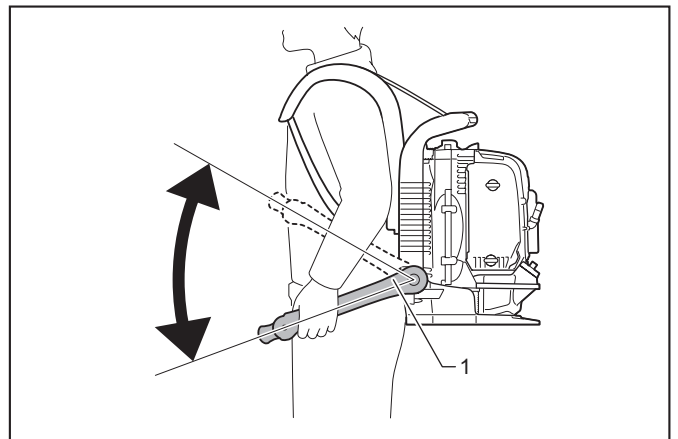

► 1. Vadības svira

Pūtēja lietošana



1. Lietojot pūtēju, noregulējiet akceleratora mēlīti / akceleratora sviru tā, lai nodrošinātu darba vietai un apstākļiem piemērotu gaisa plūsmas jaudu.

2. Noregulējiet dzinēja apgriezību skaitu.

Caurules akceleratora modelim: dzinēja apgriezību skaitu palielina, spiežot akceleratora mēlīti. Lai samazinātu dzinēja apgriezību skaitu, atlaidiet akceleratora mēlīti.

Ātruma funkcija ļauj operatoram uzturēt nemainīgu dzinēja apgriezību skaitu, nespiežot mēlīti. Lai palielinātu dzinēja apgriezību skaitu, pārbīdīet apturēšanas vadības sviru liela dzinēja apgriezību skaita pozīcijā. Lai samazinātu dzinēja apgriezību skaitu, pārbīdīet apturēšanas vadības sviru neliela dzinēja apgriezību skaita pozīcijā.

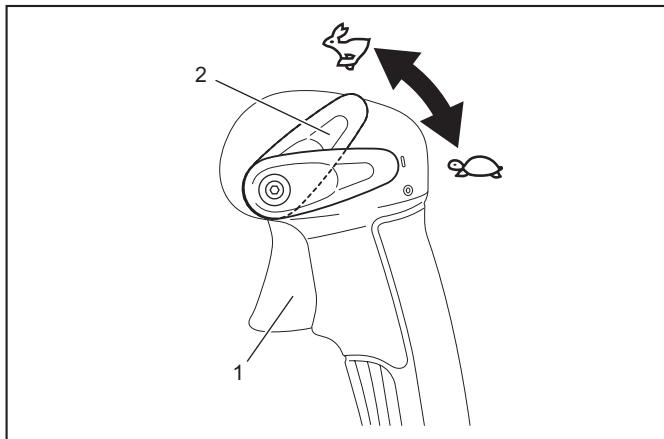

► 1. Akceleratora mēlīte 2. Apturēšanas vadības svira

Gurnu akceleratora modelim: lai palielinātu dzinēja apgriezību skaitu, pārbīdīet akceleratora sviru liela dzinēja apgriezību skaita pozīcijā. Lai samazinātu dzinēja apgriezību skaitu, pārbīdīet akceleratora sviru neliela dzinēja apgriezību skaita pozīcijā.

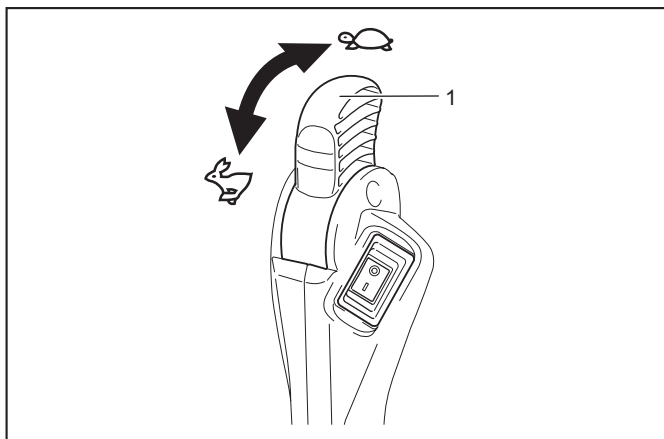

► 1. Akceleratora svira

Pūtēja transportēšana

UZMANĪBU: Transportējot pūtēju, noteikti apturiet dzinēju.

IEVĒRĪBAI: Nesēdīet un nestāvēiet uz pūtēja; nenovietojiet uz tā smagus priekšmetus. Šādi var sabojāt ierīci.

IEVĒRĪBAI: Transportējiet un glabājiet pūtēju tikai stāvēniski. Citādi pūtēja dzinējā var izplūst eļļa. Tādējādi ir iespējama eļļas noplūde un balti dūmi, eļļai sadegot, turklāt arī gaisa attīrītājs var tikt piesārņots ar eļļu.

IEVĒRĪBAI: Nevelciet pūtēju, to pārvietojot. Šādi var sabojāt pūtēja korpusu.

APKOPE

UZMANĪBU: Pirms pārbaudes un apkopes apturiet dzinēju un ļaujiet tam atdzist. Izņemiet aizdedzes sveci un noņemiet tās uznavu. Citādi operators var apdedzināties vai gūt smagu traumu nejaušas iedarbināšanas rezultātā.

UZMANĪBU: Pēc pārbaudes un apkopes noteikti uzstādiet atpakaļ visas detaļas.

Dzinēja eļļas maiņa

UZMANĪBU: Tūlīt pēc dzinēja apturēšanas tā bloks un eļļa būs karsti. Mainot eļļu, raugieties, lai dzinēja bloks un dzinēja eļļa būtu pietiekami atdzisuši. Citādi iespējams applaucēties. Pēc dzinēja apturēšanas uzgaidiet pietiekami ilgi, lai eļļa varētu atplūst eļļas tvertnē un lai eļļas līmeņa rādītums būtu precīzs.

UZMANĪBU: Ja, iepildot eļļu, pārsniedz ierobežojumu, eļļa var piesārņoties vai aizdegties, radot baltus dūmus.

IEVĒRĪBAI: Nekādā gadījumā neizlejiet nederīgo eļļu sadzīves atkritumos, uz zemes vai notekūdeņos. Kārtību, kā atbrīvoties no eļļas, nosaka likums. Atbrīvojoties no eļļas, vienmēr ievērojiet saistošos likumus un noteikumus. Ja ir neskaidrības, sazinieties ar pilnvarotu apkopes speciālistu.

IEVĒRĪBAI: Eļļa sabojājas pat tad, ja to nelieto. Regulāri pārbaudiet un mainiet eļļu (mainiet eļļu ik pēc 6 mēnešiem).

Nederīga dzinēja eļļa būtiski saīsina slīdošo un rotējošo detaļu darbību. Noteikti ievērojiet eļļas maiņas grafiku un iepildāmo daudzumu.

Maiņas intervāls

Pēc pirmajām 20 ekspluatācijas stundām un pēc tam — ik pēc 50 ekspluatācijas stundām

Ieteicamā eļļa

- „Makita” oriģinālā četrtaktu dzinēja eļļa vai
- API markas, SF klases vai augstākas klases, SAE 10W-30 eļļa (automobiļu četrtaktu dzinēja eļļa)

Eļļas maiņas procedūra

Mainiet eļļu, kā paskaidrots tālāk.

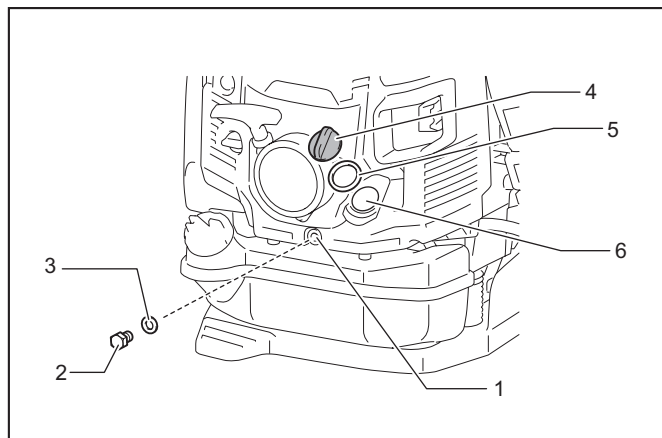

► 1. Notecināšanas atvere 2. Eļļas notecināšanas skrūve 3. Blīve (alumīnija paplāksne) 4. Eļļas iepildes atveres vāciņš 5. Eļļas iepildes atveres vāciņa blīve 6. Eļļas iepildes atvere

1. Novietojiet pūtēju uz līdzenas virsmas.
2. Zem notecināšanas atveres novietojiet nederīgās eļļas tvertni, lai savāktu izplūstošo eļļu. Lai savāktu visu eļļu, jāizmanto tvertne, kurā var ietilpināt vismaz 220 ml.
3. Atlaidiet notecināšanas skrūvi, lai ļautu eļļai iztecēt. Nepieļaujiet eļļas nokļūšanu uz degvielas tvertnes vai uz citām detaļām.

IEVĒRĪBAI: Nepazaudējiet blīvi (alumīnija paplāksni). Nolieciet eļļas notecināšanas skrūvi vietā, kur tai nevar pielipt netīrumi.

4. Noņemiet eļļas iepildes atveres vāciņu. (Noņemot eļļas iepildes atveres vāciņu, eļļa raitāk izplūdis.)

IEVĒRĪBAI: Noteikti nolieciet eļļas iepildes atveres vāciņu vietā, kur tam nevar pielipt netīrumi.

5. Kad izplūstošās eļļas daudzums samazinās, sasveriet pūtēju uz sāniem, lai eļļa varētu iztecēt pilnībā.

6. Kad eļļa pilnībā iztecējusi, stingri pievelciet eļļas notecināšanas skrūvi. Ja skrūvi stingri nepievilksit, eļļa var noplūst.

IEVĒRĪBAI: Ievietojot atpakaļ notecināšanas aizbāzni, neaizmirstiet uzlikt arī blīvi (alumīnija paplāksni).

7. Pa eļļas iepildes atveri iepildiet aptuveni 220 ml eļļas līdz mērkālas augšējās robežas atzīmei.

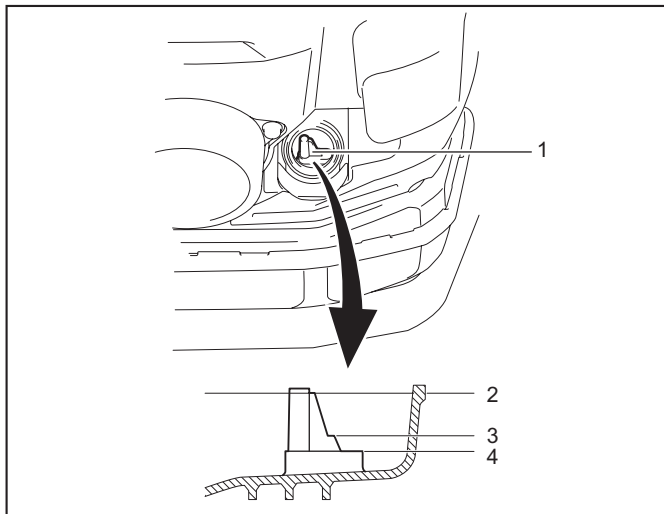

► 1. Eļļas mērkāla 2. Augšējās robežas atzīme 3. 100 ml līmenis 4. Apakšējās robežas atzīme

8. Pēc eļļas iepildes stingri pievelciet eļļas iepildes atveres vāciņu, lai nepieļautu eļļas noplūdi.

IEVĒRĪBAI: Uzliekot atpakaļ eļļas iepildes atveres vāciņu, neaizmirstiet uzlikt arī vāciņa blīvi.

Gaisa attīrītāja tīrīšana

⚠BRĪDINĀJUMS: STINGRI AIZLIEGTS IZMANTOT UGUNSNEDROŠUS MATERIĀLUS!

Tīrīšanas un pārbaudes intervāls

Katru dienu (ik pēc 10 ekspluatācijas stundām)

Tīrīšanas procedūra

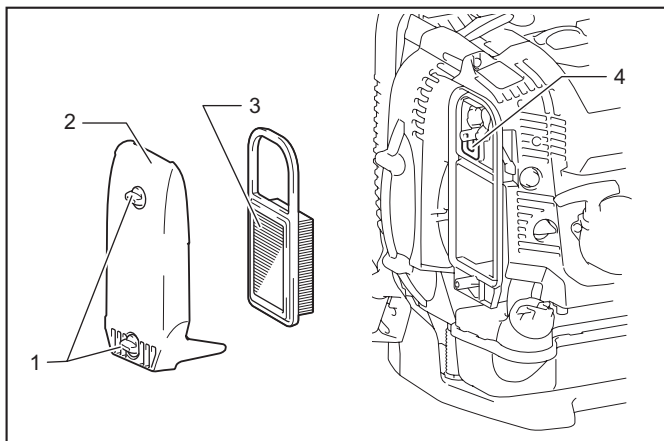

► 1. Rokas skrūves 2. Gaisa attīrītāja pārsegs 3. Filtrējošais elements 4. Spiediena izlīdzinātājs

1. Atlaidiet rokas skrūves.
2. Noņemiet gaisa attīrītāja pārsegu.
3. Izņemiet filtrējošo elementu un notīriet netīrumus ar drānu vai gaisa plūsmu. Ja filtrējošais elements ir bojāts vai ļoti netīrs, nomainiet to.

PIEZĪME: Ierīcē ir uzstādīts sausa tipa filtrējošais elements, tāpēc to nedrīkst samitrināt. Nekādā gadījumā nemazgājiet ar ūdeni.

4. Ar lupatu vai drānu noslaukiet eļļu ap spiediena izlīdzinātāju.
5. Ievietojiet filtrējošo elementu gaisa attīrītāja korpusā.
6. Uzlieciet gaisa attīrītāja pārsegu un pievelciet rokas skrūves.

IEVĒRĪBAI: Tīriet filtrējošo elementu vairākas reizes dienā, ja tas putekļainā vidē kļūst pārmērīgi netīrs.

IEVĒRĪBAI: Ja turpināsiet izmantot putēju, kura filtrējošais elements ir piesārņots ar eļļu, eļļa var izkļūt no gaisa attīrītāja un izraisīt eļļas piesārņojumu.

Aizdedzes sveces pārbaude

⚠UZMANĪBU: Nepieskarieties aizdedzes svecei, kamēr darbojas dzinējs. Var gūt elektrotraumu.

⚠UZMANĪBU: Pārbīdīet apturēšanas vadības sviru / pārslēdziet apturēšanas slēdzi pozīcijā „O” (izslēgts).

⚠UZMANĪBU: Regulāri pārbaudiet aizdedzes sveces vadu. Ja vads ir bojāts vai saplīsis, nomainiet to. Var gūt elektrotraumu.

IEVĒRĪBAI: Izņemot aizdedzes sveci, vispirms notīriet to un cilindra galvu, lai netīrumi, smiltis un citi gruži neiekļūtu cilindrā.

IEVĒRĪBAI: Lai nesabojātu cilindra vītņoto atveri, izskrūvējiet aizdedzes sveci tikai tad, kad dzinējs ir atdzisis.

IEVĒRĪBAI: Pienācīgi ieskrūvējiet aizdedzes sveci atpakaļ vītņotajā atverē. Ja ievietosiet to saskvērtā stāvoklī, vītņotā atvere cilindrā tiks sabojāta.

1. Lai atvērtu sveces pārsegu, paceliet to un pagrieziet par pusi apgrieziena.

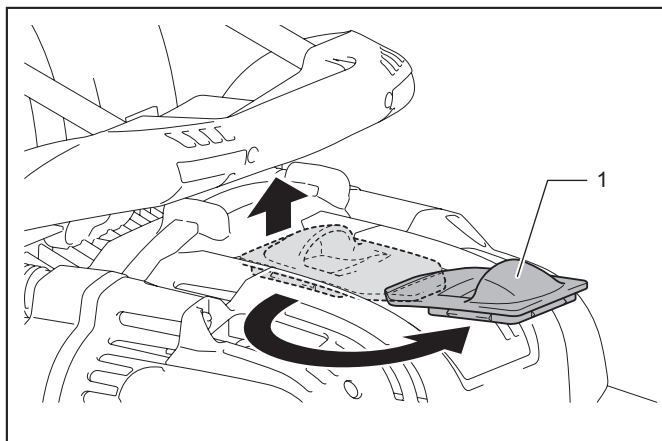

► 1. Sveces pārsegs

2. Lai izņemtu un ievietotu aizdedzes sveci, izmantojiet standarta aprīkojumā iekļauto atslēgu.

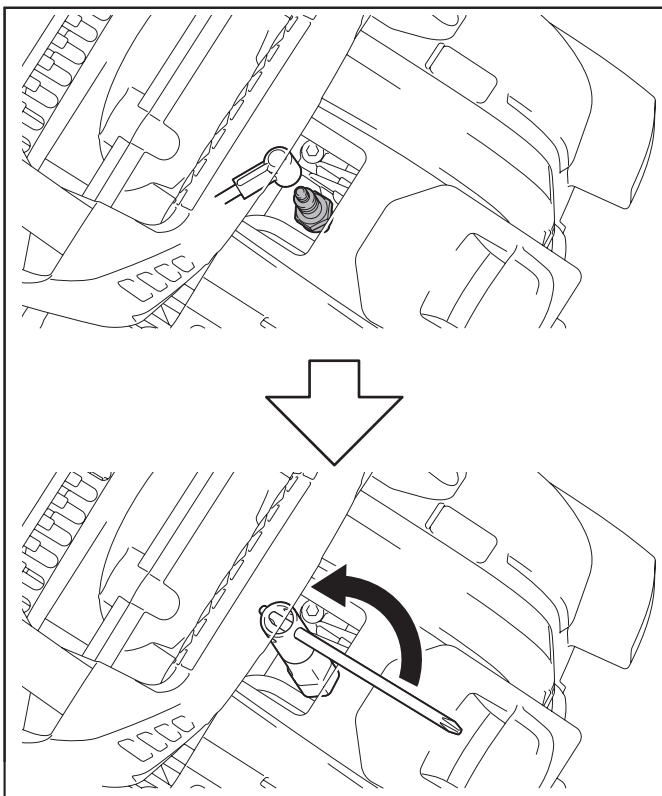

3. Pareizs attālums starp diviem aizdedzes sveces elektrodiem ir 0,7–0,8 mm. Pieregulējiet attālumu, ja tas ir par lielu vai par mazu.

Ja aizdedzes svece ir apdegusi vai netīra, rūpīgi notīriet vai nomainiet.

Mainot izvēlieties NGK CMR6H.

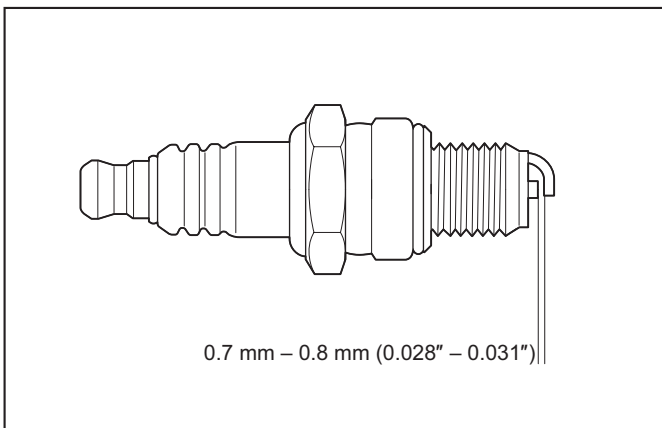

4. Lai aizvērtu sveces pārsegu, pagrieziet par pusi apgrieziena un spiediet ap ieliekto daļu.

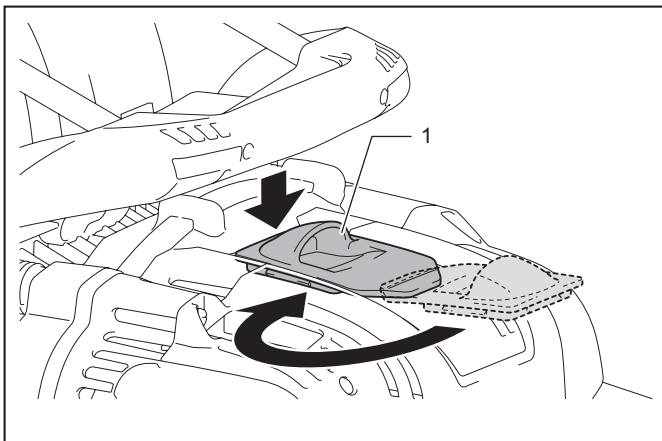

► 1. Sveces pārsegs

Degvielas filtra tīrīšana

⚠UZMANĪBU: Pārbaudiet, vai degvielas tvertne nav bojāta. Ja degvielas tvertne ir bojāta, nekavējoties sazinieties ar pilnvarotu apkopes centru, lai vienotos par remontu.

IEVĒRĪBAI: Regulāri tīriet degvielas filtru. Aizsērējis degvielas filtrs var apgrūtināt dzinēja iedarbināšanu vai dzinēja apgriezienu skaita palielināšanu.

Regulāri pārbaudiet degvielas filtru, kā skaidrots tālāk.

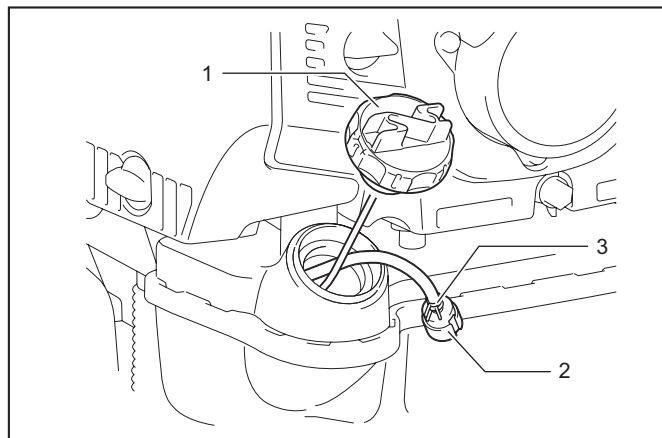

► 1. Degvielas tvertnes vāciņš 2. Degvielas filtrs 3. Šļūtenes skava

1. Noņemiet degvielas tvertnes vāciņu un izlejiet degvielu, lai iztukšotu tvertni. Pārbaudiet, vai tvertnes iekšpusē nav svešķermeņu. Ja tādi ir, izslaukiet tos.

2. Izvelciet degvielas filtru ar vadu cauri degvielas iepildes atverei.

3. Ja degvielas filtra virsma ir netīra, notīriet to ar benzīnu.

IEVĒRĪBAI: Lai atbrīvotos no benzīna, ar ko tīrījāt degvielas filtru, ievērojiet pašvaldības norādījumus.

IEVĒRĪBAI: Ja degvielas filtrs ir pārlietu netīrs, nomainiet to.

4. Pēc pārbaudes, tīrīšanas vai maiņas ievietojiet degvielas filtru degvielas caurulē un nostipriniet to ar šļūtenes skavu. Ievietojiet degvielas filtru atpakaļ degvielas tvertnē un stingri pievelciet degvielas tvertnes vāciņu.

Tukšgaitas regulēšana

⚠UZMANĪBU: Karburators ir noregulēts rūpnīcā. Regulējiet tikai tukšgaitas ātrumu. Cita veida regulēšanu uzticiet pilnvarotam apkopes centram.

Neliela apgriezienu skaita režīmā pienācīgs griešanās ātrums ir 2 800 min⁻¹ (apgr./min).

Ja griešanās ātrums ir jāmaina, regulējiet tukšgaitas apgriezienu skaitu ar krustskrūvgriezi.

Ja dzinējs apstājas vai tukšgaitā darbojas nevienmērīgi, pagrieziet regulēšanas skrūvi pa labi, un tukšgaitas apgriezienu skaits palielināsies. Ja ierīces pūtes jauda tukšgaitā ir par lielu, pagrieziet regulēšanas skrūvi pa kreisi, un tukšgaitas apgriezienu skaits samazināsies.

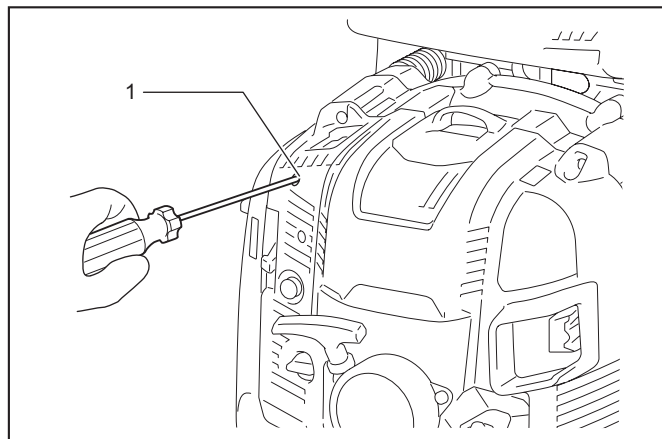

► 1. Tukšgaitas regulēšanas skrūve

Akseleratora vārsta pārbaude

Ja vadības kabelis ir saliekts vai iekēries, akseleratora vārsts nesaskaras ar tukšgaitas regulēšanas skrūvi un dzinējs nevar pareizi darboties tukšgaitā. Šādā gadījumā pārvietojiet vadības kabeli, lai panāktu pareizu vārsta kustību.

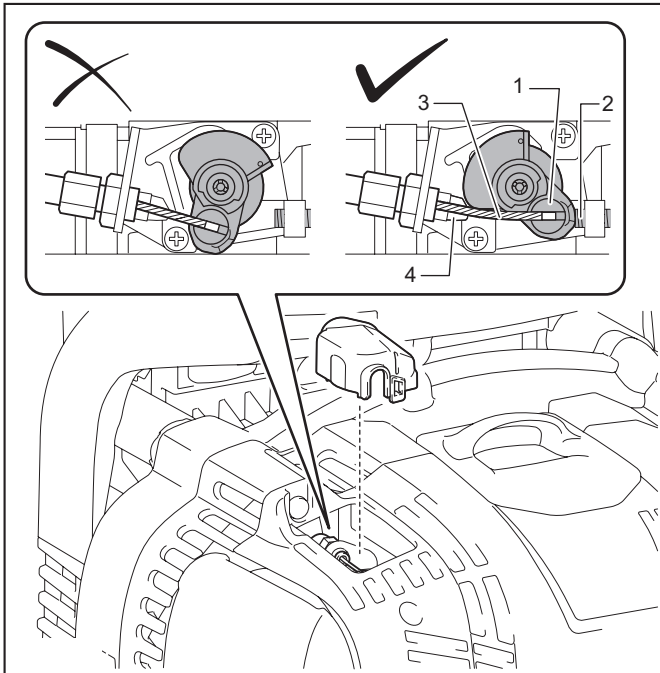

1. Akseleratora vārsts
2. Tukšgaitas regulēšanas skrūve
3. Vadības kabelis
4. Akseleratora vārsta aizmūris

Ja akseleratora vārsts nesaskaras ar vārsta aizmūri pat tad, kad piespiežat akseleratora mēlīti līdz galam, vai ja vārsts nesaskaras ar tukšgaitas regulēšanas skrūvi tukšgaitas režīma laikā, grieziet kabeļa regulēšanas skrūvi, kā skaidrots tālāk.

1. Atļaidiet fiksācijas uzgriezni.
 2. Ja akseleratora vārsts nesaskaras ar vārsta aizmūri, grieziet kabeļa regulēšanas skrūvi pretēji pulksteņrādītāju kustības virzienam.
- Ja akseleratora vārsts nesaskaras ar tukšgaitas regulēšanas skrūvi, grieziet kabeļa regulēšanas skrūvi pulksteņrādītāju kustības virzienā.

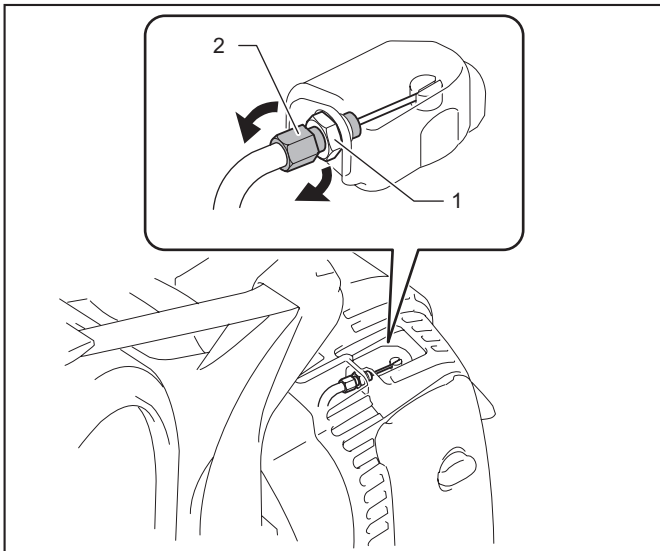

1. Fiksācijas uzgrieznis
2. Kabeļa regulēšanas skrūve

3. Pievelciet fiksācijas uzgriezni, lai nostiprinātu kabeļa regulēšanas skrūvi.

Karburatora pārsega tīrīšana

Ja karburatora pārsegs ir netīrs un ir grūti pārbaudīt akseleratora vārstu, tīriet karburatora pārsegu, kā skaidrots tālāk.

IEVĒRĪBAI: Šim nolūkam nekad neizmantojiet benzīnu, atšķaidītāju, spirtu vai tamlīdzīgus šķīdumus. Citādi pārsegs var zaudēt krāsu.

1. Izbīdiet plakangala skrūvgriezi cauri dzinēja pārsega atverei. Atļaidiet karburatora pārsega skavu.

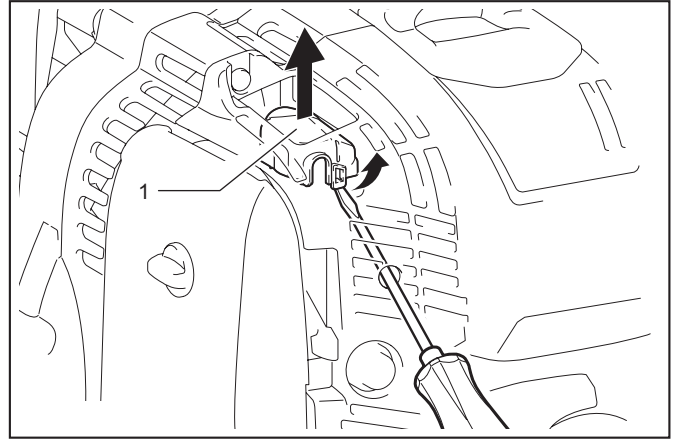

1. Karburatora pārsegs

2. Notīriet karburatora pārsegu.

IEVĒRĪBAI: Karburatora pārsegu tīriet ar mitru, tīru drānu.

3. Uzlieciet atpakaļ karburatora pārsegu. Pārliecinieties, ka karburatora pārsegs noliecas ar klikšķi.

Bultskrūvju, skrūvju, uzgriežņu un citu detaļu pārbaude

Atkārtoti pievelciet vajīgas skrūves, uzgriežņus un citas detaļas. Pārbaudiet, vai nav noplūdusi degviela un eļļa.

Lai lietošana būtu droša, nomainiet bojātās detaļas.

Dzinēja un dzesējošā gaisa ieplūdes atveres tīrīšana

Uzturiet dzinēju tīru, noslaukot to ar lupatu.

Iztīriet cilindra ribās esošos putekļus un netīrumus. Ribām pieķērušie putekļi vai netīrumi var izraisīt dzinēja pārkaršanu un virzuļa iesprūšanu.

Pūšamais gaiss tiek ņemts no ieplūdes atveres. Ja ierīces lietošanas laikā gaisa plūsma samazinās, apturiet dzinēju un pārbaudiet, vai atvere nav aizsprostota. Ja nepieciešams, iztīriet atveri. Šāds aizsprostojums var izraisīt dzinēja pārkaršanu un bojājumu.

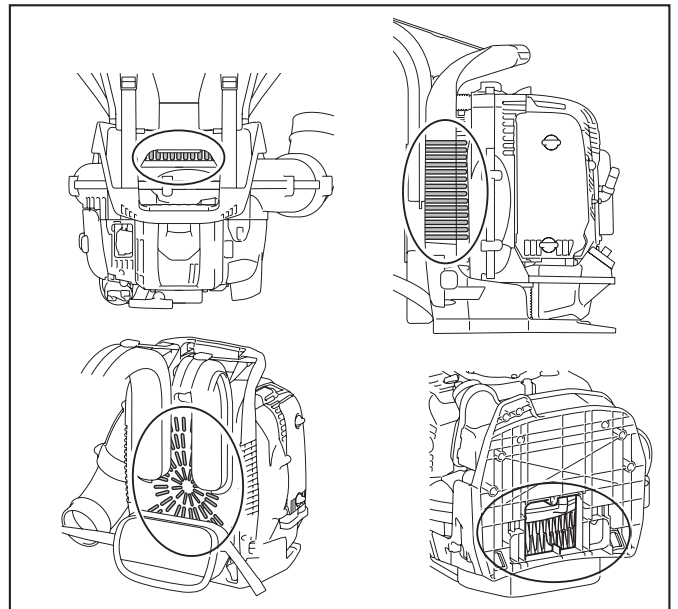

Blīvju un blīvējuma maiņa

Izjaucot dzinēju, nomainiet blīves un blīvējumu.

Jebkādu veidu apkopes vai regulēšanas darbus, kas nav ietverti un aprakstīti šajā rokasgrāmatā, drīkst veikt tikai pilnvarots apkopes speciālists.

Glabāšana

▲BRĪDINĀJUMS: Ja iztecināt degvielu, vispirms apturiet dzinēju un uzgaidiet, līdz tas atdziest. Neievērojot šo nosacījumu, iespējami apdegumi vai aizdegšanās.

▲UZMANĪBU: Ilgstoši glabājot ierīci, izteciniet degvielu no tvertnes un karburatora un novietojiet ierīci sausā, tīrā vietā.

Lai pirms ierīces novietošanas glabāšanai iztecinātu no degvielas tvertnes un karburatora degvielu, rīkojieties, kā skaidrots tālāk.

1. Noņemiet degvielas tvertnes vāciņu un izlejiet visu degvielu. Ja degvielas tvertnē ir palikuši netīrumi, pilnībā izslaukiet tos.

2. Izvelciet degvielas filtru pa degvielas iepildes atveri, izmantojot vadu.
3. Spiediet pievada sūkni, līdz degviela ir iztecināta, un izlejiet arī degvielu, kas plūst uz degvielas tvertni.
4. Ievietojiet filtru atpakaļ degvielas tvertnē un stingri pievelciet degvielas tvertnes vāciņu.
5. Darbiniet dzinēju, līdz tas apstājas.
6. Izņemiet aizdedzes sveci un iepiliniet vairākus pilienus dzinēja eļļas aizdedzes sveces atverē.
7. Uzmanīgi pavelciet startera rokturi, lai dzinēja eļļa izplatītos pa visu dzinēju, un pēc tam ieskrūvējiet aizdedzes sveci.
8. Glabājiet ierīci ar pārmēsāšanas rokturi uz augšu.
9. Turiet iztecināto degvielu speciālā tvertnē labi vēdināmā, ēnainā vietā.

Kļūmes atrašana

Kļūme	Sistēma	Pazīmes	Cēlonis
Dzinējs nav iedarbināms vai to ir grūti iedarbināt	Aizdedzes sistēma	Aizdedze dzirksteļo.	Kļūme degvielas pievadē vai kompresijas sistēmā, mehānisks defekts.
		Nav aizdedzes dzirksteļu.	Izkustināts apturēšanas slēdzis, vadotuma kļūme vai tīssavienojums, bojāta aizdedzes svece vai savienotājs, bojāts aizdedzes modulis.
	Degvielas padeve	Degvielas tvertne ir uzpildīta.	Nepareizs droseles stāvoklis, bojāts karburators, saliekta vai aizsērējusi degvielas pievada caurule, netīra degviela.
	Kompresija	Velkot nav kompresijas.	Bojāta cilindra apakšējā blīve, bojātas kloķvārpstas blīves, bojāts cilindrs vai virzuļa gredzeni vai arī nepienācīgs aizdedzes sveces blīvējums.
Mehāniska kļūme	Nesaķeras starteris.	Bojāta startera atspere, bojātas dzinēja iekšējās daļas.	
Siltās iedarbināšanas kļūmes	-	Tvertne ir uzpildīta. Aizdedze dzirksteļo.	Netīrs karburators; lūdziet to iztīrīt.
Dzinējs iedarbināms, taču tūlīt pat apstājas	Degvielas padeve	Tvertne ir uzpildīta.	Nepareizs tukšgaitas regulējums, netīrs karburators.
			Bojāta tvertnes ventilācijas sistēma, pārrauts degvielas pievads, bojāts kabelis vai apturēšanas slēdzis.
Nepietiekama veiktspēja	Var būt vienlaikus ietekmētas vairākas sistēmas	Vājš dzinēja sniegums tukšgaitā.	Netīrs gaisa filtrs, netīrs karburators, aizsērējis trokšņa slāpētājs, aizsērējis cilindra izplūdes kanāls.

Pārbaudes un apkopes intervāli

		Pirms lietošanas	Pēc degvielas iepildes	Katru dienu (10 h)	50 h	200 h	600 h vai ik pēc 2 gadiem (kas īstenojas ātrāk)	Pirms glabāšanas
Dzinēja eļļa	Pārbaudīt/iepildīt	○	-	-	-	-	-	-
	Mainīt	-	-	-	○ (1. piezīme)	-	-	-
Pievelkamās detaļas (skrūves, uzgriežņi)	Pārbaudīt	○	-	-	-	-	-	-
Dzesējošā gaisa ieplūdes atvere	Iztīrīt/pārbaudīt	○	-	-	-	-	-	-
Degvielas tvertne	Iztīrīt/pārbaudīt	○	-	-	-	-	-	-
	Iztecināt degvielu	-	-	-	-	-	-	○ (3. piezīme)
Akseleratora mēlīte / akseleratora svira	Pārbaudīt darbību	-	○	-	-	-	-	-
Dzinēja apturēšana	Pārbaudīt darbību	-	○	-	-	-	-	-
Tukšgaitas regulēšana	Pārbaudīt/regulēt	-	○	-	-	-	-	-
Gaisa attīrītājs	Iztīrīt	-	-	○	-	-	-	-
	Pārbaudīt/mainīt (ja nepieciešams)	-	-	-	-	○	-	-
Vadības kabelis	Pārbaudīt/regulēt	-	-	○	-	-	-	-
	Pārbaudīt/mainīt (ja nepieciešams)	-	-	-	-	○ (2. piezīme)	-	-
Aizdedzes svece	Pārbaudīt / noregulēt attālumu starp elektrodiem (ja nepieciešams)	-	-	○	-	-	-	-
	Iztīrīt/mainīt (ja nepieciešams)	-	-	-	-	○	-	-

		Pirms lietošanas	Pēc degvielas iepildes	Katru dienu (10 h)	50 h	200 h	600 h vai ik pēc 2 gadiem (kas īstenojas ātrāk)	Pirms glabāšanas
Aizdedzes sveces vads	Pārbaudīt/mainīt (ja nepieciešams)	-	-	-	-	○ (2. piezīme)	-	-
Degvielas caurule	Pārbaudīt	-	-	○	-	-	-	-
	Mainīt	-	-	-	-	○ (2. piezīme)	-	-
Degvielas filtrs	Iztīrīt/mainīt (ja nepieciešams)	-	-	-	○	-	-	-
Eļļas caurule	Pārbaudīt	-	-	-	-	○ (2. piezīme)	-	-
Vārsta atstarpe (ieplūdes vārsts un izplūdes vārsts)	Pārbaudīt/regulēt	-	-	-	-	○ (2. piezīme)	-	-
Trokšņa slāpētājs	Pārbaudīt/iztīrīt	-	-	-	-	○ (2. piezīme)	-	-
Sadegšanas kamera / vārsts / atvere	Pārbaudīt/iztīrīt	-	-	-	-	○ (2. piezīme)	-	-
Dzinējs	Kapitālremonts	-	-	-	-	-	○ (2. piezīme)	-
Karburators	Iztcināt degvielu	-	-	-	-	-	-	○ (3. piezīme)

1. piezīme. Veiciet pirmo maiņu pēc 20 ekspluatācijas stundām.

2. piezīme. Pārbauda pilnvarots apkopes speciālists vai remontdarbnieks.

3. piezīme. Pēc degvielas tvertnes iztukšošanas turpiniet darbināt dzinēju, lai iztukšotu degvielu arī no karburatora.

PROBLĒMU NOVĒRŠANA

Pirms nodošanas remontā vispirms veiciet pārbaudi pats. Ja konstatējat kļūmi, kas nav aprakstīta rokasgrāmatā, nemēģiniet darbarīku izjaukt. Dodieties uz Makita pilnvarotu apkopes centru un remontam vienmēr izmantojiet tikai Makita rezerves daļas.

Neatbilstošas darbības stāvoklis	Iespējamais iemesls (kļūme)	Risinājums
Dzinējs nesāk darboties.	Nav izmantots pievada sūknis.	Nospiediet 7–10 reizes.
	Mazs startera auklas vilkšanas ātrums.	Velciet spēcīgāk.
	Trūkst degvielas.	Iepildiet degvielu.
	Aizsērējis degvielas filtrs.	Iztīriet degvielas filtru.
	Saliekta degvielas caurule.	Iztaisnojiet degvielas cauruli.
	Veca degviela.	Veca degviela apgrūtina iedarbināšanu. Nomainiet pret svaigu. (Ieteicamais maiņas intervāls: 1 mēnesis.)
	Pārmērīga degvielas iesūce.	Pārbīdīet akseleratora sviru no vidēja ātruma režīma uz liela ātruma režīmu un tad velciet startera rokturi, līdz dzinējs sāk darboties. Ja dzinējs nesāk darboties, izņemiet aizdedzes sveci, nosusiniet elektrodi un uzstādiet detaļas atpakaļ paredzētajā vietā. Pēc tam iedarbiniet, kā norādīts.
	Noņemta aizdedzes sveces uzmava.	Cieši piestipriniet.
	Netīra aizdedzes svece.	Notīriet aizdedzes sveci.
	Nepiemērots attālums starp aizdedzes sveces elektrodiem.	Noregulējiet attālumu.
	Cita aizdedzes sveces kļūme.	Nomainiet aizdedzes sveci.
	Karburatora kļūme.	Sazinieties ar pilnvarotu apkopes centru, lai pārbaudītu un nomainītu to.
	Nevar pavilkt startera rokturi.	Sazinieties ar pilnvarotu apkopes centru, lai pārbaudītu un nomainītu to.
Dzinēja iekšējo detaļu kļūme.	Sazinieties ar pilnvarotu apkopes centru, lai pārbaudītu un nomainītu to.	
Dzinējs drīz apstājas. Nepalielinās dzinēja apgriezīgu skaits.	Nepietiekama iesildīšana.	Veiciet iesildīšanu.
	Droseles svira ir pozīcijā „AIZVĒRTS”, lai gan dzinējs ir iesildīts.	Pārbīdīet sviru pozīcijā „ATVĒRTS”.
	Aizsērējis degvielas filtrs.	Iztīriet degvielas filtru.
	Netīrs vai aizsērējis gaisa attīrītājs.	Iztīriet gaisa filtru.
	Atvienots vadības kabelis.	Stingri piestipriniet vadības kabeli.
	Dzinēja iekšējo detaļu kļūme.	Sazinieties ar pilnvarotu apkopes centru, lai pārbaudītu un nomainītu to.
Akselerators neatgriežas tukšgaitas režīmā.	Nepareiza akseleratora vārsta pozīcija.	Pārvietojiet vadības kabeli. Noregulējiet akseleratora vārsta pozīciju, griežot kabeļa regulēšanas skrūvi.
Dzinējs neapstājas. ⇒ Darbiniet dzinēju tukšgaitā un pārbīdīet droseles sviru pozīcijā „AIZVĒRTS”.	Atvienots savienotājs.	Stingri piestipriniet savienotāju.
	Elektrosistēmas kļūme.	Sazinieties ar pilnvarotu apkopes centru, lai pārbaudītu un nomainītu to.

TURINYS

SPECIFIKACIJOS	82	PRIEŠ PALEIDŽIANT VARIKLĮ	88
SVARBIOS SAUGOS INSTRUKCIJOS	83	NAUDOJIMAS	89
DALIŲ APRAŠYMAS	86	TECHNINĖ PRIEŽIŪRA	92
SURINKIMAS	87	GEDIMŲ ŠALINIMAS	97

SPECIFIKACIJOS

Modelis:	EB7660TH	EB7660WH
Droselinės sklendės tipas	Vamzdžio droselinė sklendė	Klubų srities droselinė sklendė
Sausasis svoris (be pūstuvo vamzdžio)	10,9 kg	11,1 kg
Sausasis svoris (su ilgu pūstuvo vamzdžiu)	11,8 kg	12,1 kg
Matmenys (be pūstuvo vamzdžio, I x P x A)	332 mm x 460 mm x 480 mm	332 mm x 510 mm x 480 mm
Oro srauto greitis	(naudojant ilgą vamzdį)	92 m/s
	(naudojant trumpą vamzdį)	92 m/s
Oro tūrio tėkmės greitis	(naudojant ilgą vamzdį)	20 m ³ /min.
	(naudojant trumpą vamzdį)	20 m ³ /min.
Didžiausias variklio greitis	7 200 min ⁻¹	
Tuščiosios eigos greitis	2 800 min ⁻¹	
Variklio darbinis tūris	75,6 cm ³	
Variklio tipas	Aušinamas oru, keturtaktis, vieno cilindro	
Degalai	Automobilinis benzinas	
Degalų bako talpa	1 900 cm ³	
Variklinė alyva	API kategorijos SF ar geresnės klasės, SAE 10W-30 alyva (automobilinė keturtakčio variklio alyva)	
Variklinės alyvos tūris	220 cm ³	
Karbiuratorius	Membraninio tipo	
Uždegimo žvakė	NGK CMR6H	
Anga elektrodui	0,7–0,8 mm	

- Atliekame tęstinius tyrimus ir nuolatos tobuliname savo gaminius, todėl čia pateikiamos specifikacijos gali būti keičiamos be įspėjimo.
- Skirtingose šalyse specifikacijos gali skirtis.

Vibracija

Modelis				EB7660TH	EB7660WH	
Vibracija pagal EN15503 2009	Dešinioji rankena	a_{hv} atitik	Ilgas vamzdis	su apvaliu antgaliu	2,3 (m/s ²)	3,0 (m/s ²)
				su plokščiu antgaliu	3,4 (m/s ²)	4,5 (m/s ²)
		Trumpas vamzdis	su apvaliu antgaliu	2,3 (m/s ²)	3,0 (m/s ²)	
			su plokščiu antgaliu	3,5 (m/s ²)	4,5 (m/s ²)	
	Neapibrėžtis K				1,2 (m/s ²)	2,0 (m/s ²)
	Kairioji rankena (valdymo svirtis)	a_{hv} atitik	Ilgas vamzdis	su apvaliu antgaliu	-	0,8 (m/s ²)
su plokščiu antgaliu				-	0,6 (m/s ²)	
Trumpas vamzdis			su apvaliu antgaliu	-	0,7 (m/s ²)	
			su plokščiu antgaliu	-	0,6 (m/s ²)	
Neapibrėžtis K				-	0,7 (m/s ²)	

Triukšmas

Modelis			EB7660TH	EB7660WH
Garso slėgio lygio vidurkis pagal EN15503 2009	L_{PA} atitik		102,8 (dB(A))	102,8 (dB(A))
	Neapibrėžtis K		1,6 (dB(A))	1,6 (dB(A))
Garso galios lygio vidurkis pagal EN15503 2009	L_{WA} atitik		110,7 (dB(A))	110,7 (dB(A))
	Neapibrėžtis K		0,7 (dB(A))	0,7 (dB(A))

Simboliai

Toliau yra nurodyti įrangai naudojami simboliai. Prieš naudodami įsitikinkite, ar suprantate jų reikšmę.



Būkite itin atsargūs ir dėmesingi!



Perskaitykite naudojimo instrukciją ir ja vadovaukitės.



Draudžiama!



Nerūkykite.













Nenaudokite atviros liepsnos.



Mūvėkite apsaugines pirštines.



Naudokite akių ir ausų apsaugas.

	Įkaitę paviršiai – galima nusideginti pirštus arba rankas.
	Neleiskite pašaliniais asmenims artintis prie įrenginio.
	Darbinėje srityje turi nebūti jokių žmonių ir augintinių.
	Degalai (benzinas)
	Variklio paleidimas ranka.
	Sustabdykite variklį.
	Pirmoji pagalba
	Įjungti / paleisti
	Išjungti / sustabdyti
	Ilgai plaukai gali įsipainioti.

ES atitikties deklaracija

Tik Europos šalims

Bendrovė „Makita“ atsakingai pareiškia, kad šis įrenginys (-iai):

Mechanizmo pavadinimas: Benzininis pūstuvus

Modelio Nr. / tipas: EB7660TH, EB7660WH

Techninės sąlygos: Žr. lentelę „SPECIFIKACIJOS“.

Atitinka šias Europos direktyvas: 2000/14/EC

Yra pagaminti pagal šį standartą arba normatyvinius dokumentus: EN15503

Techninį dokumentą pagal 2000/14/EC galima gauti iš:

Makita, Jan-Baptist Vinkstraat 2, 3070, Belgium (Belgija)

Atitikties įvertinimo procedūra, būtina pagal Direktyvą 2000/14/EC, atlikta atsižvelgiant į V priedą.

Išmatuotas garso galios lygis: 110,7 dB (A)

Užtikrinamas garso galios lygis: 111 dB (A)

20.11.2015

Yasushi Fukaya

Yasushi Fukaya

Direktorius

Makita, Jan-Baptist Vinkstraat 2, 3070, Belgium (Belgija)

SVARBIOS SAUGOS INSTRUKCIJOS

Bendrosios instrukcijos

1. Siekiant užtikrinti tinkamą ir saugų naudojimą, naudotojas turi perskaityti, suprasti ir laikytis šios naudojimo instrukcijos, ji suteiks žinių apie pūstuvo naudojimą. Dėl tinkamo naudojimo nepakankamai informuoti naudotojai rizikuos sukelti pavojų sau ir kitiems.
2. Rekomenduojama pūstuvą skolinti tik asmenims, kurie įrodė turintys darbo su pūstuvais patirties.
3. Kai skolinatė pūstuvą, visada perduokite naudojimo instrukciją.
4. Pirmą kartą įrenginį naudojantys asmenys turi paprašyti prekybos atstovo pateikti bendrąsias instrukcijas, kad galėtų susipažinti su pūstuvo naudojimu.
5. Vaikams ir jaunimui iki 18 metų amžiaus draudžiama leisti naudoti pūstuvą. Tačiau vyresni nei 16 metų amžiaus asmenys gali naudoti įrankį, kai yra apmokomi, kol juos tiesiogiai prižiūri kvalifikuotas mokytojas.
6. Pūstuvus naudokite itin atsargiai ir dėmesingai.
7. Pūstuvą naudokite tik būdami geros fizinės būklės.

8. Visus darbus atlikite sąžiningai ir atsargiai. Naudotojas turi prisiimti atsakomybę už kitus.
9. Niekada nenaudokite pūstuvo, kol esate veikiami alkoholio ar narkotinių medžiagų (vaistų).
10. Nenaudokite įrenginio, kai esate pavargę.
11. Išsaugokite šias instrukcijas peržiūrai ateityje.
12. Paisykite ir laikykitės visų aktualių nelaimingų atsitikimų prevencijos instrukcijų, kurias pateikė prekybos susivienijimai ir draudimo bendrovės. Neatlikite jokių pūstuvo modifikacijų, kadangi tai kelia pavojų jūsų saugai.
13. Niekada nemodifikuokite įrangos. Tai gali lemti pavojingus nelaimingus atsitikimus ar asmeninius sužalojimus.

Asmeninės apsaugos priemonės

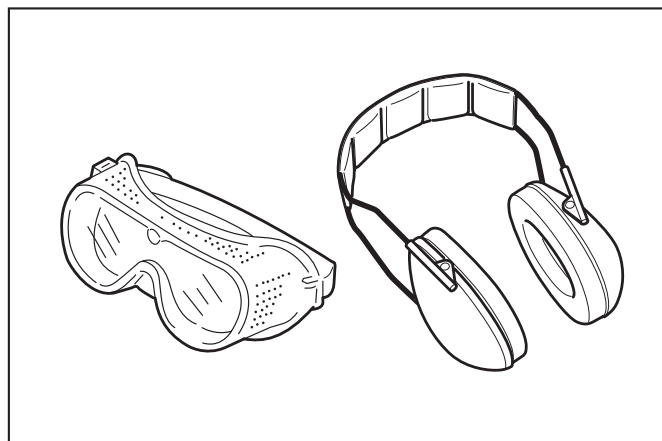
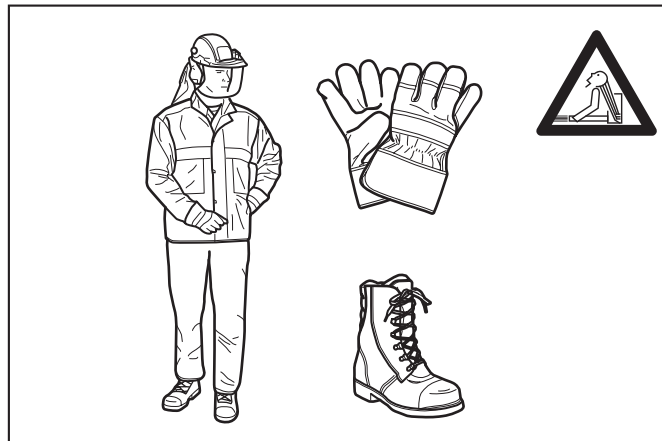

1. Dėvimi drabužiai turi būti funkcionalūs ir tinkami, t. y. jie turi priglusti prie kūno, tačiau nevaržyti judesių. Nenešioti juvelyrinių dirbinių, drabužių ar palaidų ilgų plaukų, kurie gali būti įtraukti į oro įsiurbimo angą.
2. Norėdami išvengti galvos, akių ar pėdų sužalojimų, taip pat apsaugoti klausą, naudodami pūstuvą būtina naudokite šią apsauginę įrangą ir dėvėkite šiuos apsauginius drabužius.
3. Drabužiai turi būti patvarūs ir gerai prigludantys prie kūno, tačiau nevaržyti judesių. Nedėvėkite nepriglundančių švarkų, platėjančių ar apsmukusių kelnų, šalikų, nebūkite palaidais ilgais plaukais ir venkite visko, kas gali būti įtraukta į oro įsiurbimo angą. Kojoms apsaugoti dėvėkite kombinezoną arba mūvėkite ilgus kelnes. Nedėvėkite šortų.
4. Bendrai kalbant, gaminiai su varikliais kelia triukšmą, o jų keliamas triukšmas gali pažeisti klausą. Klausai apsaugoti naudokite nuo garso apsaugančias priemones (ausų kištukus arba ausines). Nuolat ir reguliariai gaminį naudojantys asmenys turi pasirūpinti reguliariai jų klausos patikra.
5. Dirbant su pūstuvu rekomenduojama naudoti pirštines. Avėkite tvirtais batais neslystančiais padais.
6. Privaloma naudoti tinkamą akių apsaugą. Nors išleidimo anga yra nukreipta nuo operatoriaus, tačiau naudojant pūstuvą galima patirti atatrąką ir atšokimo pojūtį.
7. Niekada nenaudokite pūstuvo, jei neužsidėjote akinių ar kitų tinkamam uždedamų akinių su pakankama apsauga iš viršaus ir šono, kuri atitinka EN166 ir jūsų šalyje galiojančius reglamentus.
8. Norėdami sumažinti sužalojimo pavojų, kurį kelia įkvėptos dulksės, dulketomis sąlygomis naudokite veido kaukę su filtru.

Numatytoji paskirtis

Įrankis yra skirtas dulķėms pūsti.

Pūstuvo paleidimas

1. Įsitinkite, ar 15 metrų darbiniam diapazone nėra vaikų ar kitų žmonių, taip pat atkreipkite dėmesį, ar netoliese nėra gyvūnų.

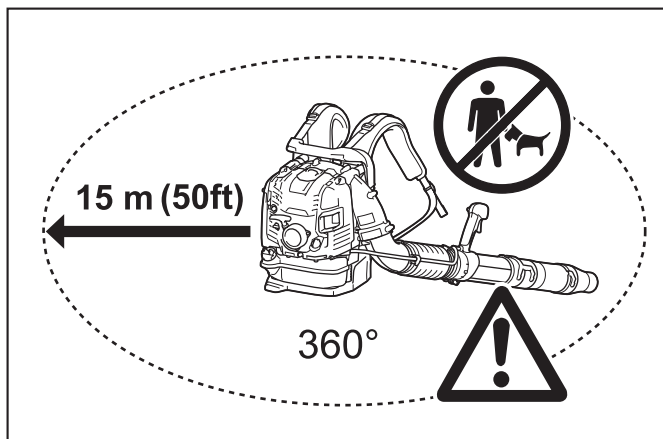

2. Prieš naudodami, visada patikrinkite, ar pūstuvu saugu naudotis:
 - patikrinkite droselinės sklendės svirties saugumą. Reikia patikrinti, ar droselinė sklendė veikia tolygiai ir yra lengvai valdoma;
 - patikrinkite, ar tinkamai veikia droselinės sklendės užraktas;
 - patikrinkite, ar rankenos yra švarios ir sausos, taip pat patikrinkite, kaip veikia I-O jungiklis. Pasirūpinkite, kad ant rankenų nebūtų alyvos ir degalų.
3. Pūstuvą paleiskite tik pagal instrukcijas. Nenaudokite jokių kitų metodų varikliui paleisti.

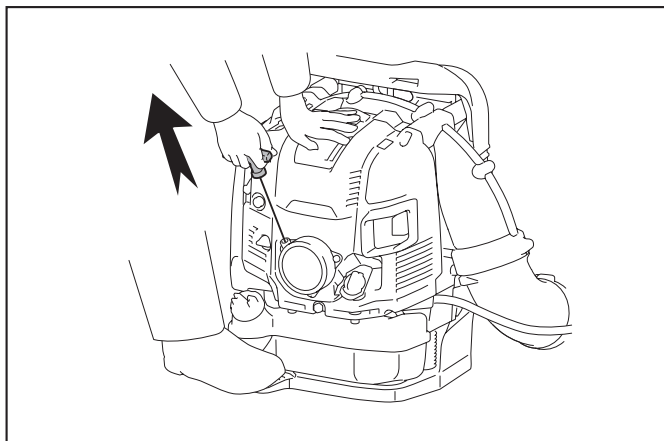

4. Pūstuvą ir tiekiamus įrankius naudokite tik pagal nurodytą paskirtį.
5. Pūstuvo variklį paleiskite tik surinkę visą įrankį. Įrankį naudoti galima tik pritvirtinus visus atitinkamus priedus.
6. Jei kiltų kokių nors variklio problemų, variklį reikia nedelsiant išjungti.
7. Dirbdami su pūstuvu, visada pirštais tvirtai apšivykite aplink rankeną, o valdymo rankeną laikykite suimtą tarp nykščio ir smiliaus. Kad visada galėtumėte valdyti įrenginį, šios rankos padėties nekeiskite. Įsitinkite, ar valdymo rankena yra geros būklės, nedrėgna, neištepta derva, alyva ar tepalu.
8. Visada stovėkite saugioje vietoje, kur galite išlaikyti pusiausvyrą.
9. Naudojamą pūstuvą neškite tinkamai ant abiejų pečių. Neneškite pūstuvo tik už vieno peties diržo. Antraip galite susižaloti.
10. Pūstuvą naudokite taip, kad neįkvėptumėte išmetamųjų dujų. Niekada nepaleiskite variklio uždaroje patalpoje (kyla pavojus uždusti ir apsinuodyti dujomis). Anglies monoksidas yra bekvapės dujos. Visada užtikrinkite pakankamą vėdinimą.
11. Kai ilsitės arba paliekate pūstuvą be priežiūros, išjunkite variklį. Padėkite jį į saugią vietą, kad nesukeltumėte pavojaus kitiems, nebūtų uždegtos degios medžiagos ar nebūtų sugadintas įrenginys.

12. Niekada nedėkite įkaitusio pūstuvo ant sausos žolės ar bet kokių kitų degių medžiagų.
13. Naudojimo metu būtina naudoti visas apsaugines dalis ir apsaugas, tiekiamas kartu su įrenginiu.
14. Niekada nenaudokite variklio, kai išmetamųjų dujų dulintuvas sugadintas.

Transportavimas

1. Kai transportuojate, išjunkite variklį.

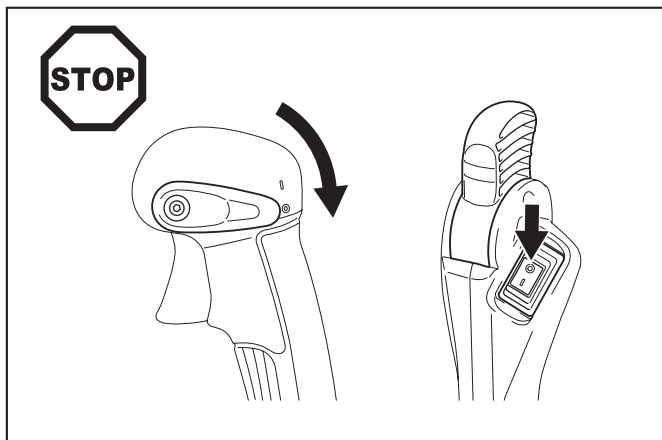

2. Kad išvengtumėte degalų pratekėjimo, transportuodami automobiliu ar sunkvežimiu saugiai padėkite pūstuvą.
3. Transportuodami pūstuvą įsitinkite, ar degalų bakas yra visiškai tuščias.
4. Norėdami nešti pūstuvą, pakelkite jį už nešimo rankenos. Netempkite pūstuvo už purkštuko, vamzdžio ar kitų dalių.
5. Kai transportuojate, tvirtai laikykite pūstuvą.
6. Transportuodami pūstuvą, sulenkite kelius ir užtikrinkite, kad nesusižalosite pečių ir nugaros apatinės srities.

Degalų papildymas

1. Kai pilate degalus, išjunkite variklį, įrenginį laikykite atokiau nuo atviros liepsnos ir nerūkykite.

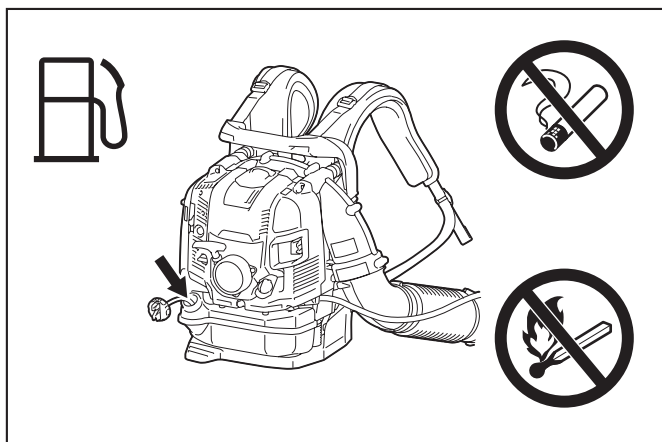

2. Saugokite, kad ant odos nepatektų naftos gaminių. Neįkvėpkite degalų garų. Pildami degalus visada mūvėkite apsaugines pirštines. Reguliariai keiskite ir valykite apsauginius drabužius.
3. Kad neužterštumėte dirvos (aplinkosauga), elkitės atsargiai ir neišpilkite degalų arba alyvos. Jei išsiliejo degalų, nedelsdami nuvalykite pūstuvą. Prieš išmesdami tinkamoje, uždaroje talpykloje palaukite, kol drėgni drabužiai išdžius, tai padės išvengti netikėto jų užsidegimo.
4. Saugokitės, kad ant drabužių nepatektų degalų. Jei ant drabužių išsipylė degalų (gaisro pavojus), nedelsdami persirenkite.
5. Reguliariai tikrinkite degalų angos dangtelį ir įsitinkite, ar jis visada gerai užsuktas.
6. Kruopščiai priveržkite degalų bako fiksuojamąjį sraigatą. Pakeiskite vietą varikliui paleisti (bent 3 m atstumu nuo degalų pildymo vietos).

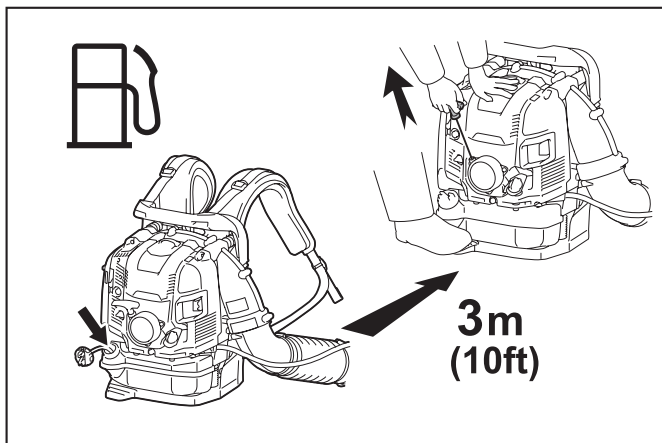

7. Niekada nepildykite degalų uždaroje vietoje. Degalų garai gali kauptis ties žemės paviršiumi (kyla sprogimų pavojus).
8. Degalus transportuokite ir laikykite tik patvirtintose talpyklose. Užtikrinkite, kad laikomų degalų negalės pasiekti vaikai.
9. Nemėginkite papildyti degalais karšto ar veikiančio variklio.
10. Degalų pilkite ne daugiau, nei nurodyta skyrelyje „SPECIFIKACIJOS“.

Naudojimo būdas

1. Pūstuvą naudokite tik esant geram apšvietimui ir matomumui. Saugokitės slidžių ar drėgnų vietų, ledo ir sniego (pavojus paslysti) bei siauros erdvės. Visada stovėkite saugioje vietoje.
2. Niekada nedirbkite ant nestabilių paviršių ar stataus kraštovaizdžio.
3. N nedirbkite stovėdami ant kopėčių ar aukštai. Antraip galite susižaloti.
4. Norėdami sumažinti pavojų susižaloti, nukreipkite oro srovės pašalinių link, kadangi aukšto slėgio oro srautas gali sužaloti akis ir dideliu greičiu nupūsti nedidelius objektus.
5. Niekada neikiškite svetimos medžiagos į įrenginio oro įsurbimo angą arba į pūstuvo purkštuką. Jos pažeis ventiliatorių ir, jei tam tikras objektas arba sulūžusios dalys bus išmestos dideliu greičiu, gali sunkiai sužaloti operatorių ar pašalinius.
6. Atkreipkite dėmesį į vėjo kryptį, t. y. nedirbkite prieš vėją.
7. Norėdami sumažinti užkliuvimo pavojų ir neprarasti kontrolės, naudodami įrenginį eikite tik į priekį.
8. Prieš valydami ar atlikdami įrenginio techninę priežiūrą arba keisdami dalis, visada išjunkite variklį.
9. Pailsėkite, kad dėl nuovargio neprarastumėte įrenginio kontrolės. Rekomenduojame kas valandą pailsėti 10–20 minučių.
10. Nenaudokite įrenginio netoli langų ir pan.
11. Norėdami sumažinti vibracijos daromą žalą ir (arba) žalą ausims, jei įmanoma, įrenginį naudokite nedideliu greičiu ir ribokite naudojimo laiką.
12. Įrenginį naudokite tik pagrįstomis valandomis. Nenaudokite pūstuvo ryte ar vėlai vakare, kai jis gali trukdyti žmonėms.
13. Nuolaužoms prieš pučiant atlaisvinti rekomenduojama naudoti grėblį ir šluotą.
14. Prieš pūsdami, šiek tiek sudrėkinkite paviršius (dulkėtomis sąlygomis) arba naudokite smulkiai purškiantį purkštuvą (jei reikia).
15. Pūstuvo purkštuko ilgį nustatykite taip, kad srautas būtų pučiamas netoli žemės paviršiaus.
16. Norėdami sumažinti garso lygį, ribokite vienu metu naudojamų įrangos dalių skaičių.
17. Baigę naudotis pūstuvais ir kita įranga, **IŠVALYKITE!** Nuolaužas išmeskite į šiukšlių dėžes.
18. Nedidinkite variklio sūkių daugiau nei reikia. Nupūstas objektas gali sužaloti.
19. Naudojant įrenginį, išmetamųjų dujų duslintuvas įkaista. Nelieskite įkaitusio išmetamųjų dujų duslintuvo, kadangi galite nusideginti odą.
20. Nenaudokite įrenginio sprogyje aplinkoje, pvz., kur yra degių skysčių, dujų ar dulkių. Įrenginys sukelia kibirkštis, kurios gali uždegti dulkes arba dūmus.

Priežiūros instrukcijos

1. Tausokite aplinką. Pūstuvą naudokite keldami kuo mažiau triukšmo ir taršos. Ypač patikrinkite, ar tinkamai nustatytas karbiuratorius.
2. Reguliariai valykite pūstuvą ir tikrinkite, ar visi sraigtai ir veržlės yra gerai priveržti.
3. Niekada neatlikite pūstuvo techninės priežiūros ar jo nelaikykite netoli atviros liepsnos, kibirkščių ir pan.

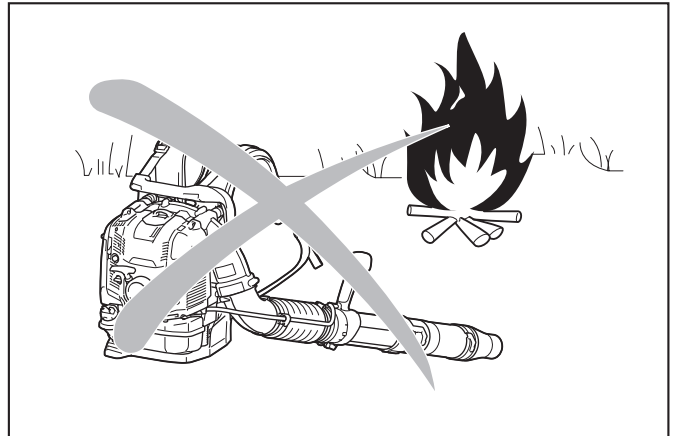

4. Pūstuvą visada laikykite gerai vėdinamoje, rakinamoje patalpoje, ištuštinę degalų baką.
5. Kalbant apie priežiūros ar remonto darbus, naudotojas turi atlikti tik darbus, aprašytus šioje naudojimo instrukcijoje. Visus kitus darbus turi atlikti įgaliotieji techninės priežiūros atstovai.
6. Naudokite tik originalias „Makita“ tiekiamas atsargines dalis ir priedus. Dėl nepatvirtintų priedų ir įrankių naudojimo gali būti nelaimingų atsitikimų ir sužalojimų. „Makita“ neprisiims jokios atsakomybės už nelaimingus atsitikimus ar žalą, kurią sukėlė kokių nors nepatvirtintų dalių ar priedų naudojimas.
7. Netinkamai remontuojant ar prastai atliekant priežiūrą gali sutrumpėti įrangos eksploatavimo laikas ir padidėti nelaimingų atsitikimų pavojus.

Pirmoji pagalba

1. Įvykus nelaimingam atsitikimui, pasirūpinkite, kad netoli darbų vietos būtų tinkamai sukomplektuotas pirmosios pagalbos komplektas. Nedelsdami įdėkite bet kurį iš pirmosios pagalbos komplekto išimtą daiktą.
2. Kreipdamiesi dėl pagalbos, pateikite šią informaciją:
 - nelaimingo atsitikimo vieta
 - kas atsitiko
 - sužeistųjų skaičių
 - sužalojimo pobūdį
 - savo vardą ir pavardę

DALIŲ APRAŠYMAS

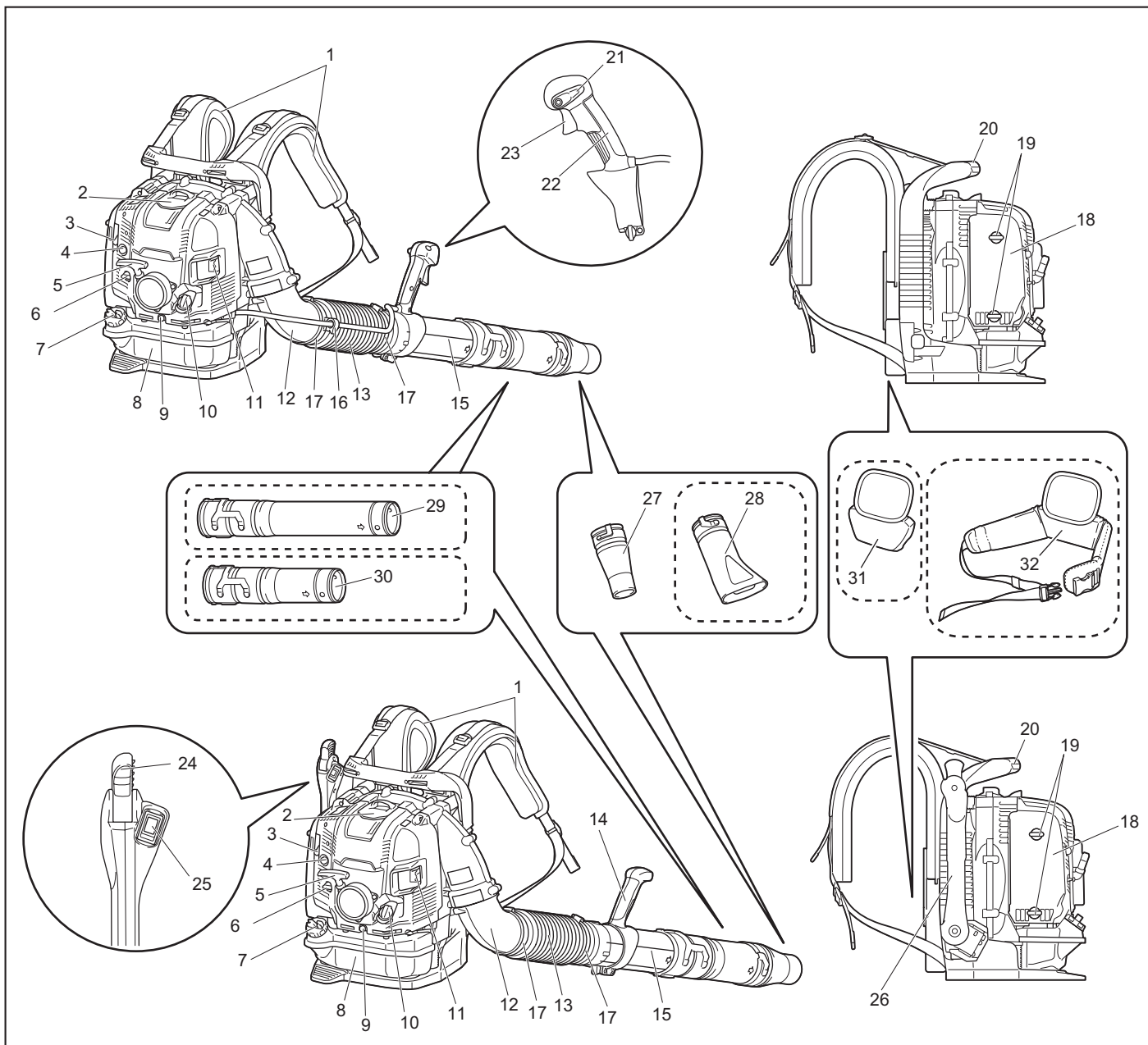

1	Peties diržas	9	Alyvos išleidimo varžtas	17	Žarnos tvirtinimo juostelė	25	Sustabdymo jungiklis
2	Uždegimo žvakės dangtelis	10	Alyvos angos dangtelis	18	Oro filtro dangtelis	26	Valdymo svirtis
3	Sklandės uždarymo svirtis	11	Duslintuvas	19	Rankenėlės varžtas (oro filtro dangtelio)	27	Apvalus purkštukas
4	Pildymo siurblys	12	Alkūnė	20	Nešimo rankena	28	Plokščias purkštukas (papildomas priedas)
5	Starterio rankenėlė	13	Lankstusis vamzdis	21	Sustabdymo valdymo svirtis	29	Ilgas vamzdis (papildomas priedas)
6	Aplėdėjimo šalinimo svirtis	14	Rankenos mazgas	22	Valdymo rankena	30	Trumpas vamzdis (papildomas priedas)
7	Degalų bako dangtelis	15	Sukiojamas vamzdis	23	Droselinės sklendės paleidiklis	31	Pagalvė (papildomas priedas)
8	Degalų bakas	16	Laido laikiklis	24	Droselinės sklendės svirtis	32	Klubų srities diržas (papildomas priedas)

- Įvairiose šalyse standartiniai priedai gali skirtis.

SURINKIMAS

⚠️PERSPĖJIMAS: Prieš atlikdami kokius nors darbus su pūstuvu, visada sustabdykite variklį ir nuo uždegimo žvakės nuimkite jos dangtelį.

⚠️PERSPĖJIMAS: Pūstuvą paleiskite tik jį visiškai surinkę.

⚠️PERSPĖJIMAS: Visada mūvėkite apsaugines pirštines.

Pūstuvo vamzdžių surinkimas

1. Įkiškite sukiojamą vamzdį į lankstųjį vamzdį ir priveržkite juos žarnos tvirtinimo juostele.

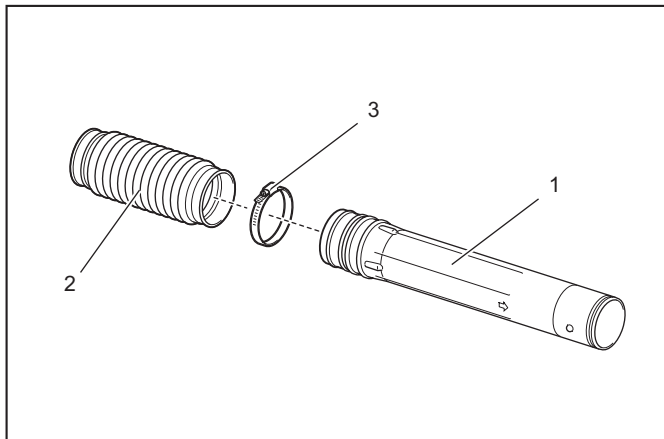

► 1. Sukiojamas vamzdis 2. Lankstusis vamzdis 3. Žarnos tvirtinimo juostele

2. Atlaisvinkite ir išimkite spaustuvo sraigą.

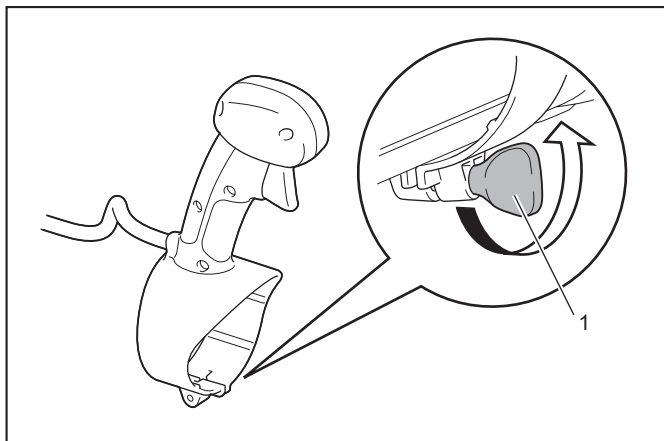

► 1. Spaustuvo sraigtas

3. Dėkite valdymo rankeną / rankenos mazgą ant sukiojamo vamzdžio ir juos priveržkite spaustuvo sraigtu.

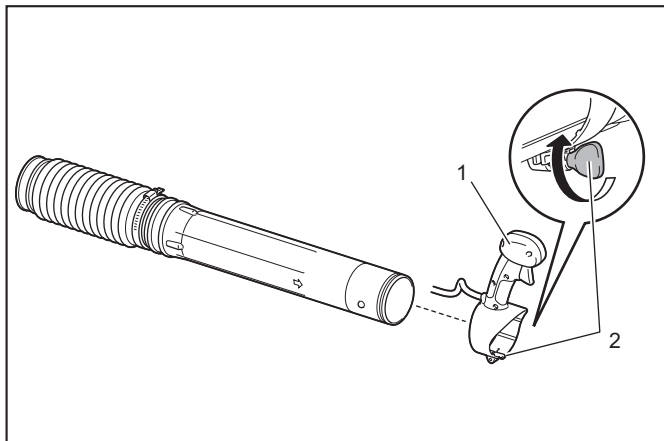

► 1. Valdymo rankena / rankenos mazgas 2. Spaustuvo sraigtas

4. Pritvirtinkite lankstųjį vamzdį prie alkūnės

Naudodami vamzdžio droselinės sklendės modelį: įdėkite alkūnę į lankstųjį vamzdį. Laido laikiklį pritvirtinkite tarp žarnos tvirtinimo dirželio ir lankščiojo vamzdžio. Žarnos tvirtinimo dirželiu priveržkite laidą laikiklį, lankstųjį vamzdį ir alkūnę. Nustatykite valdymo laidą ant laido laikiklio ir uždarykite laido laikiklį.

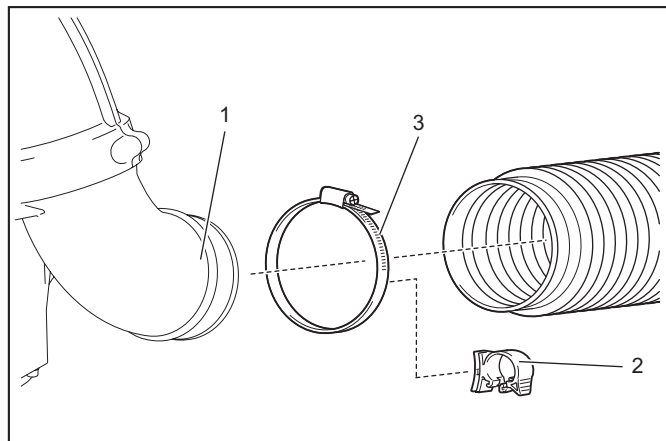

► 1. Alkūnė 2. Laido laikiklis 3. Žarnos tvirtinimo juostele

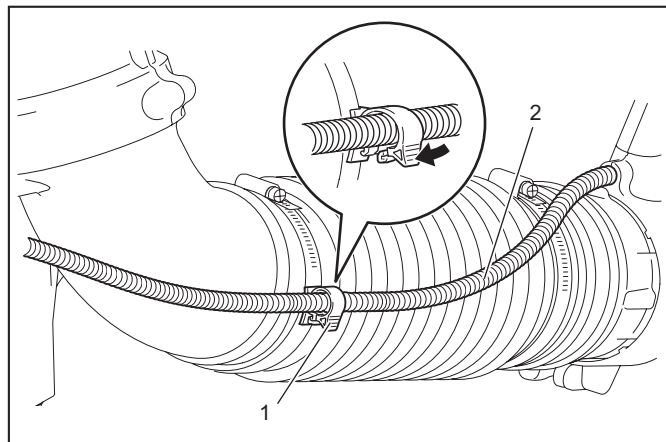

► 1. Laido laikiklis 2. Valdymo laidas

Naudodami klubų srities droselinės sklendės modelį: įdėkite alkūnę į lankstųjį vamzdį. Žarnos tvirtinimo dirželiu priveržkite lankstųjį vamzdį ir alkūnę.

5. Pritvirtinkite ilgą / trumpą vamzdį prie sukiojamo vamzdžio. Sukite ilgą / trumpą vamzdį pagal laikrodžio rodyklę, kad užsifiksuotų reikiamoje vietoje. Tada pritvirtinkite pūstuvo purkštuką su ilgu / trumpu vamzdžiu. Sukite pūstuvo purkštuką pagal laikrodžio rodyklę, kad užsifiksuotų reikiamoje vietoje.

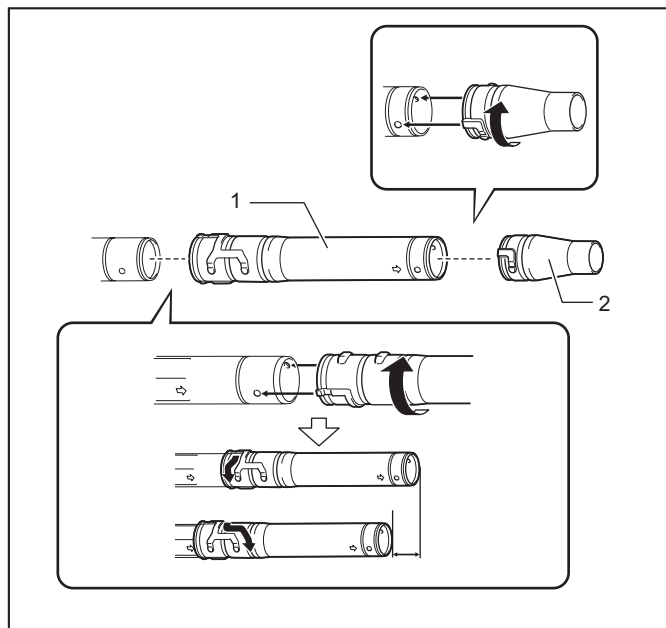

► 1. Ilgas / trumpas vamzdis 2. Pūstuvo purkštukas

6. Įsitikinkite, ar visi spaustuvai gerai užveržti.

PRIEŠ PALEIDŽIANT VARIKLĮ

Variklinės alyvos tikrinimas ir papildymas

▲PERSPĖJIMAS: Norėdami papildyti variklinės alyvos lygį, sustabdykite variklį ir palaukite, kol jis atvės. Antraip galite patirti odos nudegimų.

PASTABA: Naudojant pablogėjusios kokybės alyvą, variklis gali būti paleidžiamas netolygiai.

PASTABA: Prieš nuimdami alyvos angos dangtelį, pašalinkite greta alyvos papildymo angos esančias dulkes ar nešvarumus. Be to, saugokite, kad ant nuimto alyvos angos dangtelio nepatektų smėlio arba dulkių. Antraip prie alyvos dangtelio prikibęs smėlis arba dulkės gali lemti netolygią alyvos cirkuliaciją ar variklio dalių nusidėvėjimą, dėl kurio gali kilti problemų.

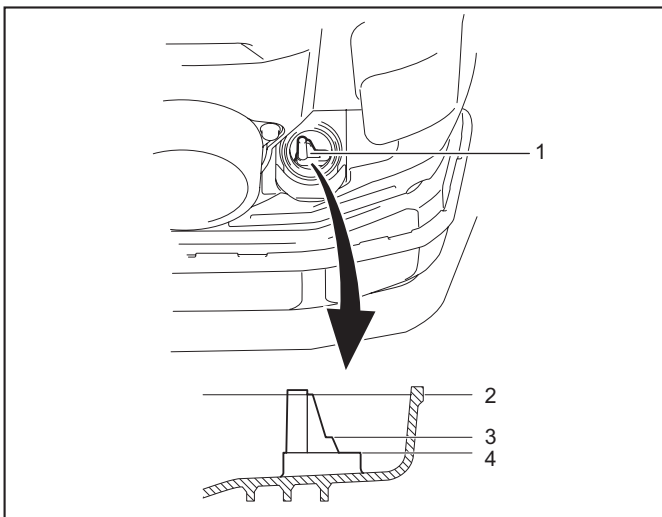

- 1. Alyvos matuoklis 2. Viršutinės ribos žymė 3. 100 ml lygis 4. Apatinės ribos žymė

Patikrinimas

Padėkite pūstuvą ant lygaus paviršiaus ir nuimkite alyvos angos dangtelį.

Patikrinkite alyvos matuoklį. Įsitikinkite, ar alyvos lygis yra tarp viršutinės ir apatinės ribų žymių. Jei alyva nesiekia 100 ml lygio, įpilkite naujos alyvos.

Alyvą keiskite jai tapus nešvariai ar itin pakeitus spalvą. (Norėdami sužinoti alyvos keitimo procedūrą ir dažnį, žr. skyrelį „Variklinės alyvos keitimas“).

Papildymas

Padėkite pūstuvą ant lygaus paviršiaus ir nuimkite alyvos angos dangtelį.

Pilkite alyvos iki viršutinės ribos ant alyvos lygio matuoklio.

Vidutiniškai variklinės alyvos reikia įpilti po 20 val. veikimo (kas 10–15 papildymų degalais).

Rekomenduojama alyva

- „Makita“ originali keturtakčių variklių alyva arba
- API kategorijos SF ar geresnės klasės, SAE 10W-30 alyva (automobilinė keturtakčio variklio alyva)

Alyvos tūris

Maždaug 220 ml

PASTABA: Laikykite pūstuvą statmenai ant lygaus paviršiaus. Alyvos matuoklis rodo neteisingą alyvos kiekį, jei pūstuvas yra pasviręs ir alyva ištekėjusi į variklį. Todėl gali būti pripilta pernelyg daug alyvos.

PASTABA: Nepilkite alyvos daugiau nei reikia. Alyvos perteklius gali išsilieti iš oro filtro alsuoklio ir sutepti šalia esančias dalis arba dėl degančios alyvos gali susidaryti baltų dūmų.

Papildžius alyvos lygį

Skudurėliu nuvalykite išsipylusią alyvą.

Degalų pildymas

▲ISPĖJIMAS: Kai pildote degalų lygį, sustabdykite variklį ir palaukite, kol jis atvės. Antraip gali kilti degimas, gaisras arba galima nusideginti odą.

▲ISPĖJIMAS: Degalai turi būti pilami vietoje, kurioje nėra ugnies, tai padės išvengti užsidegimo arba gaisro. Niekada neneškite ugnies šaltinio (nerūkykite ir pan.) šalia degalų pildymo vietos.

▲ISPĖJIMAS: Degalus pildykite ant lygaus paviršiaus. Nepildykite nestabiliroje vietoje. Degalus pildykite esant geram apšvietimui ir matomumui.

▲ISPĖJIMAS: Lėtai atidarykite degalų bako dangtelį. Dėl vidinio slėgio degalai gali išsilieti.

▲ISPĖJIMAS: Būkite atsargūs, kad neišpiltumėte degalų. Išsipylusius degalus išvalykite.

▲ISPĖJIMAS: Degalus pilkite gerai vėdinamoje vietoje.

▲ISPĖJIMAS: Degalus papildykite atviroje, neapstatytoje vietoje.

▲ISPĖJIMAS: Su degalais elkitės atsargiai.

▲PERSPĖJIMAS: Ant odos prikibę ar į akis patekę degalai gali sukelti alergiją ar sudirginimą. Pasireiškus neįprastai fizinei būklei, nedelsdami kreipkitės į medicinos specialistą.

PASTABA: NEPILKITE alyvos į degalų baką.

Degalai

▲ISPĖJIMAS: Įrenginį ir baką laikykite vėsioje vietoje, atokiau nuo tiesioginių saulės spindulių.

▲ISPĖJIMAS: Degalų niekada nelaikykite automobilyje.

Variklis yra keturtaktis. Būtinai naudokite automobilinį benzina (įprastą ar aukščiausios klasės benzina).

PASTABA: Niekada nenaudokite benzino, sumaišyto su kokia nors alyva, pvz., 2 taktų variklio alyva ar varikline alyva. Antraip pernelyg kaupsis anglis arba kils mechaninių problemų.

PASTABA: Degalus laikykite specialioje talpykloje, gerai vėdinamoje vietoje, pavėsyje. Degalus sunaudokite per 4 savaites. Antraip degalų kokybė gali suprastėti per vieną dieną.

Degalų papildymo būdas

▲PERSPĖJIMAS: Jei bako dangtelis apgadintas arba pažeistas, jį pakeiskite.

▲PERSPĖJIMAS: Bėgant laikui bako dangtelis nusidėvi. Keiskite jį kas du ar trejus metus.

PASTABA: NEPILKITE degalų į alyvos pylimo angą.

1. Šiek tiek atsukite bako dangtelį, kad iš bako išeitų slėgis.
2. Nuimkite dangtelį ir įpilkite degalų. Pakreipdami degalų baką, išleidinėkite orą taip, kad degalų pildymo anga būtų nukreipta į viršų. NEPILKITE degalų iki pat bako viršaus.
3. Papildę degalų, gerai užsukite bako dangtelį.

NAUDOJIMAS

Variklio paleidimas

⚠️ ĮSPĖJIMAS: Niekada nemėginkite paleisti variklį vietoje, kurioje buvo pildoma degalų. Gali kilti degimas arba gaisras. Kai paleidžiate variklį, laikykitės bent 3 metrų atstumo nuo degalų pylimo vietos.

⚠️ ĮSPĖJIMAS: Iš variklio išmetamos dujos yra toksiškos. Nepaleiskite variklio prastai vėdinamoje vietoje, pvz., tunelyje, pastate ir pan. Variklį paleidus prastai vėdinamoje vietoje, galima apsinuodyti išmetamosiomis dujomis.

⚠️ ĮSPĖJIMAS: Jei pastebėsite neįprastą garsą, kvapą, vibraciją po paleidimo, nedelsdami sustabdykite variklį ir jį patikrinkite. Jei variklis bus naudojamas nekreipiant dėmesio į tokią neįprastą būseną, gali įvykti nelaimingas atsitikimas.

⚠️ ĮSPĖJIMAS: Nelieskite įkaitusio variklio dangčio. Antraip galite patirti odos nudegimų.

⚠️ ĮSPĖJIMAS: Prieš paleisdami variklį įsitikinkite, ar niekur neprateka degalai.

⚠️ ĮSPĖJIMAS: Įsitikinkite, kad sustabdymo jungiklį nustatysite į padėtį „O“, variklis sustoja.

Kai variklis yra šaltas arba papildžius degalų (šaltasis paleidimas)

1. Padėkite pūstuvą ant lygaus paviršiaus.
2. Padėtis I / O

Naudodami vamzdžio droselinės sklendės modelį: stabdymo valdymo svirtį nustatykite į padėtį „I“.

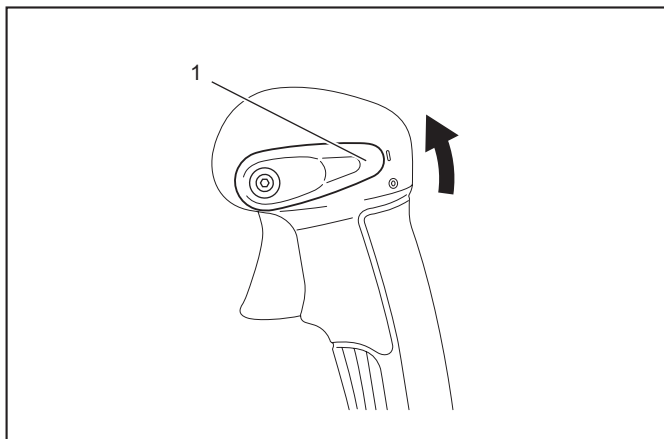

- 1. Sustabdymo valdymo svirtis

Naudodami klubų srities droselinės sklendės modelį: stabdymo jungiklį nustatykite į padėtį „I“. Be to, įsitikinkite, ar droselinės sklendės svirtis yra nustatyta į mažo greičio padėtį.

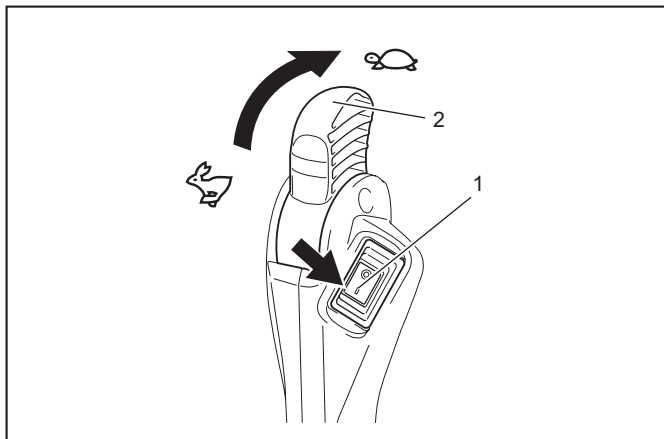

- 1. Sustabdymo jungiklis 2. Droselinės sklendės svirtis

3. Toliau spauskite pildymo siurbį, kol degalai pradės tekėti į pildymo siurbį.

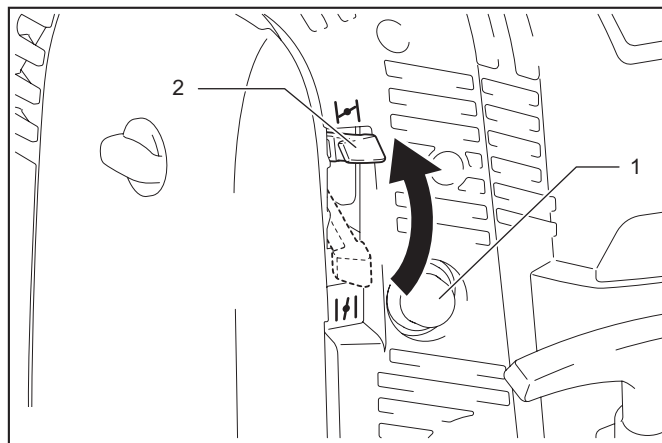

- 1. Pildymo siurblys 2. Sklendės uždarymo svirtis

PASTABA: Bendrai kalbant, degalai pradeda tekėti į karbiuratorių po 7–10 paspaudimų.

PASTABA: Net jei pildymo siurblys bus spaudžiamas daugiau kartų, benzino perteklius grįš į degalų baką.

4. Pakelkite droselinės sklendės svirtį į uždarytą padėtį.
5. Spauskite pedalą dešine pėda, įrenginio dangčio viršutinę dalį prilaikykite kaire ranka, kad variklis nejudėtų.
6. Lėtai patraukite starterio rankeną, kol pajusite spaudimą. Tada traukite ją stipriai.

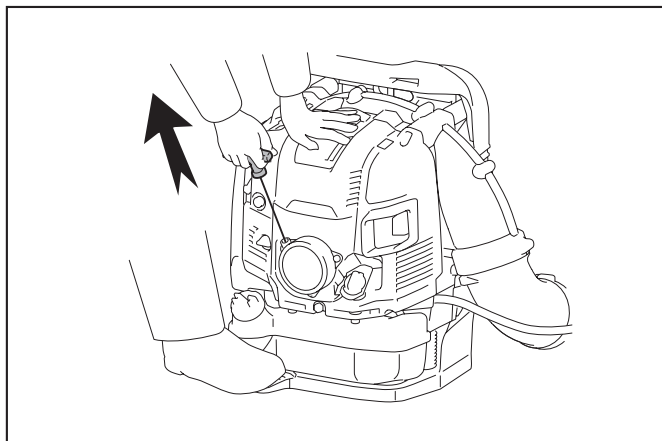

PASTABA: Niekada visiškai neištraukite lyno.

PASTABA: Švelniai grąžinkite starterio rankenėlę į korpusą. Antraip atleista starterio rankenėlė gali atsitrengti į jūsų kūną arba tinkamai nesusivynioti.

PASTABA: Jei variklis paleidžiamas ir sustabdomas, droselinės sklendės svirtį grąžinkite į padėtį „OPEN“ (atidaryti) ir kelis kartus patraukite starterio rankeną, kad dar kartą paleistumėte variklį.

7. Kai variklis bus paleistas, nuleiskite droselinės sklendės svirtį į atidarytą padėtį.

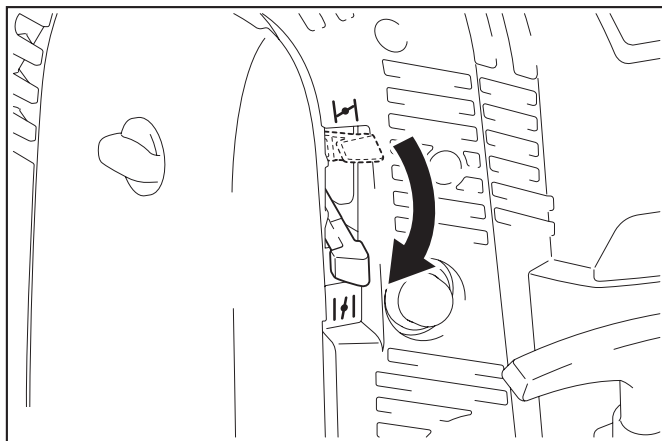

PASTABA: Prieš patraukdami droselinę sklendę, visiškai atidarykite droselinės sklendės svirtį.

PASTABA: Esant žemai temperatūrai arba kai variklis nepakankamai šiltas, niekada staiga neatidarykite droselinės sklendės svirties. Antraip variklis gali sustoti.

8. Pašildykite 2–3 minutes, varikliui veikiant tuščiaja eiga arba lėtai.
9. Kai pajuntamas greitas variklio greitėjimas iš žemų sūkių iki visiškos droselinės sklendės atsidarymo padėties, pašildymas baigtas.

PASTABA: Operatoriui toliau kelis kartus spaudžiant starterio rankeną, kai droselinės sklendės svirtis yra nustatyta į padėtį „CLOSE“ (uždaryti), dėl užtvindymo degalais gali būti sunku paleisti variklį. Jei būtų užtvindyta degalais, išimkite uždegimo žvakę ir kelis kartus greitai patraukite rankeną, kad būtų išleistas degalų perteklius. Išdžiovinkite uždegimo žvakės elektrodą.

Kai variklis yra šiltas (šiltasis paleidimas)

1. Padėkite pūstuvą ant lygaus paviršiaus.
2. Kelis kartus paspauskite pildymo siurblij.
3. Įsitinkinkite, ar droselinės sklendės svirtis yra atidaryta.
4. Spauskite pedalą dešine pėda, įrenginio dangčio viršutinę dalį prilaikykite kaire ranka, kad variklis nejudėtų.
5. Lėtai patraukite starterio rankeną, kol pajusite spaudimą. Tada traukite ją stipriai.
6. Kai variklį sunku paleisti, droselinę sklendę atidarykite maždaug 1/3.

Variklio sustabdymas

Naudodami vamzdžio droselinės sklendės modelį: atleiskite droselinės sklendės paleidiklį, tada sustabdymo valdymo svirtį nustatykite į padėtį „O“.

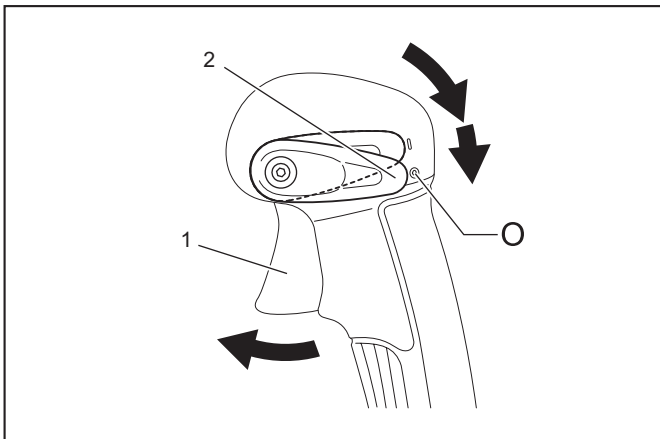

- 1. Droselinės sklendės paleidiklis 2. Sustabdymo valdymo svirtis

Naudodami klubų srities droselinės sklendės modelį: droselinės sklendės svirtį nustatykite į mažo greičio padėtį, kad variklio greitis sumažėtų. Tada stabdymo jungiklį nustatykite į padėtį „O“.

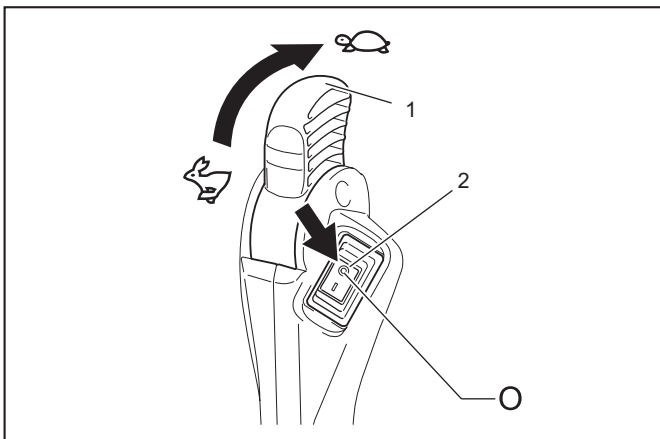

- 1. Droselinės sklendės svirtis 2. Sustabdymo jungiklis

Kaip išvengti karbiuratoriaus apledėjimo

PASTABA: Kai aplinkos temperatūra yra aukštesnė nei 10 °C, visada svirtį gražinkite į įprastą (saulės žymės) padėtį. Antraip variklis gali perkaisti ir būti sugadintas.

Kai aplinkos temperatūra yra žema, o drėgnis didelis, karbiuratoriuje esantys garai gali užšalti ir variklis veiks netolygiai (karbiuratoriaus apledėjimas). Jei reikia, toliau nurodytu būdu pakeiskite apsaugos nuo apledėjimo svirties nuostatą.

Aplinkos temperatūra yra didesnė nei 10 °C: pasukite svirtį į įprastą padėtį (saulės žymė).

Aplinkos temperatūra yra 10 °C arba žemesnė: pasukite svirtį į apsaugos nuo apledėjimo padėtį (sniego žymė).

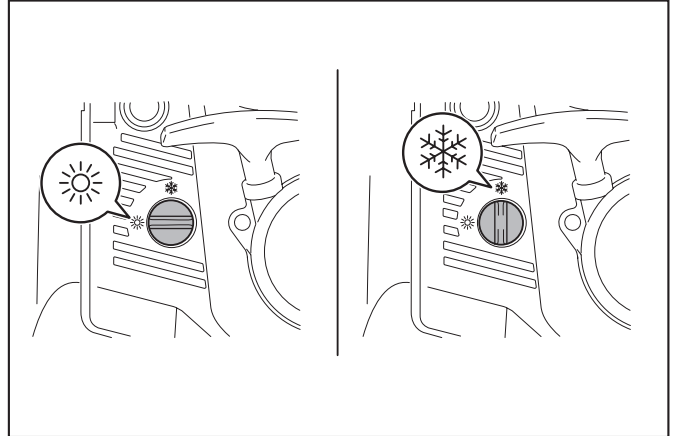

Peties diržo reguliavimas

1. Peties diržą nustatykite tokio ilgio, kad nešant pūstuvą būtų patogus dirbti.

Norėdami fiksuoti diržą, žemyn patraukite diržo galą.

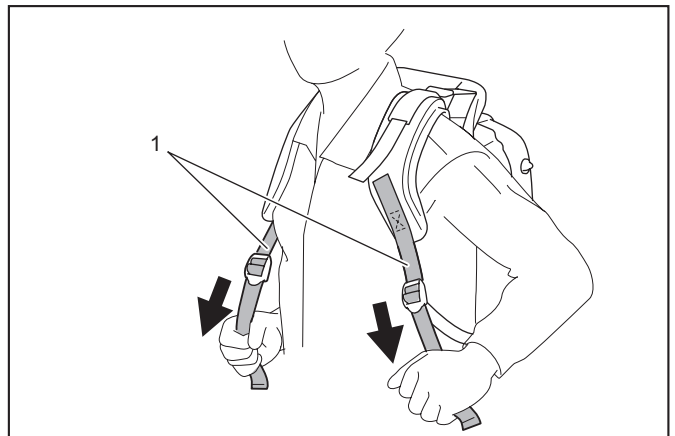

- 1. Peties diržas

Norėdami atlaisvinti diržą, į viršų patraukite fiksuojamą galą.

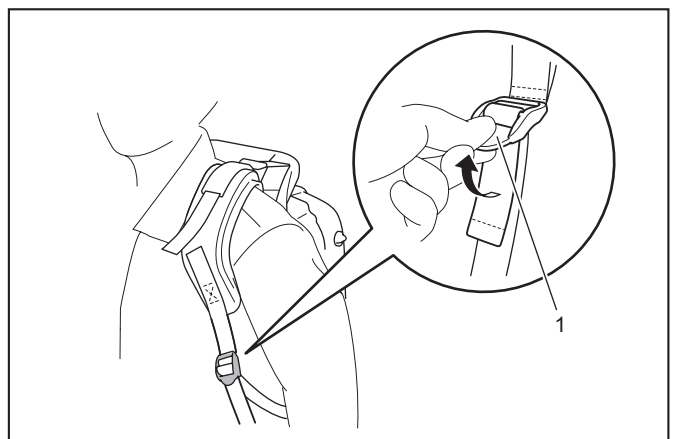

- 1. Fiksatorius

2. Traukite stabilizatoriaus diržą tol, kol tarp jūsų nugaros ir pūstuvo korpuso neliks vietos.

Norėdami fiksuoti diržą, žemyn patraukite diržo galą.

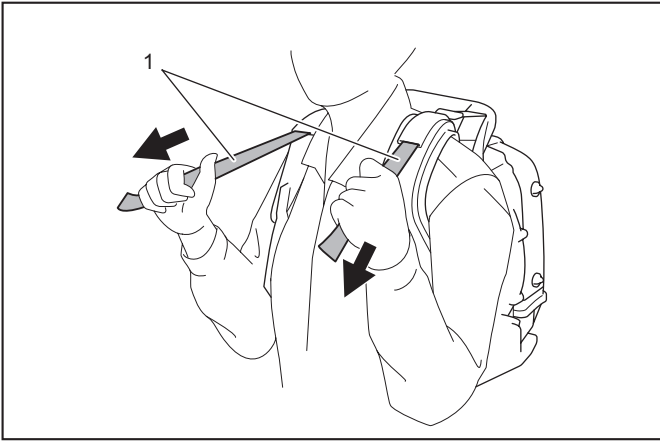

► 1. Stabilizatoriaus diržas

Norėdami atlaisvinti diržą, į viršų patraukite fiksatoriaus galą.

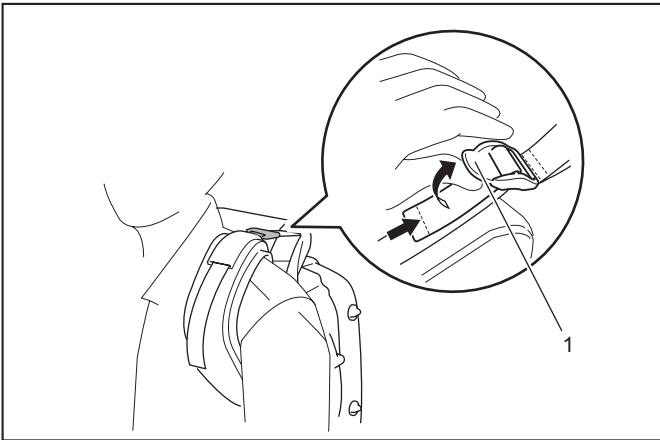

► 1. Fiksatorius

Klubų diržas

Pasirenkamas priedas

Klubų diržas leidžia operatoriui stabiliau nešti įrankį.

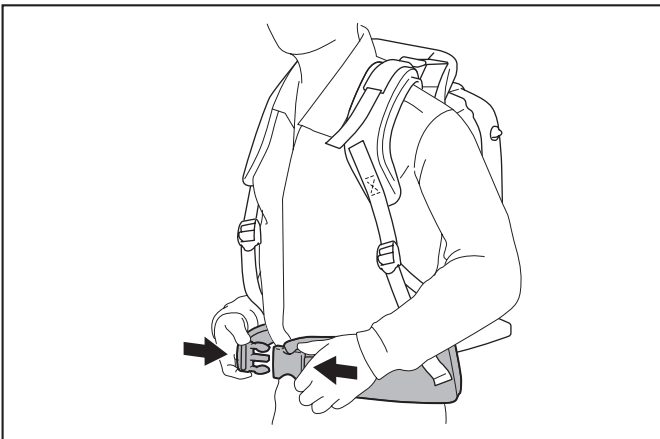

Valdymo svirties padėties reguliavimas

Naudodami vamzdžio droselinės sklendės modelį: valdymo rankeną stumkite palei sukiojamą vamzdį į pačią patogiausią padėtį. Tada varžtu priveržkite valdymo rankeną.

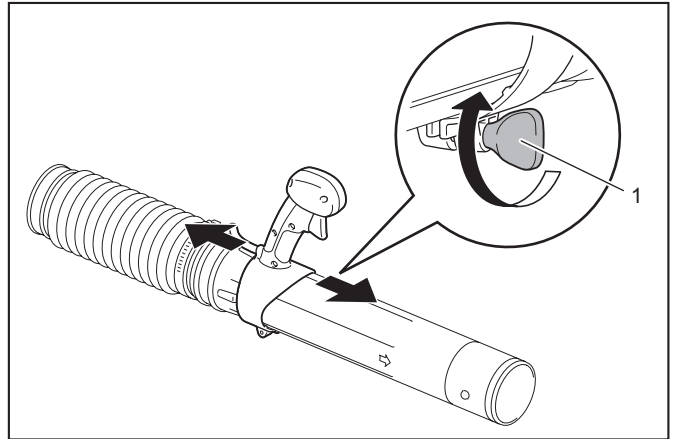

► 1. Varžtas

Naudodami klubų srities droselinės sklendės modelį: rankenos mazgą stumkite palei sukiojamą vamzdį į pačią patogiausią padėtį. Tada varžtu priveržkite rankeną.

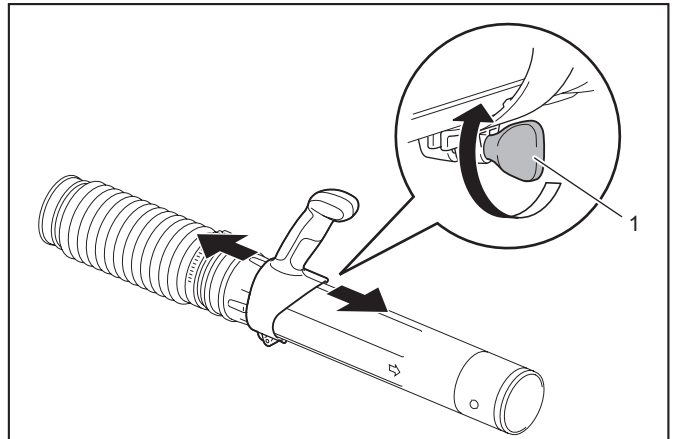

► 1. Varžtas

Nustatykite valdymo svirties kampą.

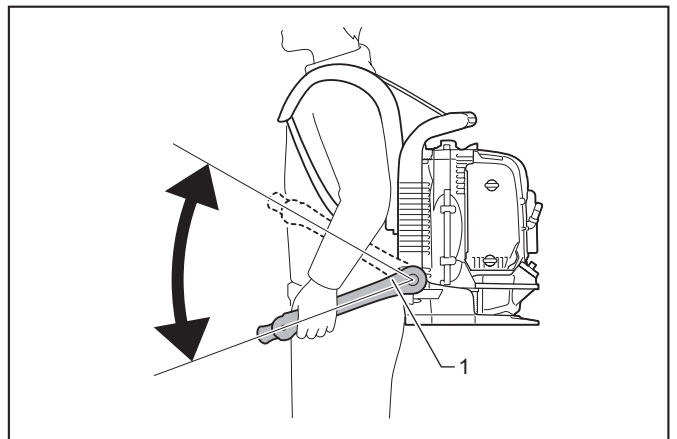

► 1. Valdymo svirtis

Pūstuvo naudojimas



1. Kai naudojate pūstuva, droselinės sklendės paleidiklį / droselinės sklendės svirtį nustatykite taip, kad vėjo srauto jėga atitiktų darbo vietą ir sąlygas.

2. Variklio greičio nustatymas.

Naudodami vamzdžio droselinės sklendės modelį: traukiant droselinės sklendės paleidiklį, variklio greitis didėja. Norėdami sumažinti variklio greitį, atlaisvinkite droselinės sklendės paleidiklį. Pastovaus greičio valdymo funkcija leidžia operatoriui palaikyti pastovų variklio greitį, netraukiant paleidiklio svirties. Variklio greičiui padidinti sukite sustabdymo valdymo svirtį ties didelio greičio nuostata. Variklio greičiui sumažinti sukite sustabdymo valdymo svirtį ties mažo greičio nuostata.

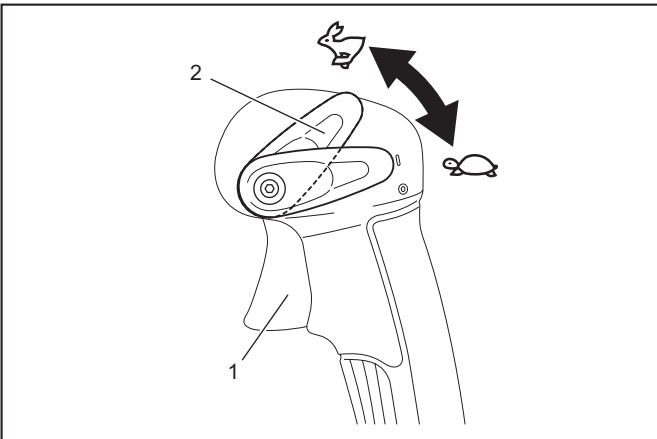

► 1. Droselinės sklendės paleidiklis 2. Sustabdymo valdymo svirtis

Naudodami klubų srities droselinės sklendės modelį: variklio greičiui padidinti sukite droselinės sklendės svirtį ties didelio greičio nuostata. Variklio greičiui sumažinti sukite droselinės sklendės svirtį ties mažo greičio nuostata.

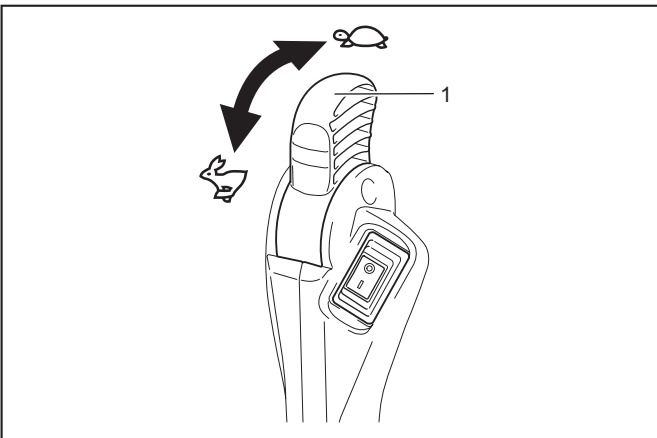

► 1. Droselinės sklendės svirtis

Pūstuvo transportavimas

⚠️ PERSPĖJIMAS: Kai transportuojate pūstuva, būtinai sustabdykite variklį.

PASTABA: Nesėdėkite ar nestovėkite ant pūstuvo, taip pat ant jo nedėkite sunkių daiktų. Taip galite sugadinti įrenginį.

PASTABA: Transportuojamas arba laikomas pūstuvus turi būti statmenos padėties. Transportuojant ar laikant nestatmenai, alyva gali išsilieti į pūstuvo variklį. Gali pratekėti alyva, susidaryti baltų dūmų dėl degančios alyvos, be to, oro filtras gali užsiteršti alyva.

PASTABA: Kai transportuojate, nevilkite pūstuvo. Antraip galite sugadinti pūstuvo korpusą.

TECHNINĖ PRIEŽIŪRA

⚠️ PERSPĖJIMAS: Prieš atlikdami patikros ir priežiūros darbus, sustabdykite variklį ir leiskite jam atvėsti. Išimkite uždegimo žvakę ir nuimkite žvakės dangtelį. Antraip dėl atsitiktinio paleidimo operatorius gali nudegti arba būti sunkiai sužalotas.

⚠️ PERSPĖJIMAS: Atlikę patikrą ir priežiūrą įsitikinkite, ar visos dalys yra surinktos.

Variklinės alyvos keitimas

⚠️ PERSPĖJIMAS: Sustabdžius variklį, variklio pagrindinis blokas ir variklinė alyva lieka vis dar įkaitę. Keisdami variklinę alyvą įsitikinkite, ar variklio pagrindinis blokas ir variklinė alyva pakankamai atvėso. Antraip gali būti pavojus nusiplieskti. Sustabdę variklį, pakankamai palaukite, kad variklinė alyva grįžtų į alyvos baką ir alyvos lygio indikatorius rodmuo būtų tikslus.

⚠️ PERSPĖJIMAS: Jei alyvos bus įpilta virš ribos, ji gali tapti nešvari arba užsidegti, išskirdama baltus dūmus.

PASTABA: Niekada neišmeskite pakeistos variklinės alyvos su šiukšlėmis, nepilkite ant žemės ar į kanalizaciją. Alyvos šalinimą reglamentuoja įstatymai. Išmesdami visada laikykitės aktualių įstatymų ir reglamentų. Jei tam tikri dalykai lieka nežinomi, susisiekite su įgaliotu techninės priežiūros atstovu.

PASTABA: Alyvos kokybė prastėja netgi jos nenaudojant. Reguliariai tikrinkite ir pakeiskite alyvą (pakeiskite nauja alyva kas 6 mėn.).

Dėl suprastėjusios kokybės alyvos itin sutrumpėja slankiojančių ir besisukančių dalių eksploataavimo trukmė. Būtinai patikrinkite keitimo laikotarpį ir kiekį.

Keitimo intervalas

Po pirmųjų 20 eksploataavimo valandų, tada kas 50 eksploataavimo valandų

Rekomenduojama alyva

- „Makita“ originali keturtakčių variklių alyva arba
- API kategorijos SF ar geresnės klasės, SAE 10W-30 alyva (automobilinė keturtakčio variklio alyva)

Alyvos keitimo procedūra

Alyvą keiskite tokiu būdu:

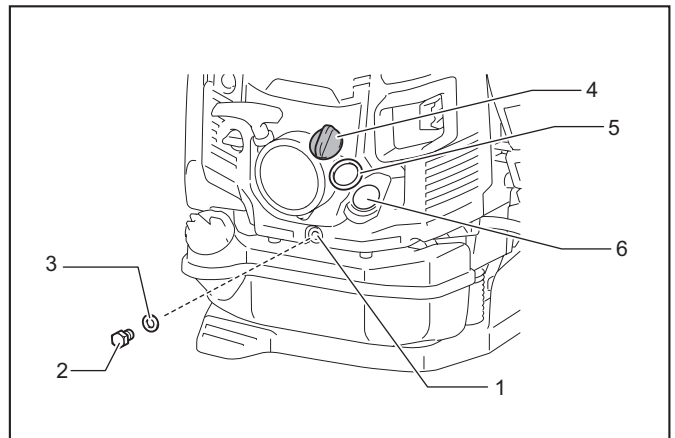

► 1. Išleidimo anga 2. Alyvos išleidimo varžtas 3. Tarpiklis (aliumininė poveržlė) 4. Alyvos angos dangtelis 5. Alyvos angos dangtelio tarpiklis 6. Alyvos anga

1. Padėkite pūstuva ant lygaus paviršiaus.

2. Alyvos atliekų talpyklą dėkite po išleidimo angą, kad į ją subėgtų ištekanti alyva. Talpykla turi būti bent 220 ml tūrio, kad į ją tilptų visa alyva.
3. Atlaisvinkite alyvos išleidimo varžtą, kad alyva galėtų ištekėti. Būkite atsargūs, kad į degalų baką ar kitas dalis nepatektų alyvos.

PASTABA: Būkite atsargūs, kad nepamestumėte tarpiklio (aliumininės poveržlės). Alyvos išleidimo varžtą padėkite į vietą, kurioje jis neišsipurvins.

4. Nuimkite alyvos angos dangtelį. (Nuėmus alyvos angos dangtelį, alyva galės lengvai ištekėti.)

PASTABA: Alyvos angos dangtelį padėkite į vietą, kurioje jis neišsipurvins.

5. Kadangi išleidžiamos alyvos lygis mažėja, paverskite pūstuvo šoną, kuriame yra nuotakas, kad alyva visiškai ištekėtų.

6. Kai alyva visiškai ištekėjo, gerai priveržkite alyvos išleidimo varžtą. Jei varžtas nebus gerai priveržtas, alyva gali pratekėti.

PASTABA: Kai iš naujo pritvirtinate išleidimo angos kamštį, nepamirškite įdėti tarpiklio (aliumininės poveržlės).

7. Pilkite maždaug 220 ml alyvos į alyvos pripildymo angą iki viršutinės alyvos matuoklio ribos.

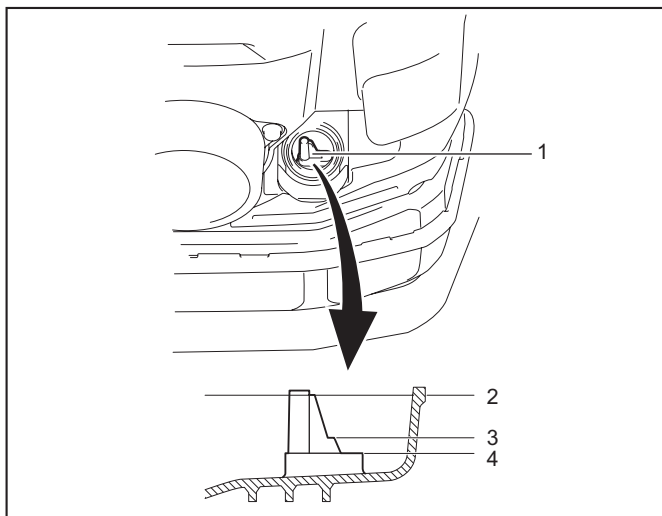

- 1. Alyvos matuoklis 2. Viršutinės ribos žymė 3. 100 ml lygis 4. Apatinės ribos žymė

8. Įpylę alyvos, gerai priveržkite alyvos angos dangtelį, kad alyva nepratektų.

PASTABA: Kai iš naujo pritvirtinate alyvos angos dangtelį, nepamirškite atgal įdėti tarpiklio.

Oro filtro valymas

⚠ PERSPĖJIMAS: DEGIOS MEDŽIAGOS GRIEŽTAI DRAUDŽIAMOS

Valymo ir tikrinimo intervalas

Kasdien (kas 10 eksploataavimo valandų)

Valymo procedūra

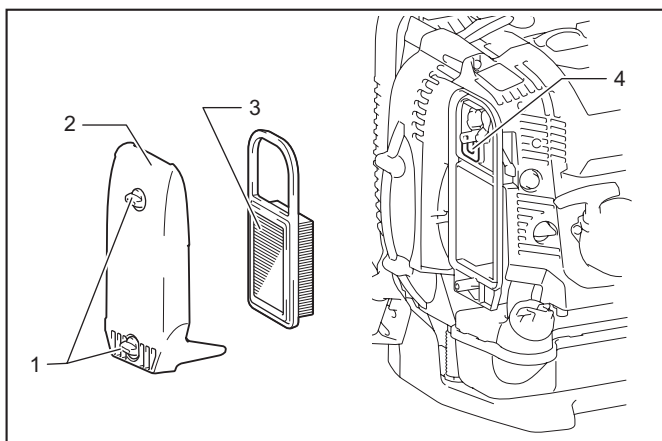

- 1. Rankenėlės varžtai 2. Oro filtro dangtelis 3. Elementas 4. Alsuklis

1. Atlaisvinkite rankenėlės varžtus.
2. Nuimkite oro filtro dangtelį.
3. Išimkite elementą ir nuo jo šluoste ar oro srautu pašalinkite nešvarumus. Jei elementas pažeistas ar itin nešvarus, pakeiskite jį nauju.

PASTABA: Elementas yra sausojo tipo, todėl jis neturi sudrėkti. Niekada neplaukite vandeniu.

4. Skudurėliu ar šluoste nuvalykite aplink alsuoklį esančią alyvą.
5. Įdėkite elementą į oro filtro korpusą.
6. Pritvirtinkite oro filtro dangtelį ir priveržkite rankenėlės varžtus.

PASTABA: Elementą valykite kelis kartus per dieną, jei prie jo dulkėtoje aplinkoje prikimba daug dulkių.

PASTABA: Jei darbą tęsitate nuo elemento nenuvalę alyvos, oro filtre esanti alyva gali ištekėti į išorę, todėl alyva gali būti užteršta.

Uždegimo žvakės tikrinimas

⚠ PERSPĖJIMAS: Kol variklis veikia, nelieskite uždegimo žvakės. Antraip galite patirti elektros smūgį.

⚠ PERSPĖJIMAS: Stabdymo valdymo svirtį / stabdymo jungiklį nustatykite į padėtį IŠJUNGTI „O“.

⚠ PERSPĖJIMAS: Reguliariai tikrinkite uždegimo žvakės laidą. Jei jis pažeistas ar nutrūkęs, pakeiskite. Antraip galite patirti elektros smūgį.

PASTABA: Kai išimate uždegimo žvakę, pirmiausia nuvalykite uždegimo žvakę ir cilindro galvutę, kad į cilindrą nepatektų nešvarumų, smėlio ir pan.

PASTABA: Kad nebūtų pažeista cilindre įsriegta anga, uždegimo žvakę išimkite, kai variklis atvėso.

PASTABA: Uždegimo žvakę tinkamai įstatykite į įsriegtą angą. Ją įstačius kampu, cilindre esanti įsriegta anga bus sugadinta.

1. Norėdami atidaryti žvakės dangtelį, pakelkite jį ir pasukite pusę pasukimo.

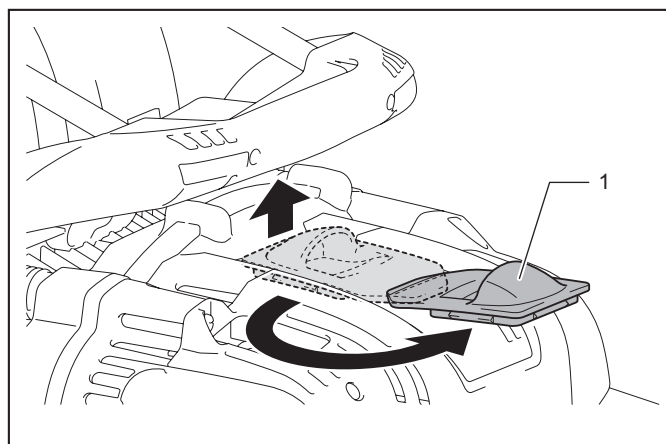

- 1. Žvakės dangtelis

2. Veržliarakčiu, kuris pateiktas kaip standartinis priedas, išimkite ir įstatykite uždegimo žvakę.

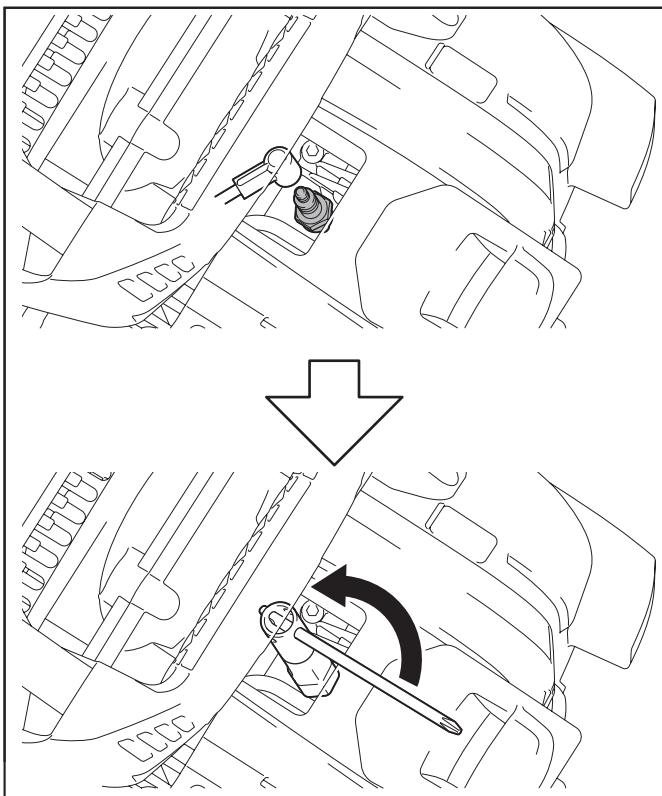

3. Tinkamas tarpas tarp uždegimo žvakės elektrodų yra 0,7–0,8 mm. Nustatykite tinkamą tarpą, kai jis yra pernelyg platus arba siauras.

Jei ant uždegimo žvakės susikauptė anglies arba ji nešvari, kruopščiai ją nuvalykite arba pakeiskite.

Keisdami naudokite NGK CMR6H.

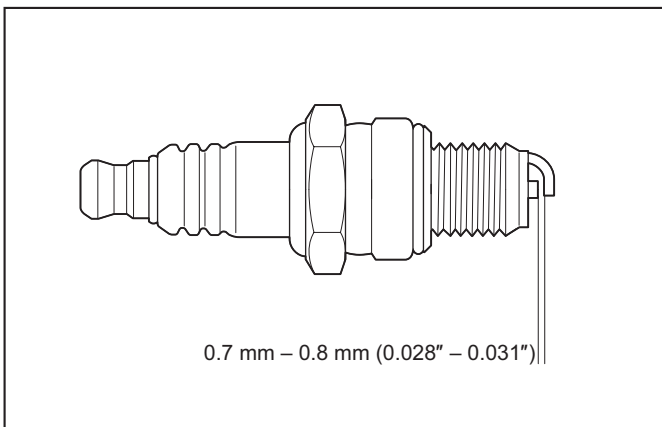

4. Norėdami uždaryti žvakės dangtelį, pasukite jį pusę pasukimo, tada paspauskite aplink įlenktą dalį.

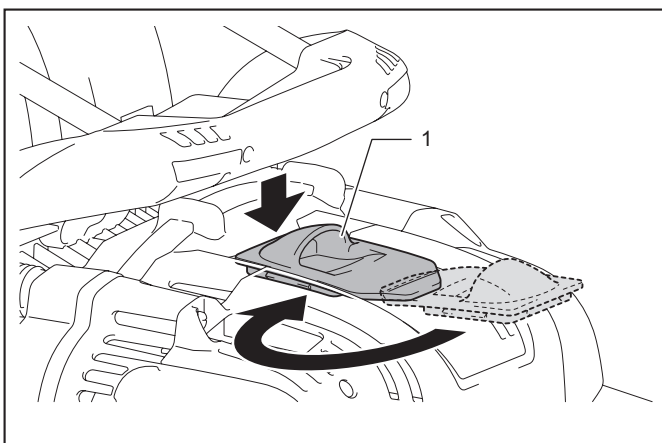

► 1. Žvakės dangtelis

Degalų filtro valymas

▲PERSPĖJIMAS: Įsitikinkite, ar degalų bakas neapgadintas. Jei degalų bakas pažeistas, paprašykite, kad įgaliotasis techninės priežiūros centras nedelsdamas jį suremontuotų.

PASTABA: Reguliariai valykite degalų filtrą. Dėl užsikimšusio degalų filtro gali būti sunku paleisti variklį arba gali įvykti variklio greičio didėjimo triktis.

Reguliariai toliau nurodytu būdu tikrinkite degalų filtrą:

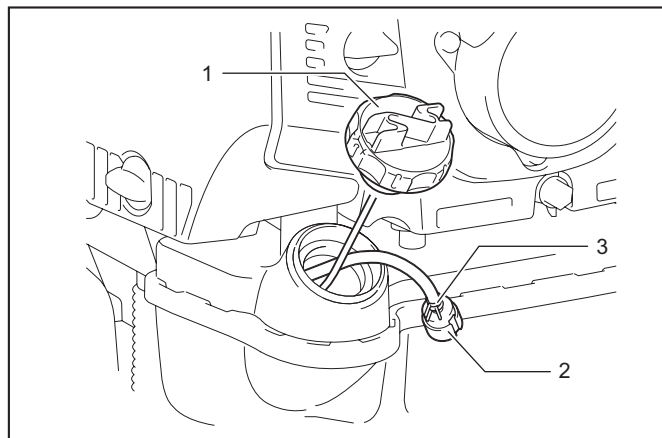

► 1. Degalų bako dangtelis 2. Degalų filtras 3. Žarnos spaustuvas

1. Nuimkite degalų bako dangtelį, išleiskite degalus, kad ištuštintumėte baką. Patikrinkite, ar bako viduje nėra jokių pašalinių medžiagų. Jei tokių medžiagų yra, švariai jas išvalykite.

2. Ištraukite degalų filtrą su viela per degalų pildymo angą.

3. Jei degalų filtro paviršius yra nešvarus, nuvalykite jį benzinu.

PASTABA: Laikykites kiekvienos vietinės institucijos nustatyto šalinimo būdo, kuris taikomas degalų filtrui valyti naudotam benziniui.

PASTABA: Jei degalų filtras pernelyg užterštas, jį pakeiskite.

4. Patikrinę, išvalę ar pakeitę, įkiškite degalų filtrą į degalų vamzdį ir fiksokite jį žarnos spaustuvu. Nustatykite degalų filtrą degalų bake ir gerai priveržkite degalų bako dangtelį.

Tuščiosios eigos greičio nustatymas

▲PERSPĖJIMAS: Karbiuratorius yra nustatytas gamykloje. Galite reguliuoti tik tuščiosios eigos greitį. Norėdami atlikti kitus reguliavimo darbus, kreipkitės į įgaliotąjį techninės priežiūros centrą.

Tinkamas sukimasis mažu greičiu yra 2 800 min⁻¹ (sūk./min.). Jei reikia pakeisti sukimosi greitį, „Philips“ atsuktuvu nustatykite tuščiosios eigos greitį.

Jei variklis sustoja arba netolygiai veikia tuščiosios eigos režimu, reguliavimo varžtą pasukite dešinėn ir tuščiosios eigos greitis padidės. Jei įrenginys pernelyg stipriai pučia tuščiosios eigos režimu, reguliavimo sraigatą pasukite kairėn ir tuščiosios eigos greitis sumažės.

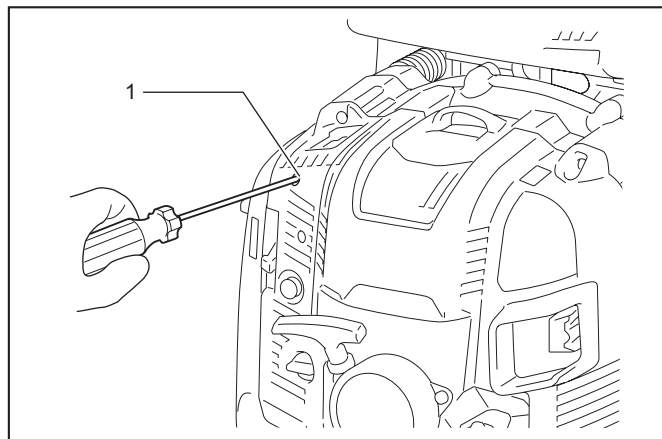

► 1. Tuščiosios eigos nustatymo sraigtas

Droselinės sklendės tikrinimas

Jei valdymo laidas yra sulenktas arba įstrigęs, droselinė sklendė neturi kontakto su tuščiosios eigos nustatymo sraigtu ir neleidžia varikliui tinkamai veikti tuščiąja eiga. Tokiu atveju perkeltkite valdymo laidą į kitą vietą, kad sklendė tinkamai judėtų.

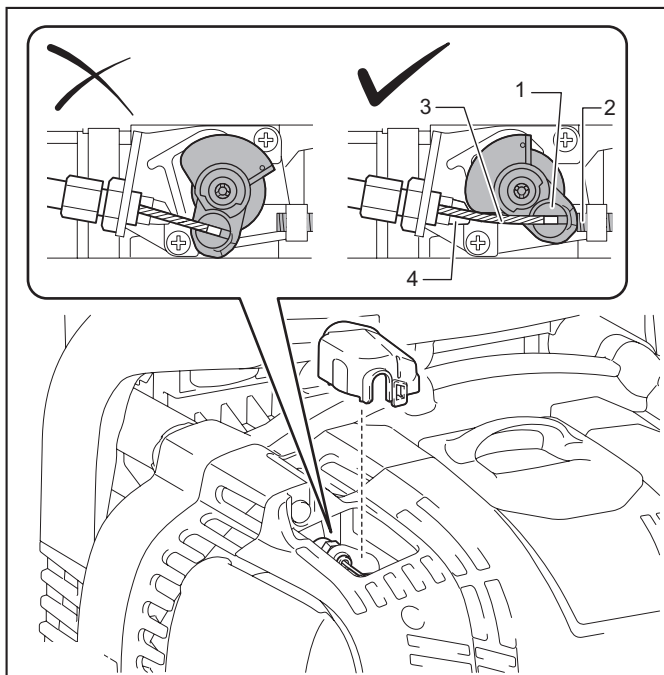

- 1. Droselinė sklendė 2. Tuščiosios eigos nustatymo sraigtas
3. Valdymo laidas 4. Droselinės sklendės stabdiklis

Jei droselinė sklendė neliečia droselinės sklendės stabdiklio net tuomet, kai visiškai patraukiate droselinės sklendės paleidiklį, arba jei droselinė sklendė neliečia tuščiosios eigos nustatymo sraigto tuščiosios eigos režimu, laido nustatymo varžtą sukite tokiu būdu:

1. Atlaisvinkite fiksuojamąją veržlę.
2. Jei droselinė sklendė neliečia droselinės sklendės stabdiklio, sukite laido nustatymo varžtą prieš laikrodžio rodyklę.

Jei droselinė sklendė neliečia tuščiosios eigos nustatymo sraigto, sukite laido nustatymo varžtą pagal laikrodžio rodyklę.

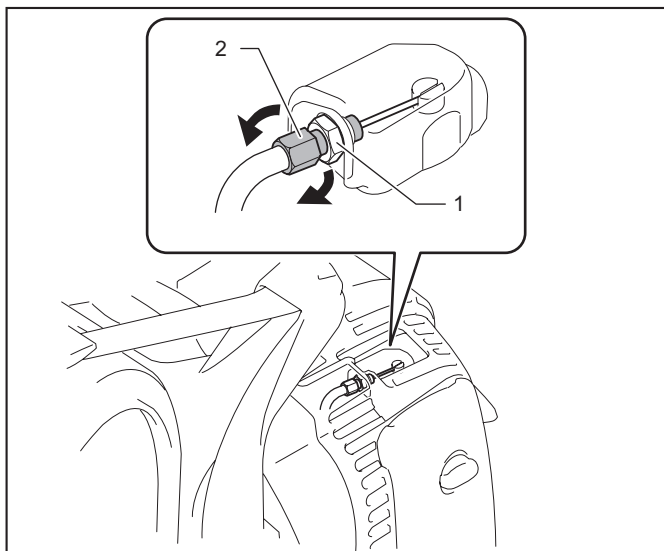

- 1. Fiksuojamoji veržlė 2. Laido nustatymo varžtas
3. Kad užfiksuotumėte laido nustatymo varžtą, priveržkite fiksuojamąją veržlę.

Karbiuratoriaus dangtelio valymas

Jei karbiuratoriaus dangtelis taps nešvarus ir bus sunku patikrinti droselinę sklendę, karbiuratoriaus dangtelį nuvalykite tokiu būdu:

PASTABA: Niekada nenaudokite benzino, skiediklio, alkoholio ar panašios medžiagos karbiuratoriaus dangteliui valyti. Antraip jis gali būti sugadintas.

1. Skylėtą atsuktuvą praveskite per angą variklio dangtyje. Atleiskite karbiuratoriaus dangtelio spaustuvą.

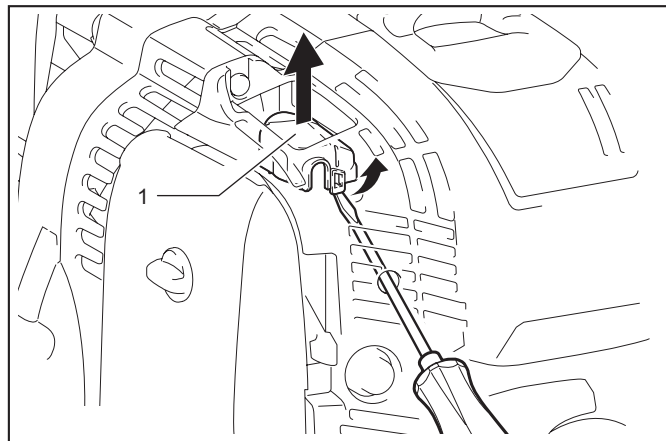

- 1. Karbiuratoriaus dangtelis

2. Nuvalykite karbiuratoriaus dangtelį.

PASTABA: Karbiuratoriaus dangteliui valyti naudokite drėgną švarią šluostę.

3. Uždėkite karbiuratoriaus dangtelį. Įsitikinkite, ar uždėjus karbiuratoriaus dangtelį, jis užsifiksuoja spragtelėdamas.

Varžtų, veržlių, sraigtų ir kitų dalių tikrinimas

Iš naujo priveržkite atsilaisvinusius varžtus, veržles ir pan.

Patikrinkite, ar nėra degalų ir alyvos pratekėjimo.

Kad įrenginys veiktų saugiai, sugadintas dalis pakeiskite naujomis.

Variklio valymas, oro įleidimo angos aušinimas

Pasirūpinkite variklio švara, jį valykite skudurėliu.

Pasirūpinkite, kad cilindro mentėse nebūtų dulkių arba nešvarumų. Dėl prie menčių prikibusių nešvarumų variklis gali perkaisti arba gali būti pažeistas stūmoklis.

Pučiamas oras yra paimamas iš oro įleidimo angos. Kai darbo metu oro srautas sumažėja, sustabdykite variklį ir patikrinkite, ar oro įleidimo anga neužsikimšo. Jei reikia, ją išvalykite. Toks užsikimšimas gali lemti variklio perkaitimą ir sugadinimą.

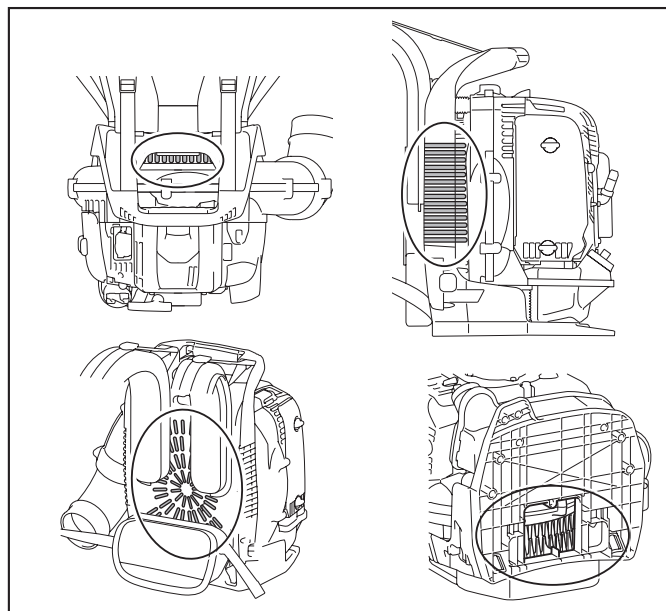

Tarpiklių ir sandariklių keitimas

Jei variklis yra ardomas, pakeiskite tarpiklius ir sandariklius.

Visus priežiūros ir reguliavimo darbus, kurie nėra įtraukti ir aprašyti šiame vadove, turi atlikti įgaliotasis techninės priežiūros atstovas.

Laikymas

⚠️ ĮSPĖJIMAS: Norėdami išleisti degalus, sustabdykite variklį ir palaukite, kol jis atvės. To nepadarius, galima patirti nudegimų arba sukelti gaisrą.

⚠️ PERSPĖJIMAS: Įrenginį pastatę laikyti ilgą laiką, išleiskite visus degalus iš degalų bako ir karbiuratoriaus, juos laikykite sausoje ir švarioje vietoje.

Prieš laikydami įrenginį, išleiskite degalus iš degalų bako ir karbiuratoriaus tokiu būdu:

1. Nuimkite degalų bako dangtelį ir visiškai išleiskite degalus. Jei pastebite požymių, kad degalų bako yra likusių pašalinių medžiagų, jį visiškai nuimkite.

- Naudodami vielą, ištraukite degalų filtrą iš pildymo angos.
- Spauskite pildymo siurbį, kol iš ten bus išleisti degalai, tada išleiskite degalus į degalų baką.
- Įdėkite filtrą į degalų baką ir gerai priveržkite degalų bako dangtelį.
- Tada toliau leiskite varikliui veikti, kol sustos.
- Išimkite uždegimo žvakę, per jos angą įlašinkite kelis lašus variklinės alyvos.
- Švelniai traukite starterio rankeną, kad variklinė alyva pasiskirstytų variklyje, tada pritvirtinkite uždegimo žvakę.
- Įrenginį laikykite taip, kad jo nešimo rankena būtų apverstos padėties.
- Išleistus degalus laikykite specialioje talpykloje, gerai vėdinamoje vietoje, kur nepasiekia saulės spinduliai.

Gedimo vieta

Gedimas	Sistema	Pastebėjimai	Priežastis
Variklis nepasileidžia arba pasileidžia sunkiai	Uždegimo sistema	Yra uždegimo kibirkščių.	Kilo degalų tiekimo ar kompresijos sistemos gedimas, mechaninė triktis.
		Uždegimo kibirkščių nėra.	Įjungtas jungiklis „STOP“ (sustabdyti), laidų jungimo triktis arba trumpasis jungimas, uždegimo žvakės ar jungties triktis, uždegimo modulio gedimas.
	Degalų pildymas	Degalų bakas pripildytas.	Netinkama droselinės sklendės padėtis, karbiuratoriaus gedimas, degalų tiekimo linija sulenkta arba užsikimšusi, nešvarūs degalai.
	Kompresija	Traukiant, nėra kompresijos.	Sugadintas cilindro apatinis tarpiklis, sugadinti alkūninio veleno sandarikliai, cilindro arba stūmoklio žiedai ar netinkamai užsandarinta uždegimo žvakė.
Mechaninis gedimas	Starteris neįsijungia.	Sulūžusi starterio spyruoklė, variklio viduje yra sulūžusių dalių.	
Šiltojo paleidimo problemos	-	Bakas pripildytas. Yra uždegimo kibirkščių.	Karbiuratorius užterštas, jį išvalykite.
Variklis pasileidžia, tačiau išsijungia	Degalų pildymas	Bakas pripildytas.	Netinkamas tuščiosios eigos nustatymas, užterštas karbiuratorius.
			Sugadinta degalų bako vėdinimo anga, pertraukta degalų tiekimo linija, laido arba jungiklio „STOP“ (sustabdyti) triktis.
Nepakankamas našumas	Tai gali būti susiję su keliomis sistemomis	Variklis prastai veikia tuščiaja eiga.	Užterštas oro filtras, karbiuratorius, užsikimšęs duslintuvas, išmetamoji anga cilindre.

Tikrinimo ir priežiūros intervalas

		Prieš naudojant	Papildžius degalų	Kasdien (10 val.)	Kas 50 val.	Kas 200 val.	Kas 600 val. arba 2 metus (kas būtų anksčiau)	Prieš laikymą
Variklinė alyva	Patikrinti / papildyti	○	-	-	-	-	-	-
	Pakeisti	-	-	-	○ (1 pastaba)	-	-	-
Dalių priveržimas (varžtų, veržlių)	Patikrinti	○	-	-	-	-	-	-
Oro įleidimo angos aušinimas	Valyti / patikrinti	○	-	-	-	-	-	-
Degalų bakas	Valyti / patikrinti	○	-	-	-	-	-	-
	Išleisti degalus	-	-	-	-	-	-	○ (3 pastaba)
Droselinės sklendės paleidiklis / droselinės sklendės svirtis	Tikrinti, kaip veikia	-	○	-	-	-	-	-
Variklio sustabdymas	Tikrinti, kaip veikia	-	○	-	-	-	-	-
Tuščiosios eigos greičio nustatymas	Tikrinti / nustatyti	-	○	-	-	-	-	-
Oro filtras	Valyti	-	-	○	-	-	-	-
	Tikrinti / pakeisti, jei reikia	-	-	-	-	○	-	-
Valdymo laidas	Tikrinti / nustatyti	-	-	○	-	-	-	-
	Tikrinti / pakeisti, jei reikia	-	-	-	-	○ (2 pastaba)	-	-

		Prieš naudojant	Papildžius degalų	Kasdien (10 val.)	Kas 50 val.	Kas 200 val.	Kas 600 val. arba 2 metus (kas būtų anksčiau)	Prieš laikymą
Uždegimo žvakė	Tikrinti / nustatyti tarpą, jei reikia	-	-	○	-	-	-	-
	Valyti / pakeisti, jei reikia	-	-	-	-	○	-	-
Žvakės laidas	Tikrinti / pakeisti, jei reikia	-	-	-	-	○ (2 pastaba)	-	-
Degalų vamzdis	Patikrinti	-	-	○	-	-	-	-
	Pakeisti	-	-	-	-	○ (2 pastaba)	-	-
Degalų filtras	Valyti / pakeisti, jei reikia	-	-	-	○	-	-	-
Alyvos vamzdis	Patikrinti	-	-	-	-	○ (2 pastaba)	-	-
Vožtuvo tarpas (jsiurbimo vožtuvo ir išmetamųjų dujų vožtuvo)	Tikrinti / nustatyti	-	-	-	-	○ (2 pastaba)	-	-
Dusiintuvas	Tikrinti / valyti	-	-	-	-	○ (2 pastaba)	-	-
Degimo kamera / vožtuvas / anga	Tikrinti / valyti	-	-	-	-	○ (2 pastaba)	-	-
Variklis	Kapitalinis remontas	-	-	-	-	-	○ (2 pastaba)	-
Karbiuratorius	Išleisti degalus	-	-	-	-	-	-	○ (3 pastaba)

1 pastaba: pirmą kartą pakeiskite po 20 val. naudojimo.

2 pastaba: norėdami patikrinti, kreipkitės į įgaliotąjį techninės priežiūros atstovą arba įrenginių dirbtuves.

3 pastaba: ištuštinę degalų baką, leiskite varikliui toliau veikti, išleiskite degalus iš karbiuratoriaus.

GEDIMŲ ŠALINIMAS

Prieš kreipdamiesi dėl remonto darbų, pirmiausia patikrinkite gedimus patys. Kilus problemų, apie kurias nepaaiškinta vartotojo vadove, nemėginkite ardyti įrankio. Kreipkitės į įgaliotuosius „Makita“ techninės priežiūros centrus, kuriuose remontui visuomet naudojamos originalios „Makita“ keičiamosios dalys.

Neįprasta būklė	Tikėtina priežastis (triktis)	Ištaisomoji priemonė
Variklis nepasileidžia.	Nebuvo naudojamas pildymo siurblys.	Paspauskite 7–10 kartų.
	Lėtas starterio lyno traukimo greitis.	Traukite stipriai.
	Trūksta degalų.	Papildykite degalų.
	Užsikimšęs degalų filtras.	Išvalykite degalų filtrą.
	Sulenktas degalų vamzdis.	Ištiesinkite degalų vamzdį.
	Suprastėjusios kokybės degalai.	Dėl suprastėjusios kokybės degalų paleisti sunkiau. Pakeiskite naujais. (Rekomenduojama pakeisti: kas 1 mėn.)
	Siurbiamą pernelyg daug degalų.	Nustatykite droselinės sklendės svirtį iš vidutinio į didelį greitį, tada traukite starterio rankeną, kol variklis pasileis. Jei vis dar nepavyksta paleisti variklio, išimkite uždegimo žvakę, išdžiovinkite elektroda ir vėl juos surinkite į pradinę vietą. Tada paleiskite, kaip nurodyta.
	Atsikabinęs žvakės dangtelis.	Gerai pritvirtinkite.
	Užteršta uždegimo žvakė.	Nuvalykite uždegimo žvakę.
	Neįprastas tarpas iki uždegimo žvakės.	Nustatykite tarpą.
	Kita neįprasta uždegimo žvakės būseną.	Pakeiskite uždegimo žvakę.
	Neįprasta karbiuratoriaus būseną.	Kreipkitės į įgaliotąjį techninės priežiūros centrą, kad ją patikrintų ir suremontuotų.
	Nepavyksta patraukti starterio rankenėlės.	Kreipkitės į įgaliotąjį techninės priežiūros centrą, kad ją patikrintų ir suremontuotų.
	Variklio vidinių dalių problema.	Kreipkitės į įgaliotąjį techninės priežiūros centrą, kad ją patikrintų ir suremontuotų.
Variklis netrukus sustoja. Variklio greitis nedidėja.	Nepakankamai pašildoma.	Pašildykite.
	Nors variklis yra pašildytas, droselinės sklendės svirtis nustatyta į padėtį „CLOSE“ (uždaryti).	Nustatykite į „OPEN“ (atidaryti).
	Užsikimšęs degalų filtras.	Išvalykite degalų filtrą.
	Užsiteršęs arba užsikimšęs oro filtras.	Išvalykite oro filtrą.
	Atjungtas valdymo laidas.	Gerai prijunkite valdymo laidą.
	Variklio vidinių dalių problema.	Kreipkitės į įgaliotąjį techninės priežiūros centrą, kad ją patikrintų ir suremontuotų.
Droselinė sklendė negrįžta į tuščiosios eigos greičio padėtį.	Netinkama droselinės sklendės padėtis.	Perkelkite valdymo laidą į kitą vietą. Sukdami laido nustatymo varžtą, nustatykite droselinės sklendės padėtį.
Variklis nesustoja. ⇒ Leiskite varikliui veikti tuščiąja eiga, o droselinės sklendės svirtį nustatykite į padėtį „CLOSE“ (uždaryti).	Neprijungta jungtis.	Gerai pritvirtinkite jungtį.
	Elektros sistema veikia neįprastai.	Kreipkitės į įgaliotąjį techninės priežiūros centrą, kad ją patikrintų ir suremontuotų.

SISUKORD

TEHNILISED ANDMED	98	ENNE MOOTORI KÄIVITAMIST	104
TÄHTSAD OHUTUSJUHISED	99	TÖÖRIISTA KASUTAMINE	105
OSADE KIRJELDUS	102	HOOLDUS	108
KOKKUPANEK	103	VEAOTSING	113

TEHNILISED ANDMED

Mudel:	EB7660TH	EB7660WH
Gaasiregulaatori tüüp	Gaasirull	Puusal asuv gaasitrikkel
Kuivkaal (ilma puhuritoruta)	10,9 kg	11,1 kg
Kuivkaal (pika puhuritoruga)	11,8 kg	12,1 kg
Mõõtmed (ilma puhuritoruta, P × L × K)	332 mm × 460 mm × 480 mm	332 mm × 510 mm × 480 mm
Õhu liikumiskiirus	(pika toruga)	92 m/s
	(lühikese toruga)	92 m/s
Õhukoguse voolukiirus	(pika toruga)	20 m ³ /minutis
	(lühikese toruga)	20 m ³ /minutis
Mootori maksimaalne kiirus	7 200 min ⁻¹	
Tühikäigu kiirus	2 800 min ⁻¹	
Mootori kubatuur	75,6 cm ³	
Mootori tüüp	Õhkjahutusega, neljataktiline, ühesilindriline	
Kütus	Autobensiin	
Kütusepaagi maht	1 900 cm ³	
Mootoriõli	API taseme SF-klass või parem, SAE 10W-30 õli (autode neljataktilise mootori õli)	
Mootoriõli kogus	220 cm ³	
Karburaator	Membraantüüpi	
Süüteküünal	NGK CMR6H	
Elektroodide vahe	0,7 mm – 0,8 mm	

- Meie pideva uuringu- ja arendusprogrammi tõttu võidakse tehnilisi andmeid muuta ilma sellest ette teatamata.
- Tehnilised andmed võivad riigiti erineda.

Vibratsioon

Mudel				EB7660TH	EB7660WH	
Vibratsioon vastavalt EN15503 2009	Parem käepide	a _{hveq}	Pikk toru	rõngakujulise otsakuga	2,3 (m/s ²)	3,0 (m/s ²)
				lameda otsakuga	3,4 (m/s ²)	4,5 (m/s ²)
			Lühike toru	rõngakujulise otsakuga	2,3 (m/s ²)	3,0 (m/s ²)
				lameda otsakuga	3,5 (m/s ²)	4,5 (m/s ²)
		Määramatus K			1,2 (m/s ²)	2,0 (m/s ²)
	Vasak käepide (juhtkäepide)	a _{hveq}	Pikk toru	rõngakujulise otsakuga	-	0,8 (m/s ²)
				lameda otsakuga	-	0,6 (m/s ²)
			Lühike toru	rõngakujulise otsakuga	-	0,7 (m/s ²)
			lameda otsakuga	-	0,6 (m/s ²)	
	Määramatus K			-	0,7 (m/s ²)	

Müra

Mudel		EB7660TH	EB7660WH
Helirõhu taseme keskmine vastavalt EN15503 2009	L _{PAeq}	102,8 (dB(A))	102,8 (dB(A))
	Määramatus K	1,6 (dB(A))	1,6 (dB(A))
Helivõimsuse taseme keskmine vastavalt EN15503 2009	L _{WAeq}	110,7 (dB(A))	110,7 (dB(A))
	Määramatus K	0,7 (dB(A))	0,7 (dB(A))

Sümbolid

Alljärgnevalt kirjeldatakse seadmetel kasutatavaid tingimärke. Veenduge, et olete nende tähendusest aru saanud enne seadme kasutamist.



Olge äärmiselt ettevaatlik ja tähelepanelik!



Lugege läbi ja järgige kasutusjuhendit.



Keelatud!



Mitte suitsetada.



Mitte kasutada lahtist leeki.

	Kandke kaitsekindaid.
	Kandke kaitseprille ja kuulmiskaitset.
	Kuumad pinnad – sõrmede või käte põletused.
	Hoidke kõrvalised isikud eemal.
	Hoidke inimesed ja lemmikloomad tööpiirkonnast eemal.
	Kütus (bensiin)
	Mootori käsikäivitus.
	Seisake mootor.
	Esmaabi
	Sees/start
	Väljas/stopp
	Pikad juuksed võivad vahele jäädes õnnetusi põhjustada.

EÜ vastavusdeklaratsioon

Ainult Euroopa riikide puhul

Makita deklareerib, et alljärgnev(ad) masin(ad):

Masina nimetus: Bensinimootoriga puhur

Mudeli nr/tüüp: EB7660TH, EB7660WH

Tehnilised andmed: vt tabel TEHNILISED ANDMED.

Vastavad alljärgnevatele Euroopa Parlamendi ja Nõukogu direktiividele: 2000/14/EC

Need on toodetud järgmiste standardite või standardiseeritud dokumentide kohaselt: EN15503

Tehniline fail, mis on kooskõlas direktiiviga 2000/14/EC, on saadaval ettevõttes:

Makita, Jan-Baptist Vinkstraat 2, 3070, Belgia

Vastavuse hindamise protseduur, mida nõuab direktiiv 2000/14/EC, tehti lisa V järgi.

Mõõdetud helivõimsuse tase: 110,7 dB (A)

Garanteeritud helivõimsuse tase: 111 dB (A)

20.11.2015

Yasushi Fukaya

Yasushi Fukaya

Direktor

Makita, Jan-Baptist Vinkstraat 2, 3070 Belgia

TÄHTSAD OHUTUSJUHISED

Üldjuhised

1. Õige ja ohutu kasutamise tagamiseks peab kasutaja juhendi läbi lugema, seda mõistma ja järgima, et tagada vajalikud teadmised puhuri käsitsemiseks. Ebapiisavalt teavitatud isikud võivad vale käsitsemise tulemusena seada ohtu nii ennast kui ka teisi.
2. Puhurit on soovitatav laenata ainult neile, kelle puhul on teada, et neil on puhuritega kogemusi.
3. Puhurit laenates andke alati kaasa ka juhend.
4. Esimest korda kasutajad peaksid paluma edasimüüjal end põhi-küsimustes juhendada, et viia end puhuri kasutamisega kurssi.

5. Lastel ja kuni 18-aastastel isikutel ei ole lubatud puhurit kasutada. Üle 16-aastased võivad tööriista kasutada ainult õppimiseesmärgil ja ainult kvalifitseeritud koolitaja otsese järelevalve all.
6. Kasutage puhureid ülima hoolikuse ja tähelepanelikkusega.
7. Kasutage puhurit ainult siis, kui olete heas füüsilises seisukorras.
8. Tehke tööd kohusetundlikult ja hoolikalt. Kasutaja peab võtma endale vastutuse teiste eest.
9. Ärge kasutage puhurit, kui olete alkoholi või ravimite mõju all.
10. Ärge kasutage puhurit, kui olete väsinud.
11. Hoidke juhend hilisemaks läbivaatamiseks alles.
12. Lugege läbi ja järgige kõiki kutseühingute ja kindlustusettevõtete välja antud asjakohaseid õnnetuste vältimise juhtnõure. Ärge muutke puhurit, kuna see seab ohtu teie turvalisuse.
13. Ärge tehke oma seadme juures muudatusi. See võib põhjustada raskeid õnnetusi või kehavigastusi.

Isikukaitsevahendid

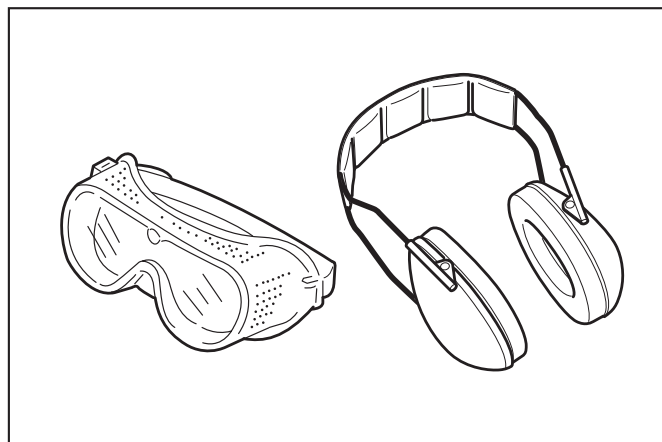
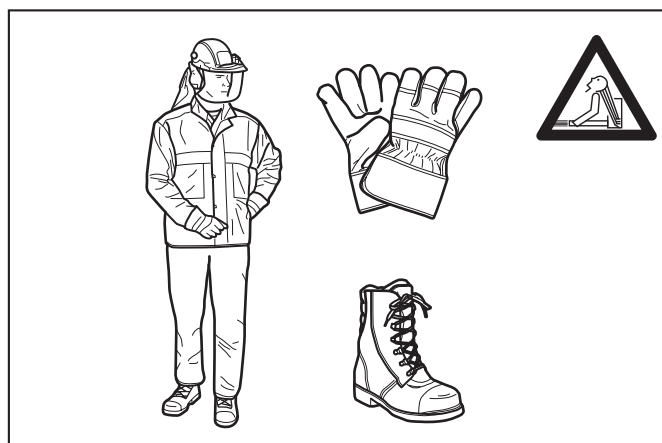

1. Kantavad riided peavad olema funktsionaalsed ja asjakohased, st tihedalt liibuvad, kuid mitte takistavad. Ärge kandke ehteid, riideid ega pikki juukseid, sest need võidakse tõmmata õhu sissevõtuavasse.
2. Pea-, silma-, käe- või jalavigastuste vältimiseks ja kuulmise kaitsmiseks kandke puhuri kasutamise ajal järgmisi kaitsevahendeid ja kaitseriietust.
3. Riietus peab olema tugev, ümber keha, kuid mitte takistama liigutusi. Vältige lahtisi jakke, alt laienevaid või mansetidega pükse, selle, lahtisi pikki juukseid või muud, mida võidakse õhu sissevõtuavasse tõmmata. Kandke jalgade kaitsmiseks tunkesid või pikki pükse. Ärge kandke lühikesi pükse.
4. Mootortooted on üldjuhul mürarikkad ja nende müra võib kahjustada teie kuulmist. Kandke oma kuulmise kaitseks helitõkkeid (kõrvaklappe). Pidevate ja regulaarsete kasutajate kuulmist tuleb regulaarselt kontrollida.
5. Puhuriga töötamisel on soovitatav kasutada kindaid. Kandke tugevaid, mittelibiseva tallaga jalanõusid.
6. Korralike kaitseprillide kasutamine on kohustuslik. Kuigi väljutus on suunatud kasutajast eemale, võivad puhuri töötamise ajal toimuda rikoetid ja tagasipõrked.
7. Ärge kasutage puhurit ilma kaitseprillide või piisavate üla- ja külgakaitsetega turvapriilideta, mis vastavad standardile EN166 ja teie riigis kehtivatele õigusnormidele.

8. Tolmu sissehingamisest põhjustatud vigastusohu vähendamiseks kasutage tolmustes tingimustes filtreerivat näomaski.

Kavandatud kasutus

Tööriist on mõeldud tolmu puhumiseks.

Puhuri käivitamine

1. Veenduge, et 15-meetrises tööpiirkonnas ei oleks lapsi ega teisi inimesi; samuti pöörake tähelepanu lähedal asuvatele loomadele.

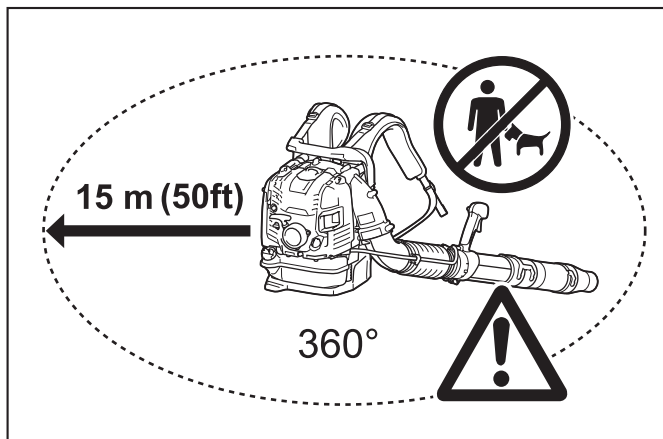

2. Enne kasutamist kontrollige alati, kas puhuri kasutamine on ohutu:
 - Kontrollige gaasihoova turvalisust. Gaasihoova puhul tuleb kontrollida selle sujuvat ja kerget töötamist.
 - Kontrollige gaasihoova lukustuse korralikku töötamist.
 - Kontrollige, et käepidemed oleksid kuivad ja puhtad ning I-O lüliti toimiks. Hoidke käepidemed õlist ja kütusest puhtad.
3. Käivitage puhurit ainult juhendi kohaselt. Ärge kasutage mootori käivitamiseks mõnda muud meetodit.

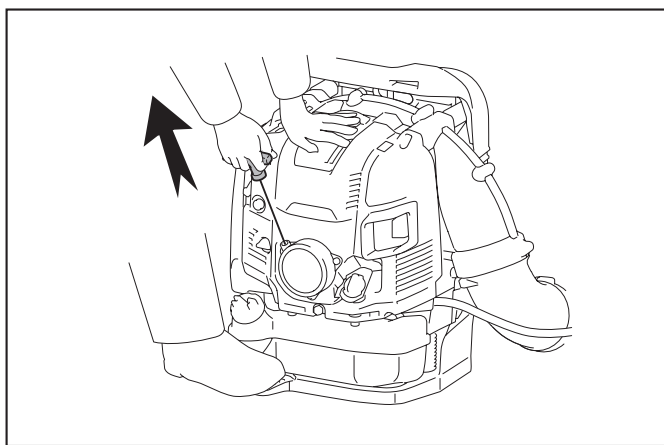

4. Kasutage puhurit ja kaasasolevaid tööriistu ettenähtud eesmärkidel.
5. Käivitage puhuri mootor alles pärast terve tööriista kokkupanemist. Tööriista võib kasutada alles pärast kõigi asjakohaste tarvikute paigaldamist.
6. Mootoriprobleemide korral tuleb mootor kohe välja lülitada.
7. Puhurige töötamise ajal haarake sõrmedega tugevalt ümber käepideme ning hoidke juhtkäepidet pöidla ja nimetissõrme vahel. Hoidke käsi alati selles asendis, et tagada lakkamatu kontroll masina üle. Veenduge, et teie juhtkäepide oleks heas seisukorras ning see ei oleks niiske, vaigune, õline või määrdena.
8. Tagage alati ohutu ja tasakaalus tööasend.
9. Kandke puhurit kasutamise ajal korralikult mõlemal õlal. Ärge kandke puhurit ainult ühe õlarihmaga. Muidu võib tulemuseks olla kehavigastus.
10. Kasutage puhurit nii, et vältite heitgaaside sissehingamist. Ärge käivitage mootorit suletud ruumides (lääbumise ja gaasimürgistuse oht). Süsinikmonooksiid on lõhnav gaas. Alati tuleb tagada piisav ventilatsioon.
11. Puhurit maha pannes või järelevalveta jättes lülitage mootor alati välja. Asetage seade turvalisse kohta, et vältida ohtu teistele, kergsüttivate materjalide süütamist või masina kahjustamist.

12. Ärge jätke kuuma puhurit kuivale murule või kergsüttivatele materjalidele.
13. Kasutamise käigus tuleb kasutada kõiki masinaga kaasas olevaid kaitseosi ja piirdeid.
14. Ärge kasutage mootorit, mille summuti on kahjustatud.

Transportimine

1. Transportimise ajaks tuleb mootor seisata.

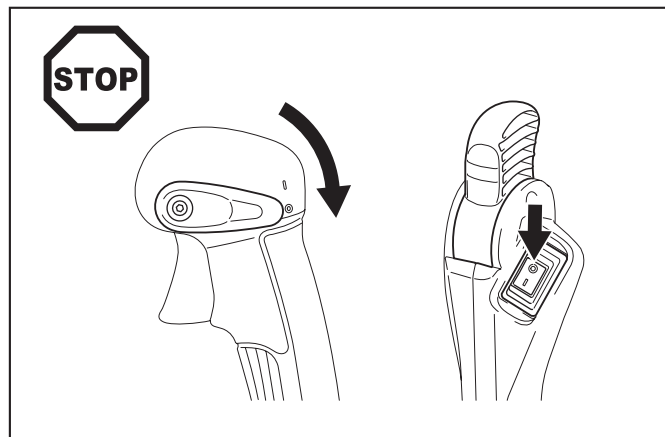

2. Autos või veokis transportimise ajaks tuleb puhur asetada turvaliselt, et vältida kütuse lekkimist.
3. Puhurit transportides jälgige, et kütusepaak oleks täielikult tühi.
4. Puhurit kandes tõstke seda kandekäepidemest hoides. Ärge vedage puhurit otsakust, torust või teistest osadest kinni hoides.
5. Hoidke puhurit transportimise ajal kindlalt.
6. Puhurit transportides kõverdage põlv ja jälgige, et te ei kahjustaks oma õlga või alaselga.

Kütuse lisamine

1. Seisake kütuse lisamise ajaks mootor. Hoidke sel ajal eemale lahtisest leegist ja ärge suitsetage.

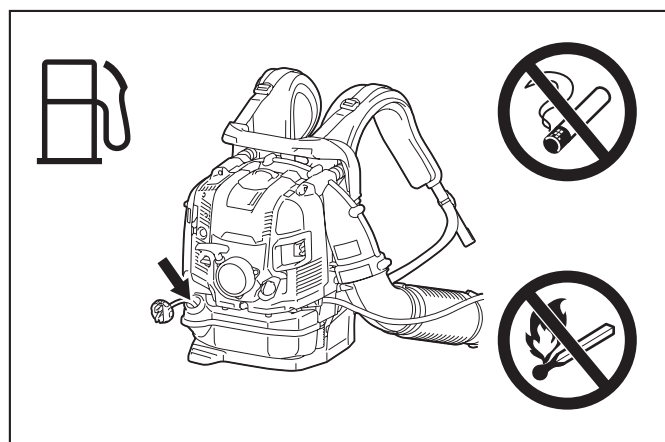

2. Vältige naftatoodete sattumist nahale. Ärge hingake kütuseaure sisse. Kandke kütuse lisamise ajal alati kaitsekindaid. Vahetage ja puhastage kaitseriideid regulaarsete vahede tagant.
3. Pinnase saastumise vältimiseks vältige kütuse või õli maha sattumist (keskkonnakaitse). Puhastage puhur kohe, kui kütus on maha läinud. Laske märgadel riietel enne suletud hoidlasse ärapanemist korralikult ära kuivada, et vältida iseeneslikku süttimist.
4. Vältige kütuse kokkupuutumist riietega. Vahetage riided kohe, kui kütus on neile peale läinud (süttimisohu).
5. Kontrollige regulaarselt kütusekorki ja veenduge, et see oleks kindlalt kinni.
6. Pingutage hoolikalt kütusepaagi lukustuskruvi. Muutke kohti mootori käivitamiseks (vähemalt 3 meetrit kütuse lisamise kohast eemal).

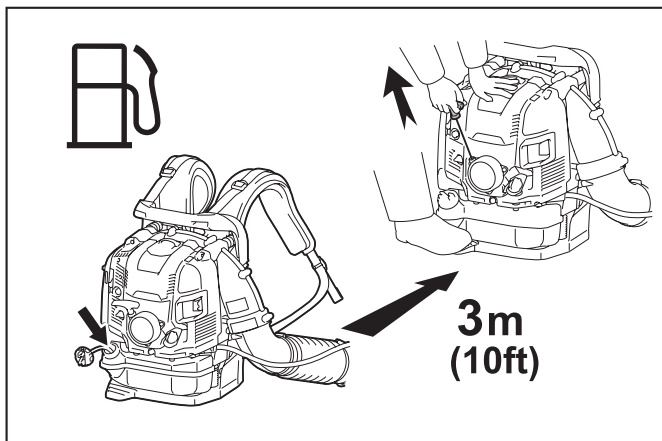

7. Ärge lisage kütust suletud ruumides. Kütuseaurud võivad pöranda lähedal koguneda (plahvatusoht).
8. Transportige ja hoiustage kütust ainult selleks heakskiidetud mahutites. Hoiustatud kütus peab asuma laste kättesaamatult.
9. Ärge lisage kütust kuumale või töötavale mootorile.
10. Ärge lisage kütust rohkem kui **TEHNILISTES ANDMETES** märgitud koguses.

Kasutamiskiivi

1. Kasutage puhurit ainult hea nähtavuse ja valguse korral. Olge tähelepanelikud libedate või märgade piirkondade, jää ja lume (libisemisoht) või kitsaste kohtade suhtes. Tagage kogu töötamise vältel kindel asend.
2. Ärge töötage ebakindlatel pindadel või järskudel kallakutel.
3. Ärge töötage redelitel ega kõrgustes. Muidu võib see põhjustada kehavigastuse.
4. Kehavigastusohu vähendamiseks ärge suunake õhujuha kõrvalseisjate poole, kuna õhuvoolu suur surve võib kahjustada silmi ja õhuvool võib sisaldada suurel kiirusel liikuvaid väikeseid osakesi.
5. Ärge sisestage kõrvalisi esemeid masina õhu sissevõtuavasse ega puhuri otsakusse. See vigastab ventilaatoriratast ning suurel kiirusel masinast välja paiskuv ese või selle purunenud osad võivad vigastada kasutajat või kõrvaliseid.
6. Pöörake tähelepanu tuule suunale, st ärge töötage vastu tuult.
7. Komistamis- ja kontrolli kaotamise ohu vältimiseks ärge liiguge masinaga töötamisel tagurpidi.
8. Enne masina puhastamist, hooldamist või osade vahetamist tuleb mootor alati seisata.
9. Puhake, et vältida väsimusest tingitud kontrolli kaotust. Soovitame iga tund teha 10- kuni 20-minutilise puhkepausi.
10. Ärge kasutage masinat akende lähedal jne.
11. Vibratsioonikahjude ja/või kuulmiskahjustuste vähendamiseks kasutage masinat võimaluse korral väikesel kiirusel ja piiratud aja vältel.
12. Kasutage masinat ainult mõistlikel kellaegadel. Ärge kasutage puhurit hommikul või hilja õhtul, kui see võib inimesi häirida.
13. Enne puhumist on soovitatav harja või rehaga praht maapinnast lahti kraapida.
14. Tolmustes tingimustes töötades niisutage pindasid kergelt enne puhumist või kasutage vajaduse korral veepihustit.
15. Reguleerige puhuri otsakut selliselt, et juga oleks võimalikult maapinna lähedal.
16. Müratugevuse vähendamiseks piirake korraga töötavate seadmete arvu.
17. Pärast puhurite ja teiste seadmete kasutamist **TEHKE NEED PUHTAKS!** Visake praht prügikasti.
18. Ärge kiirendage mootorit rohkem kui vaja. Puhutavad esemed võivad põhjustada kehavigastusi.
19. Summuti muutub kasutamise käigus kuumaks. Ärge puudutage kuuma summutit, kuna see võib põhjustada põletusi.
20. Ärge kasutage masinat plahvatusohtlikus kohas, näiteks seal, kus on kergsüttivad vedelikud, gaasid või tolm. Masin tekitab sädemeid, mis võivad tolmu või auru süüdata.

Hooldusjuhised

1. Hoolige keskkonnast. Tekitage puhurit kasutades võimalikult vähe müra ja saastamist. Eriti tuleb kontrollida karbuuraatori õiget reguleeritust.
2. Puhastage puhurit regulaarselt ja kontrollige, kas kõik kruvid ja mutrid on tugevalt kinni.
3. Ärge hooldage ega hoiustage puhurit lahtiste leekide, sädemete jms lähedal.

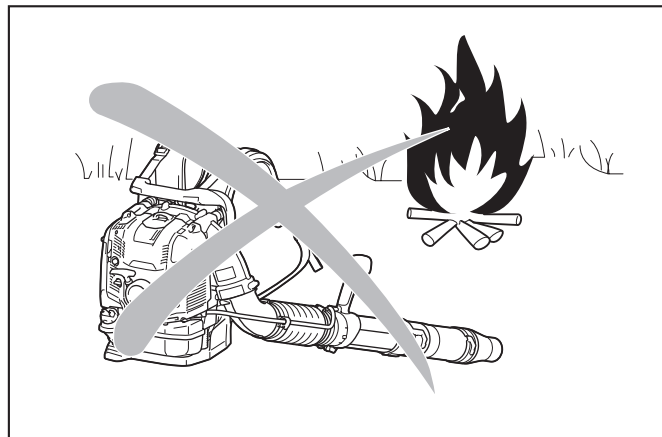

4. Hoiustage puhurit alati hea ventilatsiooniga lukustatud ruumis ja tühja kütusepaagiga.
5. Kasutaja tehtavad hooldus- ja remonditööd on piiratud juhendis kirjeldatutega. Kõik teised tööd tuleb lasta teha volitatud hooldustöötajatel.
6. Kasutage ainult Makita tarnitud originaalvaruosasid ja tarvikuid. Heakskiiduta tarvikute ja tööriistade kasutamine võib põhjustada õnnetusi ja vigastusi. Makita ei aktsepteeri vastutust õnnetuste või kahjustuste eest, mis on põhjustatud heakskiiduta tarvikute või liideste kasutamisest.
7. Vale remont ja kehv hooldus võivad vähendada seadme tööiga ja suurendada õnnetuste ohtu.

Esmaabi

1. Õnnetuste puhuks tuleb tööde tegemise piirkonna lähedal hoida valmis hästi komplekteeritud esmaabikomplekt. Esmaabikomplekt peab olema kogu aeg komplektne.
2. Kui kutsute abi, teatage järgmised andmed:
 - õnnetuse toimumise koht;
 - õnnetuse kirjeldus;
 - vigastatud isikute arv;
 - vigastuste iseloom;
 - oma nimi

OSADE KIRJELDUS

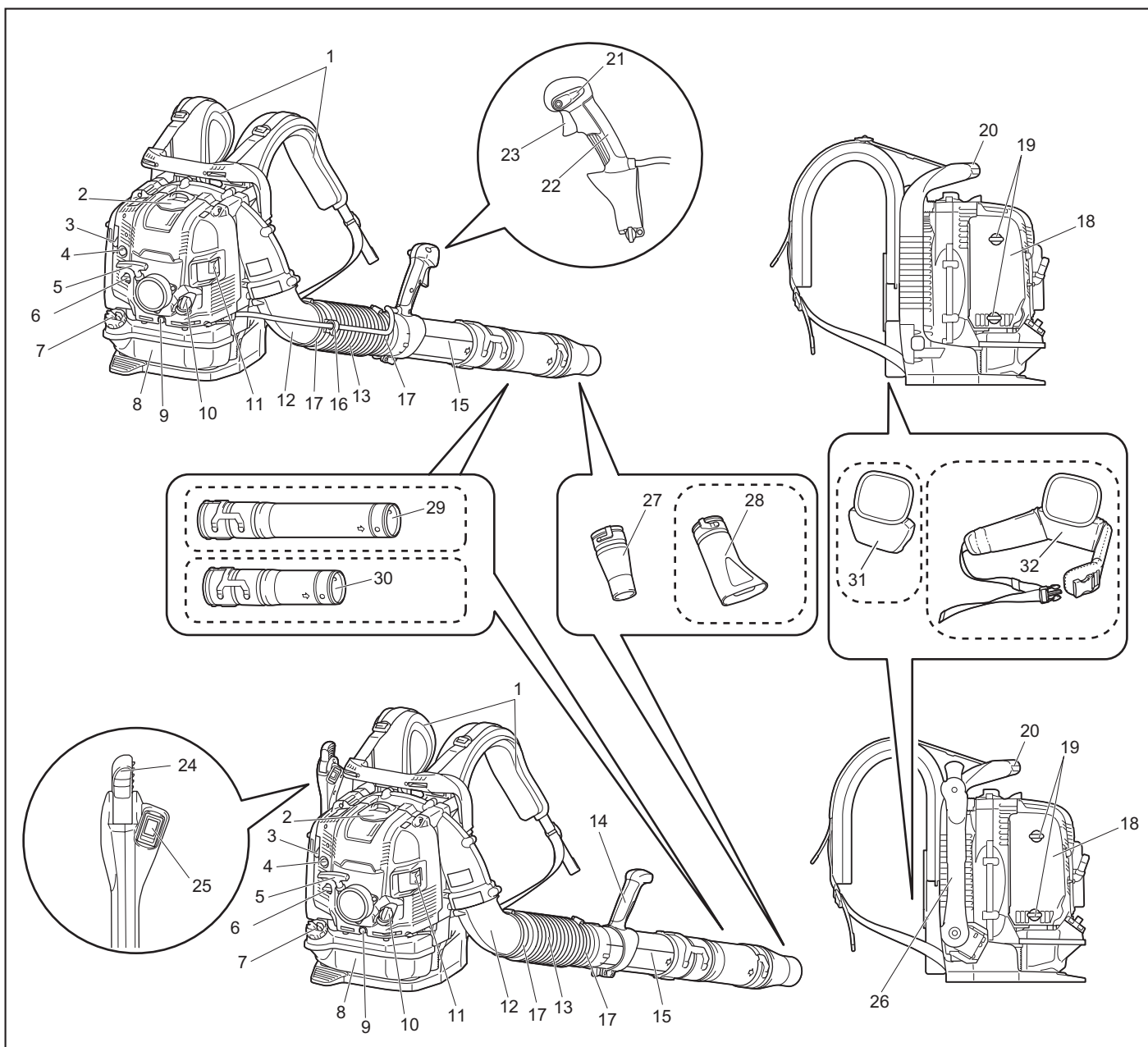

1	Õlarihm	9	Õli äravoolupolt	17	Rõngasklamber	25	Stopperlüliiti
2	Süüteküünla kate	10	Õlikork	18	Õhupuhasti kate	26	Juhthoob
3	Õhuklapi hoob	11	Summuti	19	(Õhupuhasti katte) nupp-polt	27	Ümmargune otsak
4	Täitepump	12	Põlv	20	Kandmiskäepide	28	Lame otsak (lisavarustus)
5	Käivitusnupp	13	Painduv toru	21	Seiskamishoob	29	Pikk toru (lisavarustus)
6	Jäätumisvastane hoob	14	Käepideme koost	22	Juhtkäepide	30	Lühike toru (lisavarustus)
7	Kütusepaagi kork	15	Pöördtoru	23	Gaasitrikkel	31	Pehmendus (lisavarustus)
8	Kütusepaak	16	Trossihoidik	24	Gaasihoob	32	Puusarihm (lisavarustus)

- Standardvarustus võib olla riigiti erinev.

KOKKUPANEK

⚠ETTEVAATUST: Enne puhuri juures tööde tegemist seisake alati mootor ja eemaldage süüteküünla piip.

⚠ETTEVAATUST: Käivitage puhur alles pärast selle täielikku kokkupanemist.

⚠ETTEVAATUST: Kandke alati kaitsekindaid.

Puhuritorude kokkupanemine

1. Sisestage pöördtoru paindliku torusse ja pingutage rõngasklambriga.

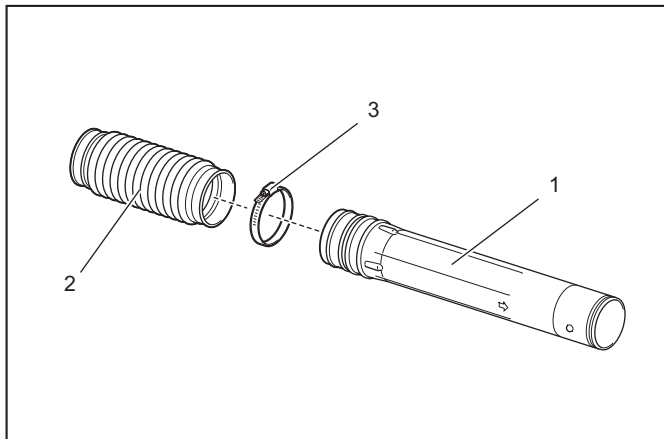

► 1. Pöördtoru 2. Painduv toru 3. Rõngasklamber

2. Lõdvendage ja eemaldage klamberkrui.

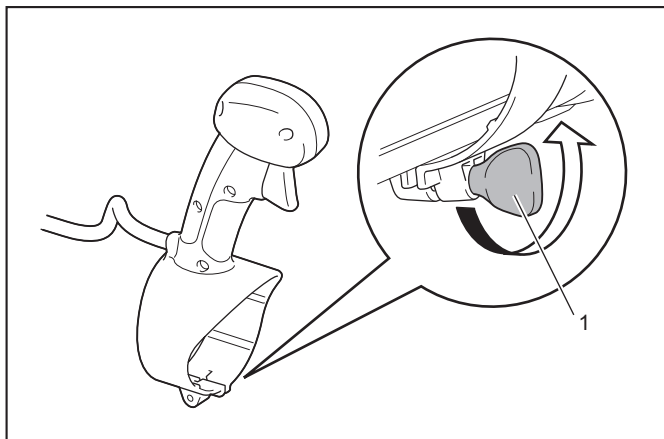

► 1. Klamberkrui

3. Kinnitage juhtkäepide / käepideme koost pöördtorule ja pingutage klamberkruviga.

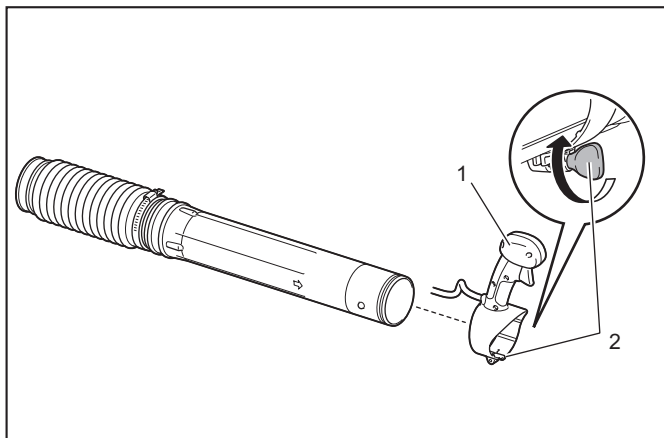

► 1. Juhtkäepide / käepideme koost 2. Klamberkrui

4. Kinnitage painduv toru põlvliitmikule

Gaasirulliga mudel: Sisestage põlv painduvasse torusse. Kinnitage trossihoidik rõngasklambriga ja painduva toru vahele. Pingutage trossihoidikut, painduvat toru ja põlve rõngasklambriga. Asetage juhttross trossihoidikusse ja sulgege trossihoidik.

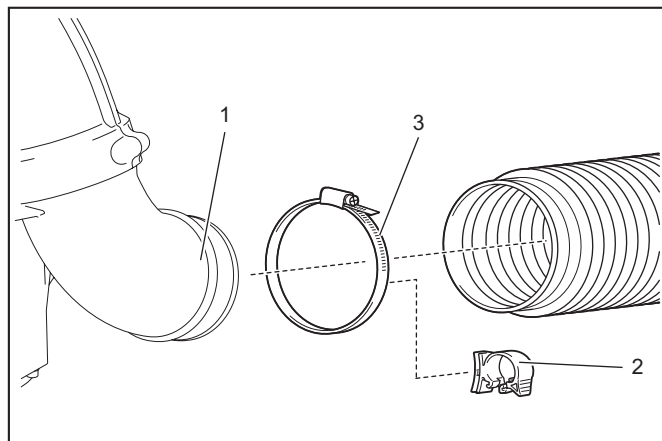

► 1. Põlv 2. Trossihoidik 3. Rõngasklamber

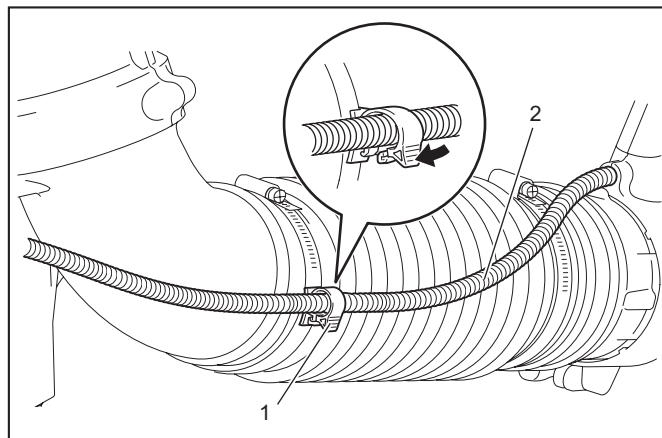

► 1. Trossihoidik 2. Juhttross

Puusal asuva gaasitrikliga mudel: Sisestage põlv painduvasse torusse. Pingutage painduv toru ja põlv rõngasklambriga.

5. Kinnitage pikk/lühike toru pöördtorule. Pöörake pikk/lühike toru päripäeva, kuni see lukustub oma kohale. Seejärel kinnitage puhuri otsak pikale/lühikesele torule. Pöörake puhuri otsakut päripäeva, kuni see lukustub oma kohale.

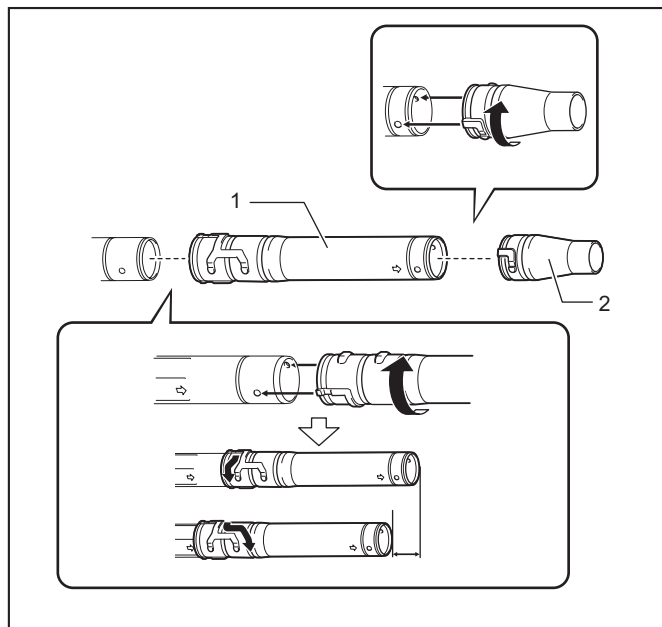

► 1. Pikk/lühike toru 2. Puhuri otsak

6. Veenduge, et kõik klambrid oleks tugevalt kinni.

ENNE MOOTORI KÄIVITAMIST

Mootoriõli kontrollimine ja lisamine

⚠ETTEVAATUST: Mootoriõli lisamiseks seisake mootor ja oodake kuni mootor on jahtunud. Selle juhise eiramisel võite nahka põletada.

TÄHELEPANU: Vana õli kasutamine võib põhjustada halba käivitumist.

TÄHELEPANU: Enne õlikorgi eemaldamist pühkige õli täiteava ümber ära tolm ja mustus. Samuti hoidke eemaldatud õlikork liivast ja tolmust puhtana. Muidu võib õlikorgi külge jäänud tolm ja liiv põhjustada õli ebaühtlast ringlust või mootoriosade kulumist, mis võib tuua kaasa probleeme.

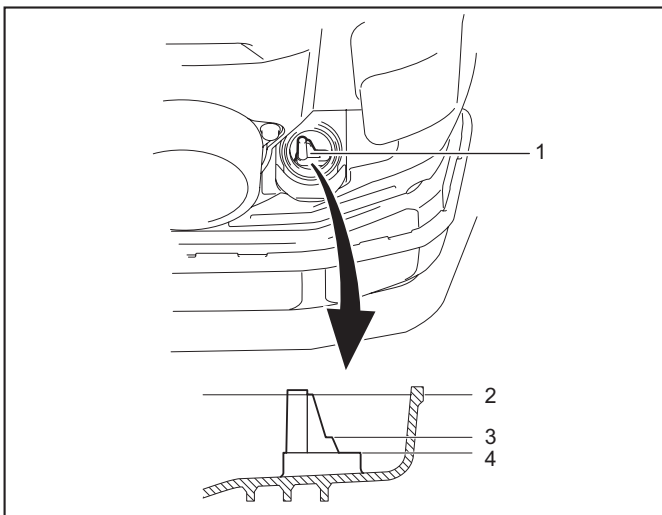

► 1. Õlimõdik 2. Ülemine piirmärgis 3. 100 ml nivoo 4. Alumine piirmärgis

Kontrollimine

Asetage puhur tasasele pinnale ja eemaldage õlikork. Kontrollige õlimõdikut. Veenduge, et õlitase oleks ülemise ja alumise piirmärgise vahel. Kui õlitase ei küüni 100 ml tasemeni, lisage õli juurde.

Vahetage õli alati, kui see on must või muudab olulisel määral värvi. (Õli vahetamise ja vahetussageduse kohta vt lähemalt jaotisest „Mootoriõli vahetamine“.)

Juurdelisamine

Asetage puhur tasasele pinnale ja eemaldage õlikork. Lisage õli kuni õlimõdiku ülemise piirini.

Keskmiselt tuleb mootoriõli lisaga iga 20 töötundi (iga 10 – 15 kütuse tankimise) järel.

Soovitav õli

- Makita originaalne 4-taktiline mootoriõli või
- API taseme SF-klass või parem, SAE 10W-30 õli (autode nelja-taktilise mootori õli)

Õli kogus

Ligikaudu 220 ml

TÄHELEPANU: Hoidke puhurit püstises asendis tasasel pinnal. Õlinäidik ei näita õiget õlikogust, kui puhur on kaldu ja õli on voolanud mootoris. Tulemuseks võib olla ülemäärane suur kogus õli.

TÄHELEPANU: Ärge valage mootoris liiga palju õli. Liigne õlikogus võib õhupuhasti tuulutusest välja tulla ja määrada lähedal asuvaid osi või siis tekitab põlev õli heitgaasis valget suitsu.

Õli juurdelisamise järel

Pühkige maha läinud õli kaltsuga ära.

Kütusevarustus

⚠HOIATUS: Kütuse lisamiseks seisake mootor ja oodake, kuni mootor on jahtunud. Muidu võib tulemuseks olla süttimine, põleng või nahapõletus.

⚠HOIATUS: Süttimise või põlemise vältimiseks tuleb kütust lisada kohas, kus pole lahtist leeki. Ärge tooge tuld (suitsetamine jms) kütuse lisamise koha lähedusse.

⚠HOIATUS: Lisage kütust tasasel pinnal. Ärge lisage kütust ebastabiilsel pinnal. Lisage kütust hea valgustuse ja nähtavuse tingimustes.

⚠HOIATUS: Avage aeglaselt kütusepaagi kork. Sisesurve tulemusel võib kütus välja tulla.

⚠HOIATUS: Olge tähelepanelikud, et kütus maha ei läheks. Pühkige maha läinud kütus ära.

⚠HOIATUS: Lisage kütust hästi tuulutatud kohas.

⚠HOIATUS: Lisage kütust avatud ja lagedas kohas.

⚠HOIATUS: Olge kütusega ümber käies ettevaatlik.

⚠ETTEVAATUST: Nahale või silma sattunud kütus võib põhjustada allergiat või ärritust. Füüsilise kõrvalekalde tuvastamisel pidage kohe nõu arstiga.

TÄHELEPANU: ÄRGE lisage õli kütusepaaki.

Kütus

⚠HOIATUS: Hoidke masinat ja kütusepaaki jahedas, otsese päikesevalguse eest varjatud kohas.

⚠HOIATUS: Ärge hoidke kütust autos.

Mootori puhul on tegemist neljataktilise mootoriga. Kasutage auto-bensiini (tavaline või suurema oktaaniarvuga).

TÄHELEPANU: Ärge kasutage bensiini, millesse on segatud õli, näiteks 2-taktilist või mootori õli. Selle juhise eiramisel on tulemuseks söe intensiivne kogunemine või mehaanilised vead.

MÄRKUS: Hoidke kütust spetsiaalses nõus hästi ventileeritud ja varjus asuvas kohas. Kasutage kütus ära nelja nädala jooksul. Selle eiramisel kütus rikneb.

Kütuse lisamine

⚠ETTEVAATUST: Kui paagi kork on defektne või katki, vahetage see välja.

⚠ETTEVAATUST: Aja jooksul paagi kork kulub. Vahetage paagi korki iga kahe kuni kolme aasta tagant välja.

TÄHELEPANU: ÄRGE pange kütust õli lisamise avasse.

1. Vabastage natukene paagi korki, et leevendada paagis valitsevat rõhku.
2. Eemaldage paagi kork ja lisage kütust, kallutades kütusepaaki õhu väljutamiseks nii, et täitmisava oleks suunatud üles. ÄRGE lisage kütust kuni paagi ülaosani.
3. Kütuse lisamise järel keerake paagikork tugevalt kinni.

TÖÖRIISTA KASUTAMINE

Mootori käivitamine

HOIATUS: Ärge proovige käivitada mootorit kohas, kus on lisatud kütust. See võib põhjustada süttimise või põlengu. Käivitage mootor umbes 3 meetri kaugusel kütuse lisamise kohast.

HOIATUS: Mootori heitgaasid on mürgised. Ärge käitage mootorit halva ventilatsiooniga kohas, näiteks tunnelis, hoones jms. Mootori kasutamine halva tuulutusega kohas võib tuua kaasa heitgaasimürgituse.

HOIATUS: Pärast käivitamist ebatavalise heli, lõhna või vibratsiooni täheldamisel seiske kohe mootor ja kontrollige seadet. Kui mootorit kasutatakse ilma selliseid kõrvalekaldeid uurimata, võib see kaasa tuua õnnetuse.

HOIATUS: Ärge puudutage mootorikatet. Selle juhise eiramisel võite nahka põletada.

HOIATUS: Kontrollige enne mootori käivitamist kütuseleketete puudumist.

HOIATUS: Veenduge, et mootor seiskub pärast stopperlüli seadmist asendisse „O”.

Kui mootor on külm või pärast kütuse lisamist (külmkäivitus)

1. Asetage puhur tasasele pinnale.
2. I/O-asend

Gaasirulliga mudel: seadke seiskamishoob asendisse „I”.

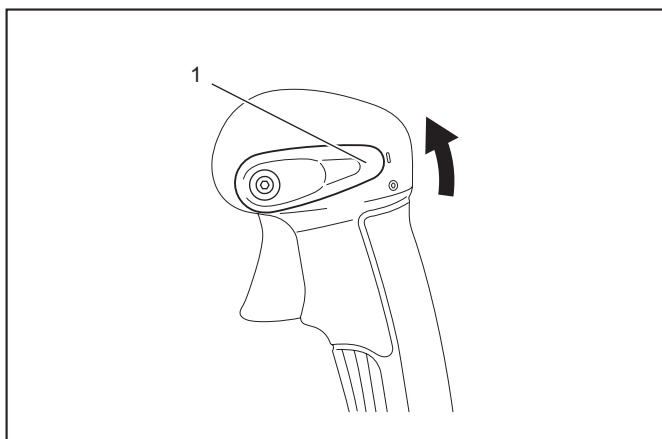

► 1. Seiskamishoob

Puusal asuva gaasitrikliga mudel: seadke seiskamislüliti asendisse „I”. Veenduge, et gaasihoob oleks aeglase kiiruse asendis.

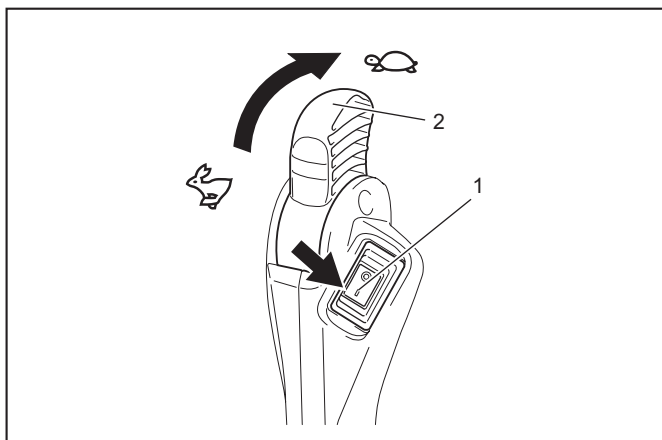

► 1. Stopperlüli 2. Gaasihoob

3. Jätka täitepumba vajutamist, kuni kütus hakkab täitepumba jõudma.

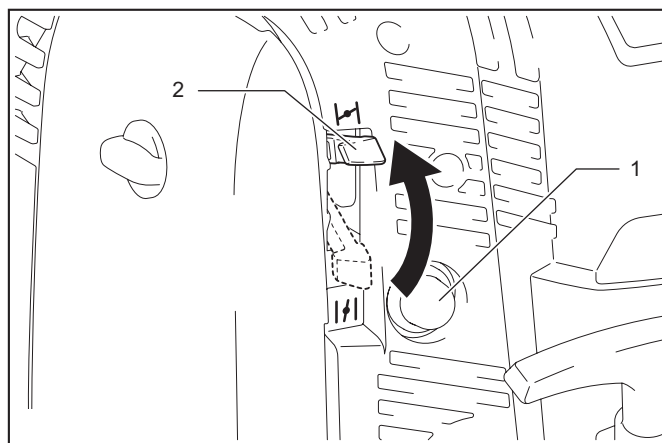

► 1. Täitepump 2. Õhuklapi hoob

MÄRKUS: Üldiselt jõuab kütus karburaatorisse 7 kuni 10 vajutuse järel.

MÄRKUS: Kui täitepumpa vajutatakse liiga palju, voolab üleliigne kütus tagasi kütusepaaki.

4. Tõstke õhuklapi hoob suletud asendisse.
5. Astuge parema jalaga pedaalile ja hoidke vasaku käega seadme katte ülaosa, et hoida mootorit paigal.
6. Tõmmake aeglaselt käiviti käepidet, kuni tunnete survet. Seejärel tõmmake järsult.

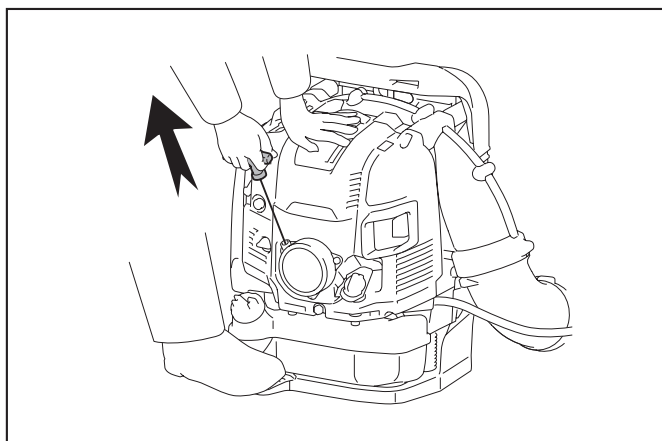

TÄHELEPANU: Ärge tõmmake nõõri lõpuni välja.

TÄHELEPANU: Viige käiviti nupp rahulikult korpusesse. Selle eiramisel võib vabastatud käiviti nupp pörgata vastu teid või see ei pruugi korralikult tagasi kerida.

MÄRKUS: Kui mootor käivitus ja seiskub, viige õhuklapi hoob asendisse AVATUD ja tõmmake käiviti käepidet mitu korda, et mootor uuesti käivitada.

7. Mootori käivitamisel langetage õhuklapi hoob avatud asendisse.

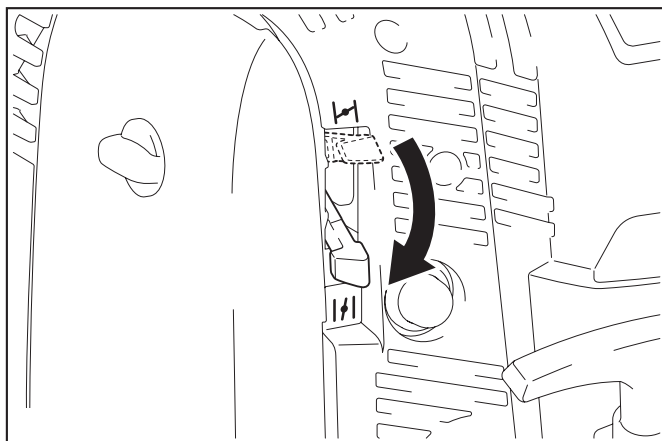

MÄRKUS: Enne gaasi lisamist vabastage õhuklapi hoob täielikult.

MÄRKUS: Külma ilmaga või kui mootor ei ole piisavalt soe, ärge avage õhuklapi hooba liiga järsku. Selle eiramisel võib mootor seiskuda.

8. Laske mootril 2 kuni 3 minutit tühikäigul või madalatel pööretel soojeneda.

9. Soojendamine on lõppenud, kui mootorit kiirendada kiiresti madalatel pööretel.

MÄRKUS: Kui kasutaja jätkab käiviti käepideme tõmbamist mitu korda, hoides õhuklapi hooba SULETUD asendis, võib mootori käivitamist takistada kütusega üleujutamine. Kütuse üleujutamise korral eemaldage süüteküünal ja tõmmake käepidet kiirelt mitu korda, et üleliigne kütus ära juhtida. Kuivatage süüteküünla elektroodid.

Kui mootor on soe (soekäivitus)

1. Asetage puhur tasasele pinnale.
2. Vajutage mitu korda täitepumpa.
3. Veenduge, et õhuklapi hoob oleks avatud.
4. Astuge parema jalaga pedaalile ja hoidke vasaku käega seadme katte ülaosa, et hoida mootorit paigal.
5. Tõmmake aeglaselt käiviti käepidet, kuni tunnete survet. Seejärel tõmmake järsult.
6. Kui mootorit on raske käivitada, avage gaasilüliti umbes 1/3 võrra.

Mootori seiskamine

Gaasirulliga mudel: vabastage gaasitrikkel ja seadke seiskamishoob asendisse „O”.

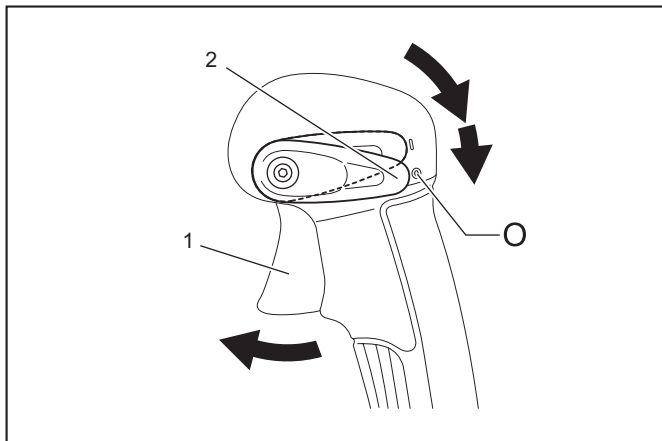

► 1. Gaasitrikkel 2. Seiskamishoob

Puusal asuva gaasitrikkliga mudel: viige gaasihoo mootori töökiiruse vähendamiseks madala kiiruse asendisse. Seejärel seadke seiskamislüliti asendisse „O”.

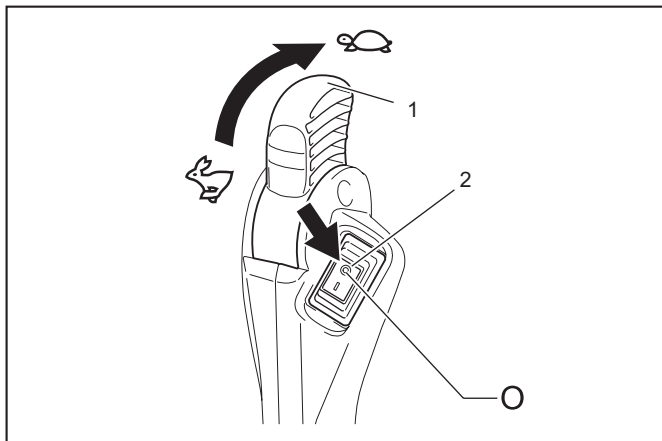

► 1. Gaasihooob 2. Stopperüliti

Karburaatori jäätumise vältimine

TÄHELEPANU: Kui keskkonna temperatuur on kõrgem kui 10°C, viige hoob alati normaalsesse asendisse (päikesemärk). Selle eiramisel võib ülekuumenemine mootorit kahjustada.

Kui keskkonna temperatuur on madal ja õhuniiskus suur, võib veeaur karburaatoris külmuda ja mootor võib hakata ebaühtlaselt töötama (karburaatori jäätumine). Muutke vajaduse korral jäätumishooba järgmisel viisil.

Keskkonna temperatuur on kõrgem kui 10°C: Pöörake hoob normaalsesse asendisse (päikesemärk).

Keskkonna temperatuur on võrdne või madalam kui 10°C: Pöörake hoob jäätumisvastasesse asendisse (lumemärk).

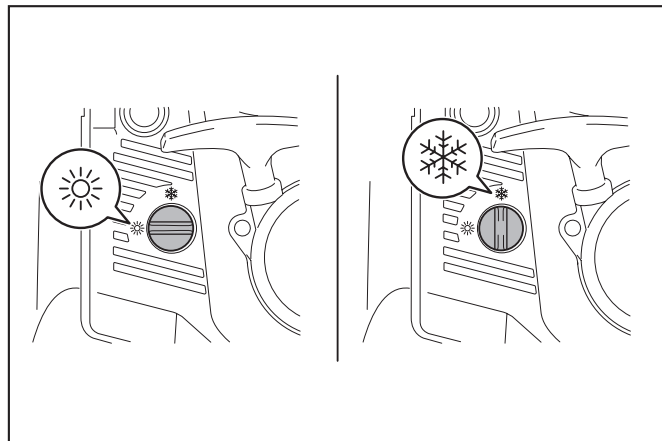

Õlarihma reguleerimine

1. Reguleerige õlarihm pikkusele, et puhurit kandes oleks mugav töötada.

Rihma kinnitamiseks tõmmake rihma otsa alla.

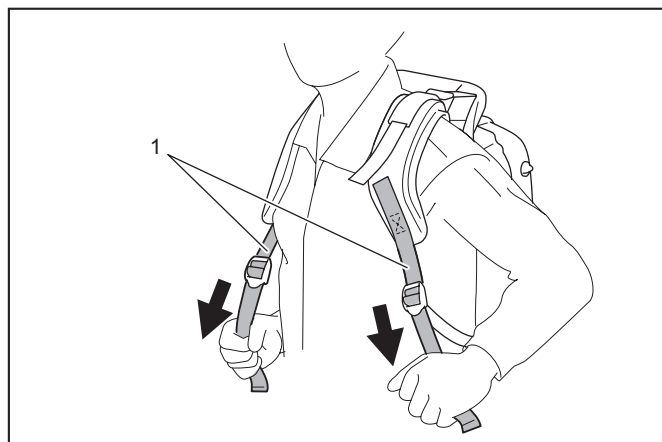

► 1. Õlarihm

Rihma lõdvendamiseks tõmmake kinnituse otsa üles.

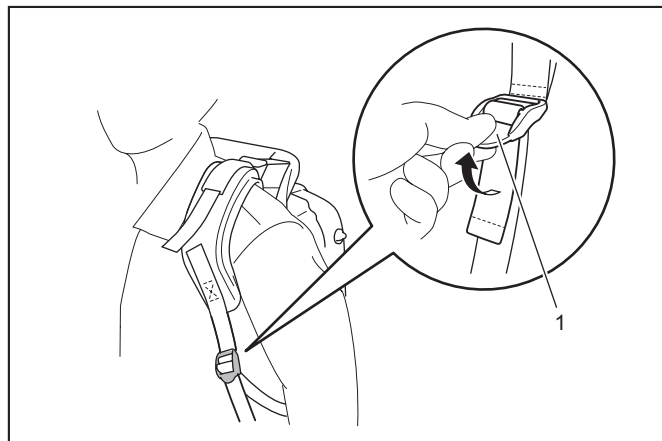

► 1. Fiksaator

2. Tõmmake stabiliseerimisrihma, et teie selja ja puhuri korpuse vahel poleks tühja ruumi.

Rihma kinnitamiseks tõmmake rihma otsa alla.

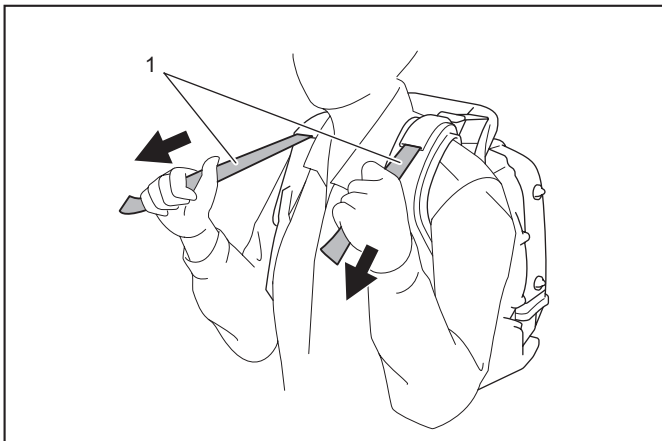

► 1. Stabiliseerimisrihm

Rihma lödvendamiseks tõmmake kinnituse otsa üles.

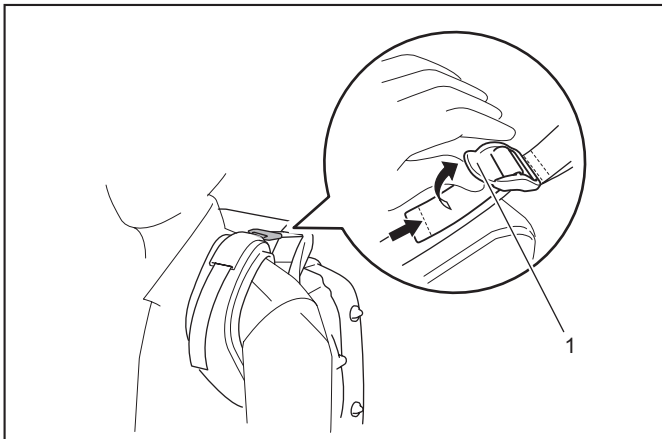

► 1. Fiksaator

Puusarihm

Valikuline tarvik

Puusarihm võimaldab kasutajal tööriista kindlamalt kanda.

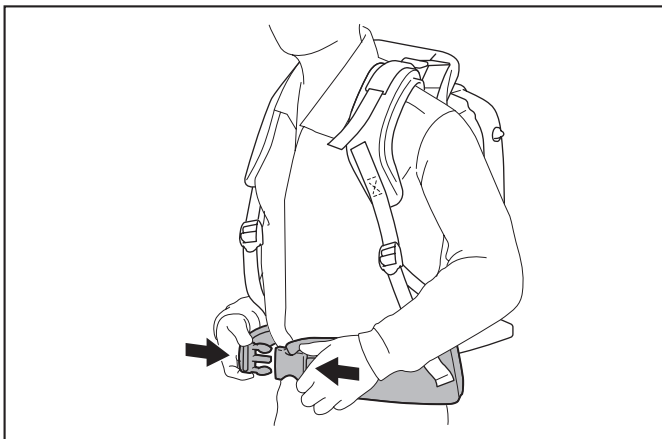

Juhthoova asendi reguleerimine

Gaasirulliga mudel: viige juhthoob mööda pöörtdoru kõige mugavama asendini. Seejärel pingutage kruviga juhthooba.

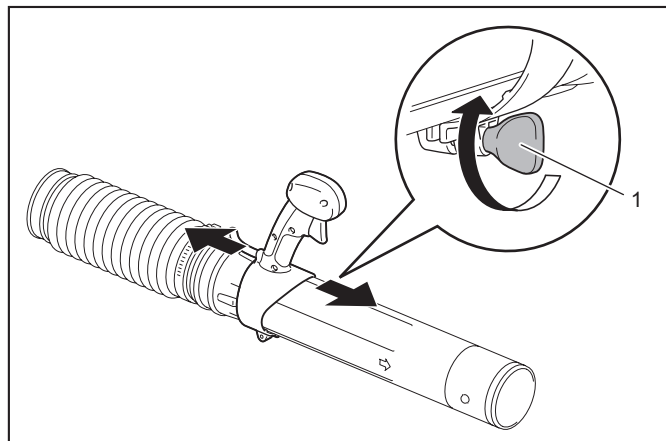

► 1. Kruvi

Puusal asuva gaasitrikliga mudel: viige käepideme koost mööda pöörtdoru kõige mugavamasse asendisse. Seejärel pingutage kruviga käepidet.

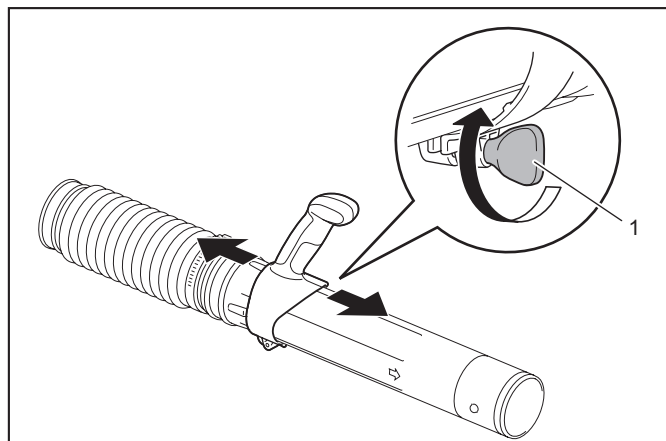

► 1. Kruvi

Reguleerige juhthoova nurk.

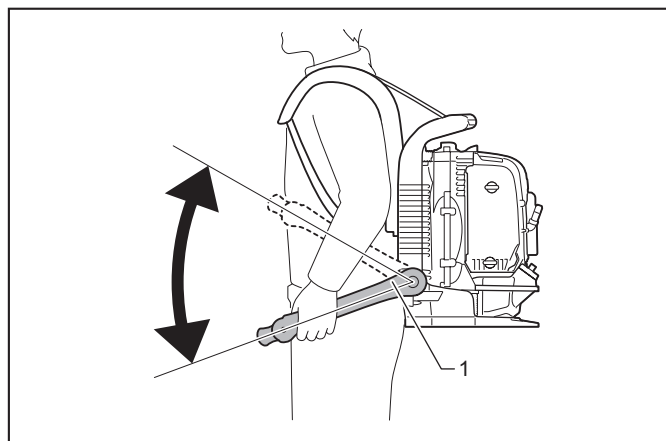

► 1. Juhthoob

Puhuriga töötamine



1. Puhuriga töötamisel reguleerige gaasitrikli/gaasihoova asendit selliselt, et tuule jõud oleks töökohta ja tingimusi arvestades sobiv.

2. Mootori töötamiskiiruse reguleerimine.

Gaasirulliga mudel: mootori töökiirus suureneb koos gaasitriklile vajutamiselega. Mootori töökiiruse vähendamiseks vabastage gaasitrikli.

Püsikiiruse funktsioon võimaldab kasutajal hoida ühtlast mootorikiirust ilma pidevalt päästikut vajutamata. Mootori töökiiruse suurendamiseks pöörake seiskamishoob suuremale kiirusele. Mootori töökiiruse vähendamiseks pöörake seiskamishoob väiksemale kiirusele.

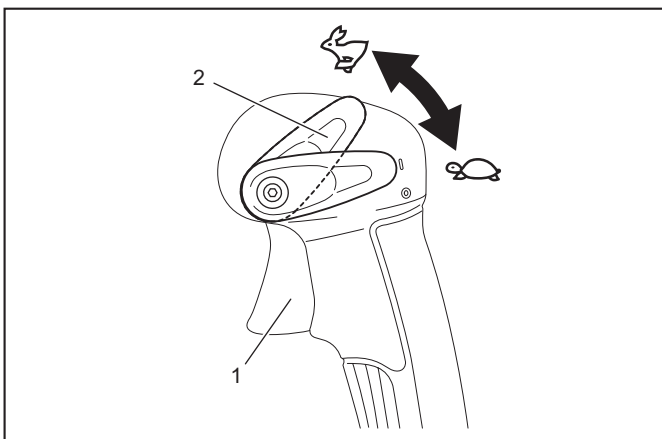

► 1. Gaasitrikkel 2. Seiskamishoob

Puusal asuva gaasitrikliga mudel: mootori töökiiruse suurendamiseks pöörake gaasihooba suuremale kiirusele. Mootori töökiiruse vähendamiseks pöörake gaasihooba väiksemale kiirusele.

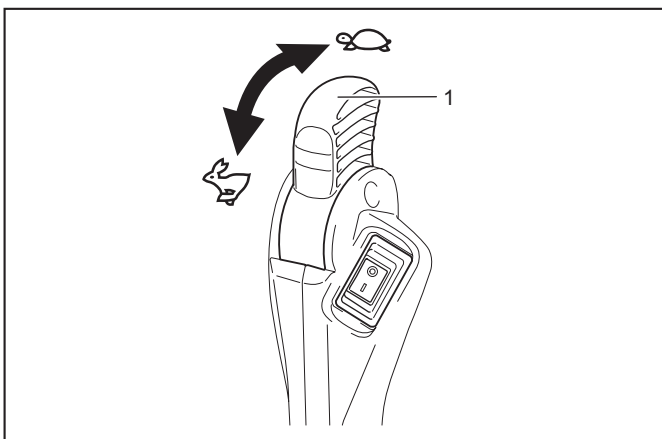

► 1. Gaasihoob

Puhuri transportimine

⚠ETTEVAATUST: Puhuri transportimise ajaks tuleb mootor kindlasti seisata.

TÄHELEPANU: Ärge istuge ega seiske puhuril ega asetage sellele raskeid esemeid. See võib masinat kahjustada.

TÄHELEPANU: Hoidke puhur transportimise ja hoiustamise ajal alati püstises asendis. Transportimine või hoiustamine muus kui püstises asendis võib põhjustada õli ülevoolamist puhuri mootori sees. Selle tulemusena võib õli lekkima hakata, heitgaas võib sisaldada õli põlemisest tingitud valget suitsu ja õhupuhasti võib õliga määrduda.

TÄHELEPANU: Ärge lohistage puhurit transportimise ajal. Selle eiramisel võib puhuri korpus kahjustuda.

HOOLDUS

⚠ETTEVAATUST: Seisake mootor enne kontrollimist ja hooldamist ning laske jahtuda. Eemaldage sütekuunal ja piip. Selle eiramisel võib kasutaja saada põletusi või mootori juhuslikust käivitamisest põhjustatud raskeid vigastusi.

⚠ETTEVAATUST: Pärast kontrollimist ja hooldamist tuleb kõik osad uuesti kokku panna.

Mootoriõli vahetamine

⚠ETTEVAATUST: Mootor ja mootoriõli püsivad kuumana veel mõnda aega pärast mootori seiskamist. Mootoriõli vahetamisel laske mootoril ja mootoriõlil piisavalt jahtuda. Selle eiramisel esineb põletusohu. Jätke piisavalt aega, et mootoriõli saaks pärast mootori seiskamist õlipaaki voolata, et tagada õlitaseme näidiku õige näit.

⚠ETTEVAATUST: Kui õli lisatakse üle piirväärtuse, võib õli määrduda või süttida ja põhjustada valget suitsu.

TÄHELEPANU: Ärge visake kasutatud õli ära koos olmeprügiga, ärge valage seda maha ega kanalisatsiooni. Õli kõrvaldamine on reguleeritud seadusega. Õli kõrvaldamisel järgige alati asjakohaseid seadusi ja regulatsioone. Küsimuste korral pöörduge abi saamiseks alati volitatud hooldustöötaja poole.

TÄHELEPANU: Kasutamata õli rikneb. Kontrollige ja vahetage regulaarsete intervallide järel (vahetage õli iga 6 kuu möödudes).

Halvenenud mootoriõli lühendab olulisel määral libisevate ja pöörlevate osade tööiga. Kontrollige kindlasti vahetamise perioodi ja kogust.

Vahetamise intervall

Pärast esimest 20 töötundi ja seejärel pärast iga 50 töötundi

Soovitav õli

- Makita originaalne 4-taktiline mootoriõli või
- API taseme SF-klass või parem, SAE 10W-30 õli (autode nelja-taktilise mootori õli)

Õli vahetamise toiming

Vahetage õli järgmiselt:

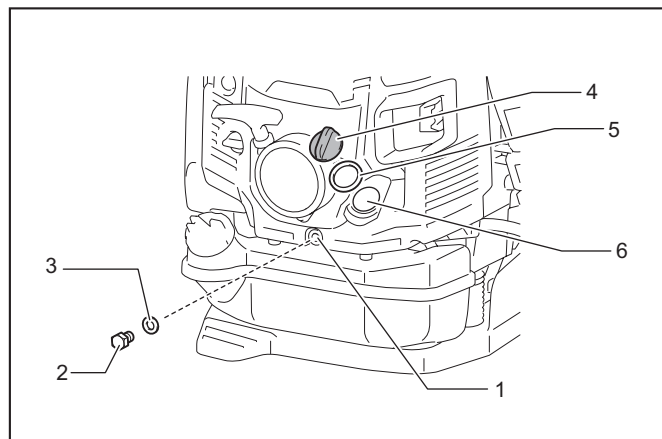

► 1. Äravooluava 2. Õli äravoolupolt 3. Tihend (alumiiniumseib) 4. Õlikork 5. Õlikorgi tihend 6. Õliava

1. Asetage puhur horisontaalsele pinnale.
2. Asetage äravooluava alla nõu väljavooluava õli kogumiseks. Kogu õli kogumiseks peab nõu maht olema vähemalt 220 ml.

3. Lõdvendage õli äravoolupolti, et õli saaks välja voolata. Olge ettevaatlik, et õli ei satuks kütusepaaki ega teistesse osadesse.

TÄHELEPANU: Olge ettevaatlik, et te ei kaotaks tihendit (alumiiniumseib). Pange õli äravoolupolt kohta, kus see mustaks ei saaks.

4. Eemaldage õlikork. (Õlikorgi eemaldamine võimaldab õlil lihtsalt välja voolata.)

TÄHELEPANU: Pange õlikork kohta, kus see mustaks ei saaks.

5. Väljutamise käigus õlitaseme langedes kallutage puhurit äravooluavapoolsele küljele, et õli saaks täielikult välja voolata.

6. Kui õli on täielikult välja voolanud, keerake õli äravoolupolt tagasi kindlalt kinni. Kui polt ei ole tugevalt kinni keeratud, võib õli lekkima hakata.

TÄHELEPANU: Äravoolupoldi tagasipanemisel asetage alumiiniumseib kindlasti oma kohale.

7. Valage ligikaudu 220 ml õli õlitäitevasse kuni õlimõõdiku ülemise piirini.

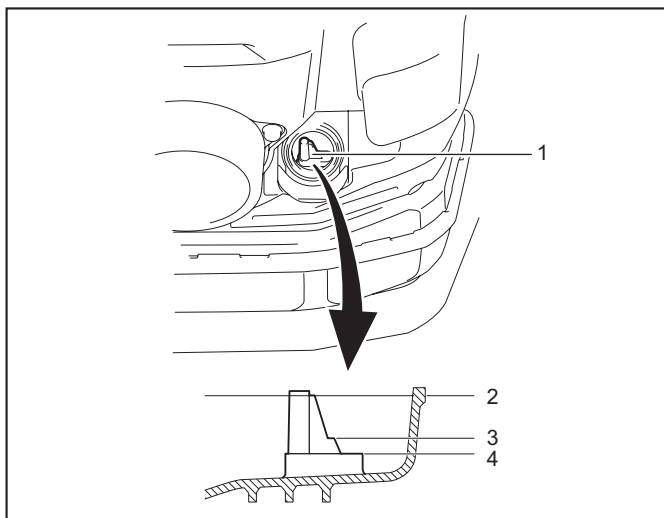

► 1. Õlimõõdik 2. Ülemine piirmärgis 3. 100 ml nivoo 4. Alumine piirmärgis

8. Lekete vältimiseks keerake õlikork pärast õli lisamist kindlalt kinni.

TÄHELEPANU: Õlikorgi tagasipanemisel asetage õlikorgi tihend oma kohale.

Õhupuhasti puhastamine

⚠ HOIATUS: KERGSÜTTIVAD AINED ON RANGELT KEELATUD

Puhastamise ja kontrollimise intervall

Iga päev (iga 10 töötundi järel)

Puhastamine

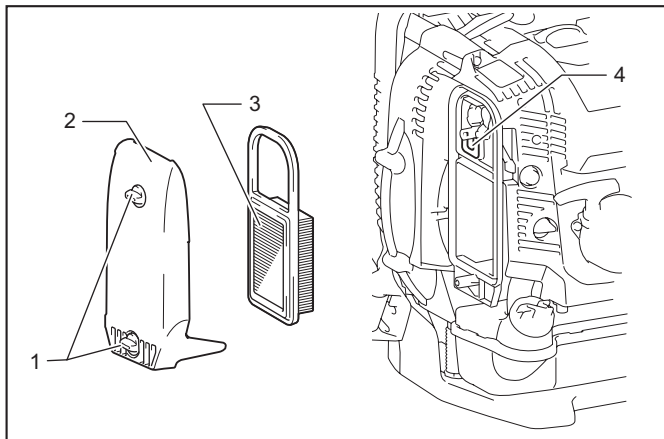

► 1. Nupp-poldid 2. Õhupuhasti kate 3. Element 4. Õhutus

1. Vabastage nupp-poldid.
2. Eemaldage õhupuhasti kate.
3. Eemaldage element ja puhastage sellelt lapi või õhujoaga mustus. Kui element on kahjustatud või väga määrdunud, asendage see uuega.

MÄRKUS: Element on kuivtüüpi ega tohi kunagi märjaks saada. Ärge peske elementi veega.

4. Pühkige tuulutusava ümber leiduv õli lapi või kaltsuga ära.
5. Paigaldage element õhupuhasti korpusesse.
6. Kinnitage õhupuhasti kate ja pingutage nupp-poldid.

TÄHELEPANU: Puhastage elementi mitu korda päevas, kui see täitub tolmuse keskkonna tõttu tolmuga.

TÄHELEPANU: Kui kasutamist jätkatakse ilma elementi õlist puhastamata, võib õhupuhastis olev õli välja valguda ja põhjustada õliga saastumise.

Süüteküünla kontrollimine

⚠ ETTEVAATUST: Ärge puudutage süüteküünalt mootori töötamise ajal. Selle eiramisel võite saada elektrilöögi.

⚠ ETTEVAATUST: Seadke seiskamishoob/seiskamislüliti asendisse VÄLJAS.

⚠ ETTEVAATUST: Kontrollige süüteküünla juhet regulaarselt. Kui see on kahjustatud või rebenenud, vahetage see välja. Selle eiramisel võite saada elektrilöögi.

TÄHELEPANU: Süüteküünla eemaldamisel puhastage esmalt süüteküünal ja silindripea, et praht, liiv jms ei saaks silindrisse sattuda.

TÄHELEPANU: Eemaldage süüteküünal, kui mootor on jahtunud, et vältida silindri keermestatud ava võimalikku kahjustamist.

TÄHELEPANU: Paigaldage süüteküünal korralikult keermestatud avasse. Nurga all paigaldamise korral võib silindri keermestatud ava kahjustada saada.

1. Süüteküünla kate avamiseks tõstke see üles ja keerake pool pöret.

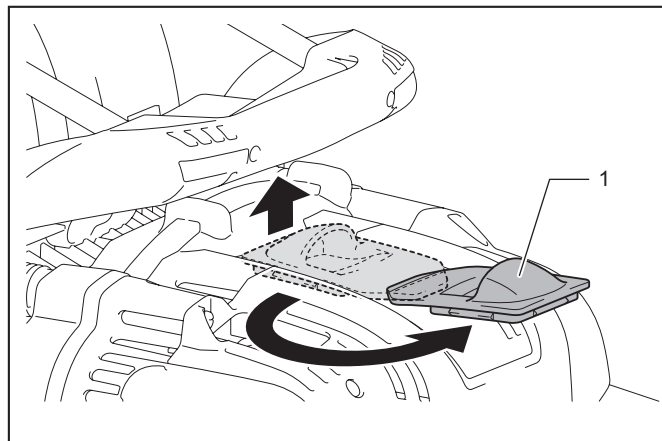

► 1. Süüteküünla kate

2. Kasutage süüteküünla eemaldamiseks ja paigaldamiseks seadmega kaasas olevat silmusvõtit.

Kütusefiltri puhastamine

⚠ETTEVAATUST: Veenduge, et kütusepaak ei oleks kahjustatud. Kui kütusepaak on kahjustatud, paluge ametlikul teeninduskeskusel see kohe välja vahetada.

TÄHELEPANU: Puhastage kütusefiltrit regulaarselt. Ummistunud kütusefiltriga võib käivitamine olla raskendatud või mootor ei pruugi saavutada õiget töökiirust.

Kontrollige kütusefiltrit regulaarselt, tegutsedes järgmiselt:

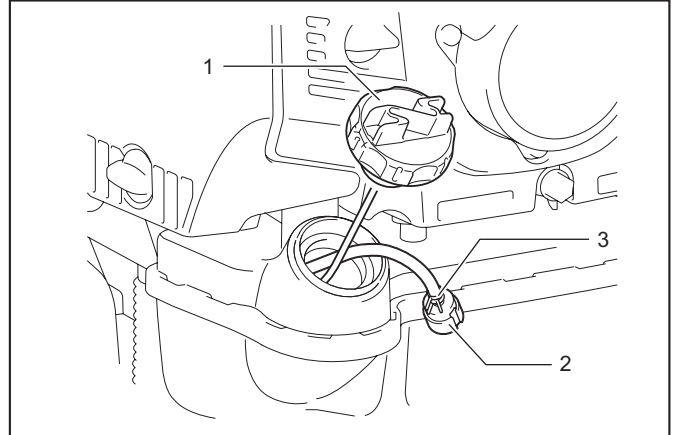

► 1. Kütusepaagi kork 2. Kütusefilter 3. Voolikuklamber

1. Eemaldage kütusepaagi kork ja laske paak kütusest tühjaks. Kontrollige paaki seest võimalike võõrkehade suhtes. Olemasolu korral pühkige need ära.
2. Tõmmake kütusefilter traadi abil läbi kütuse täiteava välja.
3. Kui kütusefilter on määrdunud, puhastage seda bensiiniga.

TÄHELEPANU: Kütusefiltri puhastamiseks kasutatud kütuse kõrvaldamisel järgige kohaliku omavalitsuse kehtestatud korda.

TÄHELEPANU: Väga tugevalt määrdunud kütusefilter tuleb välja vahetada.

4. Pärast kontrollimist, puhastamist või vahetamist sisestage kütusefilter tagasi kütusetorusse ja kinnitage voolikuklambriga. Asetage kütusefilter tagasi kütusepaaki ja keerake kütusepaagi kork tugevalt kinni.

Tühikäigukiiruse reguleerimine

⚠ETTEVAATUST: Karburaator on tehases seadistatud. Peale tühikäigukiiruse reguleerimise ei ole muid reguleerimisi vaja teha. Teiste reguleerimiste tegemiseks pöörduge ametliku teeninduskeskuse poole.

Sobiv madalal kiirusel pöörlemiskiirus on 2 800 min⁻¹ (p/min). Kui pöörlemiskiirust on vaja muuta, reguleerige tühikäigukiirust ristpeakruvikeerajaga. Kui tühikäigul olev mootor seiskub või töötab ebaühtlaselt, keerake reguleerimiskruvi paremale ja tühikäigukiirus suureneb. Kui tühikäigul olev mootor puhub liiga tugevalt, keerake reguleerimiskruvi vasakule ja tühikäigukiirus langeb.

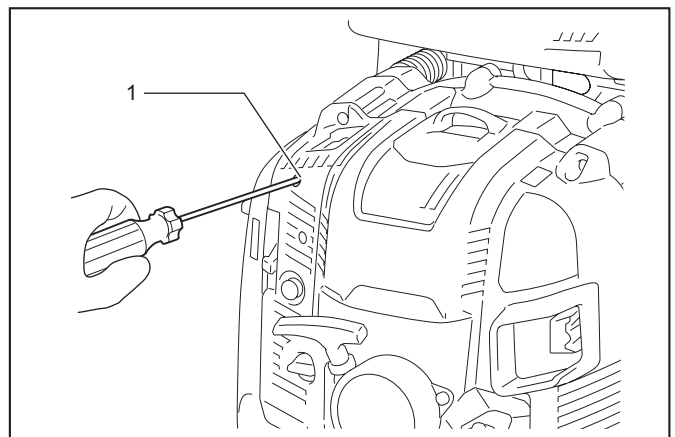

► 1. Tühikäigu reguleerimiskruvi

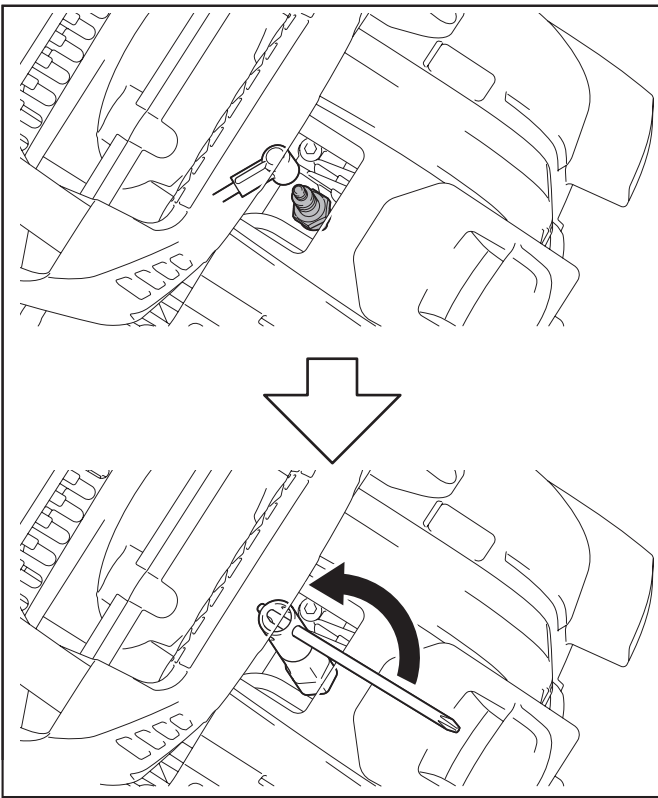

3. Õige süüteküünla elektroodide vahe on 0,7 kuni 0,8 mm. Kui vahe on liiga suur või väike, reguleerige vahe sobivaks.

Kui süüteküünlal on söesetid või see on määrdunud, puhastage küünal põhjalikult või vahetage uue vastu.

Asendamisel kasutage süüteküünalt NGK CMR6H.

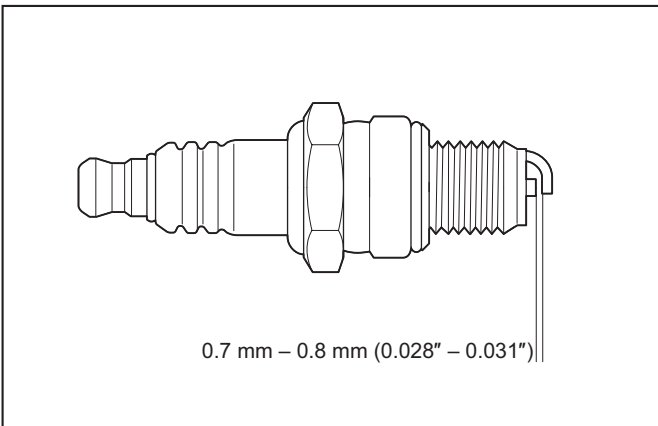

4. Süüteküünla kate sulgemiseks pöörake seda pool pöret ja vajutage sakilise osa ümbert.

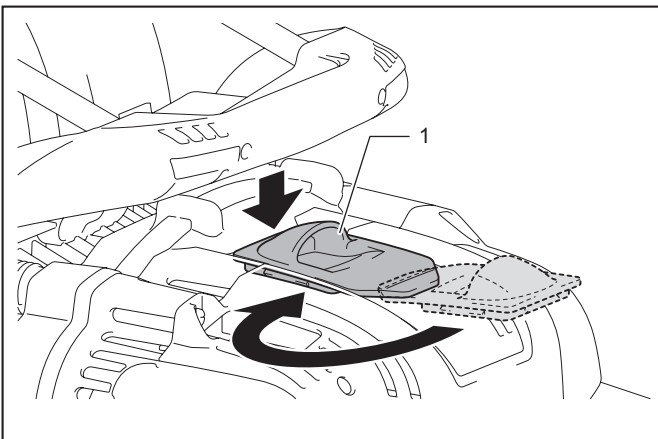

► 1. Süüteküünla kate

Gaasiklapi reguleerimine

Kui juhttross on paindunud või kinni, ei ole gaasiklapp vastu tühikäigu reguleerimiskruvi ja see ei lase mootril korralikult tühikäigul töötada. Sellisel puhul paigutage juhttross ümber, et klapp saaks korralikult töötada.

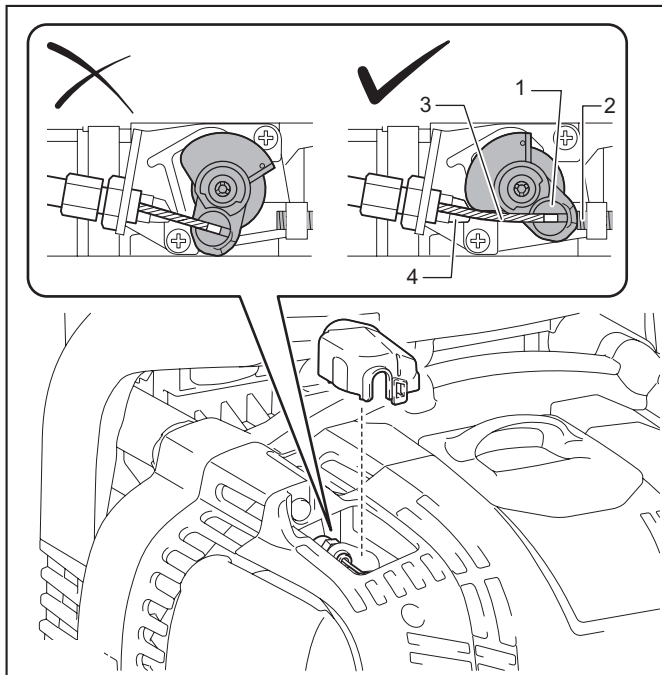

- 1. Gaasiklapp 2. Tühikäigu reguleerimiskruvi 3. Juhttross
4. Gaasiklapi stopper

Kui gaasiklapp ei puutu vastu gaasiklapi stopperit isegi gaasirikli lõpuni vajutamisel või kui gaasiklapp ei puutu tühikäigu ajal vastu tühikäigu reguleerimiskruvi, pöörake trossi reguleerimispolti järgmiselt:

1. Vabastage kinnitusmutter.
2. Kui gaasiklapp ei puutu vastu gaasiklapi stopperit, pöörake trossi reguleerimispolti vastupäeva.

Kui gaasiklapp ei puutu vastu tühikäigu reguleerimiskruvi, pöörake trossi reguleerimispolti päripäeva.

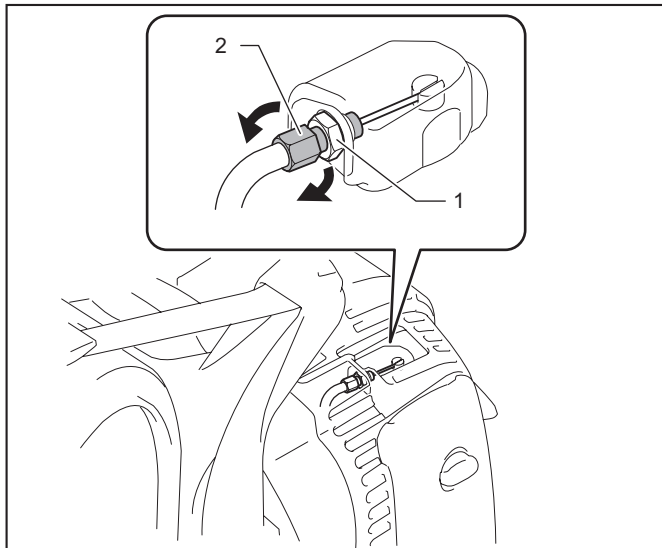

- 1. Kinnitusmutter 2. Trossi reguleerimispolti

3. Pingutage kinnitusmutrit, et kinnitada trossi reguleerimispolti.

Karburaatori katte puhastamine

Kui karburaatori kate määrdub ja gaasiklapi kontrollimine on raskendatud, puhastage karburaatori katet järgmiselt:

TÄHELEPANU: Ärge kasutage karburaatori katte puhastamiseks bensiini, lahustit, alkoholi vms. Selle eiramisel võib kate muutuda tuhniks.

1. Viige lameda otsaga kruvikeeraja läbi mootorikattes asuva ava. Vabastage karburaatori katte klamber.

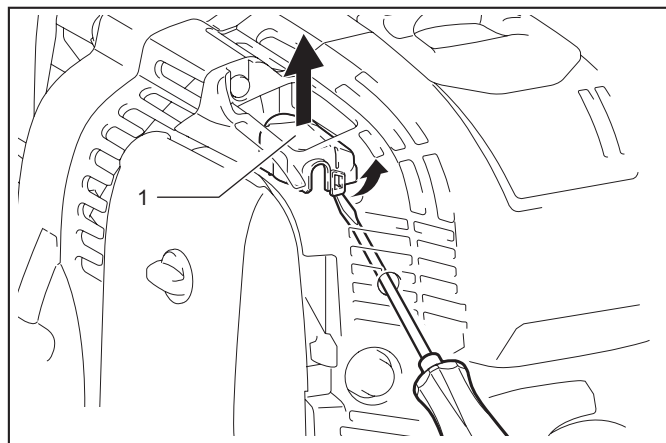

- 1. Karburaatori kate

2. Puhastage karburaatori kate.

TÄHELEPANU: Kasutage karburaatori katte puhastamiseks niisket puhast lappi.

3. Pange karburaatori kate tagasi. Veenduge, et karburaatori katte klamber klõpsatuks oma kohale.

Poltide, mutrite, kruvide jt osade kontrollimine

Pingutage lahtised poldid, mutrid jne.

Kontrollige õli- ja kütuselekete olemasolu.

Ohutu töötamise tagamiseks asendage kahjustatud osad uutega.

Mootori, jahutusõhu sisselaske puhastamine

Hoidke mootor puhtana, pühkides seda riidelappiga.

Hoidke silindri ribid tolmust ja prahist puhtana. Ribidele kogunud mustus või tolm võib põhjustada mootori ülekuumenemist ja kokkujooksmist.

Puhutav õhk saadakse õhu sisselaskeavast. Kui õhuvool töötamise ajal lakkab, seisake mootor ja kontrollige õhu sisselaskeava võimalike ummistuste suhtes. Puhastage vajaduse järgi. Sellised ummistused võivad põhjustada ülekuumenemist ja kahjustada mootorit.

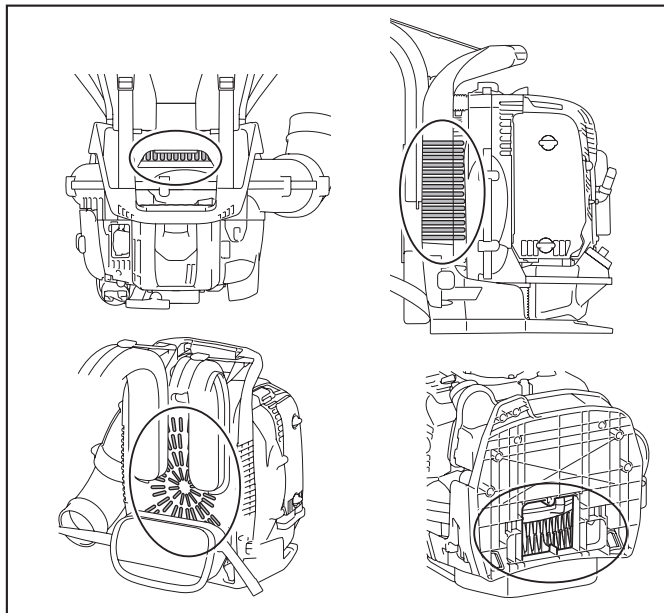

Tihendite ja topendite vahetamine

Vahetage tihendeid ja topendeid, kui mootor on lahti võetud.

Siin juhendis mitte kirjeldatud reguleerimis- ja hooldustöid võib teha ainult volitatud hooldustöötaja.

Hoiustamine

HOIATUS: Kütuse väljavalamiseks seisake mootor ja oodake, kuni mootor on jahtunud. Selle eiramisel võivad tulemuks olla põletused või süttimine.

⚠ETTEVAATUST: Masina pikaajalisel hoiustamisel tuleb kütusepaak ja karburaator kütusest täiesti tühjaks lasta ning hoida masinat kuivas ja puhtas kohas.

Laske kütus enne masina hoiule panemist kütusepaagist ja karburaatorist välja:

1. Eemaldage kütusepaagi kork ja laske kütus täielikult välja. Kui kütusepaagis on võõrkehasid, eemaldage need täielikult.
2. Tõmmake kütusefilter kütuse täiteavast traadi abil välja.
3. Vajutage täitepumpa, kuni kütus on sealt välja juhitud, ja laske kütusepaaki jõudnud kütus välja.

4. Asetage filter tagasi kütusepaaki ja keerake kütusepaagi kork kindlalt kinni.
5. Seejärel laske mootoril töötada kuni seiskumiseni.
6. Eemaldage süüteküünl ja tilgutage mõned tilgad mootoriõli läbi süüteküünla ava.
7. Tõmmake rahulikult käiviti käepidet, et õli ühtlaselt üle mootori juhtida, ja kinnitage süüteküünl uuesti oma kohale.
8. Hoidke masinat nii, et käepide on ülespoole.
9. Hoidke välja lastud kütust eraldi mahutis hästi ventileeritud ja varjulises kohas.

Rikke asukoht

Rike	Süsteem	Kirjeldus	Põhjus
Mootor ei käivitu või on käivitamine raske	Süütesüsteem	Süütesädemed.	Rike kütusesüsteemis või survesüsteemis, mehaaniline defekt.
		Süütesäde puudub.	STOPP-lüliti on rakendatud, viga või lühis juhtmestikus, süüteküünl või pistik on defektne, süütemooduli rike.
	Kütusevarustus	Kütusepaak on täidetud.	Õhuklapi vale asend, defektne karburaator, kütuse varustusvoolik on paindes või ummistunud, määrdund kütus.
	Surve	Tõmbamisel pole survet.	Silindri alumise tihendi defekt, kahjustatud vāntvõlli tihendid, silinder või kolvirõngad on kahjustunud või süüteküünla tihendus on vale.
	Mehaaniline viga	Käiviti ei rakendu.	Purunenud starterivedru, purunenud osad mootori sees.
Probleemid soojalt käivitamisega	-	Paak on täis. Süütesädemed.	Karburaator on must, laske see ära puhastada.
Mootor käivitub, kuid seiskub seejärel	Kütusevarustus	Paak on täis.	Tühikäik on valesti reguleeritud, karburaator on must.
			Kütusepaagi tuulutus on defektne, kütuse pealevooluvoolik on katkestatud, trossi või STOPP-lüliti viga.
Ebapiisav jõudlus	Põhjus võib olla korraga mitmes süsteemis	Mootori mitterahuldav tühikäik.	Filter on saastunud, karburaator on saastunud, summuti on ummistunud, silindri heitgaasikanal on ummistunud.

Kontrollimise ja hooldamise intervall

		Enne kasutamist	Pärast kütuse lisamist	Iga päev (10 h)	50 h	200 h	600 h või 2 aastat, ükskõik kumb saabub esimesena	Enne hoiustamist
Mootoriõli	Kontrollige / lisage juurde	○	-	-	-	-	-	-
	Asendage	-	-	-	○ (Märkus 1)	-	-	-
Osade pingutamise (polt, mutter)	Kontrollige	○	-	-	-	-	-	-
Jahutusõhu sisselase	Puhastage/kontrollige	○	-	-	-	-	-	-
Kütusepaak	Puhastage/kontrollige	○	-	-	-	-	-	-
	Juhtige kütus välja	-	-	-	-	-	-	○ (Märkus 3)
Gaasitrikkel/gaasihoob	Kontrolli toimimist	-	○	-	-	-	-	-
Mootori seiskamine	Kontrolli toimimist	-	○	-	-	-	-	-
Tühikäigukiruse reguleerimine	Kontrollige/reguleerige	-	○	-	-	-	-	-
Õhupuhasti	Puhastage	-	-	○	-	-	-	-
	Kontrollige/vahetage vajaduse järgi	-	-	-	-	○	-	-
Juhttross	Kontrollige/reguleerige	-	-	○	-	-	-	-
	Kontrollige/vahetage vajaduse järgi	-	-	-	-	○ (Märkus 2)	-	-
Süüteküünl	Kontrollige / reguleerige vahet vajaduse järgi	-	-	○	-	-	-	-
	Puhastage/vahetage vajaduse järgi	-	-	-	-	○	-	-

		Enne kasutamist	Pärast kütuse lisamist	Iga päev (10 h)	50 h	200 h	600 h või 2 aastat, ükskõik kumb saabub esimesena	Enne hoiustamist
Süütejuhe	Kontrollige/vahetage vajaduse järgi	-	-	-	-	○ (Märkus 2)	-	-
Kütusetoru	Kontrollige	-	-	○	-	-	-	-
	Asendage	-	-	-	-	○ (Märkus 2)	-	-
Kütusfilter	Puhastage/vahetage vajaduse järgi	-	-	-	○	-	-	-
Õlitoru	Kontrollige	-	-	-	-	○ (Märkus 2)	-	-
Klapivahe (sisselaske- ja väljalaskeklapp)	Kontrollige/reguleerige	-	-	-	-	○ (Märkus 2)	-	-
Summuti	Kontrollige/puhastage	-	-	-	-	○ (Märkus 2)	-	-
Põlemiskamber/klapp/ava	Kontrollige/puhastage	-	-	-	-	○ (Märkus 2)	-	-
Mootor	Remont	-	-	-	-	-	○ (Märkus 2)	-
Karburaator	Juhtige kütus välja	-	-	-	-	-	-	○ (Märkus 3)

Märkus 1. Tehke esimene vahetamine pärast 20 h töötamist.

Märkus 2. Kontrollimiseks pöörduge volitatud hooldustöötaja või töökoja poole.

Märkus 3. Pärast kütusepaagi tühjendamist laske mootoril edasi töötada ja tühjendage karburaatoris leiduv kütus.

VEAOTSING

Enne remonditöökotta pöördumist kontrollige niidukit ise. Ärge üritage niidukit lahti võtta, kui leiata probleemi, mida kasutusjuhendis ei kirjeldata. Selle asemel pöörduge Makita volitatud teeninduskeskusesse, kus kasutatakse remontimisel alati Makita tagavaraosi.

Tõrge	Võimalik põhjus (riike)	Lahendus
Mootor ei käivitu.	Täitepumba ebapiisav kasutamine.	Vajutage 7 kuni 10 korda.
	Käivitusnööri aeglane tõmbamiskiirus.	Tõmmake tugevalt.
	Vähe kütust.	Andke kütust peale.
	Kütusefiltri ummistus.	Puhastage kütusefilter.
	Paindes kütusetoru.	Sirgestage kütusetoru.
	Riknenud kütus.	Riknenud kütus muudab käivitamise raskemaks. Asendage uuega. (Soovitav asendamine: 1 kuu)
	Kütuse ülemäärane imemine.	Seadke gaasihoob keskmiselt suurele kiirusele ja tõmmake käiviti käepidet, kuni mootor käivitus. Kui mootor ikka ei käivitu, eemaldage süüteküünal, kuivatage elektrod ja pange kõik uuesti tagasi oma kohale. Seejärel käivitage ettenähtud viisil.
	Eemaldage süüteküünla piip.	Kinnitage kindlalt.
	Saastunud süüteküünal.	Puhastage süüteküünal.
	Süüteküünla vale vahe.	Reguleerige vahet.
	Mõni muu süüteküünla kõrvalekalle.	Vahetage süüteküünal.
	Karburaatori ebatavaline töötamine.	Paluge volitatud hoolduskeskusel need üle vaadata ja ära remontida.
	Käivitusnuppu ei ole võimalik tõmmata.	Paluge volitatud hoolduskeskusel need üle vaadata ja ära remontida.
Mootori siseosadega seotud probleem.	Paluge volitatud hoolduskeskusel need üle vaadata ja ära remontida.	
Mootor seiskub peatselt. Mootori töökiirus ei suurene.	Ebapiisav soojenemine.	Laske mootoril soojeneda.
	Õhuklapp on SULETUD asendis, kuigi mootor on juba soojenenud.	Seadke AVATUD asendisse.
	Kütusefiltri ummistus.	Puhastage kütusefilter.
	Saastunud või ummistunud õhupuhasti.	Puhastage õhufilter.
	Lahti tulnud juhttross.	Kinnitage juhttross kindlalt.
Mootori siseosadega seotud probleem.	Paluge volitatud hoolduskeskusel need üle vaadata ja ära remontida.	
Tross ei naase tühikäigukiirusele.	Gaasiklapi vale asend.	Seadke juhttross paremasse asendisse. Reguleerige gaasiklapi asendit, pöörates selleks trossi reguleerimispoliti.
Mootor ei seisku. ⇒ Laske mootoril tühikäigul töötada ja seadke õhuklapi hoob SULETUD asendisse.	Konnektor on lahti tulnud.	Kinnitage konnektor kindlalt.
	Kõrvalekalded elektrisüsteemis.	Paluge volitatud hoolduskeskusel need üle vaadata ja ära remontida.

СОДЕРЖАНИЕ

ТЕХНИЧЕСКИЕ ХАРАКТЕРИСТИКИ.....	114	ПЕРЕД ЗАПУСКОМ ДВИГАТЕЛЯ	120
ВАЖНЫЕ ИНСТРУКЦИИ ПО ТЕХНИКЕ БЕЗОПАСНОСТИ.....	115	ЭКСПЛУАТАЦИЯ	121
ОПИСАНИЕ ДЕТАЛЕЙ.....	118	ОБСЛУЖИВАНИЕ	124
СБОРКА	119	ПОИСК И УСТРАНЕНИЕ НЕИСПРАВНОСТЕЙ.....	130

ТЕХНИЧЕСКИЕ ХАРАКТЕРИСТИКИ

Модель:	EB7660TH	EB7660WH
Тип дроссельной заслонки	Трубчатая дроссельная заслонка	Вертикальная дроссельная заслонка
Сухой вес (без трубы воздухоудвки)	10,9 кг	11,1 кг
Сухой вес (с длинной трубой воздухоудвки)	11,8 кг	12,1 кг
Размеры (без трубы воздухоудвки, Д x Ш x В)	332 мм x 460 мм x 480 мм	332 мм x 510 мм x 480 мм
Скорость воздушного потока	(с длинной трубой)	92 м/с
	(с короткой трубой)	92 м/с
Объемный расход воздуха	(с длинной трубой)	20 м ³ /мин
	(с короткой трубой)	20 м ³ /мин
Максимальная частота вращения двигателя	7 200 мин ⁻¹	
Частота вращения холостого хода	2 800 мин ⁻¹	
Рабочий объем двигателя	75,6 см ³	
Тип двигателя	С воздушным охлаждением, четырехтактный, одноцилиндровый	
Топливо	Автомобильный бензин	
Объем топливного бака	1 900 см ³	
Моторное масло	Класс API SF или выше, SAE 10W-30 (масло для автомобильных четырехтактных двигателей)	
Объем моторного масла	220 см ³	
Карбюратор	С диафрагмой	
Свеча зажигания	NGK CMR6H	
Зазор между электродами	0,7 мм - 0,8 мм	

- Благодаря нашей постоянно действующей программе исследований и разработок указанные здесь технические характеристики могут быть изменены без предварительного уведомления.
- Технические характеристики могут различаться в зависимости от страны.

Вибрация

Модель				EB7660TH	EB7660WH		
Вибрация по EN15503 2009	Правая рукоятка	a _{hveq}	Длинная труба	с круглой насадкой	2,3 (м/с ²)	3,0 (м/с ²)	
				с плоской насадкой	3,4 (м/с ²)	4,5 (м/с ²)	
		Короткая труба	с круглой насадкой	2,3 (м/с ²)	3,0 (м/с ²)		
			с плоской насадкой	3,5 (м/с ²)	4,5 (м/с ²)		
			Погрешность, К			1,2 (м/с ²)	2,0 (м/с ²)
	Левая рукоятка (рычаг управления)	a _{hveq}	Длинная труба	с круглой насадкой	-	0,8 (м/с ²)	
				с плоской насадкой	-	0,6 (м/с ²)	
			Короткая труба	с круглой насадкой	-	0,7 (м/с ²)	
с плоской насадкой				-	0,6 (м/с ²)		
		Погрешность, К			-	0,7 (м/с ²)	

Шум

Модель		EB7660TH	EB7660WH
Средний уровень звукового давления в соответствии с EN15503 2009	L _{PAeq}	102,8 (дБ(А))	102,8 (дБ(А))
	Погрешность, К	1,6 (дБ(А))	1,6 (дБ(А))
Средний уровень звуковой мощности в соответствии с EN15503 2009	L _{WAeq}	110,7 (дБ(А))	110,7 (дБ(А))
	Погрешность, К	0,7 (дБ(А))	0,7 (дБ(А))

СИМВОЛЫ

Ниже приведены символы, используемые для оборудования. Перед использованием убедитесь, что вы понимаете их значение.



Будьте особо внимательны и осторожны!



Прочитайте инструкцию по эксплуатации и соблюдайте все предписания.



Запрещено!



Не курить.



Не использовать рядом с открытым огнем.



Используйте защитные перчатки.

	Пользуйтесь средствами защиты органов зрения и слуха.
	Горячие поверхности - возможен ожог рук и пальцев.
	Не допускайте посторонних к месту работ.
	Не допускайте в рабочую зону посторонних лиц и животных.
	Топливо (бензин)
	Ручной запуск двигателя.
	Остановите двигатель.
	Первая помощь
	Вкл./Пуск
	Выкл./Останов
	Длинные волосы могут попасть в оборудование и запутаться в нем.

Декларация о соответствии ЕС

Только для европейских стран

Makita заявляет, что следующее устройство (устройства):

Обозначение устройства: Бензиновая воздуходувка

Модель / тип: EB7660TH, EB7660WH

Технические характеристики: см. таблицу "ТЕХНИЧЕСКИЕ ХАРАКТЕРИСТИКИ".

Соответствует(-ют) следующим директивам ЕС: 2000/14/ЕС

Изготовлены в соответствии со следующим стандартом или нормативными документами: EN15503

Технический файл в соответствии с документом 2000/14/ЕС доступен по адресу:

Makita, Jan-Baptist Vinkstraat 2, 3070, Belgium

Процедура оценки соответствия согласно директиве 2000/14/ЕС была проведена в соответствии с приложением V.

Измеренный уровень звуковой мощности: 110,7 дБ(А)

Гарантированный уровень звуковой мощности: 111 дБ(А)

20.11.2015

Yasushi Fukaya

Ясуси Фукайа (Yasushi Fukaya)

Директор

Makita, Jan-Baptist Vinkstraat 2, 3070, Belgium

ВАЖНЫЕ ИНСТРУКЦИИ ПО ТЕХНИКЕ БЕЗОПАСНОСТИ

Общие указания

- Для обеспечения правильной и безопасной эксплуатации пользователь должен ознакомиться с инструкцией, усвоить ее и следовать рекомендациям в процессе работы с воздуходувкой. Недостаточно информированные пользователи подвергают опасности себя и окружающих.
- Не рекомендуется допускать к работе с воздуходувкой людей, не ознакомленных с правилами ее эксплуатации.
- Передавая воздуходувку другому пользователю, всегда прикладывайте к ней руководство по эксплуатации.

- Пользователи, впервые работающие с воздуходувкой, должны обратиться к дилеру за базовыми инструкциями для ознакомления с правилами эксплуатации.
- Дети и лица в возрасте до 18 лет не должны допускаться к работе с воздуходувкой. Лица старше 16 лет могут использовать воздуходувку в целях обучения только под руководством квалифицированного инструктора.
- Будьте предельно осторожны и внимательны при использовании воздуходувок.
- Используйте воздуходувку только в том случае, если находитесь в хорошей физической форме.
- Выполняйте все работы осознанно и аккуратно. Пользователь принимает на себя ответственность за других лиц.
- Запрещено использовать воздуходувку в состоянии алкогольного или наркотического опьянения.
- Не пользуйтесь оборудованием, если вы устали.
- Сохраните данное руководство по эксплуатации.
- Следуйте всем указаниям и инструкциям по технике безопасности, предоставленным торговыми организациями и страховыми компаниями. Не вносите изменений в конструкцию воздуходувки, так как это представляет угрозу вашей безопасности.
- Не вносите изменений в конструкцию оборудования. Это может стать причиной несчастных случаев и персональных травм.

Индивидуальные средства защиты

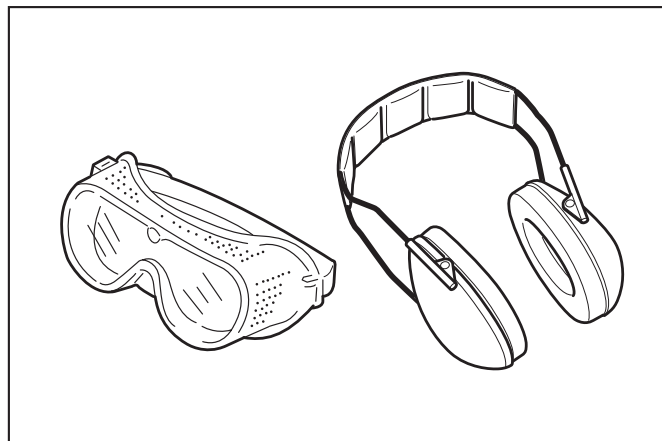
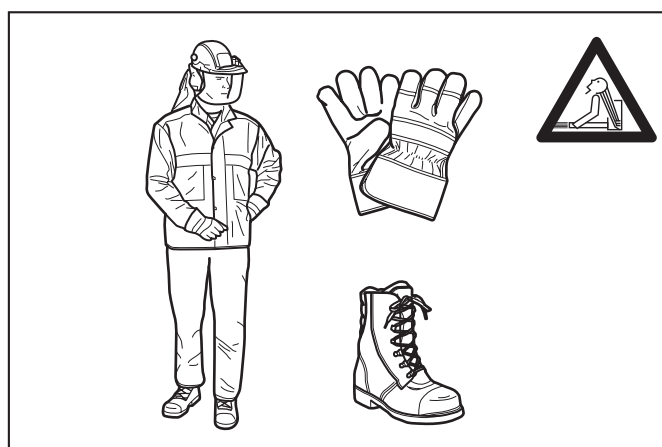

- Рабочая одежда должна быть функциональной и соответствующей выполняемым работам, т. е. в меру облегчающей. Не надевайте ювелирные украшения, одежду, которая может быть затянута в воздухозаборник, забирайте длинные волосы.
- Во избежание травм головы и конечностей, а также для защиты глаз и органов слуха используйте защитное оборудование и надевайте специальную одежду при работе с воздуходувкой.
- Одежда должна быть прочной, облегчающей, но не сковывающей движения. Избегайте работы в свободных куртках, расклешенных или подвернутых штанах, шарфах. Забирайте длинные волосы и снимайте любые аксессуары, которые могут попасть в воздухозаборник. Работайте в спецодежде или длинных штанах, защищающих ваши ноги. Не работайте в шортах.
- Большая часть изделий, оснащенных двигателями, издают шум, который может повредить органы слуха. Для защиты органов слуха пользуйтесь специальными средствами (берушами или наушниками). Лица, часто использующие данное оборудование, должны регулярно проверять органы слуха.

- При работе с воздуходувкой рекомендуется надевать перчатки. Обувajte прочные ботинки с нескользящими подошвами.
- Обязательно использование надлежащих средств защиты органов зрения. Несмотря на то что выпуск воздуходувки направлен в сторону от оператора, в процессе эксплуатации есть риск рикошета или отдачи.
- Во время работы с воздуходувкой обязательно использование предохранительных или защитных очков со щитками по бокам и сверху, соответствующих стандарту EN166 и нормативам, действующим в вашей стране.
- Для снижения риска нанесения вреда здоровью, связанного с вдыханием пыли, при работе в пыльных условиях используйте респиратор.

Назначение

Данный инструмент предназначен для сдувания пыли.

Включение воздуходувки

- Убедитесь, что в радиусе 15 метров от места работы нет детей и других лиц, а также животных.

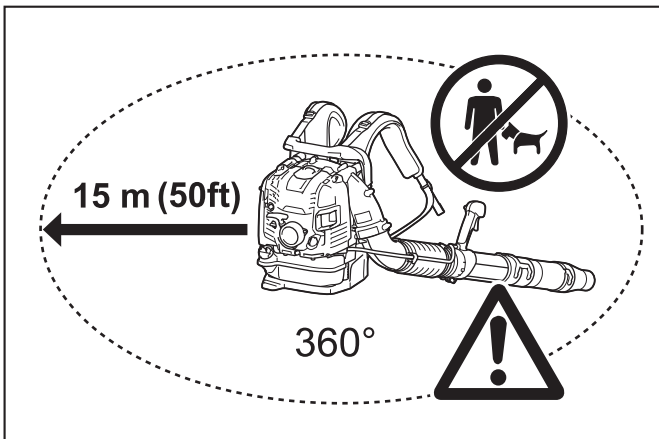

- Перед началом работы обязательно проверяйте безопасность воздуходувки:
 - Проверьте, надежно ли закреплен дроссельный рычаг. Необходимо убедиться в том, что дроссельный рычаг перемещается плавно и легко.
 - Проверьте, исправен ли фиксатор дроссельного рычага.
 - Убедитесь, что рукоятки чистые и сухие, и проверьте функционирование переключателя пуска/останова. На рукоятках не должно быть масла и топлива.
- Запуск воздуходувки должен производиться только в соответствии с инструкциями из данного руководства. Запрещено запускать двигатель какими-либо другими способами.

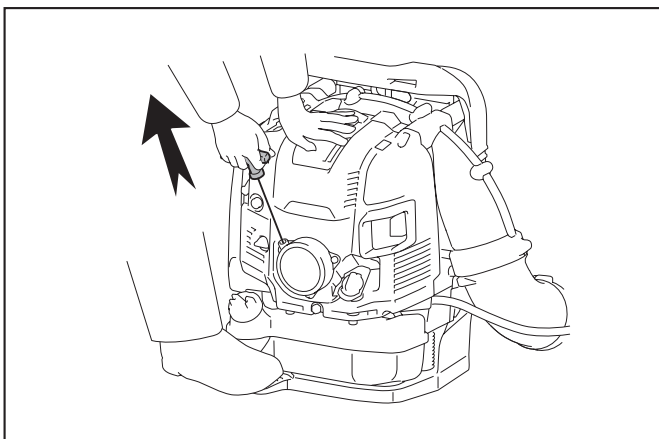

- Используйте воздуходувку и поставляемый инструмент строго по назначению.
- Запуск двигателя воздуходувки разрешен только после полной сборки инструмента. Приступать к работе с инструментом разрешено только после присоединения всех соответствующих комплектующих.
- При возникновении каких-либо неполадок двигателя, его необходимо немедленно остановить.

- При работе с воздуходувкой всегда крепко удерживайте рукоятку. Рукоятка управления должна находиться между большим и указательным пальцами. Рука должна всегда находиться в этом положении для того, чтобы контролировать работу устройства. Убедитесь в том, что рукоятка управления вашей воздуходувки находится в исправном состоянии, а на ее поверхности отсутствует влага, смола, масло или смазка.
- Обязательно проверяйте надежность и устойчивость опоры под ногами.
- При работе с воздуходувкой необходимо закрепить ее на обоих плечах надлежащим образом. Не переносите воздуходувку на одном плечевом ремне. Несоблюдение этой рекомендации может привести к травме.
- Используйте воздуходувку таким образом, чтобы исключить вдыхание выхлопных газов. Не запускайте двигатель в закрытых помещениях (опасность удушья или отравления газами). Угарный газ не имеет запаха. Обязательно обеспечьте надлежащую вентиляцию.
- Выключайте двигатель, когда отдыхаете или оставляете воздуходувку без присмотра. Оставляйте ее в безопасном месте во избежание нанесения вреда окружающим, воспламенения горючих материалов или повреждения машины.
- Ни в коем случае не кладите горячую воздуходувку на сухую траву или какие-либо горючие материалы.
- Все защитные части и ограждения, входящие в комплект поставки машины, должны использоваться при эксплуатации.
- Ни в коем случае не эксплуатируйте двигатель с неисправным глушителем выхлопа.

Транспортировка

- При транспортировке двигатель должен быть отключен.

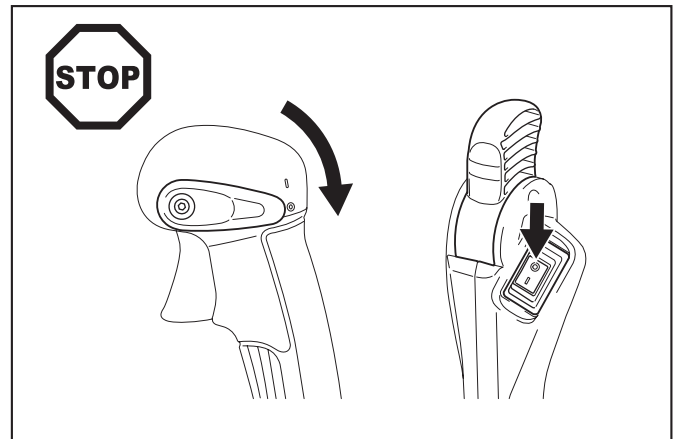

- При перевозке автотранспортом обеспечьте безопасное расположение воздуходувки, чтобы предотвратить утечку топлива.
- При транспортировке воздуходувки убедитесь в том, что топливный бак пуст.
- При переносе воздуходувки поднимайте ее за специальную рукоятку для переноски. Не перетаскивайте воздуходувку за сопло, трубу или другие части.
- Во время транспортировки крепко держите воздуходувку.
- При транспортировке воздуходувки, сгибайте колени во избежание травм плеч и поясницы.

Заправка топливом

- При заправке топливом двигатель должен быть отключен. Запрещено курить и приближаться к открытому огню.

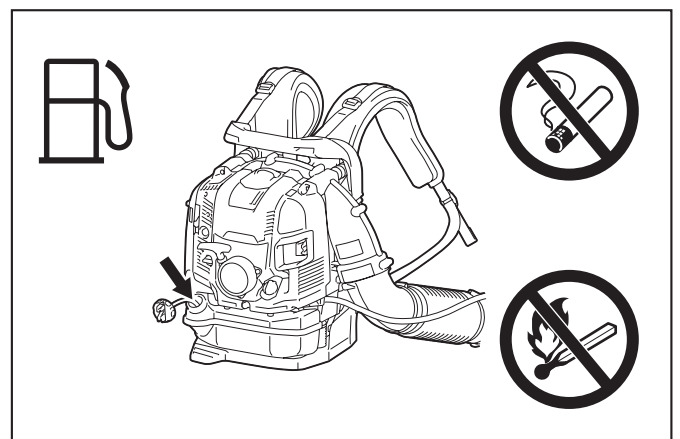

- Избегайте попадания нефтепродуктов на кожу. Не вдыхайте пары топлива. Заправка топливом должна выполняться только в защитных перчатках. Регулярно меняйте и чистите защитную одежду.
- Не допускайте проливания топлива или масла во избежание загрязнения почвы (защита окружающей среды). Если топливо было пролито, немедленно очистите воздуходувку. Перед утилизацией мокрая ветошь должна высохнуть в подходящей закрытой емкости во избежание внезапного воспламенения.
- Избегайте попадания топлива на одежду. Если топливо попало на одежду, немедленно смените ее (опасность воспламенения).
- Регулярно проверяйте крышку топливного бака. Она должна быть плотно затянута.
- Затягивайте стопорный винт топливного бака с осторожностью. Перед запуском двигателя поменяйте местоположение (отойдите как минимум на 3 метра (10 футов) от места заправки).

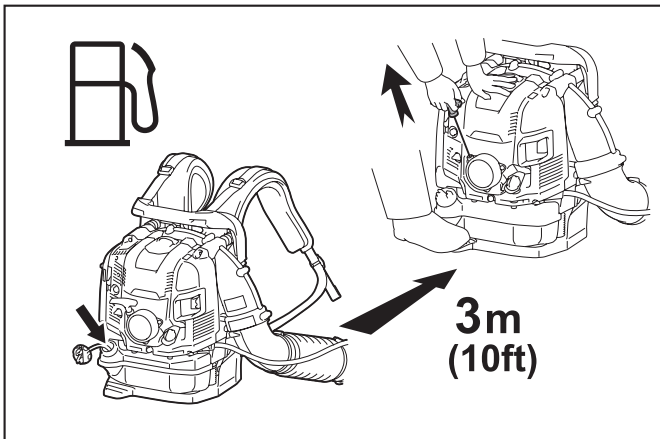

- Запрещено выполнять заправку в закрытых помещениях. Пары топлива скапливаются на уровне земли (опасность взрыва).
- Перевозите и храните топливо только в предназначенных для этого емкостях. Убедитесь в том, что место хранения топлива недоступно для детей.
- Не выполняйте заправку при разогретом или работающем двигателе.
- Объем заправляемого топлива не должен превышать значение, указанное в «ТЕХНИЧЕСКИХ ХАРАКТЕРИСТИКАХ».

Способ эксплуатации

- Используйте воздуходувку только при хорошем освещении и достаточной видимости. Избегайте работы в зонах со скользким и мокрым покрытием, при наличии льда и снега (опасность поскользывания), а также в ограниченном пространстве. Обязательно проверяйте надежность опоры под ногами.
- Запрещено использовать устройство на неустойчивых поверхностях или крутых уклонах.
- Не работайте на стремянках и возвышениях. Несоблюдение данной рекомендации может привести к травме.
- Для снижения риска получения травм не направляйте поток воздуха на стоящих рядом людей. Воздух под высоким давлением может повредить глаза, а также сдуть мелкие предметы с очень большой скоростью.
- Не вставляйте посторонние предметы в воздухозаборник или насадку воздуходувки. Они повредят рабочее колесо вентилятора. Отлетающие с большой скоростью предметы или сломанные компоненты также могут нанести серьезную травму операторам или находящимся рядом людям.
- Учитывайте направление ветра. Не работайте против ветра.
- Для снижения риска спотыкания и потери контроля над машиной запрещается пить в процессе ее эксплуатации.
- Перед чисткой или обслуживанием машины/заменой деталей обязательно отключайте двигатель.
- Если вы чувствуете усталость, прервите работу и отдохните. Это позволит избежать потери контроля над инструментом. Мы рекомендуем делать перерывы по 10–20 минут каждый час.
- Не используйте оборудование рядом с окнами и т.п.

- Для снижения риска получения травм из-за вибрации/повреждения органов слуха машина должна по возможности работать на низкой частоте вращения. Также рекомендуется ограничивать время работы с машиной.
- Используйте машину только в подходящие для этого время суток. Не работайте с воздуходувкой рано утром или поздно ночью, когда это может мешать окружающим.
- Перед использованием воздуходувки рекомендуется воспользоваться граблями и метлой для расчистки мусора.
- Прежде чем приступить к работе с воздуходувкой в пыльных условиях, слегка смочите поверхности или воспользуйтесь распылителем.
- Отрегулируйте длину насадки воздуходувки таким образом, чтобы поток воздуха был направлен максимально близко к земле.
- Для снижения уровня шума ограничьте число единиц техники, работающих одновременно.
- ПРОВОДИТЕ УБОРКУ ПОМЕЩЕНИЯ** после использования воздуходувок и прочего оборудования! Складывайте мусор в баки.
- Не увеличивайте частоту вращения двигателя больше, чем необходимо. Отлетающие предметы могут нанести травму.
- Во время работы глушитель выхлопа нагревается. Не прикасайтесь к горячему глушителю выхлопа. Это может привести к ожогам кожи.
- Не пользуйтесь машиной во взрывоопасных условиях, например, при наличии легко воспламеняющихся жидкостей, газов или пыли. При работе машины возникают искры, которые могут привести к воспламенению пыли или газов.

Инструкции по техническому обслуживанию

- Берегите окружающую среду. Используйте воздуходувку таким образом, чтобы свести к минимуму уровень шума и загрязнений. Обязательно проверяйте правильность регулировки карбюратора.
- Регулярно выполняйте очистку воздуходувки и проверяйте надежность затяжки всех винтов и гаек.
- Запрещено проводить техническое обслуживание и хранить воздуходувку вблизи открытого пламени, искр и т. п.

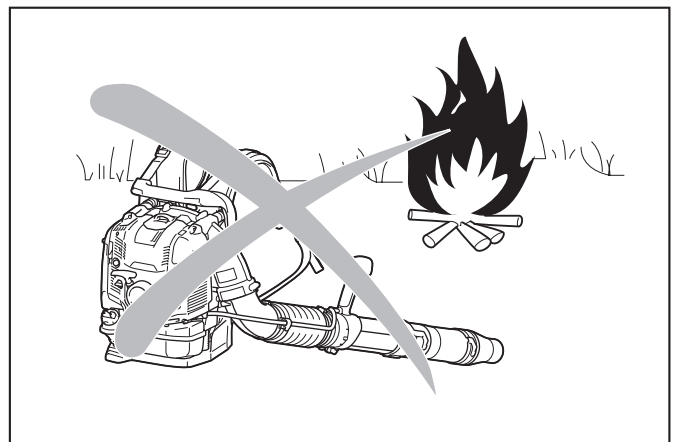

- Храните воздуходувку в хорошо проветриваемом запираемом помещении. Топливный бак должен быть пуст.
- Выполнение технического обслуживания или ремонта пользователем ограничено действиями, описанными в данном руководстве. Все прочие работы должны проводиться специалистами авторизованных сервисных центров.
- Используйте только оригинальные запасные части и приспособления, поставляемые компанией Makita. Использование несоответствующих приспособлений и инструмента может привести к несчастным случаям и травмам. Makita не несет ответственность за несчастные случаи и ущерб, возникший по причине использования несоответствующих аксессуаров или приспособлений.
- Ненадлежащий ремонт или техническое обслуживание может сократить срок службы оборудования и повысить риск несчастных случаев.

Первая помощь

1. Убедитесь в том, что рядом с местом работы на случай происшествия имеется аптечка первой помощи. Немедленно пополните запас использованного препарата.

2. Обращаясь за помощью, сообщайте следующую информацию:

- место происшествия;
- что случилось;
- число пострадавших;
- характер травмы;
- свое имя.

ОПИСАНИЕ ДЕТАЛЕЙ

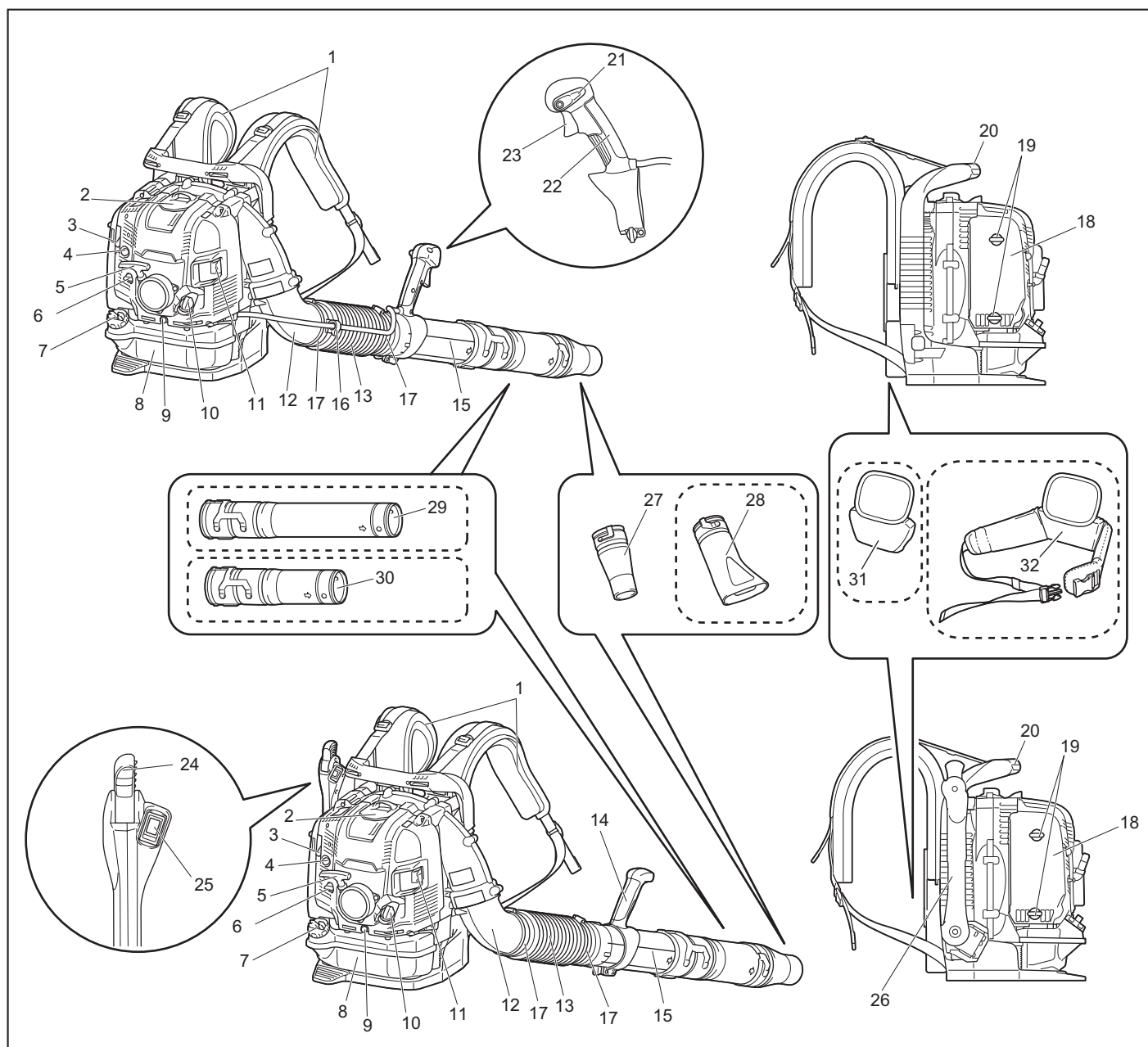

1	Плечевой ремень	9	Болт маслянистого отверстия	17	Хомут	25	Переключатель останова
2	Крышка свечи зажигания	10	Крышка маслосливной горловины	18	Крышка воздушного фильтра	26	Рычаг управления
3	Рычаг воздушной заслонки	11	Глушитель	19	Болт с рукояткой (крышки воздушного фильтра)	27	Круглая насадка
4	Топливодобывающий насос	12	Колено	20	Рукоятка для переноски	28	Плоская насадка (дополнительная принадлежность)
5	Ручка стартера	13	Гибкая труба	21	Рычаг останова	29	Длинная труба (дополнительная принадлежность)
6	Рычаг устройства противообледенения	14	Рукоятка в сборе	22	Рукоятка управления	30	Короткая труба (дополнительная принадлежность)
7	Крышка топливного бака	15	Труба с шарнирным соединением	23	Дроссельный регулятор	31	Подушка (дополнительная принадлежность)
8	Топливный бак	16	Держатель кабеля	24	Дроссельный рычаг	32	Набедренный ремень (дополнительная принадлежность)

• Стандартный набор комплектующих может различаться в зависимости от страны.

СБОРКА

⚠ВНИМАНИЕ: Перед выполнением каких-либо работ с воздуходувкой обязательно останавливайте двигатель и снимайте крышку со свечи зажигания.

⚠ВНИМАНИЕ: Запускайте воздуходувку только после полной ее сборки.

⚠ВНИМАНИЕ: Всегда используйте защитные перчатки.

Сборка труб воздуходувки

1. Вставьте трубу с шарнирным соединением в гибкую трубу и закрепите их при помощи хомута.

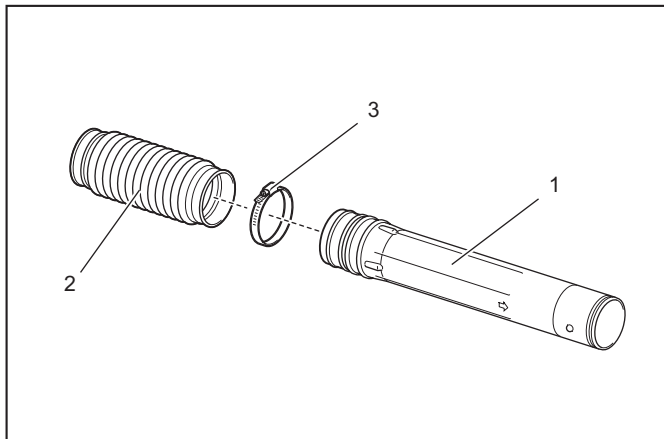

► 1. Труба с шарнирным соединением 2. Гибкая труба 3. Хомут

2. Ослабьте и снимите зажимной винт.

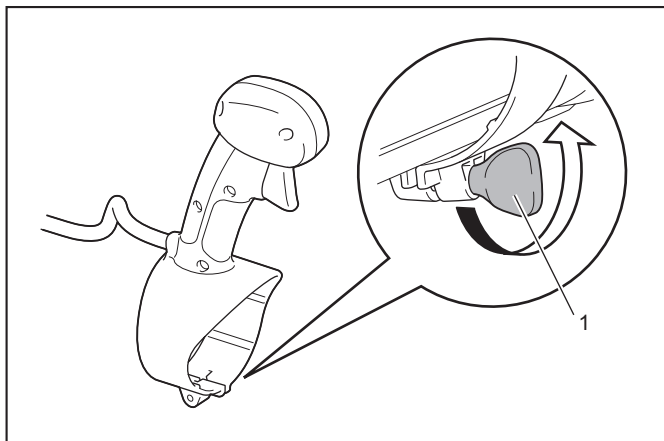

► 1. Зажимной винт

3. Установите рукоятку управления / рукоятку в сборе на трубу с шарнирным соединением и закрепите их при помощи зажимного винта.

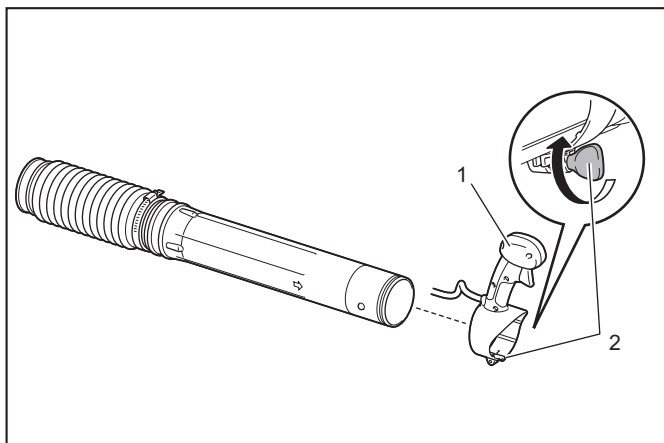

► 1. Рукоятка управления / рукоятка в сборе 2. Зажимной винт

4. Закрепите гибкую трубу на колене

Для модели с трубчатой дроссельной заслонкой: Вставьте колено в гибкую трубу. Закрепите держатель кабеля между хомутом и гибкой трубой. Затяните держатель кабеля, гибкую трубу и колено при помощи хомута. Разместите кабель управления в держателе и закройте его.

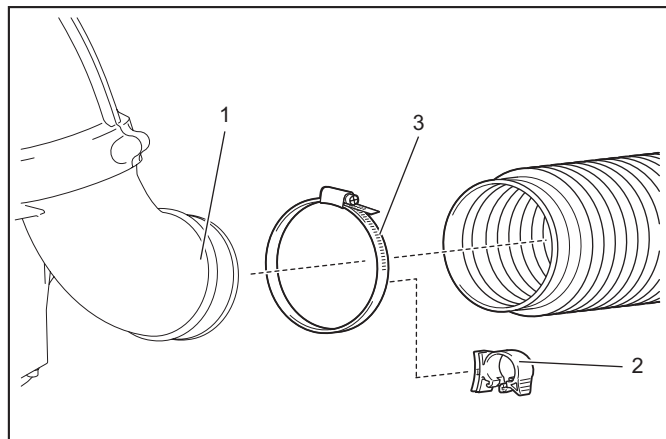

► 1. Колено 2. Держатель кабеля 3. Хомут

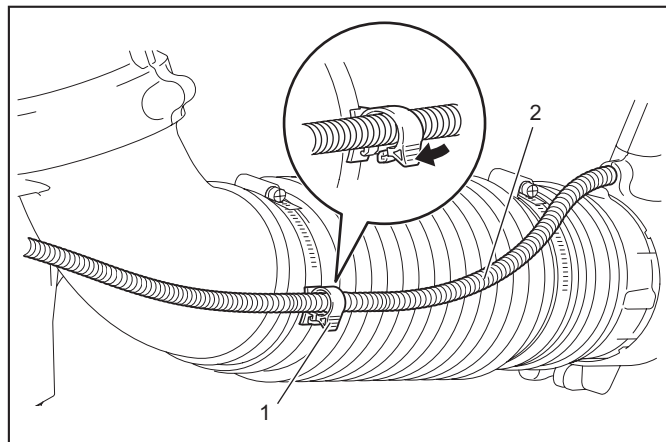

► 1. Держатель кабеля 2. Кабель управления

Для модели с вертикальной дроссельной заслонкой:

Вставьте колено в гибкую трубу. Закрепите гибкую трубу и колено при помощи хомута.

5. Присоедините длинную/короткую трубу к трубе с шарнирным соединением. Чтобы зафиксировать длинную/короткую трубу, поверните ее по часовой стрелке. Затем присоедините насадку воздуходувки к длинной/короткой трубе. Чтобы зафиксировать насадку воздуходувки, поверните ее по часовой стрелке.

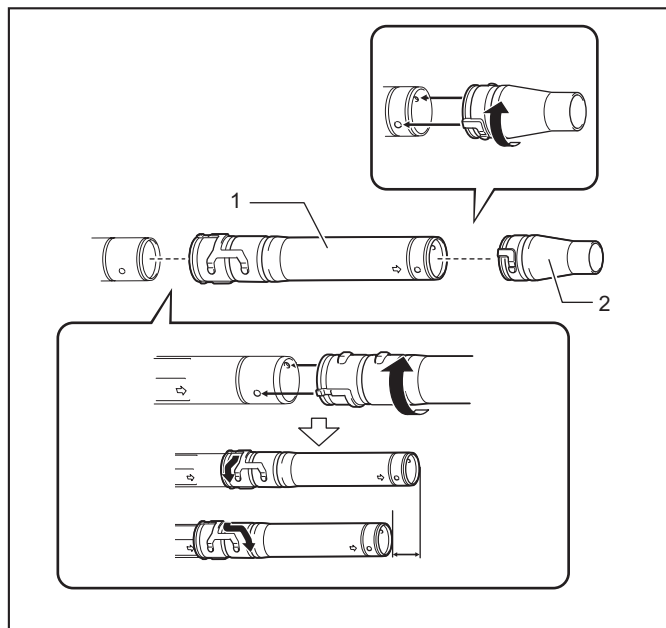

► 1. Длинная/короткая труба 2. Насадка воздуходувки

6. Убедитесь в том, что все зажимы плотно затянуты.

ПЕРЕД ЗАПУСКОМ ДВИГАТЕЛЯ

Проверка и заливка моторного масла

▲ВНИМАНИЕ: Перед заливкой моторного масла остановите двигатель и подождите, пока он остынет. В противном случае возможно получение ожогов кожи.

ПРИМЕЧАНИЕ: Работа двигателя на старом масле приведет к его неровному запуску.

ПРИМЕЧАНИЕ: Перед снятием крышки маслозаливной горловины удалите пыль и грязь около нее. Также необходимо избегать попадания песка и пыли на снятую крышку маслозаливной горловины. В противном случае песок или пыль, приставшие к крышке маслозаливной горловины, могут нарушить циркуляцию масла или привести к износу компонентов двигателя, что станет причиной поломки.

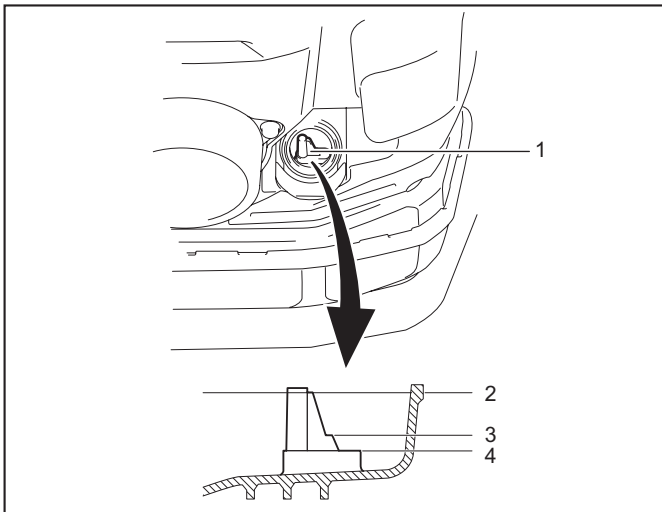

- 1. Указатель уровня масла 2. Отметка верхнего предела
3. Уровень 100 мл 4. Отметка нижнего предела

Проверка

Поставьте воздуходушку на плоскую поверхность и снимите крышку маслозаливной горловины. Проверьте указатель уровня масла. Убедитесь в том, что уровень масла находится между отметками верхнего и нижнего пределов. Если уровень масла ниже 100 мл, долейте новое масло. Выполняйте замену масла по мере его загрязнения или значительного изменения его цвета. (см. порядок и периодичность замены масла в разделе "Замена моторного масла".)

Заливка

Поставьте воздуходушку на плоскую поверхность и снимите крышку маслозаливной горловины. Залейте масло до верхнего предела на указателе уровня масла. В среднем, доливка масла в двигатель требуется каждые 20 часов эксплуатации (каждые 10–15 заправок топливом).

Рекомендуемое масло

- Оригинальное масло Makita для четырехтактных двигателей или
- Класс API SF или выше, SAE 10W-30 (масло для автомобильных четырехтактных двигателей)

Объем масла

Приблизительно 220 мл

ПРИМЕЧАНИЕ: Храните воздуходушку в вертикальном положении на ровной поверхности. Показания указателя уровня масла будут неверны, если воздуходушка наклонена и масло попало в двигатель. Это может стать причиной заливки слишком большого количества масла.

ПРИМЕЧАНИЕ: Не заливайте слишком много масла. Утечка излишков масла из сапуна воздушного фильтра приведет к загрязнению расположенных рядом с ним компонентов. Также из-за сгорания масла может появиться белый дым.

После заливки масла

Вытрите пролитое масло ветошью.

Заправка топливом

▲ОСТОРОЖНО: Перед заправкой топлива остановите двигатель и подождите, пока он остынет. В противном случае возможно возгорание, пожар или ожог кожи.

▲ОСТОРОЖНО: Во избежание возгорания или пожара заправка топливом должна выполняться на достаточном расстоянии от источников открытого огня. Не подносите источник воспламенения (тлеющая сигарета и т. п.) к месту заправки топливом.

▲ОСТОРОЖНО: Выполняйте заправку топливом на ровной поверхности. Не выполняйте заправку топливом на неустойчивых поверхностях. Заправка топливом должна выполняться в условиях хорошего освещения и видимости.

▲ОСТОРОЖНО: Медленно откройте крышку топливного бака. Из-за давления внутри емкости топливо может выплеснуться.

▲ОСТОРОЖНО: Будьте аккуратны, старайтесь не проливать топливо. Вытрите пролитое топливо.

▲ОСТОРОЖНО: Выполните заправку топливом в хорошо проветриваемом месте.

▲ОСТОРОЖНО: Заправьте воздуходушку на открытой площадке.

▲ОСТОРОЖНО: Обращайтесь с топливом аккуратно.

▲ВНИМАНИЕ: При попадании топлива на кожу или в глаза может возникнуть аллергическая реакция или раздражение. При обнаружении каких-либо физиологических реакций немедленно обратитесь к врачу.

ПРИМЕЧАНИЕ: НЕ ДОПУСКАЙТЕ попадания масла в топливный бак.

Топливо

▲ОСТОРОЖНО: Машина и бак должны храниться в прохладном месте, защищенном от попадания прямых солнечных лучей.

▲ОСТОРОЖНО: Запрещено хранить топливо в автомобиле.

Данный двигатель является четырехтактным. Используйте только автомобильный бензин (стандартного или высшего качества).

ПРИМЕЧАНИЕ: Запрещено смешивать бензин с каким-либо маслом, например, маслом для двухтактных двигателей или моторным маслом. Несоблюдение данного требования приведет к повышенному отложению нагара или механическим неисправностям.

ПРИМЕЧАНИЕ: Храните топливо в специальной емкости в хорошо проветриваемом затемненном помещении. Топливо должно быть использовано в течение 4 недель. По истечении этого срока топливо может испортиться.

Способ дозаправки

▲ВНИМАНИЕ: Если крышка бака повреждена, замените ее.

▲ВНИМАНИЕ: Со временем крышка бака изнашивается. Заменяйте ее каждые два-три года.

ПРИМЕЧАНИЕ: НЕ ДОПУСКАЙТЕ попадания топлива в маслозаливную горловину.

1. Слегка ослабьте крышку бака, чтобы стравить давление.
2. Снимите крышку бака и залейте топливо. Для стравливания воздуха наклоните топливный бак так, чтобы отверстие для заливки было направлено вверх. НЕ НАПОЛНЯЙТЕ бак топливом доверху.
3. После заправки топливом плотно затяните крышку бака.

ЭКСПЛУАТАЦИЯ

Запуск двигателя

⚠ОСТОРОЖНО: Запрещено запускать двигатель в месте, где производилась заправка топливом. Это может привести к возгоранию или пожару. Для запуска двигателя отойдите по меньшей мере на 3 метра от места заправки.

⚠ОСТОРОЖНО: Выхлопные газы двигателя токсичны. Не запускайте двигатель в плохо вентилируемом помещении, например, в туннеле, здании и т. п. Эксплуатация двигателя в помещении с плохой вентиляцией может привести к отравлению выхлопными газами.

⚠ОСТОРОЖНО: В случае обнаружения нехарактерного шума, запаха, вибрации после запуска двигателя, немедленно остановите двигатель и проведите проверку. Если эксплуатация двигателя будет продолжена несмотря на такую неисправность, это может привести к несчастному случаю.

⚠ОСТОРОЖНО: Не прикасайтесь к горячей крышке двигателя. В противном случае возможно получение ожогов кожи.

⚠ОСТОРОЖНО: Перед пуском двигателя необходимо убедиться в отсутствии утечек топлива.

⚠ОСТОРОЖНО: Убедитесь, что двигатель останавливается при переводе переключателя в положение "0".

При холодном двигателе или после заправки топливом (холодный пуск)

1. Разместите воздухоподводящую насадку на ровной поверхности.
2. Положение переключателя И/О

Для модели с трубчатой дроссельной заслонкой: Установите рычаг останова в положение "1".

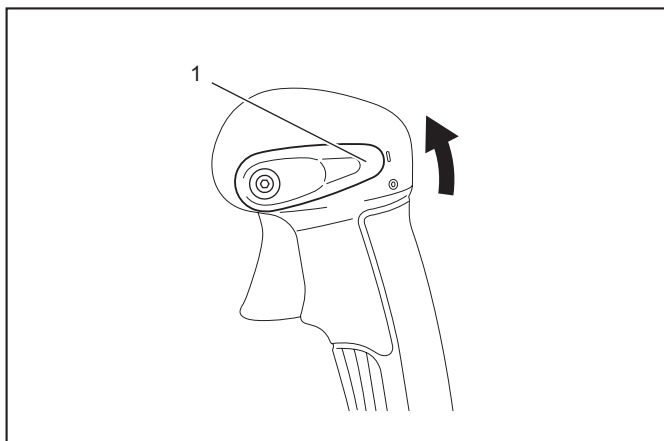

► 1. Рычаг останова

Для модели с вертикальной дроссельной заслонкой:

Установите переключатель останова в положение "1". Убедитесь, что дроссельный рычаг установлен в положение, соответствующее низкой частоте вращения двигателя.

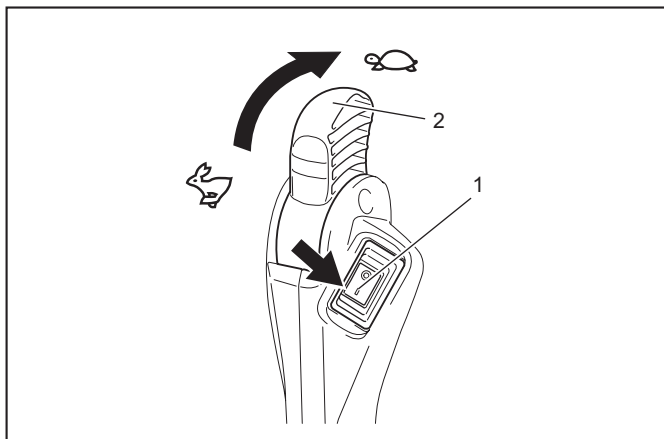

► 1. Переключатель останова 2. Дроссельный рычаг

3. Продолжайте нажимать на топливоподкачивающий насос до тех пор, пока в него не поступит топливо.

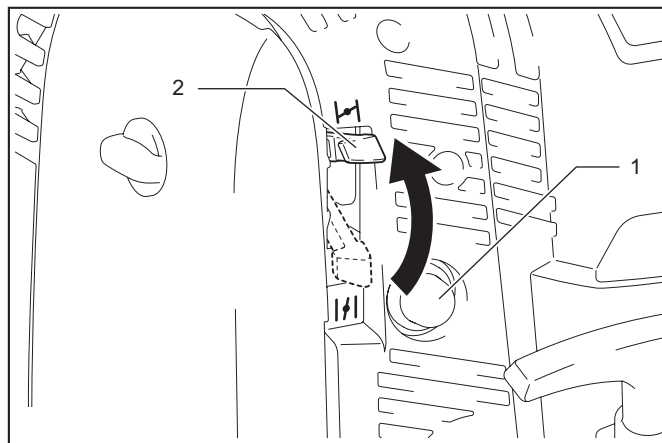

► 1. Топливоподкачивающий насос 2. Рычаг воздушной заслонки

ПРИМЕЧАНИЕ: Как правило, топливо поступает в карбюратор после 7—10 нажатий.

ПРИМЕЧАНИЕ: Если топливоподкачивающий насос задействован больше, чем необходимо, излишек топлива вернется в топливный бак.

4. Переведите рычаг воздушной заслонки в положение закрытия.
5. Нажмите на педаль правой ногой, придерживая левой рукой крышку машины во избежание перемещения двигателя.
6. Плавно вытягивайте рукоятку стартера, пока не почувствуете сопротивление. Затем потяните резко.

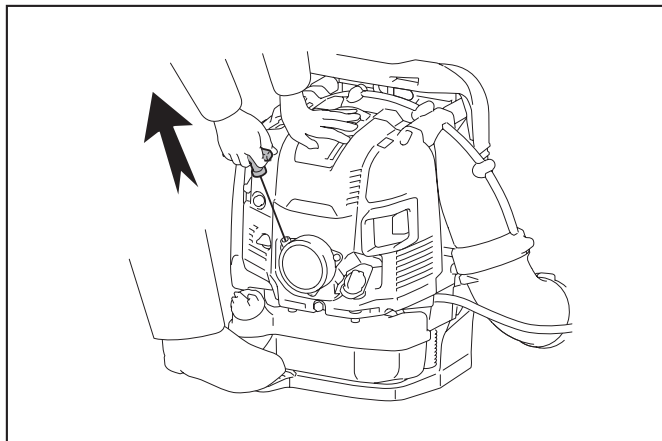

ПРИМЕЧАНИЕ: Не выдергивайте трос полностью.

ПРИМЕЧАНИЕ: Плавно верните ручку стартера в кожух. В противном случае освободившаяся ручка может ударить вас или неправильно намотаться.

ПРИМЕЧАНИЕ: Если в двигателе происходит зажигание, но затем он останавливается, верните рычаг воздушной заслонки в положение "OPEN" ("ОТКР.") и несколько раз дерните рукоятку стартера для повторного запуска двигателя.

7. Когда двигатель запустится, опустите рычаг воздушной заслонки в положение открывания.

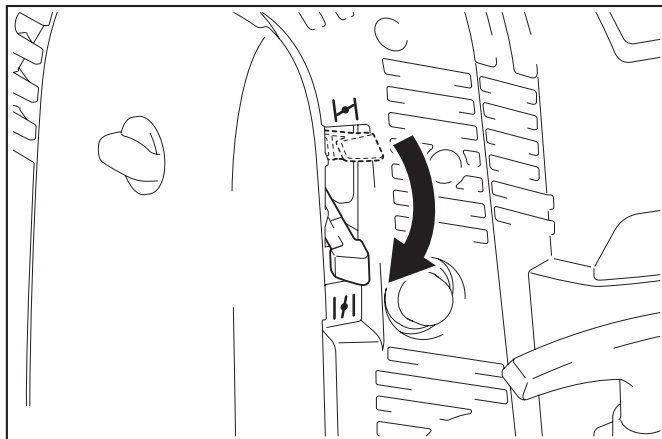

ПРИМЕЧАНИЕ: Прежде чем задействовать дроссельную заслонку, необходимо перевести рычаг воздушной заслонки в положение открывания.

ПРИМЕЧАНИЕ: Рычаг воздушной заслонки не должен резко переводиться в положение открывания при низкой температуре окружающей среды и не прогревом двигателя. В противном случае двигатель может остановиться.

8. Прогрейте двигатель в течение 2—3 минут на холостых или низких оборотах.

9. Если двигатель прогреет, то происходит быстрое увеличение числа оборотов от холостого хода до максимальной скорости вращения.

ПРИМЕЧАНИЕ: Если оператор дергает за рукоятку стартера несколько раз, а рычаг воздушной заслонки при этом находится в положении "CLOSE" ("ЗАКР."), запуск двигателя может быть затруднен из-за перелива топлива. В случае перелива топлива извлеките свечу зажигания и несколько раз резко потяните рукоятку для удаления излишков топлива. Высушите электрод свечи зажигания.

При теплом двигателе (теплый пуск)

1. Разместите воздухоподогреватель на ровной поверхности.
2. Нажмите на топливоподкачивающий насос несколько раз.
3. Убедитесь в том, что рычаг воздушной заслонки находится в положении открывания.
4. Нажмите на педаль правой ногой, придерживая левой рукой крышку машины во избежание перемещения двигателя.
5. Плавно вытягивайте рукоятку стартера, пока не почувствуете сопротивление. Затем потяните резко.
6. Если двигатель запускается с трудом, откройте дроссельную заслонку примерно на 1/3.

Останов двигателя

Для модели с трубчатой дроссельной заслонкой: Отпустите дроссельный регулятор и установите рычаг останова в положение "O".

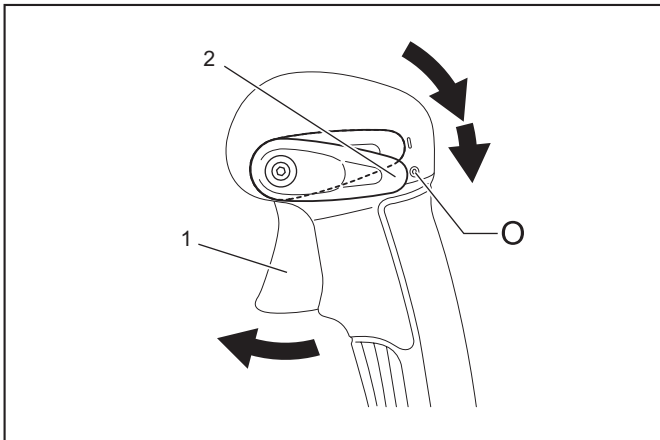

► 1. Дроссельный регулятор 2. Рычаг останова

Для модели с вертикальной дроссельной заслонкой: Установите дроссельный рычаг в положение, соответствующее низким оборотам, для снижения частоты вращения двигателя. Затем установите переключатель останова в положение "O".

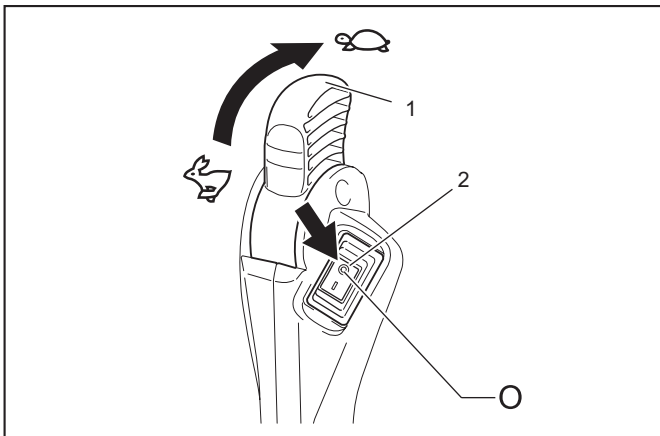

► 1. Дроссельный рычаг 2. Переключатель останова

Защита карбюратора от обледенения

ПРИМЕЧАНИЕ: Если температура окружающего воздуха выше 10°C, обязательно возвращайте рычаг в положение нормальной настройки (отмечено "солнышком"). Несоблюдение данного требования может привести к повреждению двигателя вследствие перегрева.

При низкой температуре окружающего воздуха и высокой влажности пары воды могут замерзнуть в карбюраторе, что приведет к неустойчивой работе двигателя (обледенение карбюратора). При необходимости измените положение рычага устройства противообледенения, как указано ниже.

Температура окружающего воздуха выше 10°C: Переведите рычаг в нормальное положение (отмечено "солнышком").
Температура окружающего воздуха не превышает 10°C: Переведите рычаг в положение, соответствующее защите от обледенения (отмечено "снежинкой").

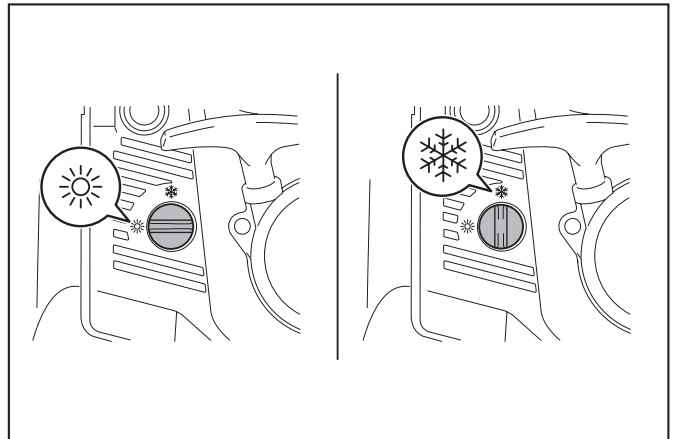

Регулировка плечевого ремня

1. Отрегулируйте плечевой ремень по длине так, чтобы вам было комфортно работать с воздухоподогревателем за плечами.

Чтобы затянуть ремень, потяните за конец ремня вниз.

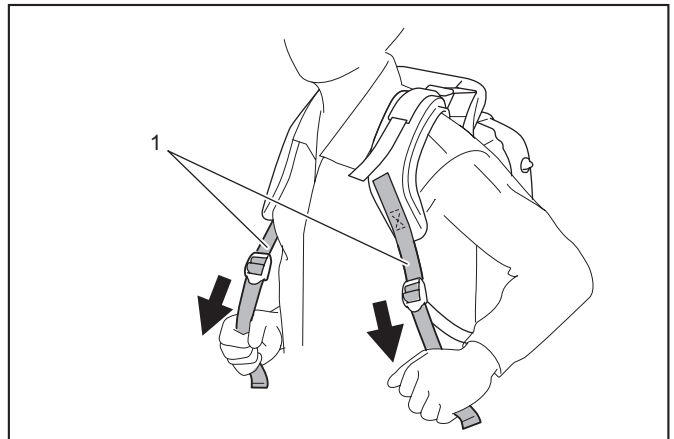

► 1. Плечевой ремень

Чтобы ослабить ремень, потяните конец зажима вверх.

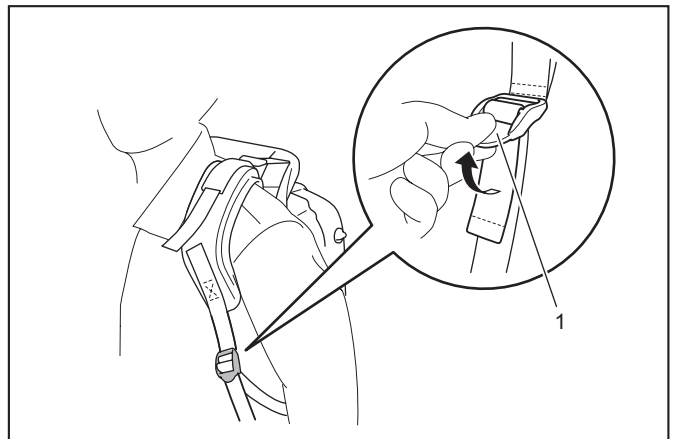

► 1. Зажим

2. Тяните за стабилизирующий ремень, пока корпус воздуходувки не будет плотно прилегать к вашей спине.

Чтобы затянуть ремень, потяните за конец ремня вниз.

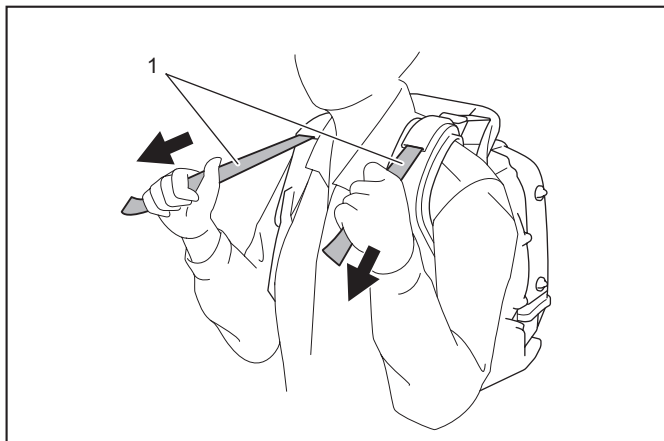

► 1. Стабилизирующий ремень

Чтобы ослабить ремень, потяните конец зажима вверх.

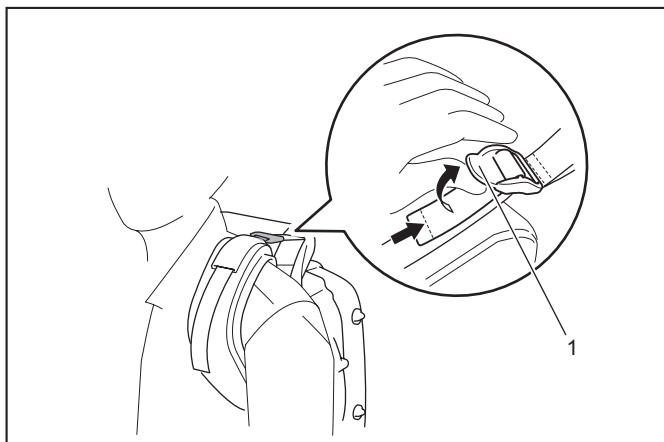

► 1. Зажим

Набедрный ремень

Дополнительные принадлежности

Набедрный ремень позволяет стабилизировать инструмент в процессе переноски.

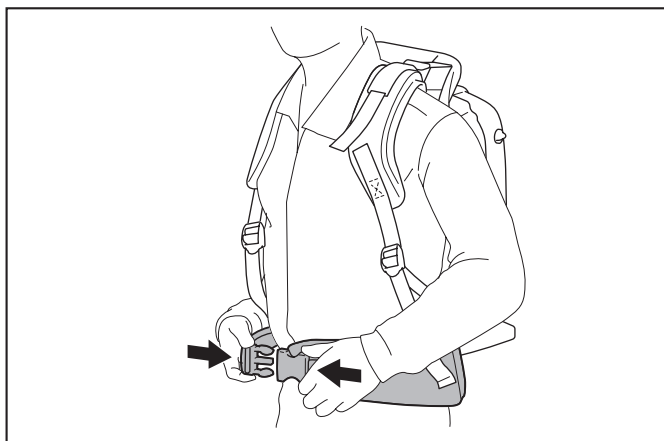

Регулировка положения рычага управления

Для модели с трубчатой дроссельной заслонкой:

Переместите рукоятку управления вдоль трубы с шарнирным соединением в максимально удобное положение. Затем затяните рукоятку управления с помощью винта.

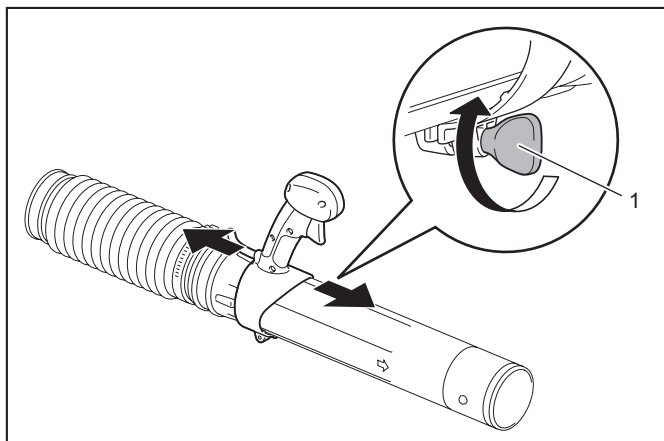

► 1. Винт

Для модели с вертикальной дроссельной заслонкой:

Переместите рукоятку в сборе вдоль трубы с шарнирным соединением в максимально удобное положение. Затем затяните рукоятку с помощью винта.

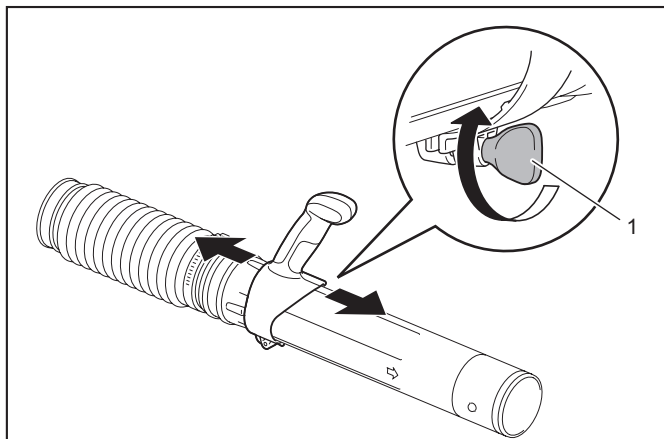

► 1. Винт

Отрегулируйте угол рычага управления.

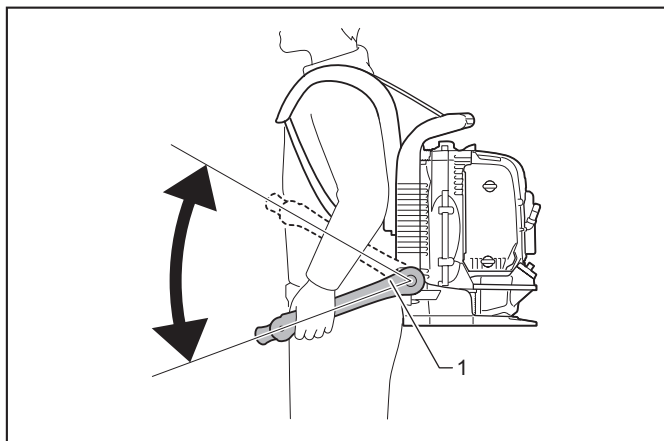

► 1. Рычаг управления

Эксплуатация воздуходувки



1. При эксплуатации воздуходувки настройте дроссельный регулятор / дроссельный рычаг таким образом, чтобы сила потока воздуха соответствовала рабочей площадке и ее условиям.

2. Регулировка частоты вращения двигателя.

Для модели с трубчатой дроссельной заслонкой: Для повышения частоты вращения двигателя потяните дроссельный регулятор. Для снижения частоты вращения двигателя отпустите дроссельный регулятор.

Функция круиз-контроля позволяет оператору поддерживать постоянную частоту вращения двигателя без использования дроссельного регулятора / рычага. Для повышения частоты вращения двигателя переведите рычаг останова в положение, соответствующее высокой частоте. Для снижения частоты вращения двигателя переведите рычаг останова в положение, соответствующее низкой частоте.

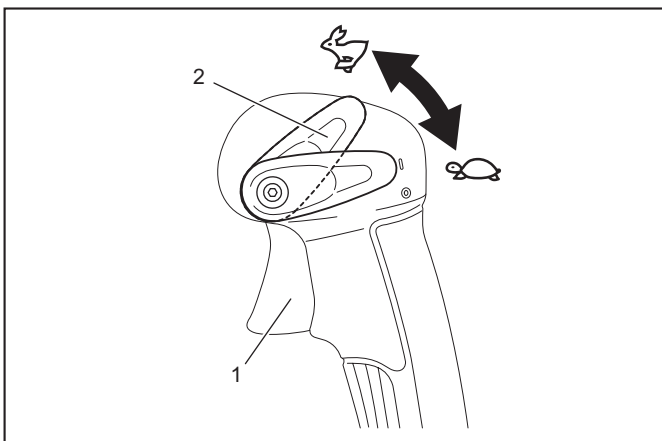

► 1. Дроссельный регулятор 2. Рычаг останова

Для модели с вертикальной дроссельной заслонкой: Для повышения частоты вращения двигателя переведите дроссельный рычаг в положение, соответствующее высокой частоте. Для снижения частоты вращения двигателя переведите дроссельный рычаг в положение, соответствующее низкой частоте.

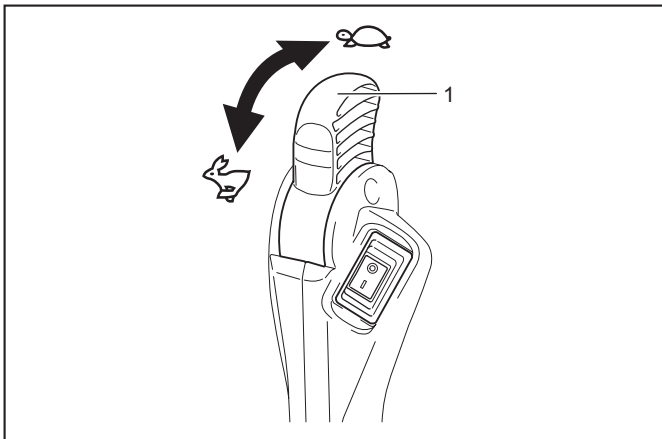

► 1. Дроссельный рычаг

Транспортировка воздуходувки

ВНИМАНИЕ: Перед транспортировкой воздуходувки остановите двигатель.

ПРИМЕЧАНИЕ: Не сидите и не стойте на воздуходувке, не кладите на нее тяжелые предметы. Это может привести к повреждению машины.

ПРИМЕЧАНИЕ: При транспортировке или хранении воздуходувка должна находиться в вертикальном положении. Транспортировка или хранение в ином положении может привести к попаданию масла в двигатель воздуходувки. Это может стать причиной утечки масла и появления белого дыма вследствие его сгорания, а также к загрязнению маслом воздушного фильтра.

ПРИМЕЧАНИЕ: Не перемещайте воздуходувку волоком при транспортировке. Несоблюдение данного требования может привести к повреждению корпуса воздуходувки.

ОБСЛУЖИВАНИЕ

ВНИМАНИЕ: Перед проведением осмотра и технического обслуживания остановите двигатель и дайте ему остыть. Извлеките свечу зажигания и снимите крышку свечи зажигания. Несоблюдение данного требования может привести к ожогам или серьезной травме оператора вследствие случайного запуска двигателя.

ВНИМАНИЕ: По завершении осмотра и технического обслуживания убедитесь в том, что все детали установлены на место.

Замена моторного масла

ВНИМАНИЕ: Сразу после остановки двигателя и двигателя, и моторное масло будут горячими. Прежде чем приступить к замене моторного масла, убедитесь, что двигатель и моторное масло остыли. Несоблюдение данного требования может привести к ожогам. После останова двигателя должно пройти достаточно времени для того, чтобы масло вернулось из двигателя в резервуар. Это необходимо для определения точного уровня масла с помощью указателя.

ВНИМАНИЕ: Если в двигатель залить слишком много масла, это приведет к его загрязнению и сгоранию масла с выделением белого дыма.

ПРИМЕЧАНИЕ: Не сливайте отработанное моторное масло в мусор, на землю или в канализацию. Утилизация масла регулируется законодательством. При утилизации необходимо учитывать требования соответствующих законов и нормативных актов. Если у вас остались вопросы, обращайтесь к специалистам авторизованных сервисных центров.

ПРИМЕЧАНИЕ: Качество масла снижается, даже если оно не используется. Регулярно проводите проверку и замену масла (меняйте масло каждые 6 месяцев).

Использование моторного масла сниженного качества значительно сокращает срок службы скользящих и вращающихся частей. Проверяйте периодичность и объем заменяемого масла.

Интервал замены

После первых 20 часов работы, затем каждые 50 часов работы

Рекомендуемое масло

- Оригинальное масло Makita для четырехтактных двигателей или
- Класс API SF или выше, SAE 10W-30 (масло для автомобильных четырехтактных двигателей)

Процедура замены масла

Ниже описан процесс замены масла:

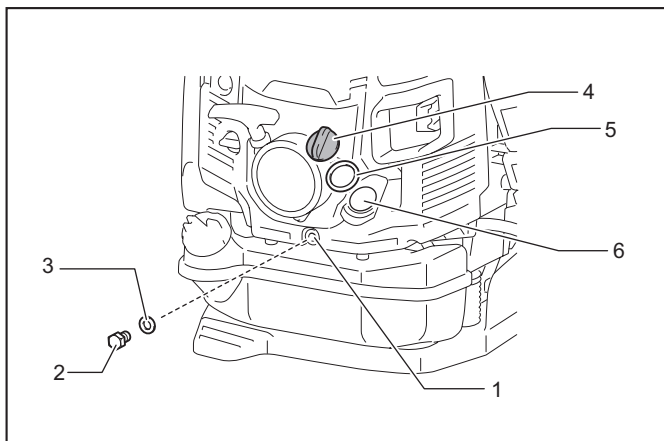

► 1. Сливное отверстие 2. Болт маслосливного отверстия 3. Прокладка (алюминиевая шайба) 4. Крышка маслосливной горловины 5. Прокладка крышки маслосливной горловины 6. Отверстие для заливки масла

1. Разместите воздухоподувку на ровной поверхности.
2. Разместите под сливным отверстием емкость для отработанного масла. Емкость должна вмещать минимум 220 мл.
3. Ослабьте болт маслосливного отверстия, чтобы слить масло. Будьте аккуратны и не допускайте попадания масла на топливный бак и другие компоненты.

ПРИМЕЧАНИЕ: Будьте аккуратны, не потеряйте прокладку (алюминиевую шайбу). Кладите болт маслосливного отверстия только на чистую поверхность.

4. Снимите крышку маслосливной горловины. (Это облегчит процесс слива масла.)

ПРИМЕЧАНИЕ: Кладите крышку маслосливной горловины только на чистую поверхность.

5. По мере снижения уровня масла, наклоняйте воздухоподувку на сторону со сливным отверстием для того, чтобы обеспечить полный слив масла.

6. После того, как все масло было слито, надежно затяните болт маслосливного отверстия. Если болт затянут ненадежно, это может привести к утечке масла.

ПРИМЕЧАНИЕ: При установке пробки сливного отверстия не забывайте устанавливать на место прокладку (алюминиевую шайбу).

7. Залейте приблизительно 220 мл масла в маслосливную горловину до верхнего предела указателя уровня масла.

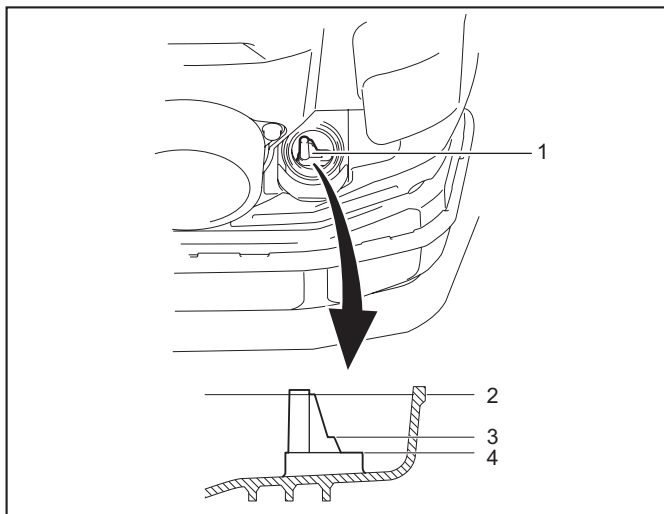

► 1. Указатель уровня масла 2. Отметка верхнего предела 3. Уровень 100 мл 4. Отметка нижнего предела

8. После заливки масла, надежно затяните крышку маслосливной горловины во избежание утечек.

ПРИМЕЧАНИЕ: При установке крышки маслосливной горловины не забывайте устанавливать на место прокладку крышки маслосливной горловины.

Очистка воздушного фильтра

⚠ ОСТОРОЖНО: КАТЕГОРИЧЕСКИ ЗАПРЕЩЕНО ИСПОЛЬЗОВАНИЕ ГОРЮЧИХ ВЕЩЕСТВ

Интервал очистки и проверки

Каждый день (каждые 10 рабочих часов)

Процедура очистки

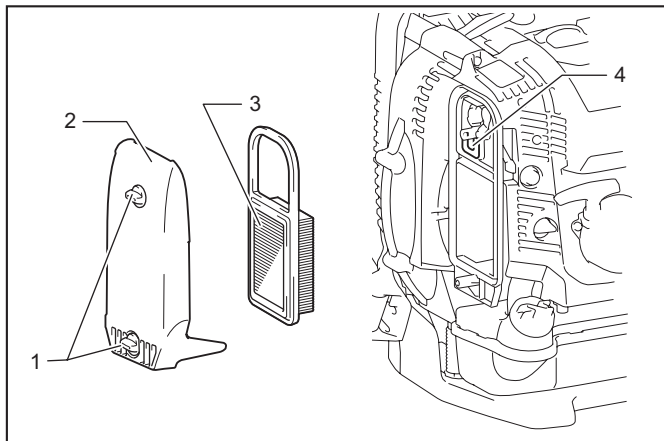

► 1. Болты с рукоятками 2. Крышка воздушного фильтра 3. Элемент 4. Сапун

1. Ослабьте болты с рукоятками.
2. Снимите крышку воздушного фильтра.
3. Снимите фильтрующий элемент, очистите его от грязи ветошью или продуйте. Если фильтрующий элемент сильно загрязнен или поврежден, замените его.

ПРИМЕЧАНИЕ: На данном оборудовании применяется фильтрующий элемент сухого типа, который не должен подвергаться воздействию воды. Не промывайте его водой.

4. Если вокруг сапуна имеется масло, вытрите его тряпкой или ветошью.
5. Установите элемент в корпус воздушного фильтра.
6. Установите крышку воздушного фильтра и затяните болты с рукоятками.

ПРИМЕЧАНИЕ: Если воздухоподувка используется в пыльных условиях и к фильтрующему элементу пристает много пыли, чистите его несколько раз в день.

ПРИМЕЧАНИЕ: Если использовать воздухоподувку, не чистя фильтр от масла, масло в воздушном фильтре может проходить через него, что приведет к загрязнению.

Проверка свечи зажигания

⚠ ВНИМАНИЕ: Не касайтесь свечи зажигания при работающем двигателе. Несоблюдение этого требования может привести к поражению электрическим током.

⚠ ВНИМАНИЕ: Установите рычаг/переключатель остановки в положение OFF (ОТКЛ.) "O".

⚠ ВНИМАНИЕ: Регулярно проверяйте провод свечи зажигания. Если он поврежден или разорван, замените его. Несоблюдение этого требования может привести к поражению электрическим током.

ПРИМЕЧАНИЕ: При снятии свечи зажигания сначала очистите свечу зажигания и головку цилиндра, чтобы исключить попадание в цилиндр грязи, песка и т. п.

ПРИМЕЧАНИЕ: Снятие свечи зажигания должно выполняться после того, как двигатель остынет, во избежание повреждения резьбового отверстия в цилиндре.

ПРИМЕЧАНИЕ: Правильно установите свечу зажигания в резьбовое отверстие. Установка под углом приведет к повреждению резьбового отверстия в цилиндре.

1. Чтобы открыть крышку свечи зажигания, поднимите и поверните ее на пол-оборота.

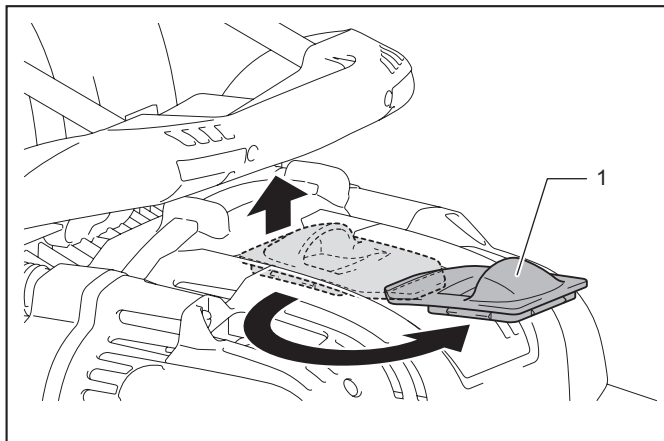

► 1. Крышка свечи зажигания

2. Для снятия и установки свечи зажигания используйте накидной гаечный ключ, который входит в стандартный комплект поставки.

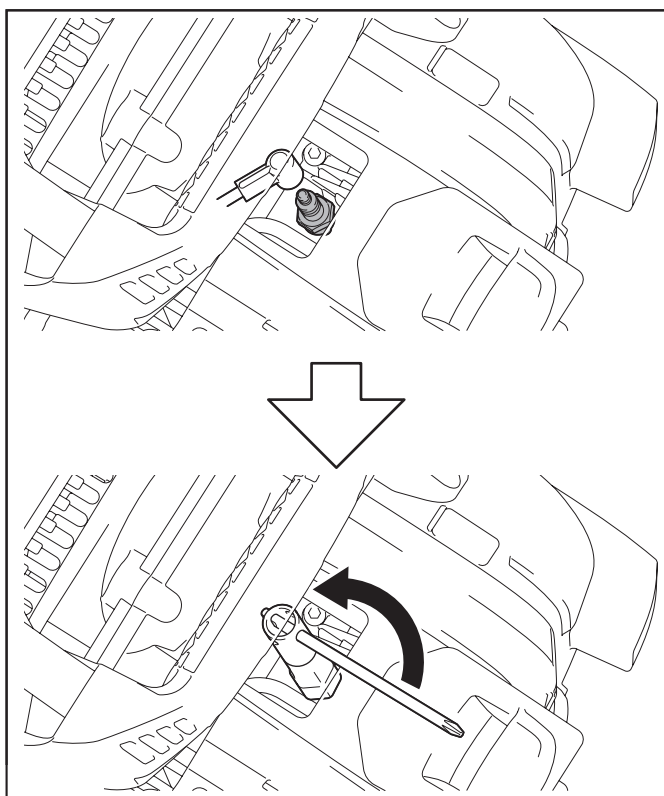

3. Правильный зазор между двумя электродами свечи зажигания варьируется от 0,7 до 0,8 мм. Если имеющийся зазор больше или меньше, отрегулируйте его.

Тщательно очистите или замените свечу зажигания, если на ней имеется нагар или загрязнения.

Для замены используйте свечи NGK CMR6H.

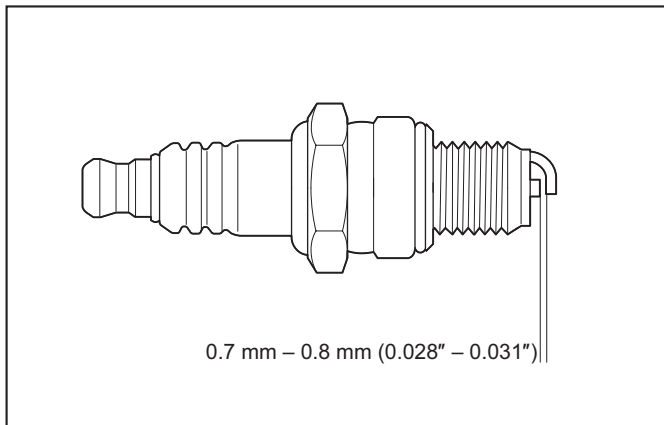

4. Чтобы закрыть крышку свечи зажигания, поверните ее на пол-оборота и нажмите на нее вокруг части с углублением.

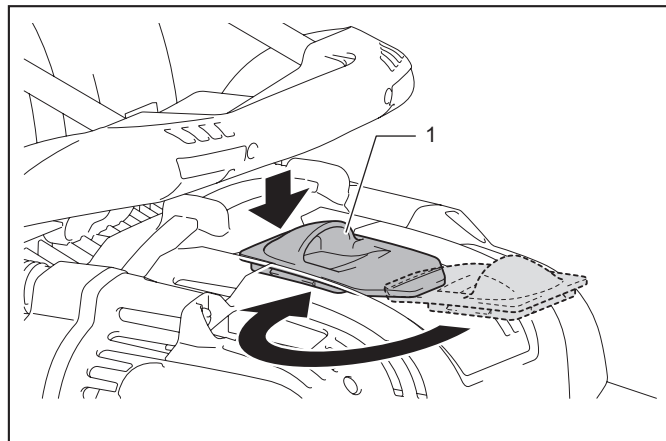

► 1. Крышка свечи зажигания

Очистка топливного фильтра

ВНИМАНИЕ: Убедитесь в том, что топливный бак не поврежден. Если топливный бак поврежден, немедленно обратитесь в авторизованный сервисный центр для его ремонта.

ПРИМЕЧАНИЕ: Регулярно выполняйте очистку топливного фильтра. Из-за засоренного топливного фильтра могут возникать трудности при запуске двигателя или увеличении частоты его вращения.

Регулярно проверяйте топливный фильтр в соответствии с приведенными ниже инструкциями:

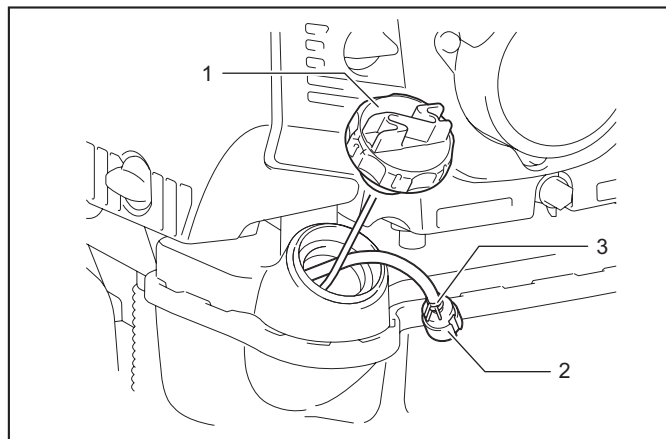

► 1. Крышка топливного бака 2. Топливный фильтр 3. Зажим шланга

1. Снимите крышку топливного бака и полностью слейте топливо. Убедитесь в том, что в баке отсутствуют посторонние материалы. При наличии посторонних веществ вытрите бак насухо.
2. Вытяните топливный фильтр с помощью проволоки через отверстие для заливки топлива.
3. Если поверхность топливного фильтра загрязнена, очистите ее с помощью бензина.

ПРИМЕЧАНИЕ: При утилизации бензина, использованного для очистки топливного фильтра, используйте метод, одобренный нормативами, действующими в вашем регионе.

ПРИМЕЧАНИЕ: Если фильтр загрязнен слишком сильно, замените его.

4. После проверки, очистки или замены вставьте топливный фильтр в топливопровод и закрепите его с помощью зажима шланга. Установите топливный фильтр на место в топливный бак и надежно затяните крышку топливного бака.

Регулировка частоты вращения холостого хода

ВНИМАНИЕ: Карбюратор отрегулирован производителем. Допускается регулировка только частоты вращения холостого хода. Для изменения остальных параметров обратитесь в свой авторизованный сервисный центр.

Подходящая частота вращения на малой скорости — 2 800 мин⁻¹ (об/мин).

Если необходимо изменить скорость вращения, отрегулируйте частоту холостого хода с помощью крестообразной отвертки. Если двигатель останавливается или работает неустойчиво на холостом ходу, поверните регулировочный винт вправо. Это увеличит частоту вращения холостого хода. Если на холостом ходу поток воздуха слишком мощный, поверните регулировочный винт влево. Это снизит частоту вращения холостого хода.

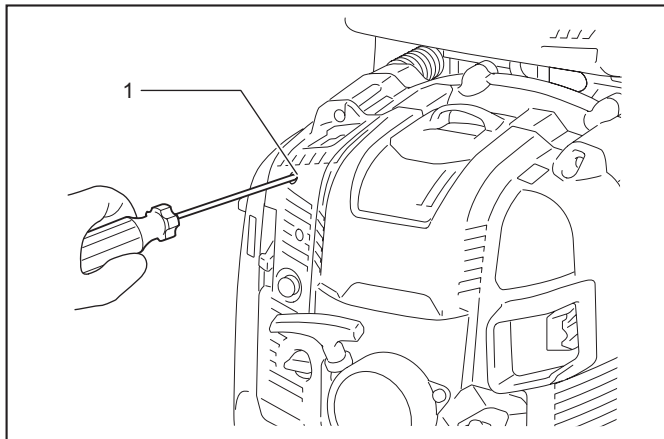

► 1. Винт регулировки холостого хода

Проверка дроссельной заслонки

Если кабель управления согнут или защемлен, дроссельная заслонка не связана с регулировочным винтом холостого хода. Это приводит к сбоям в работе двигателя на холостом ходу. В таком случае переустановите кабель управления для обеспечения правильной работы заслонки.

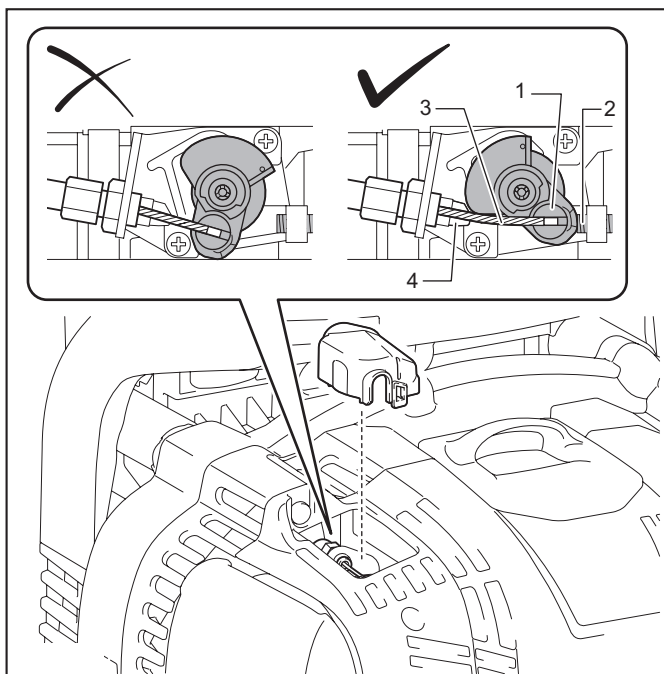

► 1. Дроссельная заслонка 2. Винт регулировки холостого хода
3. Кабель управления 4. Ограничитель дроссельной заслонки

Если дроссельная заслонка не касается ограничителя даже при полностью вытянутом дроссельном регуляторе, или если дроссельная заслонка не касается винта регулировки холостого хода на холостом ходу, поверните болт регулировки кабеля в соответствии с инструкцией ниже:

1. Ослабьте фиксирующую гайку.

2. Если дроссельная заслонка не касается ограничителя дроссельной заслонки, поверните болт регулировки кабеля против часовой стрелки.

Если дроссельная заслонка не касается винта регулировки холостого хода, поверните болт регулировки кабеля по часовой стрелке.

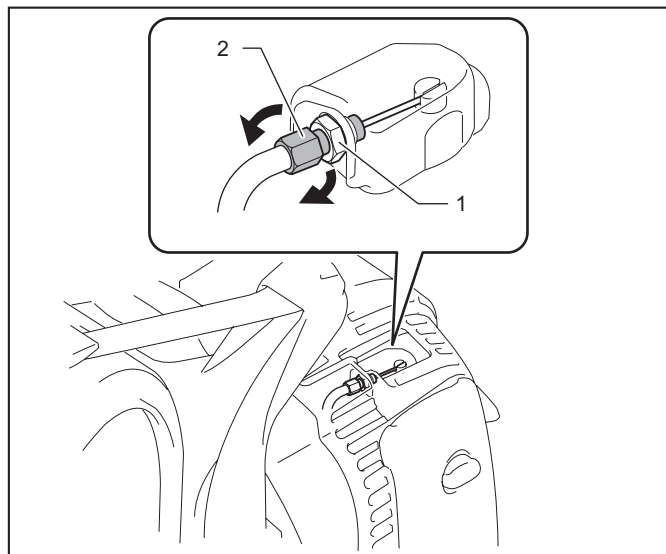

► 1. Фиксирующая гайка 2. Болт регулировки кабеля

3. Затяните фиксирующую гайку для того, чтобы закрепить болт регулировки кабеля.

Очистка крышки карбюратора

Если крышка карбюратора загрязнена, и это затрудняет проверку дроссельной заслонки, выполните очистку крышки карбюратора в соответствии с инструкциями ниже:

ПРИМЕЧАНИЕ: Запрещается использовать бензин, растворители, спирт и другие подобные жидкости для очистки крышки карбюратора. Это может привести к ее окислению.

1. Проведите шлицевую отвертку через отверстие в крышке двигателя. Откройте зажим крышки карбюратора.

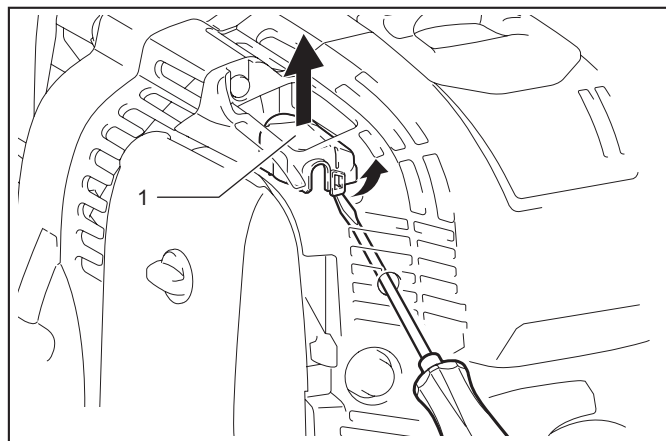

► 1. Крышка карбюратора

2. Выполните очистку крышки карбюратора.

ПРИМЕЧАНИЕ: Для очистки крышки карбюратора используйте мокрую чистую тряпку.

3. Установите крышку карбюратора на место. Убедитесь в том, что зажим крышки карбюратора защелкивается при установке крышки на место.

Осмотр болтов, гаек, винтов и прочих деталей

Затяните ослабшие болты, гайки и т. п.

Проверьте на наличие утечек топлива и масла.

Замените поврежденные детали новыми для безопасности эксплуатации.

Очистка двигателя, впуска охлаждающего воздуха

Поддерживайте чистоту двигателя, протирая его тканевой ветошью.

Ребра цилиндра должны быть чистыми от пыли и грязи. Пыль и грязь на ребрах цилиндра может привести к перегреву двигателя и заклиниванию поршня.

Выдуваемый воздух поступает в машину через отверстие воздухозаборника. Если в процессе работы объем воздушного потока сократился, остановите двигатель и осмотрите отверстие воздухозаборника на предмет засорения. При необходимости очистите. Такое засорение может привести к перегреву и повреждению двигателя.

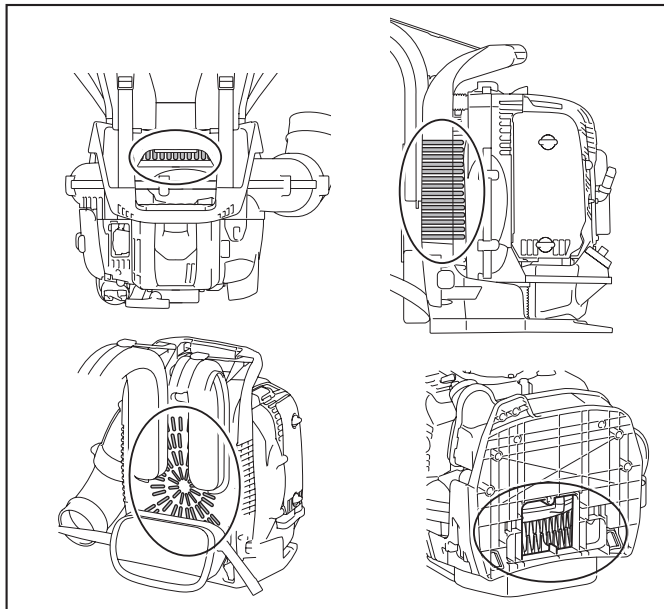

Замена прокладок и уплотнений

При разборке двигателя заменяйте прокладки и уплотнения.

Любые виды технического обслуживания и регулировки, не описанные в данном руководстве и не включенные в него, должны выполняться только специалистами авторизованных сервисных центров.

Хранение

⚠ ОСТОРОЖНО: Перед сливом топлива остановите двигатель и подождите, пока он остынет. Несоблюдение данного требования может привести к ожогам или пожару.

⚠ ВНИМАНИЕ: При длительном хранении машины необходимо слить все топливо из бака и карбюратора. Сама машина должна храниться в сухом и чистом месте.

Слейте топливо из бака и карбюратора перед тем, как оставлять машину на хранение, в соответствии с инструкциями ниже:

1. Снимите крышку топливного бака и полностью слейте топливо. Если в топливном баке остаются посторонние материалы, полностью удалите их.
2. Извлеките топливный фильтр через отверстие для заливки топлива с помощью проволоки.
3. Нажимайте на топливоподкачивающий насос до тех пор, пока топливо не будет слито. Также слейте топливо, поступающее в топливный бак.
4. Установите фильтр на место в топливный бак и надежно затяните крышку топливного бака.
5. Затем двигатель должен проработать до остановки.
6. Извлеките свечу зажигания и капните несколько капель моторного масла в отверстие для свечи зажигания.
7. Плавно потяните за рукоятку стартера для того, чтобы моторное масло распределилось по двигателю, затем установите на место свечу зажигания.
8. Машина должна быть повернута рукояткой для переноски вверх.
9. Храните слитое топливо в специальной емкости в хорошо проветриваемом затемненном месте.

Определение неисправностей

Неисправность	Система	Наблюдение	Причина
Двигатель не запускается или запускается с трудом	Система зажигания	Искра зажигания есть.	Неисправность в системе подачи топлива или системе сжатия, механический дефект.
		Искры зажигания нет.	Задействован переключатель остановки, неисправность проводки или короткое замыкание, неисправность свечи зажигания или разъема, неисправность модуля зажигания.
	Подача топлива	Бак заправлен топливом.	Неправильное положение рычага воздушной заслонки, неисправность карбюратора, линия подачи топлива изогнута или засорена, загрязнение топлива.
	Сжатие	При запуске отсутствует сжатие.	Повреждена нижняя прокладка цилиндра, повреждены уплотнения коленвала, неисправность цилиндра или колец поршня или негерметичная установка свечи зажигания.
Механическая неисправность	Стартер не запускается.	Поломка пружины стартера, неисправность внутренних компонентов двигателя.	
Проблемы с теплым пуском	-	Бак заправлен топливом. Искра зажигания есть.	Загрязнение карбюратора, выполните очистку.
Двигатель заводится, но глохнет	Подача топлива	Бак заправлен топливом.	Холостой ход отрегулирован неверно, загрязнение карбюратора.
			Дефект вентиляционного отверстия топливного бака, нарушена линия подачи топлива, неисправен кабель или переключатель остановки.
Неудовлетворительные эксплуатационные показатели	Могут быть повреждены несколько систем одновременно	Ненадлежащий холостой ход двигателя.	Загрязнен воздушный фильтр, загрязнен карбюратор, засорен глушитель, засорен выпускной канал цилиндра.

Интервал осмотра и технического обслуживания

		Перед началом работы	После заправки топливом	Ежедневно (10 часов)	50 часов	200 часов	600 часов или 2 года в зависимости от того, что наступит раньше	Перед хранением
Моторное масло	Осмотр/долив	○	-	-	-	-	-	-
	Замена	-	-	-	○ (Примечание1)	-	-	-
Части, подлежащие затяжке (болт, гайка)	Осмотр	○	-	-	-	-	-	-
Впуск охлаждающего воздуха	Очистка/осмотр	○	-	-	-	-	-	-
Топливный бак	Очистка/осмотр	○	-	-	-	-	-	-
	Слив топлива	-	-	-	-	-	-	○ (Примечание3)
Дроссельный регулятор / дроссельный рычаг	Проверка функционирования	-	○	-	-	-	-	-
Останов двигателя	Проверка функционирования	-	○	-	-	-	-	-
Регулировка частоты вращения холостого хода	Осмотр/регулировка	-	○	-	-	-	-	-
Воздушный фильтр	Очистка	-	-	○	-	-	-	-
	Осмотр / при необходимости замена	-	-	-	-	○	-	-
Кабель управления	Осмотр/регулировка	-	-	○	-	-	-	-
	Осмотр / при необходимости замена	-	-	-	-	○ (Примечание2)	-	-
Свеча зажигания	Осмотр / при необходимости регулировка зазора	-	-	○	-	-	-	-
	Очистка / при необходимости замена	-	-	-	-	○	-	-
Провод свечи зажигания	Осмотр / при необходимости замена	-	-	-	-	○ (Примечание2)	-	-
Топливопровод	Осмотр	-	-	○	-	-	-	-
	Замена	-	-	-	-	○ (Примечание2)	-	-
Топливный фильтр	Очистка / при необходимости замена	-	-	-	○	-	-	-
Масляная трубка	Осмотр	-	-	-	-	○ (Примечание2)	-	-
Зазоры клапанов (впускной и выпускной клапаны)	Осмотр/регулировка	-	-	-	-	○ (Примечание2)	-	-
Глушитель	Осмотр/очистка	-	-	-	-	○ (Примечание2)	-	-
Камера сгорания / клапан / отверстие	Осмотр/очистка	-	-	-	-	○ (Примечание2)	-	-
Двигатель	Капитальный ремонт	-	-	-	-	-	○ (Примечание2)	-
Карбюратор	Слив топлива	-	-	-	-	-	-	○ (Примечание3)

Примечание1: Выполните первую замену через 20 часов эксплуатации.

Примечание2: Для осмотра обратитесь к специалистам авторизованных сервисных центров или в ремонтную мастерскую.

Примечание3: После слива топлива из бака двигатель должен продолжать работу для удаления топлива из карбюратора.

ПОИСК И УСТРАНЕНИЕ НЕИСПРАВНОСТЕЙ

Прежде чем обращаться по поводу ремонта, проведите осмотр самостоятельно. Если обнаружена неисправность, не указанная в руководстве, не пытайтесь разобрать инструмент. Обратитесь в один из авторизованных сервисных центров Makita, в которых для ремонта всегда используются оригинальные детали Makita.

Состояние неисправности	Возможная причина (неисправности)	Способ устранения
Двигатель не запускается.	Топливоподкачивающий насос не был задействован.	Нажмите от 7 до 10 раз.
	Недостаточно резкий рывок троса стартера.	Дергайте резче.
	Недостаточно топлива.	Долейте топливо.
	Засоренный топливный фильтр.	Выполните очистку топливного фильтра.
	Топливопровод погнут.	Выпрямите топливопровод.
	Топливо низкого качества.	Топливо низкого качества затрудняет запуск двигателя. Замените новым топливом. (Рекомендуется заменять: если топливо старше 1 месяца)
	Повышенный расход топлива.	Переведите дроссельный рычаг из положения, соответствующего средней частоте вращения, в положение, соответствующее высокой частоте вращения, затем дергайте рукоятку стартера до тех пор, пока двигатель не запустится. Если двигатель по-прежнему не запускается, извлеките свечу зажигания, высушите электроды и установите компоненты на место. Затем запустите двигатель в соответствии с указаниями.
	Не закреплена крышка свечи.	Надежно закрепите.
	Загрязненная свеча.	Почистите свечу зажигания.
	Зазор электродов свечи зажигания выходит за границы допустимого диапазона.	Отрегулируйте зазор.
	Другая неисправность свечи зажигания.	Замените свечу зажигания.
	Неисправная работа карбюратора.	Обратитесь в авторизованный сервисный центр с целью осмотра и ремонта.
	Ручка стартера не дергается.	Обратитесь в авторизованный сервисный центр с целью осмотра и ремонта.
Неисправность внутренних компонентов двигателя.	Обратитесь в авторизованный сервисный центр с целью осмотра и ремонта.	
Двигатель вскоре глохнет. Частота вращения двигателя не повышается.	Недостаточный прогрев.	Прогрейте двигатель.
	Рычаг воздушной заслонки находится в положении "CLOSE" ("ЗАКР."), хотя двигатель прогрет.	Установите в положение "OPEN" ("ОТКР").
	Засоренный топливный фильтр.	Выполните очистку топливного фильтра.
	Загрязнение или засор воздушного фильтра.	Выполните очистку воздушного фильтра.
	Кабель управления отошел.	Надежно закрепите кабель управления.
Дроссельная заслонка не возвращается к холостому ходу.	Неисправность внутренних компонентов двигателя.	Обратитесь в авторизованный сервисный центр с целью осмотра и ремонта.
	Неправильное положение дроссельной заслонки.	Переустановите кабель управления. Отрегулируйте положение дроссельной заслонки поворотом болта регулировки кабеля.
Двигатель не останавливается. ⇒ Переведите двигатель на холостой ход и установите рычаг воздушной заслонки в положение "CLOSE" ("ЗАКР").	Отсоединился разъем.	Надежно подсоедините разъем.
	Неисправность электрической системы.	Обратитесь в авторизованный сервисный центр с целью осмотра и ремонта.

Makita Europe N.V. Jan-Baptist Vinkstraat 2,
3070 Kortenberg, Belgium

Makita Corporation 3-11-8, Sumiyoshi-cho,
Anjo, Aichi 446-8502 Japan

www.makita.com

885483A988
EN, SV, NO, FI, LV,
LT, ET, RU
20160728