

FS 55

STIHL



2 - 42

Қолдану нұсқаулығы

42 - 82

Инструкция по эксплуатации



Мазмұны

1	Қолдану нұсқаулығына.....	2
2	Қауіпсіздік техникасы ережелері және жұмыс техникасы.....	3
3	Кескіш аспаптың, қорғаныштың, тұтқыштың және аспалы қайыстың рұқсат етілген құрамдастырымдары.....	12
4	Екі тұтқалы тұтқышты монтаждау.....	13
5	Айналмалы тұтқышты монтаждау.....	14
6	Тірек ілмегін монтаждау.....	15
7	Қорғаныш айлабұйымдарын монтаждау.....	16
8	Кескіш аспапты монтаждау.....	17
9	Жанармай.....	20
10	Жанармайды толтырып құю.....	21
11	Аспалы қайысты орнату.....	22
12	Құрылғыны теңдестіру.....	23
13	Моторды іске қосу / тоқтату.....	24
14	Құрылғыны тасымалдау.....	28
15	Қолдану жөніндегі нұсқаулар.....	28
16	Ауа тазалау сүзгісін тазалау.....	29
17	Карбюраторды ретке келтіру.....	29
18	От алдыру білтесі.....	32
19	Мотордың жұмысы.....	33
20	Құрылғыны сақтау.....	33
21	Металдан жасалған кескіш аспаптарды қайрау.....	33
22	Шапқын бастиекке техникалық қызмет көрсету.....	33
23	Мамандандырылған дилер тарапынан тексеру және техникалық қызмет көрсету.....	35
24	Техникалық қызмет көрсету және күтім көрсету жөніндегі нұсқаулар.....	35
25	Тозуды азайту және ақаулардың алдын алу.....	37
26	Маңызды толымдаушылары.....	38
27	Техникалық сипаттамалар.....	39
28	Жөндеу бойынша нұсқаулар.....	40
29	Көдеге жарату.....	40
30	ЕО нормаларына сәйкестік сертификаты.....	41
31	Мекенжайлар.....	41

1 Қолдану нұсқаулығына**1.1 Графикалық бейнелеулер**

Агрегатқа жабыстырылған графикалық бейнелеудің анықтамасы, осы пайдалану нұсқаулығында келтірілген.

Агрегаттың түріне және жарақтандыруына байланысты, құрылғыға келесі графикалық бейнелеулер, яғни нышандар жабыстырыла алады.



Жанармай бағы; бензин мен мотор майының жанармай қоспасы



Декомпрессия қақпақшасын әрекетке келтіру



Қолмен атқарылатын жанармай сорғысы



Қолмен атқарылатын жанармай сорғысын іске қосу



Майы бар түтікше



Сіңіретін ауаға арналған бағыттауыш: Жаз мезгілінде жұмыс істеуі



Сіңіретін ауаға арналған бағыттауыш: Қыс мезгілінде жұмыс істеуі



Тұтқышты жылыту

1.2 Метін бөлімдерінің белгіленуі

Сақтандыру

Жазатайым оқиғаның және жарақат алудың, сонымен қатар күрделі материалдық нұқсанның қаупі жайында адамдарға ескерту.

Нұсқау

Құрылғының немесе жекелеген толымдаушылардың бүліну мүмкіндігі жайында ескерту.

1.3 Техникалық өзірленім

STIHL компаниясы барлық машиналарды және құрылғыларды одан әрі өзірлеумен ұдайы айналысуда; сондықтан пішін, техника және жабдықтар бойынша жеткізілімнің толымдаушыларына барлық өзгерістерді енгізу құқығын өзімізге қалдыруға тиіспіз.

Сол себепті осы қолдану жөніндегі нұсқаулықтың нұсқауларына және суреттеріне қатысты ешқандай кінәраттар тағыла алмайды.

2 Қауіпсіздік техникасы ережелері және жұмыс техникасы



Мотоқұрылғымен жұмыс істеген кезде айрықша қауіпсіздік шараларын қолдану қажет, себебі кескіш аспаптардың айналу жылдамдығы өте жоғары болады.



Алғаш рет қолданысқа енгізген кезде, пайдалану нұсқаулығымен мұқият танысып алыңыз және алдағыда пайдалану үшін сенімді жерге сақтап қойыңыз. Пайдалану нұсқаулығын сақтамау өмірге қауіп төндіруі мүмкін.

Қауіпсіздік нұсқауларына қатысты жергілікті ережелерді, мысалы кәсіподақтардың, әлеуметтік кассалардың, еңбекті қорғау жөніндегі органдардың және басқа мекемелердің ережелерін сақтаңыз.

Қозғалтқыштың агрегатымен бірінші рет жұмыс істейтін әрбір адам: Агрегатты қалай қолдану керектігі туралы сатушыдан немесе басқа маманнан нұсқау алуы керек немесе арнайы оқу курсынан өтуі қажет.

Қараумен оқытылып жатқан 16 жасқа толған жас адамдарды қоспағанда, кәмелеттік жасқа толмағандарға мотоқұрылғымен жұмыс істеуге рұқсат берілмейді.

Балалар, жануарлар және бөгде адамдар алшақта болуы тиіс.

Егер де қозғалтқыштың агрегаты қолданылмаса, оны ешкімге кедергі келтірмейтіндей етіп аулақ қойған жөн. Қозғалтқыштың агрегатын рұқсатсыз қолданудан қорғаныңыз.

Пайдаланушы жазатайым оқиғалар үшін немесе басқа адамдарға немесе олардың мүлкіне төнетін қауіп үшін жауапты болады.

Қозғалтқыштың агрегатын, оның осы үлгісімен мұқият танысып алған және қолдануға жақсылап үйретілген адамдарға ғана беруге немесе жалға беруге рұқсат етіледі – әрқашан Пайдалану нұсқаулығын көрсетіңіз.

Қатты шуыл шығаратын қозғалтқыштың агрегатының қолданылуы, уақыт өте келе ұлттық және жергілікті нұсқаулармен шектеле алады.

Қозғалтқыштың агрегатымен жұмыс істейтін адамдар демалған, дені сау болуы керек және дене күшінің жағдайы жақсы болуы қажет.

Денсаулық жағдайы бойынша жүктеме ұсынылмайтын адамдар, қозғалтқыштың агрегатымен жұмыс істей алатындығы туралы дәрігерден кеңес алуы тиіс.

Имплантицияланған кардиостимуляторы бар адамдарға ғана: Аталған қозғалтқыштың агрегатының от алдыру жүйесінен өте аз ауқымдағы электр магнит өрісі туындайды. Кардиостимуляторлардың жекелеген түрлеріне электр магниттік өрістің тигізетін әсерін толықтай алып тастауға болмайды. Денсаулыққа төнетін қауіптен сақтану мақсатында STIHL компаниясы емдеуші дәрігерге және кардиостимулятордың дайындаушысына жүгінуге ұсыныс береді.

Алкогольді, жауап қайтару қабілетін төмендететін дәрілерді немесе есірткіні тұтынғаннан кейін қозғалтқыштың агрегатымен жұмыс істеуге болмайды.

Мотоқұрылғы – қолданылатын кескіш аспаптарға байланысты – тек шөп ору үшін, сондай-ақ жабайы өсетін өскіндерді, бұталарды, қалың бұталықтарды, тіл-шілікті кесу үшін немесе осыған ұқсас жолмен қолдану үшін ғана пайдаланылуы тиіс.

Қозғалтқыштың агрегатын басқа мақсаттар үшін қолдануға болмайды, себебі **жазатайым оқиғаның туындау қаупі төне алады!**

Осындай кескіш аспаптарды немесе STIHL компаниясы тарапынан осы қозғалтқыштың агрегатына рұқсат берілген немесе өзінің технологиялық сипаттамасы жағынан ұқсас болып келетін керек-жарақтарды ғана қолданыңыз. Қандай да бір сұрақтар туындаса мамандандырылған дилерге жүгініңіз. Жоғары сапалы құрал-саймандарды немесе керек-жарақтарды ғана қолданыңыз. Керісінше жағдайда, жазатайым оқиғаның туындау қаупі немесе қозғалтқыштың агрегатының бүліну қаупі төне алады.

STIHL компаниясы STIHL компаниясының түпнұсқалы құрал-саймандарын және керек-жарақтарын қолдануға кеңес береді. Олар өздерінің сипаты жағынан агрегатпен оңтайлы түрде келістірілген және пайдаланушының талаптарына сай келеді.

Агрегаттың құрылымына қандай да бір өзгерістерді енгізбеңіз, бұл жағдайда қауіптілік төнуі мүмкін. STIHL компаниясы қолданысқа рұқсат етілмеген аспалы құрылғыларды қолданудың салдарынан

адамға және мүлікке келтірілген нұқсан үшін жауапты болмайды.

Құрылғыны тазарту үшін ешқандай жоғары қысымды жуғыш қолданбаңыз. Судың қатты ағыны агрегаттың бөлшектерін бүлдіре алады.

Мотоқұрылғының қорғанышы, пайдаланушыны кескіш аспаптан лақтырылатын барлық заттардан (тастар, шыны, сым және т.б.) қорғай алмайды. Бұл заттар, қандай да бір жерде рикошет жасап ыршып түсіп, пайдаланушыға тиюі мүмкін.

2.1 Киімдер мен жарақтар

Белгіленген киім мен жабдықтауды қолданыңыз.



Киім мақсатқа сай қолданылуы тиіс және жұмысқа кедергі келтірмеуі қажет. Денеге тығыз тиіп тұратын киім ұсынылады - комбинезон, бірақ жұмыс халаты емес



Ағашқа, қалың бұталыққа немесе құрылғының қозғалмалы бөлшектеріне іліне алатын киімді кимеңіз. Сонымен қатар мойынорағыш, галстук және қандай да бір әшекей тақпаңыз. Ұзын шашты иықтан жоғары болатындай етіп ораңыз және бекітіңіз.



Тайғанамайтын кедір-бұдырланған табаны бар қорғаныш етігін және болат қақпақты қолданыңыз.

Тек қана шапқыш бастиектермен жұмыс істеген кезде, тайғанамайтын қырлы табаны бар мықты аяқ киімді балама ретінде қолдануға рұқсат етіледі.



Сақтандыру



Көзге жарақат келтіру қауіптілігін төмендету үшін EN 166 стандартына сәйкес қорғаныс көзілдірігін пайдаланыңыз. Қорғаныс көзілдірігінің дұрыс орнатылғанына назар аударыңыз.

Бет қорғанысын пайдаланыңыз және оның дұрыс орнатылғанына назар аударыңыз. Қорғаныс бетпердесі, көзді жеткілікті дәрежеде қорғай алатын қорғаныс бұйымы емес.

Шуылдан қорғайтын «жеке» құралдарды, мысалы естуді қорғауға арналған капсуланы қолданыңыз.

Биік қалың бұталықты сиректеген кезде және құлайтын заттардан жарақат алу қаупі төнген жағдайда қорғаныш дулығасын қолданыңыз.



Тозуға төзімді материалдан (мысалы, теріден) жасалған берік жұмыс қолғаптарын киіңіз.

STIHL компаниясы жеке қорғаныш құралдарының кең бағдарламасын ұсынады.

2.2 Қозғалтқыштың агрегатын тасымалдау

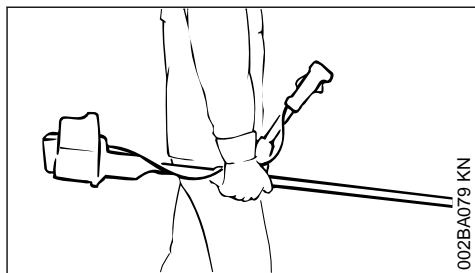
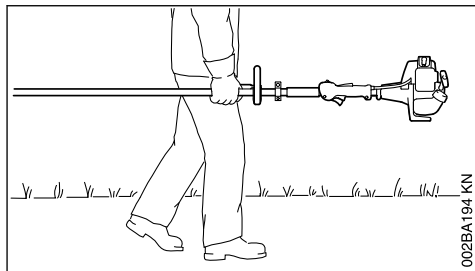

Моторды әрқашан тоқтатып тұрған жөн.

Мотоқұрылғыны аспалы қайысқа ілінулі күйде немесе артқы ілмекке теңдестірілген күйде тасыңыз.

Металдан жасалған кескіш аспапты, тіпті қысқа қашықтыққа тасымалдаған уақытта та жанасуға қарсы тасымалдау қорғанышымен қамсыздандырыңыз – "Құрылғыны тасымалдау" бөлімін қараңыз.



Агрегат пен редуктордың қызып тұрған бөлшектерін ұстамаңыз – күйік шалу қаупі төне алады!

Автокөліктің ішінде: Қозғалтқыштың агрегатын төңкерілуден, бүлінуден және жанармайдың ағып кетуінен қорғаңыз.

2.3 Жанармай толтыру



Бензин оңай тұтанатындықтан – жанып тұрған отқа жақын қашықтықта жұмыс істемеңіз, жанармайды ағызбаңыз, темекі шекпеңіз.

Жанармайды құймас бұрын моторды сөндіріп қойыңыз.

Мотор толығымен суымайынша, оған жанармайды құймаңыз, себебі жанармай ағып кете алады, соның салдарынан **өрттің туындау қаупі төне алады!**

Артық қысым баяу төмендеуі үшін және жанармай шашырамауы үшін бактың қақпағын абайлап ашыңыз.

Жанармайды жақсылап желдетілетін жерлерде ғана құйыңыз. Егер жанармай төгіліп кетсе, қозғалтқыштың агрегатын дереу тазарту керек - жанармайды киімге тамызбаңыз, керісінше жағдайда киіміңізді дереу ауыстырыңыз.



Агрегаттар, әртүрлі типтегі бактың қақпағымен бірге сериялы түрде жеткізіле алады.

Осының арқасында, бұл қозғалтқыштың дірілдерінен бактың қақпағының бұралып қалуын, соның нәтижесінде жанармайдың ағып кету қаупін азайтады.

Герметикалы емес болса, оған назар аударыңыз - жанармай ағып кеткен жағдайда, моторды іске қоспаңыз –**күйік шалып, өмірге қауіп төнуі мүмкін!**

2.4 Қосудың алдында

Қозғалтқыштың агрегатының мінсіз жұмыс атқаруын тексеріңіз және қолдану нұсқаулығындағы тиісті бөлімге назар аударыңыз:

- Жанармай жүйесінің герметикалылығын, әсіресе көрінетін бөлшектерін, мысалы бактың қақпағын, шланг байланыстарын, қолмен атқарылатын жанармай сорғысын (тек қана қолмен атқарылатын жанармай сорғысы бар қозғалтқыштың агрегатында) тексеру керек. Герметикалы емес болса немесе қандай да бір жерлері бүлінсе қозғалтқышты іске қоспаңыз – **өрттің туындау қаупі төне алады!** Агрегатты пайдалануға беру алдында, оны күйге келтіру үшін мамандандырылған дилерге бергеніңіз жөн

- Кескіш құрал-сайманның, қорғаныс айлабұйымының, саптың және аспалы белдіктің құрамдастырымы қолданысқа рұқсат етілуі керек және барлық бөлшектер мінсіз түрде монтаждалуға тиіс
- Құрамдастырылған қайта қосқыш / тоқтатуды ауыстырып-қосқышы **STOP** немесе **0** күйіне оңай орнатылуға тиіс
- Газ иінтірегінің тежеушісі (бар болса) және газ иінтірегі қозғалмалы болуға тиіс - газ иінтірегі бос жүріс күйіне артқа қарай өзінен-өзі лақтырылуы керек
- От алдыру тоқсымындағы түйіспелі ұштықтың берік орналасуын тексеріңіз - штекер берік орналаспаған болса ұшқын шығып, соның салдарынан жанармай-ауа қоспасы тұтанып кете алады – **өрттің туындау қаупі төне алады!**
- Кескіш аспаптың немесе аспалы аспаптың дұрыс монтаждалғанын, тығыз отырғанын және мінсіз күйін тексеріңіз
- Қорғаныш құрылғыларының (мысалы, кескіш аспапқа, қозғалмалы дискке арналған қорғаныш) бүлінген және тозған жерлерін тексеріңіз. Зақымдалған бөлшектерді ауыстырыңыз. Қорғанышы бүлінген және қозғалмалы дискі тозған (жазбасы және сілтеуіштері бұдан әрі көрінбесе) құрылғыны қолданбаңыз
- Басқару элементтеріне немесе қорғаныш тетіктеріне кез-келген өзгеріс енгізуге тыйым салынады.
- Қолыңыз майдан және кірден тазартылған, таза әрі құрғақ болуы қажет, онысы қозғалтқыштың агрегатын сенімді түрде басқару үшін маңызды шарт болып табылады.
- Тұтқышты (тұтқыштарды) және аспалы қайысты бойына қарай реттеңіз. "Аспалы қайысты қалай тағу керек" – "Құрылғыны теңдестіру" бөлімдерін басшылыққа алыңыз

Қозғалтқыштың агрегаты тек қана сенімді қолданыс күйінде қолданылуы қажет – **жазатайым оқиганың туындау қаупі төне алады!**

Апаттық жағдай үшін, аспалы белдікті қолданған кезде: Агрегатты жерге тез түсіруге үйрену. Жаттыққан кезде бүлінуді болдырмау үшін агрегатты жерге лақтырмаңыз.

2.5 Қозғалтқышты қосу

Жанармай құю орнынан ең кемі 3 метр қашықтықта жасаңыз - жабық орынжайда емес.

Тегіс қабатта ғана сенімді және тұрақты күйге орналасып, мотоқұрылғыны нықтап ұстаңыз - кескіш аспап қандай да бір заттарға немесе жерге тимеуі керек, себебі кескіш аспап іске қосылған кезде айналуы мүмкін.

Мотоқұрылғыға тек бір ғана адам қызмет көрсетеді - 15 метрге дейінгі радус аймағында, сондай-ақ іске қосылған кезде бөгде адамдардың болуына тыйым салынады, себебі лақтырылатын заттардың әсерінен - **жарақат алу қаупі төне алады!**



Кескіш құрал-сайманға жанаспаңыз - **жарақат алу қаупі бар!**



Қозғалтқышты қолдан жібермеңіз - қолдану нұсқаулығында сипатталғандай іске қосыңыз. Кескіш аспап, газ иінтірегін жібергеннен кейін тағы біраз уақыт бойы қозғала берсе - **бұл инерция бойынша қозғалыс болып табылады!**

Қозғалтқыштың жұмысының мінсіздігін бос жүрісте тексеріңіз: Бос жүрістегі кескіш аспап, газ иінтірегі босатылғаннан кейін тоқтауға тиіс.

Жеңіл тұтанатын материалдар (мәселен, жоңқалар, қабықтар, құраған шөп, жанармай) ыстық күйдегі пайдаланылып болған газдар ағынынан және ыстық күйдегі бәсеңдеткіштің қабатынан алшақ жерде ұстаңыз - **өрттің туындау қаупі төне алады!**

2.6 Құрылғыны қалай ұстау және қалай жүргізу қажет

Мотоқұрылғыны әрқашан екі қолыңызбен иінтіректен нықтап ұстаңыз.

Әрқашан сенімді және орнықты күйге қойыңыз.

2.6.1 Екі тұтқалы тұтқышы бар құрылымдық атқарымдарда

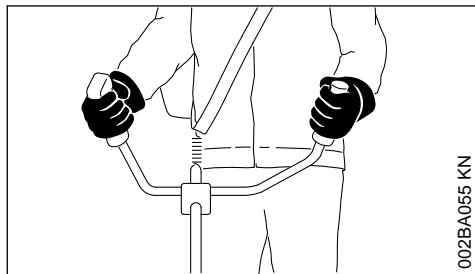

002BA055 KN

Оң қолыңыз басқару тұтқышында, ал сол қолыңыз түтікшелі тұтқыштың тұтқасында болады.

2.6.2 Айналомалы тұтқышы бар құрылымдық атқарымдарда

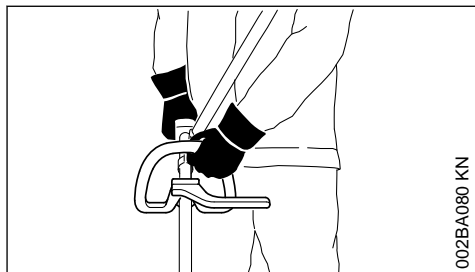

002BA080 KN

Айналомалы тұтқыш пен қамытты айналомалы тұтқыш (жүрісті шектегіш) орнатылған құрылымдық атқарымда, сол қолыңыз айналомалы тұтқышта, ал оң қолыңыз басқару тұтқышында болады - солақайларға да дәл солай.

2.7 Жұмыс барысында

Әрқашан сенімді және орнықты күйге қойыңыз.

Қауіп төнетін болса немесе апатты жағдай орын алса, моторды бірден сөндіріңіз - әмбебап иінтіректі / тоқтатуды ауыстырып-қосқышты **STOP** немесе **0** күйіне орнатыңыз.



Жұмыс орнынан алшақ жерге лақтырылатын бөлшектер, жазатайым оқиғаның туындау қаупін төндіре алады, сол себептен, 15 м-лік радиуста бөгде адамдар болмауы тиіс. Осы қашықтық, сондай-ақ заттарға (көлік құралдары, терезе әйнектері) да қатысты сақталуға тиіс - **материалдық нұқсан келтіру қаупі төнуі мүмкін!** Тіпті 15 м-ден артық қашықтықта да қауіп төнуі мүмкін.

Газ иінтірегін босатқаннан кейін кескіш аспап қозғалмас үшін, бос жүрісте қозғалыстың мінсіз жұмысына назар аударыңыз.

Бос жүріс тәртіптемесінің баптауларын үнемі ретке келтіріп тұрыңыз және мүмкіндігінше түзетіңіз. Егер де кескіш аспап әлі де бос жүрісте қозғалып жатса, оны мамандандырылған дилерге жөндеуге апару керек. STIHL компаниясы STIHL мамандандырылған дилерін ұсынады.

Тайғанақ, ылғал болғанда, қар басқанда, тау еңісінде, кедір-бұдыр және тағы басқа төңіректерде абайлаңыз – **тайғанау қауіп төне алады!**

Кедергілерге назар аударыңыз: томарлар, тамырлар – **сүрініп кету қауіп бар!**

Тек қана жерде тұрып жұмыс істеңіз, ал орнықсыз күйде, сүйеп қойылатын баспалдақта немесе көтерілмелі жұмыс тұғырнамасында ешқашан жұмыс істемеңіз.

Есту мүшелерін қорғайтын құралды пайдаланған кезде, аса мұқият және сақ болуыңыз керек, себебі қауіптілік дыбыстарын сезу қабілеті (айғайлар, дабыл белгілері және т.б.) шектеледі.

Шаршап, шалдығуды болдырмас үшін, жұмыс барысында уақытымен үзіліс жасап тұрғаныңыз жөн – **жазатайым оқиғаның туындау қауіп бар!**

Байсалды түрде және ойлап жұмыс істеңіз, бірақ жарық жақсылап түсіп тұруы керек және көрініс айқын болуы қажет. Басқа адамдарға қауіп төндірмей, абайлап жұмыс істеңіз.



Мотор іске қосылғаннан кейін, мотоқұрылғыдан пайдаланылып болған улы газдар бірден шыға бастайды. Бұл газдардың иісі болмауы және көрінбеуі мүмкін, сонымен қатар құрамында көмірсутегілер мен бензол бола алады. Қозғалтқыштың агрегатын, соның ішінде катализаторлы құрылғыларды ешбір жағдайда жабық немесе нашар желдетілетін орынжайларда қолданбаңыз.

Жырларда, ойпаттарда немесе тар шарттарда жұмыс істеген кезде, жеткілікті ауа алмасуын қамтамасыз ету қажет – **уланудың салдарынан өмірге қауіп төне алады!**

Лоқсығанда, бас ауырғанда, көру қабілеті нашарлағанда (мысалы, көру ауқымының азаюы), есту қабілетін нашарлағанда, бас айналғанда, назар аудару қабілеті төмендегенде жұмысты дереу тоқтатыңыз – басқа себептердің арасында, аталған симптомдар пайдаланылып болған газдардың жоғары дәрежелі шоғырланымынан пайда бола алады – **жазатайым оқиғаның туындау қауіп төне алады!**

Қозғалтқыштың агрегатымен жұмыс істегенде, мүмкіндігінше шуылсыз және пайдаланылып болған газдарды аз шығарып жұмыс істеңіз – қозғалтқышты қажет болмағанда қосулы

күйде қалдырмаңыз, газды тек жұмыс кезінде беріңіз.

Қозғалтқыштың агрегатымен жұмыс істегенде және жұмыс істеп тұрған қозғалтқыштың агрегатының жанында **төмекі шөкпеңіз – өрттің туындау қауіп төне алады!** Жанармай жүйесінен жанғыш бензин булары ұшып шыға алады.

Жұмыс барысында түзілетін шаң, бу және түтін денсаулыққа ауыр зиян тигізе алады. Шаң немесе түтін қатты түзілетін болса, респиратор таққаныңыз жөн.

Егер де қозғалтқыштың агрегаты арналымынан тыс жүктемеге ұшыраған болса (мысалы, соққы немесе құлау нәтижесіндегі күштің әсерінен), алдағыда жұмыс істер алдында агрегаттың қолданыс күйін тексеріп алыңыз – "Қосудың алдында" бөлімін қараңыз.

Ең алдымен жанармай жүйесінің герметикалығын және қорғаныш құрылғыларының жұмысын тексеріңіз. Мінсіз қолданыс күйінде болмаған қозғалтқыштың агрегатымен жұмыс істеуге тыйым салынады. Қандай да бір күмән туындаса, мамандандырылған дилерге жүгініңіз.

Газды іске қосу күйінде жұмыс істемеңіз – газ иінітірегінің мұндай күйінде мотордың айналым жиілігі реттеле алмайды.



Агрегатқа және кескіш аспапқа арналған тиісті қорғаныш құрылғылары болмай, ешбір жағдайда жұмыс істемеңіз – лақтырылатын заттардан **жарақат алу қауіп төнуі мүмкін!**



Төңіректі тексеріңіз: қатты заттар – тастар, металл бөлшектері және тағы басқа заттар жұмыс кезінде тіпті 15 м-лік қашықтыққа да лақтырылуы мүмкін, сол себептен **жарақат алу қауіп бар!** – және кескіш құрал-сайманды, сондай-ақ заттарды (мысалы, тұраққа қойылған автокөліктер, терезелер) зақымдауы мүмкін (материалдық нұқсан).

Қиын көрінетін, қалың өскен төңіректе жұмыс кезінде аса сақ болуыңыз керек.

Қалың бұталықты, бұталардың астын және бұталы қоршауды шапқан кезде: кескіш құрал-сайманның жұмыс биіктігі кемінде 15 см болуы тиіс – жануарларға қауіп төндірмеңіз.

Агрегаттан аулақ кетердің алдында – моторды сөндіріп кетіңіз.

Кескіш аспапты, қысқа уақыт аралықтарынан кейін үнемі тексеріңіз және көзге білінетін өзгерістер орын алған кезде дереу тексеріп тұрыңыз:

- Моторды тоқтатыңыз, құрылғыны нықтап ұстаңыз, кескіш аспапты тоқтатыңыз
- Отырған күйін және беріктігін тексеріңіз, жарықтарға назар аударыңыз
- Пышақтардың егелген дәрежесін ескеріңіз.
- Бүлінген немесе мұқалған кескіш аспаптарды дереу ауыстырыңыз, сондай-ақ шаштың қалыңдығындай аздаған жарықтар пайда болған кезде де ауыстырыңыз

Кескіш құрал-сайманның бекітішін үнемі шөп пен ұсақ қопалардан тазартып отырыңыз – кескіш аспап немесе қорғаныс тұсындағы қоқыстарды кетіріңіз.

Кескіш аспаптарды ауыстырудың алдында, моторды тоқтатыңыз – **жарақат алу қаупі төнуі мүмкін!**



Жұмыс уақытында редуктор қызады. Редукторды ұстамаңыз – **күйік шалу қаупі төне алады!**

Егер айналмалы кескіш аспап тасқа немесе өзге де қатты затқа тиіп кетсе, ұшқын пайда болады да, соның салдарынан белгілі бір жағдайларда жеңіл тұтанатын материалдар жанып кете алады. Қураған өсімдіктер мен қалың бұталықтар, әсіресе ыстық, құрғақ күні жеңіл тұтанады. Өрттің туындау қаупі төнсе, жеңіл тұтанатын материалдардың, қураған өсімдіктердің немесе қалың бұталықтың жанында кескіш аспаптарды қолданбаңыз. Орман шаруашылығының құзыретті органдарынан өрттің туындау қаупінің бар-жоғын міндетті түрде сұрап анықтаңыз.

2.8 Шапқыш бастиектерді қолдану

Кескіш аспаптың қорғаныш айлабұйымдарын, қолдану нұсқаулығында келтірілген тиісті монтаждық құрауыштармен толықтырыңыз.

Шапқыш қылдар рұқсат етілген ұзындықпен шектелуі үшін, тиісінше орнатылған пышағы бар қорғанышты ғана қолданыңыз.

Шапқыш қылды реттеу үшін, шапқыш бастиектерді қолмен реттеген кезде міндетті түрде моторды тоқтатыңыз – **жарақат алу қаупі төнуі мүмкін!**

Тым ұзын шапқыш жіптері бар құрылғыны дұрыс емес қолданған жағдайда,

қозғалтқыштың айналу жиілігі төмендейді. Соның салдарынан, ұзақ уақыт бойы ажыратқышының тайып кетуінен және маңызды атқарымдық бөлшектердің (мәселен, жалғастырғыш, корпустың полимерлі бөлшектері) бүлінуінен қызып кете алады - мәселен, кескіш аспап бос жүрісте айналған кезде - **жарақат алу қаупі төнуі мүмкін!**

2.9 Металдан жасалған кескіш аспаптарды қолдану

STIHL компаниясы, STIHL компаниясының металдан жасалған кескіш аспаптарының түпнұсқалы даналарын қолдануға ұсыныс береді. Олар өздерінің сипаты жағынан құрылғымен оңтайлы түрде келістірілген және пайдаланушының талаптарына сай келеді.

Металдан жасалған кескіш аспаптар өте жылдам айналады. Бұл арада, құрылғы мен кескіш аспапқа да, кесілетін материалға да әсер ететін күш салынады.

Металдан жасалған кескіш аспаптар, қайрау жөніндегі нұсқаулыққа сәйкес үнемі қайралып тұруға тиіс.

Өркелкі қайралған металдан жасалған кескіш аспаптар, агрегатты экстремалды жүктемелерге ұшырата алатын теңгерімсіздіктің себепшісі бола алады – **бұзылу қаупі төнуі мүмкін!**

Мұқалған немесе дұрыс қайралмаған жүздер, металдан жасалған кескіш аспаптарға артық жүктеме түсіре алады – жарылған немесе сынып қалған бөлшектерден **жарақат алу қаупі төнуі мүмкін!**

Металдан жасалған кескіш аспап әрбір рет қатты заттарға (мысалы, тастарға, жартас сынықтарына, металл бөлшектеріне) жанасқаннан кейін, оны тексеру керек (мысалы, жарықтардың болуын және қалпының өзгеруін). Қылауларды және басқа да көзге білінетін жиналған материалды кетіріңіз, себебі, олар жұмыс барысында кез-келген сәтте босатылып кетіп, шет жаққа қарай лақтырыла алады – **жарақат алу қаупі бар!**

Зақымдалған немесе жарылған кескіш құрал-саймандарды қолданбаңыз және жөндемеңіз – мәселен, дәнекерлеу немесе түзету арқылы – пішіні өзгереді (теңгерімсіздік).

Бөлінген бөлшектер немесе сынықтар үлкен жылдамдықпен жұмысшыға немесе бөгде

адамдарға тие алады - **ең ауыр жарақат келтіріле алады!**

Металдан жасалған кескіш аспаптарды қолданған кезде туындайтын жоғарыда аталған қауіптерді азайту үшін, қолданылатын металдан жасалған кескіш аспаптың диаметрі ешбір жағдайда өте үлкен болмауы қажет. Ол өте ауыр болмауға тиіс. Құрал жеткілікті дәрежеде сапалы материалдан дайындалуы тиіс және тиісті геометриясы (пішіні, қалыңдығы) болуы қажет.

STIHL компаниясынан басқа өндірушілер тарапынан дайындалған металдан жасалған кескіш аспап ауыр, жуан және басқа пішінді болмауы керек, сондай-ақ диаметрі бойынша STIHL компаниясы тарапынан осы мотоқұрылғы үшін рұқсат етілген металдан жасалған кескіш аспаптың ең үлкен диаметрінен аспауы қажет – **жарақат алу қаупі төнуі мүмкін!**

2.10 Дірілдер

Мотоқұрылғыны тым ұзақ қолданатын болсаңыз, дірілдің себебінен қолдағы қан айналым жүйесі бұзыла алады ("ақ саусақтар" синдромы).

Құрылғының көпшілік мақұлдаған қолданыс ұзақтығы анықтала алмайды, себебі оның көптеген факторлары бар.

Құрылғының қолданыс ұзақтығы келесі шаралардың арқасында ұлғаяды:

- қол қорғанышы (жылы қолғаптар);
- жұмыс барысындағы үзіліс.

Құрылғының қолданыс ұзақтығы келесі себептерге орай қысқарады:

- жұмысшының қан айналым жүйесі нашар болса (оның белгілері мынадай болады: саусақтар тона береді, қышып дуылдайды);
- сыртқы температуралар төмен болса;
- мотоқұрылғыны ұстау үшін көп күш-жігер жұмсалса (оны қатты ұстаған кезде, қан айналымына кедергі келтіріледі).

Мотоқұрылғыны ұдайы, ұзақ қолданған кезде және тиісті симптомдар қайтадан пайда болған кезде (мысалы, саусақтардың дуылдауы) үнемі медициналық байқаудан өтіп тұрғаныңыз жөн.

2.11 Жөндеу және техникалық қызмет көрсету

Мотоқұрылғыға үнемі техникалық қызмет көрсетіп отырыңыз. Осы қолдану

нұсқаулығында сипатталған техникалық қызмет көрсету және жөндеу жұмыстарын ғана орындау керек. Жұмыстардың барлық бас түрлерін мамандандырылған дилерге тапсыру қажет.

STIHL фирмасы техникалық қызмет көрсету және жөндеу жұмыстарын тек қана STIHL фирмасының сауда-агенті-маманына тапсыруыңызға ұсыныс береді. STIHL фирмасының мамандандырылған агенттері-мамандары біліктілікті арттыру курстарына үнемі қатысып тұрады және олардың иелігіне техникалық ақпарат ұсынылады.

Жоғары сапалы қосалқы бөлшектерді ғана қолданыңыз. Олай болмаған жағдайларда, жазатайым оқиғалардың орын алу қаупі немесе құрылғының бұзылу қаупі төне алады. Қандай да бір сұрақтар туындаса мамандандырылған дилерге жүгінізіңіз.

STIHL фирмасы STIHL фирмасының түпнұсқалы қосалқы бөлшектерін қолдануға ұсыныс береді. Олар өздерінің сипаты жағынан құрылғымен оңтайлы түрде келістірілген және пайдаланушының талаптарына сай келеді.

Жөндеген, техникалық қызмет көрсеткен және тазартқан кезде моторды әрқашан сөндіріп отырыңыз – **жарақат алу қаупі төнуі мүмкін!** – Айрықша жағдайлар: Карбюраторды және бос жүрістің тәртіптемесін ретке келтіру.

Егер де әмбебап иіптірек / тотатуды ауыстырып-қосқыш **STOP** және **0** күйінде орнатылған болса, от алдыру тоқсымындағы түйіспелі ұштықты алып тастаңыз немесе от алдыру білтесін бұрап алыңыз да, Іске қосу құрылғысының көмегімен моторды іске қосыңыз – **цилиндрдің сыртында ұшқын болғандықтан** өрт шалу қаупі төне алады.

Мотоқұрылғыға техникалық қызмет көрсетуге және жанып тұрған оттың дәл жанында сақтауға тыйым салынады, себебі **жанармайдың тұтануынан**, өрттің туындау қаупі төне алады!

Бак қақпағының герметикалылығын үнемі тексеріп отырыңыз.

STIHL компаниясы тарапынан рұқсат етілген, жарамды от алдыру білтесін ғана қолданыңыз - "Техникалық сипаттамалар" бөлімін қараңыз.

От алдыру шынжырының көбілін тексеріңіз (оқшаулағыштың мінсіз болуы, қосылыстың тығыз болуы).

Бәсеңдеткіштің мінсіз күйін тексеріңіз.

Жарамсыз немесе алынған бәсеңдеткішпен жұмыс істеуге болмайды – **өрт шалу қаупі төнуі мүмкін!** – есту қабілеті зақымдалуы мүмкін!

Ыстық бәсеңдеткішті ұстамаңыз – **күйік алу қаупі төне алады!**

2.12 Қорғаныш айлабұйымдарындағы нышандар

Кескіш аспаптарға арналған қорғаныштағы **сілтеуіш** кескіш аспаптың айналу бағытын көрсетеді.

Келесі нышандардың кейбірі, қорғаныштың сыртқы жағында орналасады және кескіш аспаптың / қорғаныштың рұқсат етілген құрамдастырымын көрсетеді.



Қорғанышты тек қана шапқыш бастиектермен бірге қолданыңыз – металдан жасалған кескіш аспаптармен бірге қолданбаңыз.



Қорғанышты қалың тоғай пышағымен және ара жүздерімен бірге қолданбаңыз.



Қорғанышты шапқыш бастиектермен бірге қолданбаңыз.



Қорғанышты тек қана шөп кескіш жүздермен бірге қолданыңыз.

2.13 Аспалы қайыс

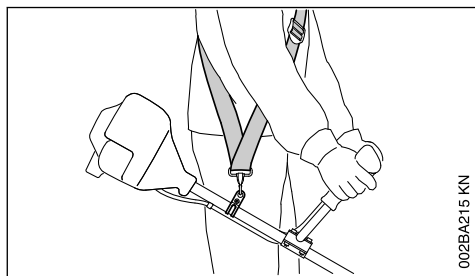

- ▶ Аспалы қайысты қолдану
- ▶ Моторы жұмыс істеп тұрған мотоқұрылғыны аспалы қайысқа іліңіз

Шөп кескіш жүздер аспалы қайыспен (бір иықты аспалы қайыспен) бірге қолданылуға тиіс!

2.14 Шапқыш қылдары бар шапқыш бастиек

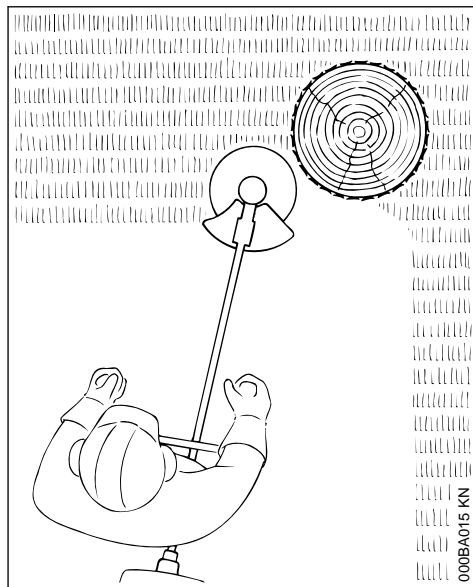

Жұмсақ "кесу" үшін - таза кесу, сондай-ақ ағаштар және дуалға арналған бағандар айналасындағы жарық қырларды кесу және т.б. үшін - ағаштардың қабығы аз дәрежеде бүлінеді.

Шапқыш бастиектің жеткізілім көлеміне ішбет парақ та кіреді. Ішбет парақта көрсетілген деректер ғана сай келе отырып, шапқыш бастиекті шапқыш қылмен жарақтаңыз.



Шапқыш қылдарды металдан жасалған сымға немесе арқанға ауыстырмаңыз – **жарақат алу қаупі төнуі мүмкін!**

2.15 Пластмассалық пышақтары бар шапқыш бастиек – STIHL PolyCut

Шалғынның ашық қырын (қадаларсыз, дуалдарсыз, ағаштарсыз және осыған ұқсас кедергілерсіз) шабу үшін.

Жабыстырылған рұқсат етілген тозу таңбаламаларына назар аударыңыз!

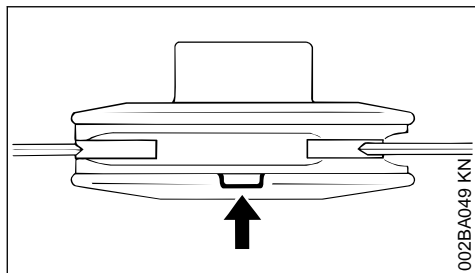

PolyCut шапқыш бастиекте таңбаламалардың бірі төмен бағытта (сілтеуіш) бұзылса: Шапқыш бастиекті ендігіде қолданбаңыз және басқасына ауыстырыңыз! Сынған аспаптың лақтырылатын сынықтарынан **жарақат алу қаупі төнуі мүмкін!**

PolyCut шапқыш бастиекке техникалық қызмет көрсету жөніндегі нұсқауларды міндетті түрде сақтаңыз!

Пластмассалық пышақтардың орнына PolyCut шапқыш бастиек шапқыш қылдармен де жабдықтала алады.

Шапқыш бастиектің жеткізілім көлеміне ішбет парақтар да кіреді. Шапқыш бастиекті, тек қана ішбет парақтың деректеріне сай келе отырып, пластмассалық пышақтармен немесе шапқыш қылдармен жабдықтаңыз.

 Сақтандыру

Шапқыш қылдың орнына металдан жасалған сымды немесе арқанды қолданбаңыз – **жарақат алу қаупі төнуі мүмкін!**

2.16 Металдан жасалған кескіш аспаптарды қолданған кезде кері беріліс қаупі төнуі мүмкін

 Сақтандыру



Металдан жасалған кескіш құрал-сайманды қолданған кезде, аспап қатты кедергіге (ағаш діңгегі, бұтақ, томар, тас және тағы басқалар) тап болса, кері беріліс қаупі төнуі мүмкін. Бұл кезде құрылғы кері бағыт бойынша – аспаптың айналу бағытына қарсы бағытта үдейді.

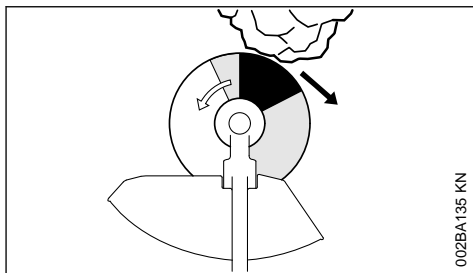

Аспап **қара түсті аумақтағы** кедергіге тап болса, **кері беріліс қаупі жоғары болады.**

2.17 Шөп кескіш жүз

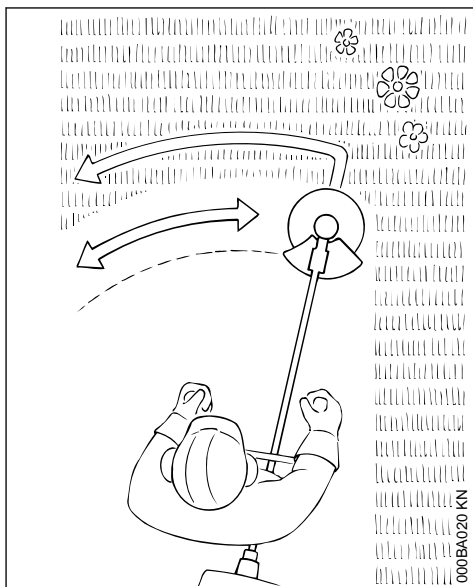

Шөптер мен арамшөптерге ғана арналған – Құрылғыны орақ сияқты жүргізіңіз.

 Сақтандыру

Шөп кескіш жүзге тым артық жүктеме жасаған кезде, ол бүлініп кете алады – лақтырылатын заттардан **жарақат алу қаупі төнуі мүмкін!**

Шөп кескіш жүзтің мұқалғаны білінсе, нұсқаулыққа сәйкес қайраңыз.

3 Кескіш аспаптың, қорғаныштың, тұтқыштың және аспалы қайыстың рұқсат етілген құрамдастырымдары

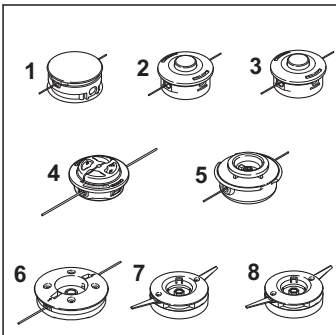
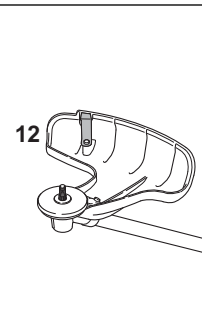
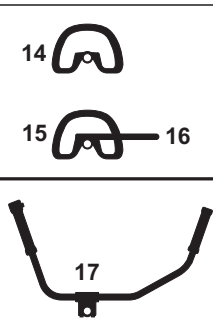
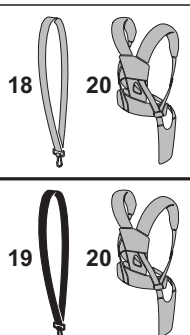
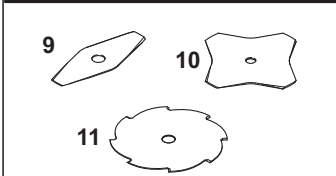
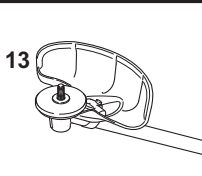
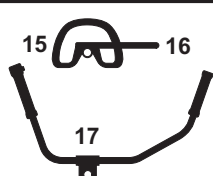
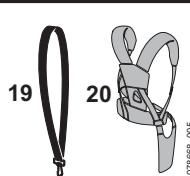
Кескіш құрал-сайман	Қорғаныс	Сап	Аспалы бөлікті
 <p>1 2 3 4 5 6 7 8</p>	 <p>12</p>	 <p>14 15 16 17</p>	 <p>18 20 19 20</p>
 <p>9 10 11</p>	 <p>13</p>	 <p>15 16 17</p>	 <p>19 20</p>

3.1 Рұқсат етілген құрамдастырымдар

Кескіш құрал-сайманға қарай, кестеден дұрыс құрамдастырымды таңдаңыз!



Сақтандыру

Қауіпсіздік мақсатында, тек бір кесте жолағында орналасқан кескіш құрал-саймандардың, қорғаныштың, тұтқыштардың және аспалы қайыстардың құрылымдық атқарымы ғана құрамдастырылуы тиіс. Басқа құрамдастырымдарға рұқсат берілмейді – **жазатайым оқиғаның туындау қаупі!**

3.2 Кескіш құрал-саймандар

3.2.1 Шапқыш бастиектер

- 1 STIHL SuperCut 20-2
- 2 STIHL AutoCut 25-2
- 3 STIHL AutoCut 27-2
- 4 STIHL AutoCut C 26-2
- 5 STIHL TrimCut 32-2
- 6 STIHL DuroCut 20-2
- 7 STIHL PolyCut 18-2

8 STIHL PolyCut 28-2

3.2.2 Металдан жасалған кескіш құрал-саймандар

- 9 Шөпке арналған кескіш диск 230-2 (Ø 230 мм)
- 10 Шөпке арналған кескіш диск 230-4 (Ø 230 мм)
- 11 Шөпке арналған кескіш диск 230-8 (Ø 230 мм)



Сақтандыру

Металдан басқа материалдардан жасалған шөп кесетін пышақ жүздеріне рұқсат берілмейді.

3.3 Қорғаныш құралдары

- 12 Шапқыш бастиектерге арналған қорғаныш
- 13 Металдан жасалған кескіш құрал-саймандарға арналған қорғаныш

3.4 Тұтқыштар

- 14 Айналмалы тұтқыш
- 15 Айналмалы тұтқыш және

16 Қамыт (қадам шектегіш)

17 Екі тұтқалы тұтқыш

3.5 Аспалы қайыстар

18 Бір иықты белдікті қолдануға болады

19 Бір иықты белдік қолданылуы тиіс

20 Екі иықты аспалы қайысты қолдануға болады

4 Екі тұтқалы тұтқышты монтаждау

4.1 Түтікшелі тұтқышты монтаждау

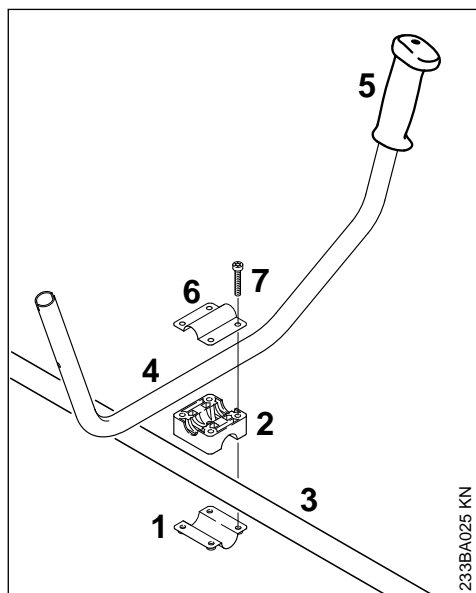

- ▶ Қысқыш ішбетті (1) және тұтқаның тіренішін (2) артқы ілмекке (3) орнатыңыз
- ▶ Түтікшелі тұтқышты (4) тұтқаның тіренішіне қойыңыз – бұл кезде резеңке тұтқыш (5) сол жақта болуға тиіс (мотордан түтікшелі тұтқышқа қарай)
- ▶ Қысқыш ішбетті (6) тұтқаның тіренішіне қойыңыз
- ▶ Бұрандаларды (7) толымдаушылардың тесіктері арқылы өткізіп, қысқыш ішбеттің (6) ішіне тірелгенге дейін бұрап тастаңыз

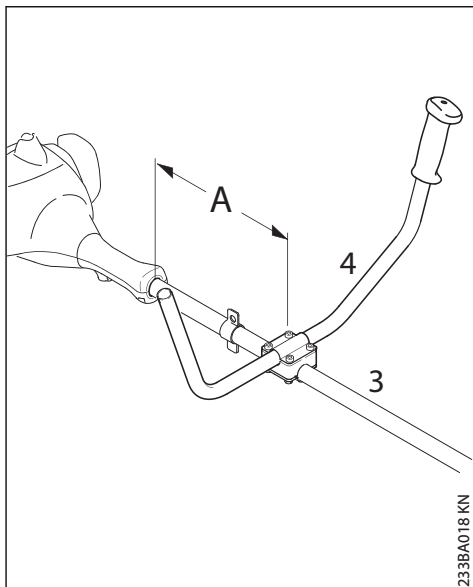

- ▶ Түтікшелі тұтқышты (4) мотор корпусынан шамамен 15 см (6 дюйм) болатын қашықтықта (A) артқы ілмекке (3) бекітіңіз
- ▶ Түтікшелі тұтқышты тегістенің де, бұрандаларын қатты бұрап тастаңыз

4.2 Басқару тұтқышын монтаждау

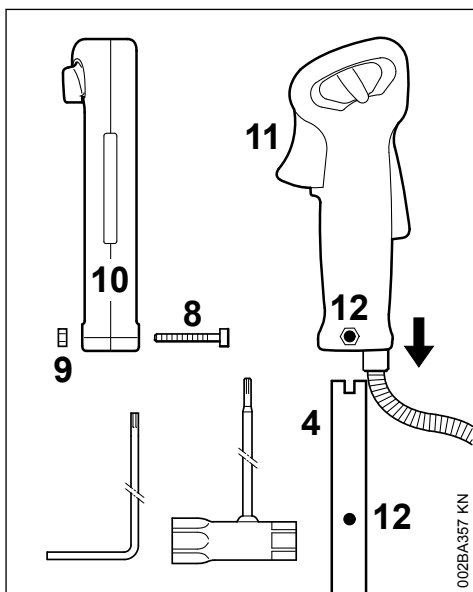

- ▶ Бұранданы (8) құрамдастырылған кілттің немесе иілген бұрауыштың көмегімен бұрап алыңыз – сомын (9) басқару тұтқышының (10) ішінде қала береді
- ▶ Басқару тұтқышын және редуктор бағытында көрсететін газ иінтірегін (11) түтікшелі тұтқыштың (4) қарай, тесіктер (12) сай келгенге дейін жылжытыңыз
- ▶ Бұранданы (8) бұрап, қатайтып бұрап тастаңыз

4.3 Кедергіштің жапқышын басқару арқанын бекіту

Нұсқау

Кедергіштің жапқышын басқару арқанын қатты бүкпеңіз және тар радиуста қоймаңыз – газ иінтірегі оңай қозғалып тұруы тиіс!

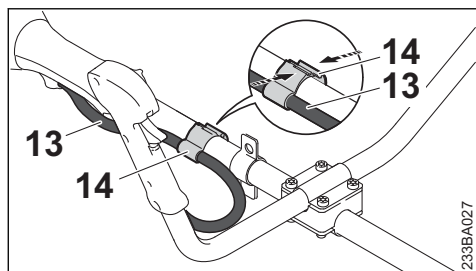

- ▶ Кедергіштің жапқышын басқару арқанының тұтқышы (14) мен кедергіштің жапқышын басқару арқанын (13) артқы ілмекке орнатаңыз
- ▶ Кедергіштің жапқышын басқару арқанының тұтқышы (14) бір-бірімен біріктіріңіз. Кедергіштің жапқышын басқару арқанының тұтқышын (14) бекіткен кезде тиісті дыбыс естіледі

5 Айналмалы тұтқышты монтаждау

5.1 Қамытты айналмалы тұтқышты монтаждаңыз

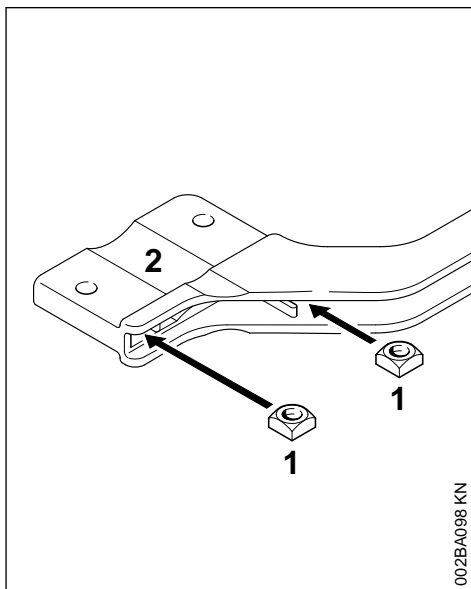

- ▶ Төрт қырлы сомындарды (1) қамыттың (2) ішіне кіргізіңіз – қаптамаға тесік жасаңыз

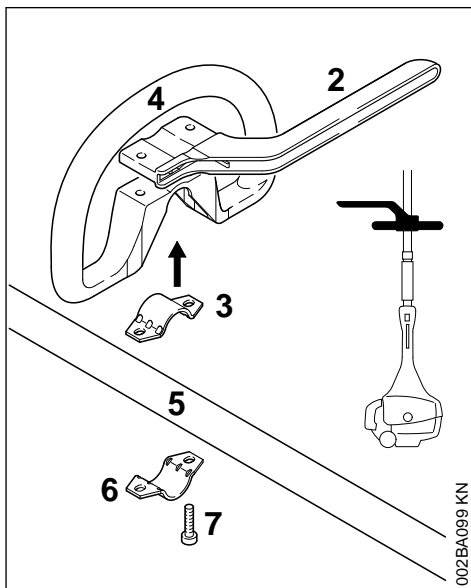

- ▶ Қамытты (3) айналмалы тұтқыштың (4) ішіне кіргізіңіз және бірге артқы ілмекке (5) отырғызыңыз
- ▶ Қамытты (6) орнатыңыз
- ▶ Қамытты (2) орнатыңыз – ережені сақтаңыз!
- ▶ Қаптамаға тесік жасаңыз
- ▶ Бұрандаларды (7) тесіктердің ішіне салыңыз – қамытты тірелгенге дейін бұрап тастаңыз
- ▶ "Айналмалы тұтқышты бекіту" бөлімін қараңыз

5.2 Айналмалы тұтқышты қамытсыз монтаждаңыз

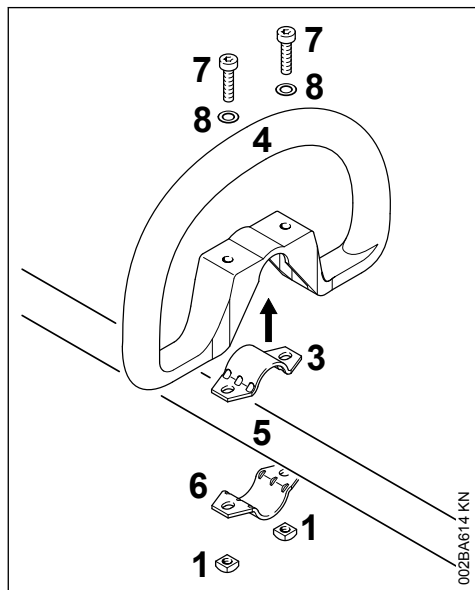

- ▶ Қамытты (3) айналмалы тұтқыштың (4) ішіне кіргізіңіз және бірге артқы ілмекке (5) отырғызыңыз
- ▶ Қамытты (6) орнатыңыз
- ▶ Қаптамаға тесік жасаңыз
- ▶ Тығырықты (7) бұрандаға (8) салыңыз да, қайтадан тесікке орнатыңыз, содан соң төрт қырлы сомынды (1) - тірелгенге дейін бұрап тастаңыз
- ▶ "Айналмалы тұтқышты бекіту" бөлімін қараңыз

5.3 Айналмалы тұтқышты бекіту

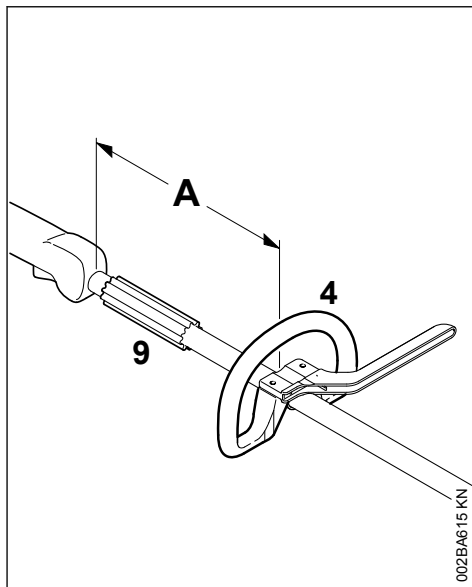

Қашықтықты (A) өзгерту арқылы, айналмалы тұтқыш, пайдалануға және қолдану нұсқасына аса ыңғайлы болатын күйге орнатылуы мүмкін.

Ұсыныс: Қашықтық (A) шамамен 20 см (8 дюйм)

- ▶ Айналмалы тұтқышты қажетті күйге жылжытыңыз
- ▶ Айналмалы тұтқышты (4) тегістеңіз
- ▶ Айналмалы тұтқыш ендігінде артқы ілмектің бойымен айналмауы үшін, бұрандаларды қаттырақ бұрап тастаңыз – қамыт болмаса: қажет болғанда, сомындарды бекітіңіз

Төлке (9) елге байланысты қолжетімді болады және айналмалы тұтқыш пен басқару тұтқышы арасында болуға тиіс.

6 Тірек ілмегін монтаждау

6.1 Металдан жасалған түрленім

Тірек ілмегі құрылғының жеткізілім көлеміне кіреді немесе арнайы жабдықтар ретінде алына алады.

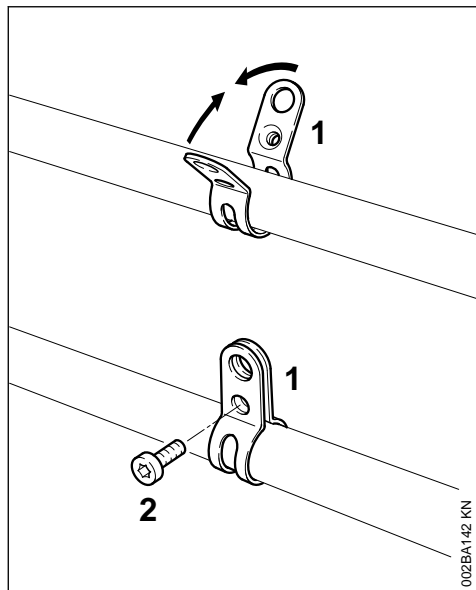

Тірек ілмегінің күйін "Маңызды толымдаушылары" бөлімінен қараңыз.

- ▶ **Сол жақты бұrandасы бар** қамытты (1) артқы ілмекке (пайдаланушы жағы) орнатыңыз
- ▶ Қамыттың тілімшелерін қысыңыз және қысулы күйде ұстап тұрыңыз
- ▶ М6х14 бұrandаны (2) бұрап қойыңыз
- ▶ Тірек ілмегін тегістеңіз
- ▶ Бұrandаны қатты бұрап тастаңыз

002BA142 KN

6.2 Полимерден жасалған түрленім

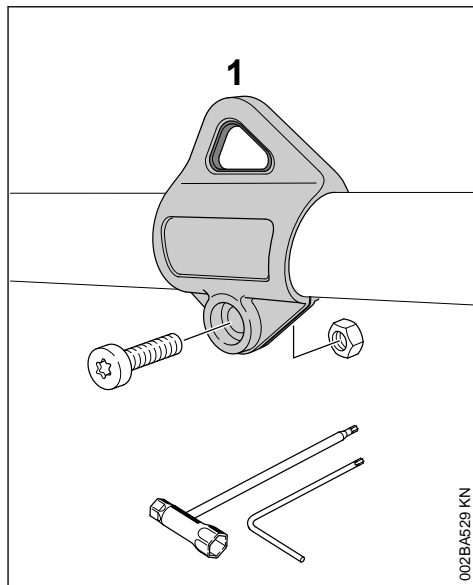

Тірек ілмегінің күйін "Маңызды толымдаушылары" бөлімінен қараңыз.

- ▶ Салмақ түсетін ілмекті (1) қарнаққа орнатыңыз және қарнақты басыңыз.
- ▶ М5 сомынын салмақ түсетін ілмектегі алты қырлы тесікке салыңыз.
- ▶ М5х14 бұrandаны бұрап қойыңыз
- ▶ Тірек ілмегін тегістеңіз
- ▶ Бұrandаны қатты бұрап тастаңыз

002BA529 KN

7 Қорғаныш айлабұйымдарын монтаждау

7.1 Тиісінше қорғанышты қолданыңыз

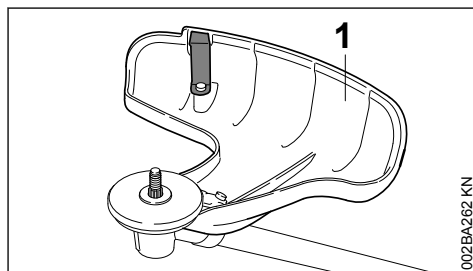

002BA262 KN

**Сақтандыру**

Қорғаныш (1) тек шапқыш бастиектерге ғана рұқсат етілген, сол себептен шапқыш бастиекті монтаждаудың алдында да қорғаныш (1) монтаждалуы тиіс.

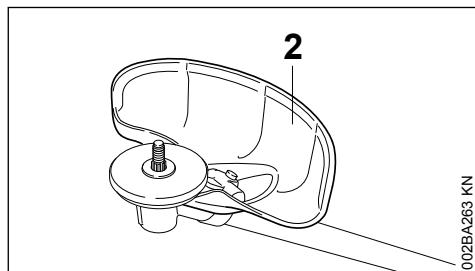

002BA263 KN

**Сақтандыру**

Қорғаныш (2) тек шөп кескіш жүздерге ғана рұқсат етілген, сол себептен шөп кескіш жүздерді монтаждаудың алдында да қорғаныш (2) монтаждалуы тиіс.

7.2 Қорғанышты монтаждау

(1) және (2) қорғаныштары беріліс үстіне бірдей бекітіледі.

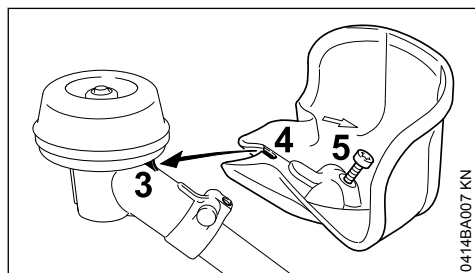

0414BA007 KN

- ▶ Қорғанышты редукторға орнатыңыз, бұл кезде редуктордағы шығыңқы жерді (3) қорғаныштағы қуысқа (4) енгізіңіз
- ▶ Бұранданы (5) бұрап, қатайтып бұрап тастаңыз

Кейбір құрылымдық атқарымдардың жеткізілім көлеміне М5х14 бұрандасы қосымша ретінде кіреді.

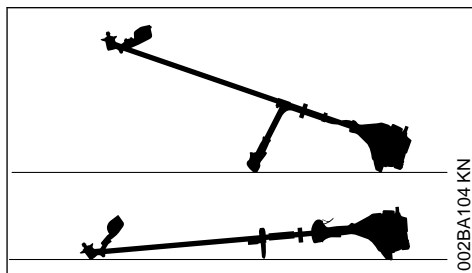
8 Кескіш аспапты монтаждау**8.1 Мотоқұрылғыны басқа жерге қойыңыз**

002BA104 KN

- ▶ Моторды тоқтатыңыз
- ▶ Мотоқұрылғыны қойғанда, кескіш аспапқа арналған бекіткіш жоғары қарап тұруы қажет

8.2 Кескіш аспаптарға арналған бекіткіш бөлшектер

Жаңа құрылғыны бастапқыда жабдықтаған кезде жеткізілетін кескіш аспабына байланысты, кескіш аспапқа арналған бекіткіш бөлшектердің жеткізілім көлемі де ерекшелене алады.

8.2.1 Бекіткіш бөлшектері бар жеткізілім көлемі

Шапқыш бастиектер мен металдан жасалған кескіш аспаптар монтаждала алады.

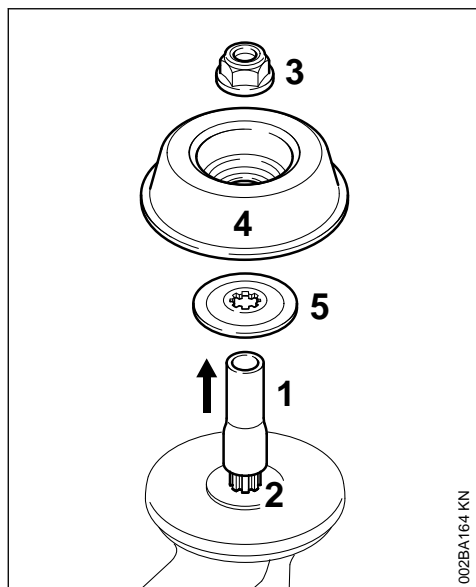

002BA164 KN

Бұл үшін, кескіш аспаптардың құрылымдық атқарымына байланысты, қосымша ретінде сомын (3), қозғалмалы диск (4) және қысқыш тығырық (5) қажет.

Толымдаушылар, құрылғымен бірге жеткізілетін және арнайы жабдықтар ретінде ұсынылатын толымдаушылар жиынтығына кіреді.

8.2.2 Тасымалдау қорғаныш алып тастаңыз

► Құбыршекті (1) біліктен (2) алып тастаңыз

8.2.3 Бекіткіш бөлшектері жоқ жеткізілім көлемі

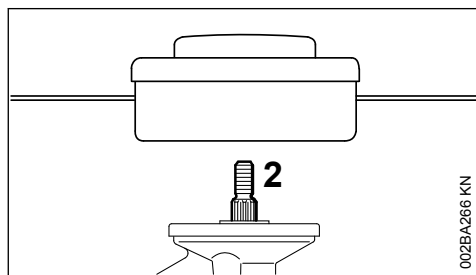

002BA266 KN

Білік (2) үстіне тікелей бекітілетін шапқыш бастиектер ғана монтаждала алады.

8.3 Білікті бұғаттау

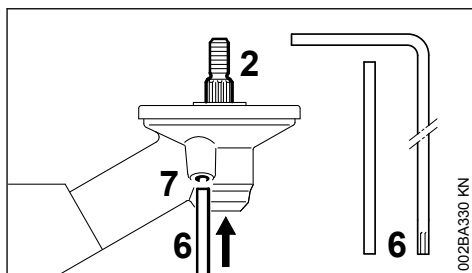

002BA330 KN

Кескіш аспаптарды монтаждау және демонтаждау үшін білік (2) өзектің (6) немесе иілген бұрауыштың (6) көмегімен бұғатталуға тиіс. Толымдаушылар жеткізілім көлеміне кіреді, сондай-ақ арнайы жабдықтар ретінде жеткізіледі.

- Өзекті (6) немесе иілген бұрауышты (6) жетектің ішіндегі тесікке (7) тірелгенге дейін салыңыз – сәл басыңыз
- Білікте, өзек бекітілмейінше және білік бұғатталмайынша сомынды немесе кескіш аспапты бұрай беріңіз

8.4 Бекіткіш бөлшектерді демонтаждау

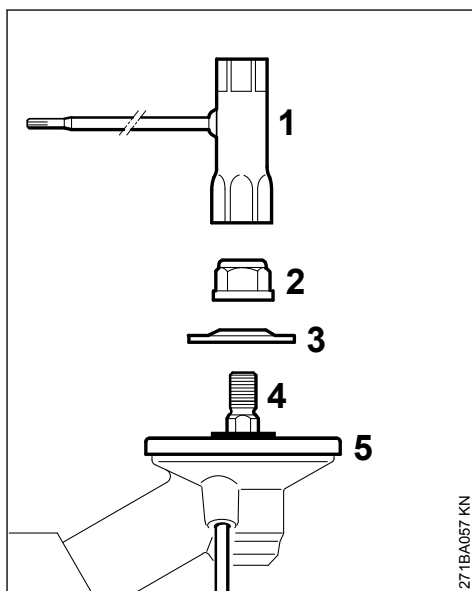

271BA057 KN

► Білікті бұғаттау

- ▶ Құрамдастырылған кілттің (1) көмегімен, сомынды (2) сағат тілінің бағыты бойынша (сол жақ бұранда) бұраңыз және оны бұрап алыңыз
- ▶ Қысқыш тығырықты (3) біліктен (4) алып тастаңыз, қысқыш дискті (5) алмаңыз

8.5 Кескіш аспапты монтаждау

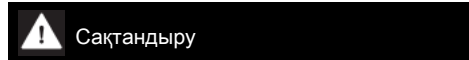

Сақтандыру

Кескіш аспап үшін тиісті қорғанышты қолданыңыз – "Қорғанысты монтаждау" бөлімін қараңыз.

8.6 Шапқыш бастиекті бұрандалы қосылыспен орнатыңыз

Шапқыш бастиектің техникалық сипаттамалары қоса берілген нұсқаулықты сенімді жерде сақтаңыз.

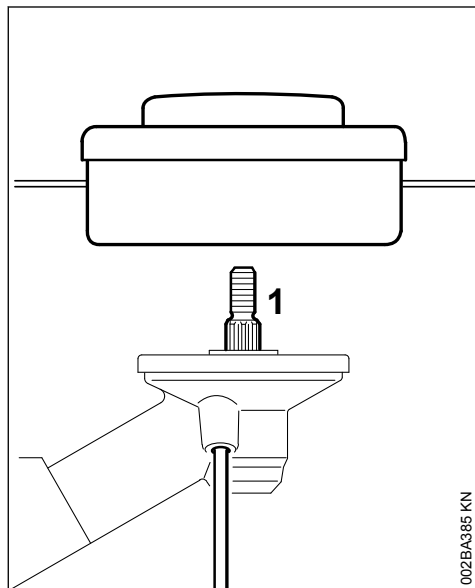

002BA385 KN

- ▶ Қысқыш дискті орнатыңыз
- ▶ Шапқыш бастиекті білікке (1) тиіп тұрғанға дейін сағат тіліне қарсы бағытта бұраңыз
- ▶ Білікті бұғаттау
- ▶ Шапқыш бастиекті бекітіңіз

Нұсқау

Білікті бұғаттауға арналған құралды қайтадан алыңыз.

8.7 Шапқыш бастиекті демонтаждаңыз

- ▶ Білікті бұғаттау
- ▶ Шапқыш бастиекті сағат тілінің бағытында бұраңыз

8.8 Металдан жасалған кескіш аспапты монтаждау



Сақтандыру

Өткір кескіш жиектерден жарақат алу қаупі төнбеуі үшін – қорғаныш қолғаптарын киіңіз.

Әрқашан металдан жасалған кескіш аспаптың тек бір данасын ғана орнатыңыз!

Кескіш аспапты дұрыс орнатыңыз

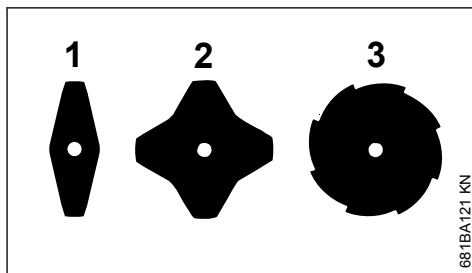

(1) және (2) шөп кескіш жүздерінде, кескіш жиектер кез-келген жаққа қарай бағыттала алады – бір жағы ғана тозбас үшін осы кескіш аспаптарды үнемі айналдырып тұрыңыз.

Шөп кескіш жүздегі (3) кескіш жиектер сағат тілінің бағыты бойынша қойылуы тиіс.

**Сақтандыру**

Қорғаныштың ішкі жағындағы айналым бағытының сілтеуішін ұстаныңыз.

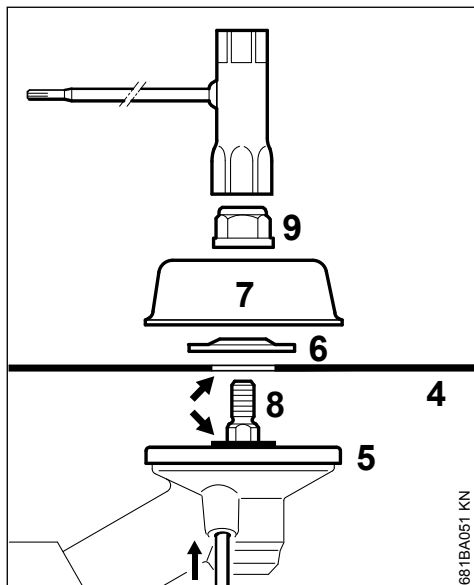

- ▶ Кескіш аспапты (4) қысқыш дисктің (5) үстіне қойыңыз

**Сақтандыру**

Бүйір (сілтеуіштер) кескіш аспаптардың тесігіне тиюге тиіс.

Кескіш аспапты бекітіңіз

- ▶ Қысқыш тығырықтың (6) деңестік жағын жоғары қаратып орнатыңыз
- ▶ Қозғалмалы дисктерді (7) орнатыңыз
- ▶ Білікті (8) бұғаттаңыз
- ▶ Құрамдастырылған кілттің көмегімен сомынды (9) сағат тіліне қарсы бағыт бойынша білікке бұрап кигізіп, қатты бұрап тастаңыз

**Сақтандыру**

Босап кеткен сомынды ауыстырыңыз.

Нұсқау

Білікті бұғаттауға арналған аспапты қайтадан алыңыз.

8.9 Металдан жасалған кескіш аспапты демонтаждау

**Сақтандыру**

Өткір кескіш жиектерден жарақат алу қаупі төнбеуі үшін – қорғаныш қолғаптарын киіңіз.

- ▶ Білікті бұғаттау
- ▶ Сомынды сағат тілінің бағыты бойынша босатыңыз
- ▶ Кескіш аспап пен оның бекіткіш бөлшектерін редуктордан алып тастаңыз – бұл кезде қысқыш диск (5) **алынбауы** керек

9 Жанармай

Мотор бензиннен және мотор майынан жасалған жанармай қоспасында жұмыс істеуге тиіс.

**Сақтандыру**

Жанармаймен тікелей жанасудан және жанармай буларын ішкері жұтудан сақтаныңыз.

9.1 STIHL MotoMix

STIHL компаниясы STIHL MotoMix қоспасын қолдануға ұсыныс береді. Аталған жанармай қоспасында бензол, тетраэтилқорғасын бар, октан саны жоғары болып табылады және дұрыс қоспалар пропорциясын әрдайым қамтамасыз етеді.

STIHL қозғалтқышының барынша көп қызмет ету мерзіміне арналған STIHL MotoMix жанармай қоспасы екі ырғақты қозғалтқыштарға арналған HP Ultra мотор майымен араластырылған.

MotoMix жанармай қоспасы барлық өткізу нарықтарында тең дәрежеде ұсынылмаған.

9.2 Жанармай қоспасын дайындау

Нұсқау

Жарамсыз жанар-жағармай материалдары немесе нұсқаулықтарға сай келмейтін қоспалар пропорциясы жетекке күрделі зиян келтіре алады. Аса төмен сападағы бензин немесе мотор майы қозғалтқышты, нығыздағыш сақиналарды, құбыржолдары және жанармай бағын бұза алады.

9.2.1 Бензин

Тек қана құрамында тетраэтилқорғасын болатын немесе болмайтын ең аз октан саны 90 ROZ құрайтын **таңбалы бензинді** қолданыңыз.

Этанолдың құрам үлесі 10%-дан жоғары болатын бензин, қолдан ретке келтірілетін карбюратормен жұмыс істейтін моторлардың жұмысын іске шығара алады, сондықтан осындай моторлар үшін олар қолданылмағаны жөн.

M-Tronic жүйесі бар моторлар, этанолдың құрам үлесі 27%-ға дейін (E27) жететін бензинді қолданған кезде, соның арқасында толық қуат қамтамасыз етіледі.

9.2.2 Мотор майы

Егер жанармай өзі араласатын болса, STIHL екі ырғақты қозғалтқыштарға арналған майын ғана немесе басқа JASO FB, JASO FC, JASO FD, ISO-L-EGB, ISO-L-EGC немесе ISO-L-EGD сыныпты тиімділігі жоғары майды қолдануға болады.

STIHL компаниясы STIHL HP Ultra екі ырғақты қозғалтқыштарға арналған майын немесе қозғалтқыштың барлық қызмет ету мерзімі ішінде шығарындылардың шекті мәндерін қамтамасыз ету үшін балама тиімділігі жоғары мотор майын қолдануды ұсынады.

9.2.3 Қоспалар пропорциясы

STIHL 1:50; 1:50 екі ырғақты қозғалтқыштарына арналған мотор майында = майдың 1 бөлігі + бензиннің 50 бөлігі

9.2.4 Мысалдар

Бензиннің мөлшері	STIHL екі ырғақты қозғалтқышқа арналған май 1:50	
Литр	Литр	(мл)
1	0,02	(20)
5	0,10	(100)
10	0,20	(200)
15	0,30	(300)
20	0,40	(400)
25	0,50	(500)

- ▶ жанармайға жарамды болатын канистрге алдымен мотор майын, кейін бензинді құйыңыз және мұқият араластырыңыз

9.3 Жанармай қоспасын сақтау

Жанармайға рұқсат етілген сұйыққоймаларда қауіпсіз, құрғақ және салқын жерде ғана сақтаңыз, жарық пен күн сәулесінен қорғаңыз.

Жанармай қоспасы ескірсе – қоспаның босалқы қорын бірнеше аптаға ғана дайындаңыз. Жанармай қоспасын 30 күннен артық сақтамаңыз. Жарықтың, күн сәулесінің, төмен немесе жоғары температуралардың әсерінен жанармай қоспасы өзінің қолданыс сипаттамаларынан тез айырылады.

Алайда STIHL MotoMix еш қиындықсыз 5 жылға дейін сақтала алады.

- ▶ Канистрді жанармаймен толтырар алдында, оны мұқият шайқап алғаныңыз жөн



Сақтандыру

Канистрдегі қысым көтеріле алады, абайлап ашыңыз.

- ▶ Жанармай бағын және канистрді уақыт өте келе мұқият тазартып отырыңыз

Жанармайдың қалдықтарын және тазарту үшін қолданылған сұйықтықты нұсқауларға сай және қоршаған ортаға нұқсан келтірмей кәдеге жаратыңыз!

10 Жанармайды толтырып құю



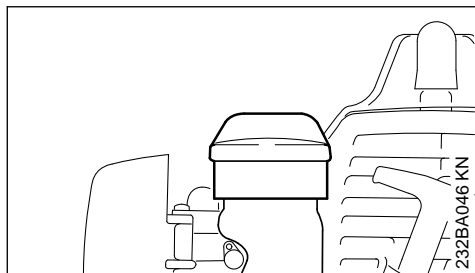

- ▶ Бакты ластанудан қорғау үшін, жанармай бағының айналасын және ысырмасын тазартыңыз
- ▶ Бактың ысырмасы жоғары қарайтындай етіп құрылғыны орналастырыңыз
- ▶ Бактың ысырмасын ашыңыз

Жанармайды бактың ернеуіне дейін толтырып құймаңыз және жан-жағына шашыратпаңыз. STIHL фирмасы өзінің құю жүйесін ұсынады (арнайы жабдықтар).



Жанармайды құйғаннан кейін, қолыңызбен бактың қақпағын барынша басыңыз.

11 Аспалы қайысты орнату

Аспалы қайыстың түрі мен құрылымдық атқарымы нарыққа байланысты болады.

Аспалы қайысты қолдану – "Кескіш аспаптың, қорғаныштың, тұтқыштың, аспалы қайыстың рұқсат етілген құрамдастырымдары" бөлімін қараңыз.

11.1 Бір иықты аспалы қайыс

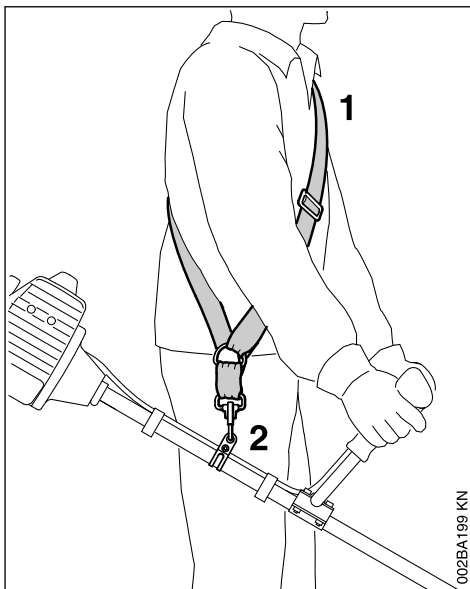

- ▶ Бір иықты аспалы қайысты (1) орнатыңыз
- ▶ Карабин ілмегі (2) оң жақ жамбастың астында шамамен алақанның ені қашықтығында болатындай етіп қайыстың ұзындығын реттеңіз
- ▶ Құрылғыны теңдестіру

11.2 Екі иықты аспалы қайыс

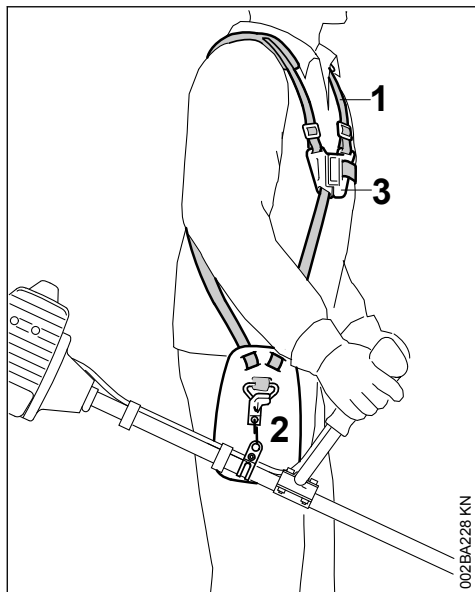

- ▶ Екі иықты аспалы қайысты (1) орнатыңыз және құлып тілімшесін (3) шерт еткізіп жабыңыз
- ▶ Қайыстың ұзындығын реттеңіз – ілмек карабин (2), шамамен оң жақ жамбастың астындағы алақанның ені биіктігінде болуы тиіс.
- ▶ Агрегатты теңестіру - "Агрегатты теңестіру" бөлімін қараңыз

12 Құрылғыны теңдестіру

Аспалы қайыс пен карабин ілмегінің түрі және құрылымдық атқарымы нарыққа байланысты болады.

Айналмалы тұтқышы бар құрылғыларда, тірек ілмегі басқару тұтқышының ішіне кіріктірілген – "Маңызды толымдаушылары" бөлімін қараңыз. Айналмалы тұтқышы бар құрылғыларды теңдестіру қажет емес.

12.1 Құрылғыны аспалы қайысқа іліңіз

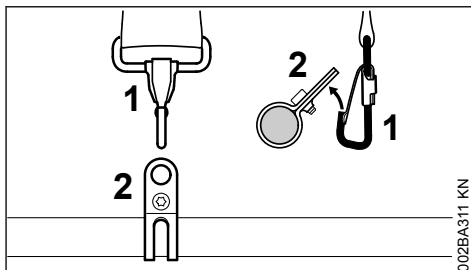

- ▶ Карабин ілмегін (1), артқы ілмектегі тірек ілмегіне (2) іліңіз

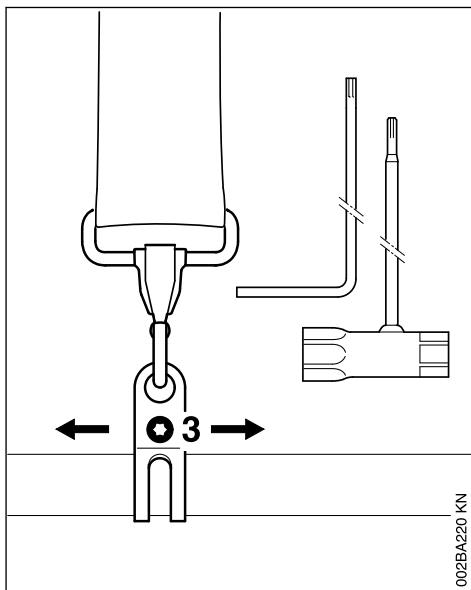

- ▶ Бұранданы (3) босатыңыз

12.2 Теңдестіру күйі

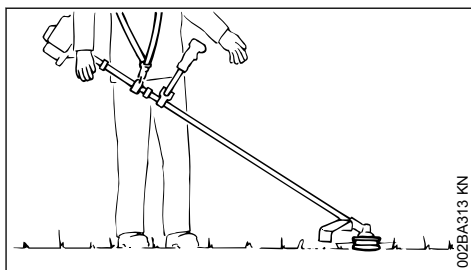

- ▶ Шапқыш бастиектер мен шөп кескіш жүздер жерге сәл тиіп тұруға тиіс

Теңдестіру күйіне жету үшін келесі қадамдарды орындаңыз:

- ▶ Тірек ілмегін жылжытыңыз – Бұранданы сәл бұрап қойыңыз – Құрылғыны теңдестіріңіз – Теңдестіру күйін тексеріңіз

Дұрыс теңдестіру күйіне жеткен кезде:

- ▶ Тірек ілмегіндегі бұранданы қатты бұрап тастаңыз

12.3 Құрылғыны аспалы қайыстан ажыратыңыз

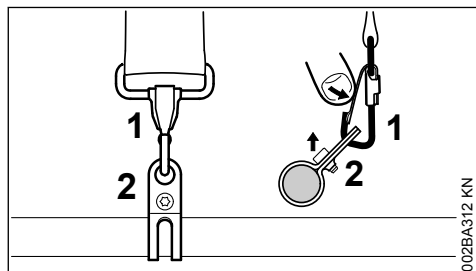

- ▶ Карабин ілмегіндегі төрткілдешке (1) басыңыз және тірек ілмегін (2) ілгектен суырып алыңыз

13 Моторды іске қосу / тоқтату

13.1 Екі тұтқалы тұтқышы бар құрылымдық атқарым

13.1.1 Басқару элементтері

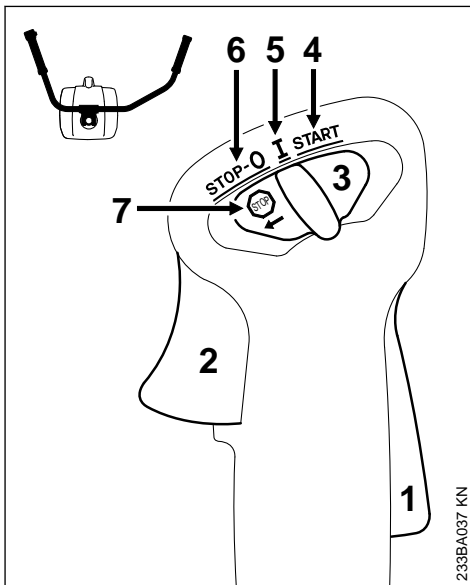

1 Газ иінтірегінің тежеушісі

2 Газ иінтірегі

3 Әмбебап иінтірек

13.1.2 Әмбебап иінтіректің күйлері

4 START – іске қосу – от алдыру жүйесі сәндірілген – мотор іске қосыла алады

5 I – Жұмыс күйі – мотор жұмыс істейді немесе іске қосыла алады

6 STOP–0 – мотор тоқтатылған, от алдыру жүйесі сәндірілген

13.1.3 Әмбебап иінтіректегі нышан

7 ☹ – тоқтату белгісі және сілтеуіш – моторды тоқтату үшін әмбебап иінтіректі (☹) сілтеуішінің бағытымен STOP-0 күйіне қарай жылжытыңыз

13.1.4 Іске қосу

- ▶ газ иінтірегінің тежеушісіне және газ иінтірегіне кезек-кезек басыңыз
- ▶ екі иінтіректі басулы күйде ұстаңыз

- ▶ Әмбебап иінтіректі **START** күйіне қарай жылжытыңыз және басулы күйде ұстап тұрыңыз
- ▶ газ иінтірегін, әмбебап иінтіректі және газ иінтірегінің тежеушісін кезек-кезек босатыңыз = **газды іске қосатын күй**
- ▶ содан кейін, "Барлық құрылымдық атқарымдар" бөліміне сәйкес әрекет ету қажет

13.2 Айналмалы тұтқышы бар құрылымдық атқарым

13.2.1 Басқару элементтері

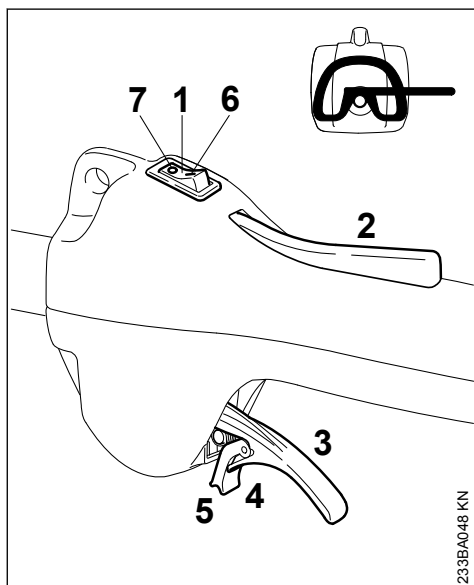

- 1 Тоқтатуды ауыстырып-қосқыш
- 2 Газ иінтірегінің тежеушісі
- 3 Газ иінтірегі
- 4 газ иінтірегінің серіппелі тілі
- 5 Бекіткіш

Тоқтатуды ауыстырып-қосқыштың күйлері

- 6 I – жұмыс күйі – мотор іске қосыла алады немесе жұмыс істеп тұр
- 7 0 – Тоқтату – мотор тоқтатылған, от алдыру жүйесі сөндірілген

13.2.2 Іске қосу

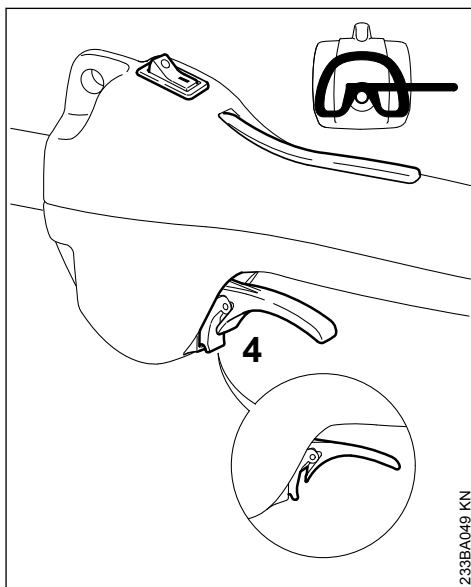

- ▶ Тоқтатуды ауыстырып-қосқышты I күйіне ауыстырыңыз
- ▶ Газ иінтірегінің тежеушісіне басыңыз және ұстап тұрыңыз
- ▶ Тілдегі (4) бекіткіш корпусқа бекітілмейінше, газ иінтірегін тірелгенге дейін баса беріңіз
- ▶ газ иінтірегін, тілді және газ иінтірегінің тежеушісін кезек-кезек босатыңыз = **газды іске қосатын күй**
- ▶ содан кейін, "Барлық құрылымдық атқарымдар" бөліміне сәйкес әрекет ету қажет

13.3 Барлық құрылымдық атқарымдар

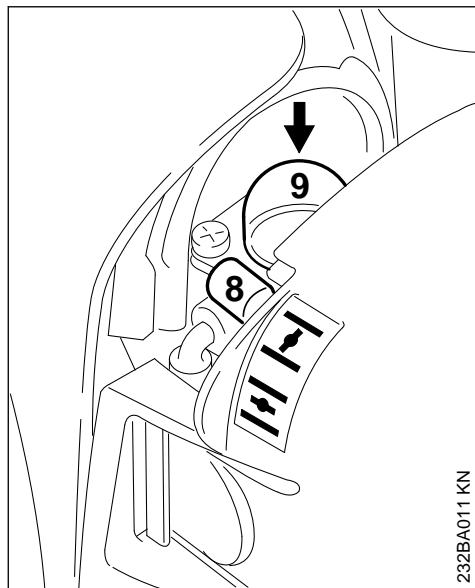

232BA011 KN

- Ауа жапқыштың қақпақшасының иінтірегін (8) орнатыңыз

 мотор салқын болған жағдайда мотор қызса, бірақ қызуы әлі жеткіліксіз болса – тіпті мотор жұмыс істеп жатқан жағдайдың өзінде де

- Қолдан істейтін жанармай сорғысының сильфонын (9) аз дегенде 5 рет басыңыз, сонымен қатар, егер де жанармай құйылмаған кезде де солай басыңыз

13.3.1 Іске қосу

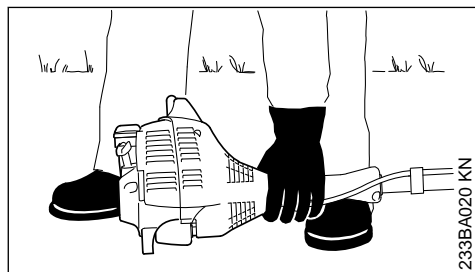

233BA020 KN

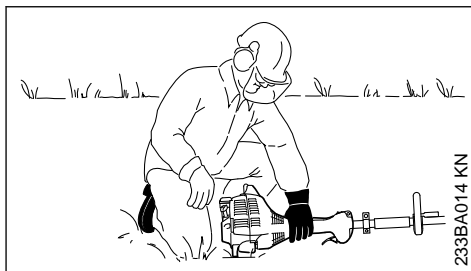

233BA014 KN

- Құрылғыны тұрақты күйде жерге қою қажет: Мотордағы тірек және кескіш аспапқа арналған қорғаныш тіректі қалыптастырады
- келесілер бар болса: Кескіш аспапта тасымалдау қорғанышы болса – оны алып тастаңыз

Кескіш аспап жерге де, қандай да бір заттарға да тимеуі қажет – **жазатайым оқиганың туындау қаупі төнуі мүмкін!**

- тұрақты күйге орналасыңыз – Нұсқалары: тұрып, иіліп немесе тізерлеп
- Сол қолыңызбен құрылғыны **нықтап** жерге басыңыз – бұл кезде газ иінтірегіне де, газ иінтірегінің тежеушісіне де және тоқтатуды ауыстырып-қосқышқа да тиіменіз

Нұсқау

Аяғыңызды артқы ілмекке қоймаңыз және оған тізеңізбен отырмаңыз!

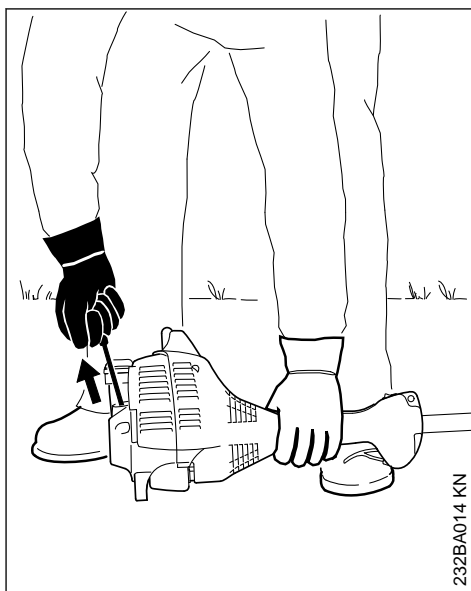

232BA014 KN

- ▶ оң қолыңызбен іске қосатын арқанды алыңыз

13.3.2 ErgoStart-сыз құрылымдық атқарым

- ▶ Іске қосатын арқанды бірінші сезілетін кедергіге тірелгенге дейін баяулап тартыңыз, содан кейін жылдам әрі қатты созыңыз

Нұсқау

Арқанды соңына дейін шығармаңыз – **бұзылу қаупі төнуі мүмкін!**

13.3.3 ErgoStart бар құрылымдық атқарым

- ▶ Іске қосатын арқанды бірінші сезілетін тірекке дейін баяулап тартыңыз, содан кейін ақырындап және біркелкі ырғақпен созыңыз

Нұсқау

Арқанды соңына дейін шығармаңыз – **бұзылу қаупі төнуі мүмкін!**

13.3.4 Екі құрылымдық атқарым

- ▶ Іске қосатын арқанды тез ырғақпен артқа жібермеңіз - іске қосатын арқан дұрыс оралуы үшін, созуға қарсы бағытта баяу апарыңыз
- ▶ іске қосуды жалғастыру

13.3.5 Алғаш рет от алдырғаннан кейін

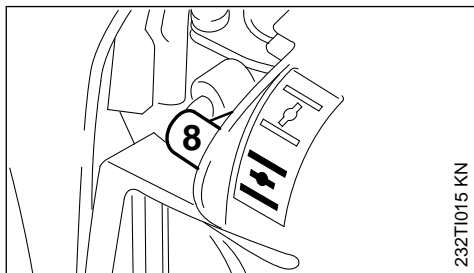

232T1045 KN

- ▶ **бесінші** іске қосатын тұтқыштан кешіктірмей, ауа жапқыштың қақпақшасының иінтірегін (8) \equiv күйіне қойған жөн
- ▶ іске қосуды жалғастыру

13.3.6 Мотордың жұмысы барысында

Екі тұтқалы тұтқышы бар құрылымдық атқарым

- ▶ Газ иінтірегіне басыңыз да, оны бірден жіберіңіз – мотор бос жүріс тәртіптемесіне ауысады

Айналмалы тұтқышы бар құрылымдық атқарым

- ▶ Тіл босатылмайынша, газ иінтірегіне баса беріңіз – мотор бос жүріс тәртіптемесіне ауысады

Агрегат жұмыс істеуге дайын.



Сақтандыру

Карбюратор дұрыс реттелген кезде, кескіш аспап мотордың бос жүрісінде айналмауға тиіс!

13.4 Моторды тоқтатыңыз

- ▶ Өмбебап иінтіректі (☺) сілтеуішінің бағытымен **STOP-0** күйіне қарай жылжытыңыз да, тоқтатуды ауыстырып-қосқышты **STOP / 0** күйіне қойыңыз

13.5 Егер де мотор іске қосылмаса

Ауа жапқыштың тұтқышы

Моторды бірінші рет от алдырғаннан кейін, ауа жапқыштың тұтқышы \equiv күйіне дер кезінде орнатылмаса, мотор тоқтап қалған болса керек.

- ▶ Ауа жапқыштың тұтқышын \equiv күйіне орнатыңыз
- ▶ Өмбебап иінтіректі, газ иінтірегінің тежеушісін және газ иінтірегін **газды іске қосатын күйге** орнатыңыз
- ▶ Моторды іске қосыңыз – бұл үшін іске қосатын арқанды күрт тартыңыз – арқанды 10 - 20 рет тарту қажет болады

13.5.1 Егер мотор өлі де қосылмай жатса

- ▶ Өмбебап иінтіректі немесе тоқтатуды ауыстырып-қосқышты сілтеуішінің бағытымен STOP-0 күйіне қарай жылжытыңыз да, тоқтатуды ауыстырып-қосқышты **STOP / 0** күйіне қойыңыз
- ▶ От алдыру білтесін демонтаждау керек - "От алдыру білтесі" бөлімін қараңыз
- ▶ От алдыру шамын келтіріңіз
- ▶ Жандыру камерасын желдету үшін - іске қосу құрылғысын бірнеше рет тартыңыз
- ▶ От алдыру білтесін қайтадан салыңыз - "От алдыру білтесі" бөлімін қараңыз
- ▶ Өмбебап иінтіректі немесе тоқтатуды ауыстырып-қосқышты **I / I** күйіне қойыңыз
- ▶ Ауа жапқыштың тұтқышы \equiv күйіне орнатылуы тиіс, сонымен қатар мотор салқын болған кезде де солай орнатылуы керек
- ▶ Моторды қайтадан іске қосыңыз

13.5.2 Жанармай бағындағы жанармай толықтай таусылса

- ▶ жанармаймен толтырғаннан кейін, қолдан істейтін жанармай сорғысының сиффонына аз дегенде 5 рет басыңыз, сонымен қатар, егер де сиффонның жанармайы толы болса да солай басыңыз
- ▶ Мотордың температурасына қарай ауа жапқыштың тұтқышын реттеңіз
- ▶ Моторды қайтадан іске қосып көріңіз

14 Құрылғыны тасымалдау

14.1 Тасымалдау қорғанышын қолданыңыз

Тасымалдау қорғанышының түрі, мотоқұрылғының жеткізілім көлеміндегі металдан жасалған кескіш аспаптардың түріне байланысты жеткізіледі. Тасымалдау қорғанышы, арнайы жабдықтар ретінде жеткізіледі.

14.1.1 Шөпке арналған кескіш дисктер 230 мм

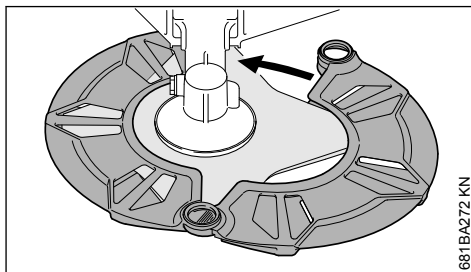
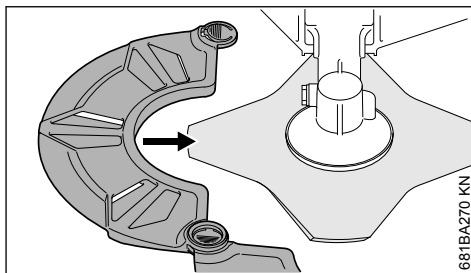
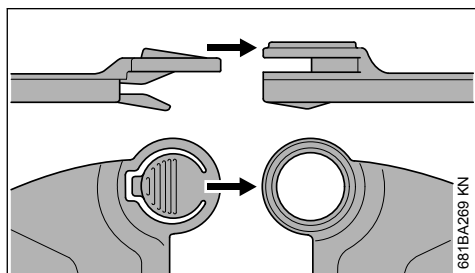
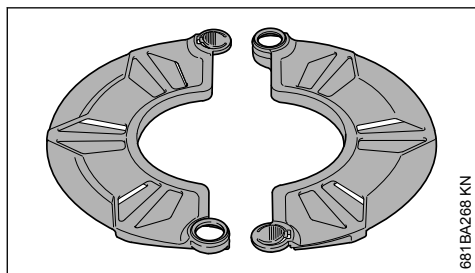

15 Қолдану жөніндегі нұсқаулар

15.1 Бірінші рет қолданған кезде

Жап-жаңа фабрикалық құрылғыны, жанармай бағын үшінші рет толтырғанға дейін жүктемесіз жоғары жиілікпен қолданбаңыз, себебі жаттықтырып жұмыс істеген кезде оған қосымша жүктемелер түсуі мүмкін. Жаттықтырып жұмыс істеген кезде, жылжымалы бөлшектер бір-біріне үйкеленуі керек - жетек тетігінде үйкеліске қатысты жоғары дәрежелі кедергі бар. Мотор 5-15 рет жанармаймен толтырылғаннан кейін ең жоғарғы қуатына жетеді.

15.2 Жұмыс барысында

Толық жүктемеде ұзақ уақыт бойы жұмыс істегеннен кейін, жылудың үлкен бөлігі салқындатқыш ауаның ағынымен аулақ әкетілмейінше, моторды біраз уақыт бойы бос жүрісте жүргізіңіз, соның арқасында жылудың тоқтап қалуының салдарынан қозғалтқыштың бөлшектеріне түсірілетін (от алдыру жүйесі, карбюратор) жүктеме төмендейді.

15.3 Жұмысты аяқтағаннан кейін

Жұмыста қысқа мерзім бойы үзіліс жасаған кезде: Моторды суытыңыз. Жанармай бағы бос құрылғыны келесі рет қолданғанға дейін

құрғақ және тұтану көздерінен алшақ жерде сақтаңыз. Жұмыс барысында ұзақ уақыт бойы үзіліс жасаған кезде – "Құрылғыны сақтау" бөлімін қараңыз.

16 Ауа тазалау сүзгісін тазалау

16.1 Егер де қозғалтқыштың қуаты түссе

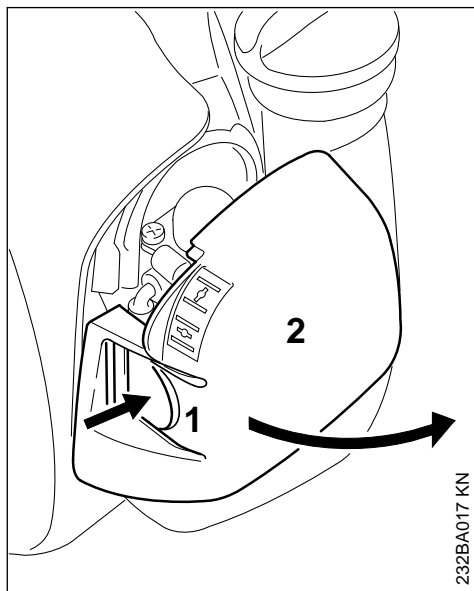

232BA017 KN

- ▶ Ауа жапқыштың тұтқышын **I** күйіне орнатыңыз
- ▶ Төрткілдешке (1) басып, сүзгі қақпағын (2) қайырыңыз
- ▶ Сүзгінің айналасындағы қабатты қатып қалған кірден тазартыңыз

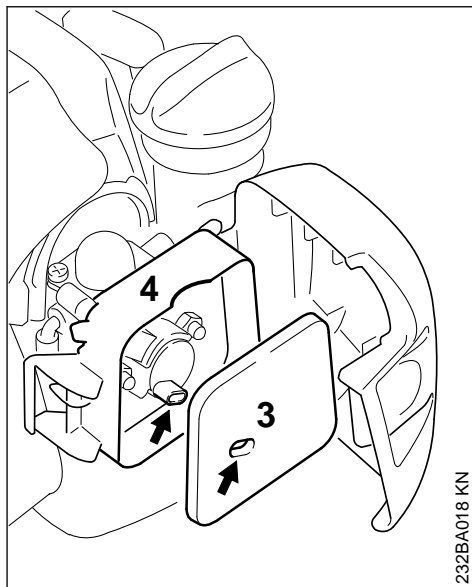

232BA018 KN

- ▶ Киіз сүзгіні (3) сүзгі корпусынан (4) алып шығарыңыз және ауыстырыңыз – қажет болса сілкілеп түсіріңіз немесе үрлеңіз – шаймаңыз
- ▶ бүлінген бөлшектерді ауыстырыңыз
- ▶ Киіз сүзгіні (3) сүзгі корпусына (4) орнатыңыз
- ▶ Сүзгі қақпағын жабыңыз және бекітіңіз

17 Карбюраторды ретке келтіру

17.1 Негізгі ақпарат

Карбюратор зауыттан стандартты баптамамен жеткізіледі.

Аталған баптауға келтіру жұмысы, барлық қолданыс тәртіптемелерінде моторға оңтайлы жанармай-ауа қоспасы жеткізілетіндей етіп орындалған.

17.2 Құрылғыны дайындау

- ▶ Моторды тоқтатыңыз
- ▶ Кескіш аспапты монтаждау
- ▶ Ауа сүзгісін тексеріңіз - қажет болса тазартыңыз немесе басқасына ауыстырыңыз
- ▶ Бәсеңдеткіштегі ұшқын сөндіруші экранын (елге байланысты қолжетімді болады) бақылауда ұстаңыз - қажет болса тазартыңыз немесе ауыстырыңыз

17.3 Өртүрлі стандартты баптаулар

Зауытта өртүрлі карбюраторлар орнатылады. Осындай әрбір карбюратор үшін стандартты түрде ретке келтіру қажет болады:

17.4 Кіріктірілген карбюраторды таңдаңыз

- Төменде келтірілген суретке сәйкес кіріктірілген карбюраторды таңдаңыз және сипаттамаға сәйкес карбюраторды реттеңіз:

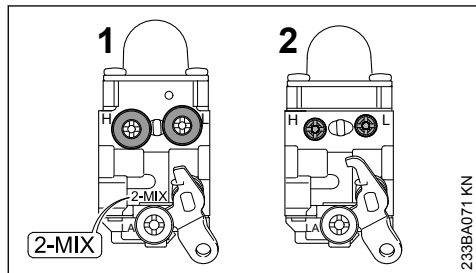

17.4.1 1 карбюратор

Басты реттегіш бұрандадағы (H) және бос жүрістің реттегіш бұрандасындағы (L), сондай-ақ 2-MIX таңбаламалы шектегіш қақпақшалары бар 2-MIX карбюраторлары

17.4.2 2 карбюратор

Басты реттегіш бұрандадағы (H) және бос жүрістің реттегіш бұрандасындағы (L) шектеуіш қақпақшалары жоқ карбюраторлар

17.5 1 карбюраторды стандартты түрде реттеу

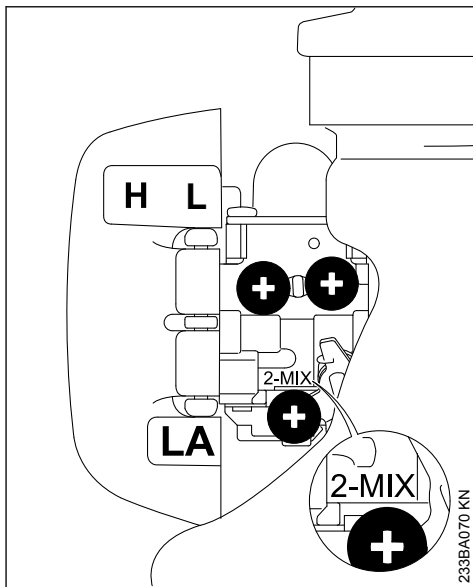

- Басты реттегіш бұранданы (H) шегіне дейін сағат тіліне қарсы бағытпен бұраңыз - ең көбі 3/4 айналым
- Бос жүрістің реттегіш бұрандасын (L) тірелгенге дейін сағат тілінің бағыты бойынша абайлап бұраңыз – содан соң сағат тіліне қарсы бағыт бойынша 3/4 айналымға бұраңыз

17.6 2 карбюраторды стандартты түрде реттеу

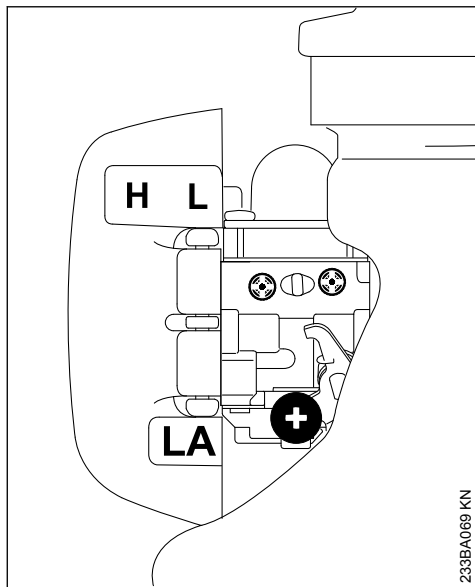

- ▶ Басты реттегіш бұранданы (H) тірелгенге дейін сағат тілінің бағыты бойынша абайлап бұраңыз – содан соң сағат тіліне қарсы бағыт бойынша 2 айналымға бұраңыз
- ▶ Бос жүрістің реттегіш бұрандасын (L) тірелгенге дейін сағат тілінің бағыты бойынша абайлап бұраңыз – содан соң сағат тіліне қарсы бағыт бойынша 1 1/2 айналымға бұраңыз

17.7 Бос жүріс тәртіптемесін баптау

- ▶ Стандартты баптауларға келтіріңіз
- ▶ Моторды іске қосып, қызғанын күтіңіз

17.7.1 Мотор бос жүріс қалпында

- ▶ Бос жүрістің тірек бұрандасын (LA) мотор біркелкі жұмыс істемейінше сағат тілінің бағыты бойынша баяулап бұраңыз – кескіш аспап қозғалмауға тиіс

17.7.2 Кескіш аспап бос жүрісте қозғалады

- ▶ Бос жүрістің тірек бұрандасын (LA), кескіш аспап тоқтамайынша сағат тіліне қарсы бағыт бойынша бұраңыз – содан соң сол бағытпен 1/2 айналымнан 1 айналымға дейін әрі қарай бұраңыз



Егер де кескіш аспап ретке келтірілгеннен кейін бос жүрісте тоқтамай жатса, агрегатты мамандандырылған дилерге жөндеуге беріңіз.

17.7.3 Бос жүрістегі айналым жиілігі өркелкі; үдеуі нашар (бос жүрістің реттегіш бұрандасына қарамастан)

Шолақ айналымның баптауы тым нашар.

1 карбюратор

- ▶ Мотор тұрақты жұмыс атқармайынша және жылдамдығы біркелкі үдемегенше, шолақ айналымның реттегіш бұрандасын (L) сағат тіліне қарсы бағыт бойынша – шегіне жеткенше бұраңыз.

2 карбюратор

- ▶ Мотор тұрақты жұмыс атқармайынша және жылдамдығы біркелкі үдемегенше, бос жүрістің реттегіш бұрандасын (L) сағат тіліне қарсы бағыт бойынша (шамамен 1/4 айналым) шегіне жеткенше бұраңыз

17.7.4 Бос жүріс тәртіптемесіндегі айналым саны біркелкі емес

Бос жүрістің баптауы тым байытылған жанармай қоспасына қойылған.

1 карбюратор

- ▶ Мотор тұрақты жұмыс атқармайынша және жылдамдығы біркелкі үдемегенше, бос жүрістің реттегіш бұрандасын (L) сағат тілінің бағыты бойынша – тірелгенге дейін бұраңыз

2 карбюратор

- ▶ Мотор тұрақты жұмыс атқармайынша және жылдамдығы біркелкі үдемегенше, бос жүрістің реттегіш бұрандасын (L) сағат тілінің бағыты бойынша (шамамен 1/4 айналым) баяулап бұраңыз

Бос жүрістің реттегіш бұрандасын (L) ретке келтіргеннен кейін, көбінесе бос жүрістің тірек бұрандасының ретке келтірілген күйін өзгерту керек болады (LA).

17.8 Жоғары биіктікте жұмыс атқару барысында карбюратордың баптауларын реттеу

Егер де мотордың қуаты жеткіліксіз болса, оның баптауларын аздап түзету қажет болуы мүмкін:

1 карбюратор

- ▶ Стандартты баптауларға келтіріңіз
- ▶ Моторды қыздырыңыз
- ▶ Басты реттегіш бұранданы (H) сағат тілінің бағыты бойынша аздап бұрыңыз (отын қоспасын кемітіңіз) - тірелгенге дейін барынша бұрыңыз

2 карбюратор

- ▶ Стандартты баптауларға келтіріңіз
- ▶ Моторды қыздырыңыз
- ▶ Басты реттегіш бұранданы (H) сағат тілінің бағыты бойынша аздап бұрыңыз (жанармай қоспасын кемітіңіз) - 3/4 айналымға барынша бұрыңыз

Нұсқау

Үлкен деңгейден қайта оралғаннан кейін карбюратордың ретке келтірілген күйін стандартты күйге қайтарыңыз.

Баптаулар нашар орындалған жағдайда, майлағыштың жеткіліксіздігінен және қызып кетудің салдарынан жетек бүлінуі мүмкін.

18 От алдыру білтесі

- ▶ Қозғалтқыштың қуаты жеткіліксіз болса, нашар қосылып жатса немесе бос жүрісте шалыс істеп тұрса, ең алдымен от алдыру білтесін тексеріп алғаныңыз жөн.
- ▶ Шамамен 100 сағаттық жұмыстан кейін от алдыру білтесін жаңасына ауыстырыңыз, электродтары қатты күйіп кеткен болса, одан да ерте ауыстырыңыз, STIHL фирмасы тарапынан рұқсат етілген кедергілерден қорғайтын от алдыру білтелерін ғана қолданыңыз - "Техникалық сипаттамалар" бөлімін қараңыз.

18.1 От алдыру білтесін демонтаждау

- ▶ Тоқтатуды ауыстырып-қосқышты 0 күйіне ауыстырыңыз

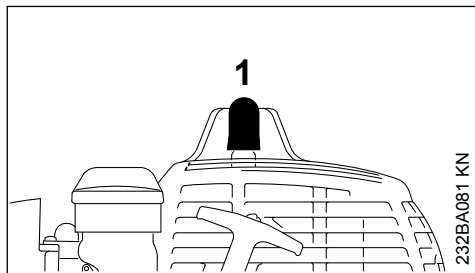

- ▶ От алдыру білтелерін от алдыру білтесінің штекерін (1) алып тастаңыз
- ▶ От алдыру білтесін бұрап алыңыз

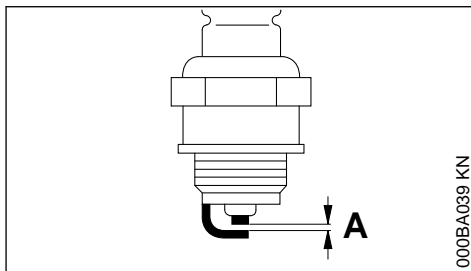
18.2 От алдыру білтесін бақылау

- ▶ Ластанған от алдыру білтесін тазартыңыз
- ▶ Электродтардың (A) арасындағы қашықтықты тексеріңіз, егер қажет болса, онда қашықтықтың көлемін ретке келтіріңіз - "Техникалық сипаттамалар" бөлімін қараңыз
- ▶ От алдыру білтесінің кірлену себептерін кетіріңіз

Ластанудың ықтимал себептері:

- жанармайдағы мотор майының артық болуы.
- ауа сүзгісінің ластануы,
- қолданыстың жағымсыз шарттары.

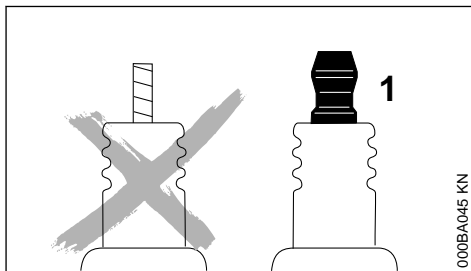

Сақтандыру

Егер біріктіргіш сомын (1) бұрап тарылмаса немесе болмаса ұшқын шығуы мүмкін. Жеңіл тұтанатын немесе жарылуы мүмкін орталарда жұмыс істегенде өрт немесе жарылыс болуы мүмкін. Адамдар ауыр жарақат алуы және оларға материалдық нұқсан келтірілуі мүмкін

- ▶ Бөгеуілдерден құралған біріктіргіш сомынмен қамтылған от алдыру білтесін қолданыңыз

18.3 От алдыру білгесін монтаждау

- ▶ От алдыру білгесін бұраңыз және от алдыру білгесінің штекеріне нықтап басыңыз

19 Мотордың жұмысы

Ауа сүзгісінің тазартылғанына және карбюратордың дұрыстап ретке келтірілгеніне қарамастан, мотордың жұмысы қанағаттандырмайтын болса, оның себебі бәсеңдеткіште бола алады.

Бәсеңдеткіштің ішінде ластануды (кокс болуы) тексеру үшін мамандандырылған дилерге беріңіз!

STIHL фирмасы техникалық қызмет көрсету және жөндеу жұмыстарын тек қана STIHL фирмасының сауда-агенті-маманына тапсыруыңызға ұсыныс береді.

20 Құрылғыны сақтау

Жұмыста 30 күннен артық Пайдаланудағы кідіріс жасалған болса

- ▶ Жанармай бағын жақсы желдетілетін жерде босатыңыз және тазалаңыз
- ▶ Жанармайды нұсқауларға сай және қоршаған ортаға нұқсан келтірмей кетіріңіз
- ▶ Қолмен атқарылатын жанармай сорғысы болған кезде: кем дегенде 5 рет қолмен атқарылатын сорғысын басыңыз
- ▶ Қозғалтқышты іске қосыңыз және ол тоқтағанша бос жүріспен жұмыс істетіңіз
- ▶ Кескіш құрал-сайманды алып тастаңыз, тазартыңыз және тексеріңіз. Металдан жасалған кескіш құрал-саймандарға қорғаныш майын жағыңыз.
- ▶ Құрылғыны, әсіресе цилиндрдің қырларын және ауа сүзгісін жақсылап тазартыңыз!
- ▶ Құрылғыны құрғақ әрі сенімді жерде сақтаңыз – оны рұқсатсыз қолданудан (мәселен, балалардың қолдануынан) қорғаңыз

21 Металдан жасалған кескіш аспаптарды қайрау

- ▶ Кескіш аспаптар аздап тозған жағдайда, оны егеу "арнайы жабдықтар" арқылы қайраңыз – кескіш аспап қатты тозған және кетілген жағдайда, оны егеуіш құрылғымен қайраңыз немесе мамандандырылған дилерге қайрауға беріңіз – STIHL

компаниясы STIHL мамандандырылған дилерін ұсынады

- ▶ Жиі қайраңыз, бірақ материалды аздап алыңыз: қарапайым қосымша қайрауға екі немесе үш қайрау әрекеті де жеткілікті болады

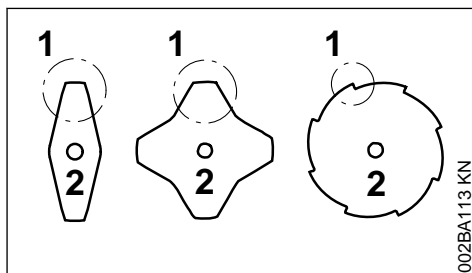

002BA113 KN

- ▶ Пышақтың қалақтарын (1) біркелкі қайраңыз – негізгі жүздің (2) пішінін өзгертпеңіз

Қайрау жөніндегі одан да көп нұсқаулар, кескіш аспаптардың қаптамасында бар. Сол себептен, қаптаманы сақтаған жөн.

21.1 Теңдестіру

- ▶ шамамен 5 рет қайта қайрауға болады, содан кейін теңдестіргіш құрылғы "арнайы жабдықтар" арқылы кескіш аспаптардың теңгерімсіздігін тексеріңіз немесе STIHL компаниясының мамандандырылған дилеріне тексеруге беріңіз – STIHL компаниясы STIHL мамандандырылған дилерін ұсынады

22 Шапқыш бастиекке техникалық қызмет көрсету

22.1 Мотоқұрылғыны басқа жерге қойыңыз

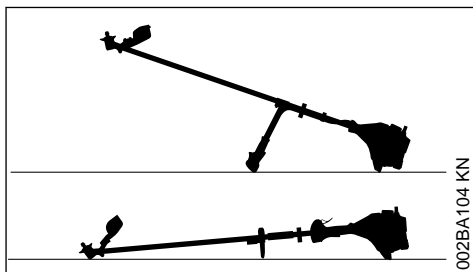

002BA104 KN

- ▶ Моторды тоқтатыңыз
- ▶ Мотоқұрылғыны қойғанда, кескіш аспапқа арналған бекіткіш жоғары қарап тұруы қажет

22.2 Шапқыш қылды ауыстыру

Шапқыш қылды ауыстырудың алдында, шапқыш бастиектің тозуын міндетті түрде тексеріңіз.



Сақтандыру

Тозудың айрықша белгілері анықталса, жиынтықтағы шапқыш бастиекті ауыстырыңыз.

Шапқыш қыл, одан әрі қысқаша "қыл" деп аталады.

Шапқыш бастиектің жеткізілім көлеміне, қылдардың ауыстырылуын көрсететін суреттелген нұсқаулық кіреді. Сол себептен шапқыш бастиекке арналған нұсқаулықтарды мұқият сақтау керек.

- Қажет болса, шапқыш бастиекті демонтаждаңыз

22.3 Шапқыш қылды реттеу

STIHL SuperCut

Қыл автоматты түрде реттеледі, егер шапқыш қылдың ұзындығы аз дегенде **6 см (2 1/2 дюйм)** болса – қорғаныштағы пашықтың көмегімен, ұзын қылдар оңтайлы ұзындыққа дейін қысқартылады.

STIHL AutoCut

- Моторы жұмыс істеп тұрған құрылғыны көгалдың үстінен ұстап тұрыңыз – шапқыш бастиек айналып тұруы тиіс
- Шапқыш бастиекті жерге сәл тигізіңіз – қыл реттеледі және қорғаныштағы пышақтың көмегімен оңтайлы ұзындыққа дейін кесіледі

Шапқыш бастиек әрбір рет жерге тиген кезде, қылды реттейді. Сол себептен, жұмыс кезінде шапқыш бастиектің кесу өнімділігін ескеру қажет. Егер шапқыш бастиек жерге жиі тие беретін болса, онда шапқыш қылдың пайдаланылып болған бөлшектері пышақ арқылы кесіледі.

Қылдың екі ұшы аз дегенде **2,5 см (1 дюйм)** болған кезде, қосымша реттеу жасалады.

STIHL TrimCut



Сақтандыру

Шапқыш қылды қосымша реттеген кезде, моторды міндетті түрде тоқтатыңыз – керісінше жағдайда **жарақат алу қаупі төнуі мүмкін!**

- Орауыш каркасын жоғары көтеріңіз – сағат тіліне қарсы бағыт бойынша бұраңыз – бекітілгенше шамамен 1/6 айналым жасаңыз да, бастапқы күйге түсіріңіз
- Қылдың ұштарын сыртқа тартыңыз

Қажет болғанда, жіптің екі ұшы қорғаныштағы пышаққа дейін жетпейінше үдерісті қайталаңыз.

Бекітіштен бекіткішке дейін жасалған бір айналмалы қозғалыс, шамамен **4 см (1 1/2 дюйм)** Қылды босатады.

22.4 Шапқыш қылдарды ауыстырыңыз

STIHL PolyCut

PolyCut шапқыш бастиегінде, кескіш пышақтың орнына кесілген қыл да монтаждала алады.

STIHL DuroCut, STIHL PolyCut



Сақтандыру

Шапқыш бастиекті қолмен қуаттау үшін моторды міндетті түрде тоқтатыңыз – керісінше жағдайда, **жарақат алу қаупі төнуі мүмкін!**

- Шапқыш бастиекті тек қана қоса берілетін нұсқаулығына сай жабдықтаңыз

22.5 Пышақты ауыстыру

22.5.1 STIHL PolyCut

Кескіш пышақтарды ауыстырудың алдында шапқыш бастиектің тозуын міндетті түрде тексеріңіз.



Сақтандыру

Тозудың айрықша белгілері анықталса, жиынтықтағы шапқыш бастиекті ауыстырыңыз.

Кескіш пышақтар, одан әрі қысқаша "пышақтар" деп аталады.

Шапқыш бастиектің жеткізілім көлеміне, пышақтардың ауыстырылуын көрсететін суреттелген нұсқаулық кіреді. Сол себептен шапқыш бастиекке арналған нұсқаулықтарды мұқият сақтау керек.



Шапқыш бастиекті қолмен қуаттау үшін моторды міндетті түрде тоқтатыңыз – керісінше жағдайда, **жарақат алу қаупі төнуі мүмкін!**

- ▶ Шапқыш бастиекті демонтаждаңыз
- ▶ Пышақты, суреттері бар нұсқаулыққа көрсетілгендей ауыстырыңыз
- ▶ Шапқыш бастиекті монтаждаңыз

23 Мамандандырылған дилер тарапынан тексеру

24 Техникалық қызмет көрсету және күтім көрсету жөніндегі нұсқаулар

және техникалық қызмет көрсету

23.1 Техникалық қызмет көрсету жөніндегі жұмыстар

STIHL компаниясы, техникалық қызмет көрсету жұмыстарын және жөндеу жұмыстарын тек қана STIHL компаниясының мамандандырылған дилеріне тапсыруға ұсыныс береді.

23.2 Бақтағы жанармайлық сіңіргіш бастиек

- ▶ Жанармай бағындағы сіңіргіш бастиекті жыл сайын ауыстырыңыз

Деректер қалыпты жұмыс шарттарына келтірілген. Қиын жағдайларда (шаңның көп жиналуы және т.б.) және күн сайын аса ұзақ қолданған кезде аталған аралықтан тиісінше қысқарту керек.		жұмысты бастамас бұрын	жұмысты аяқтағаннан кейін немесе күн сайын	бақты өрбір рет толтырғаннан кейін	апта сайын	ай сайын	жылына бір рет	ақау болған кезде	бүлінген кезде	қажет болғанда
Жалпы агрегат	Көзбен шолып тексеру (жағдайын, герметикалығын)	X		X						
	тазарту		X							
Жетектің сабы	Жұмысты тексеру	X		X						
Ауа сүзгісі	тазарту						X		X	
	ауыстыру							X		
Қолмен атқарылатын жанармай сорғысы (бар болса)	Тексеру	X								
	мамандандырылған дилер ¹⁾ тарапынан жөндеу							X		
Жанармай бағындағы сіңіргіш бастиек	Тексеру						X			

Деректер қалыпты жұмыс шарттарына келтірілген. Қиын жағдайларда (шаңның көп жиналуы және т.б.) және күн сайын аса ұзақ қолданған кезде аталған аралықтан тиісінше қысқарту керек.		жұмысты бастамас бұрын	жұмысты аяқтағаннан кейін немесе күн сайын	бақты өрбір рет толтырғаннан кейін	апта сайын	ай сайын	жылына бір рет	ақау болған кезде	бүлінген кезде	қажет болғанда
	мамандандырылған дилер ¹⁾ ауыстыруы керек						X		X	X
Жанармай бағы	тазарту							X		X
Карбюратор	Бос жүріс тәртіптемесін тексерген кезде, кескіш аспап айналмауға тиіс	X		X						
	Бос жүріс тәртіптемесін реттеу									X
От алдыру білтесі	Электродтар арасындағы қашықтықты ретке келтіру							X		
	әрбір 100 жұмыс уақыты бойы атқарылған жұмыстан кейін ауыстыру									
Салқындатқыш ауаға арналған сіңіргіш саңылау	Көзбен шолып тексеру		X							
	тазарту									X
Бәсеңдеткіштегі ұшқын қорғанышы ²⁾	тексеру шарасын мамандандырылған дилерге ¹⁾ тапсыру керек		X					X		
	мамандандырылған дилер ¹⁾ тазартуы немесе ауыстыруы керек								X	X
Қолжетімді бұрандалар мен сомындар (реттегіш бұрандалардан басқа)	тартып бұрау									X
Кескіш аспап	Көзбен шолып тексеру	X		X						
	ауыстыру								X	
	Саңылаусыз отыруын байқау	X		X						

Деректер қалыпты жұмыс шарттарына келтірілген. Қиын жағдайларда (шаңның көп жиналуы және т.б.) және күн сайын аса ұзақ қолданған кезде аталған аралықтан тиісінше қысқарту керек.		жұмысты бастамас бұрын	жұмысты аяқтағаннан кейін немесе күн сайын	бақты өрбір рет толтырғаннан кейін	апта сайын	ай сайын	жылына бір рет	ақау болған кезде	бүлінген кезде	қажет болғанда
Металдан жасалған кескіш аспап	ереу	X							X	
Қауіпсіздік техникасы жөніндегі ескертпесі бар жапсырма	ауыстыру							X		
¹⁾ STIHL компаниясы STIHL мамандандырылған дилерін ұсынады ²⁾ елге байланысты жеткізіледі										

25 Тозуды азайту және ақаулардың алдын алу

Осы қолдану жөніндегі нұсқаулықта көрсетілген белгіленген өлшемдерді сақтаған жағдайда, құрылғының мерзімінен бұрын тозуынан және бүлінуінен қорғалатын боласыз.

Құрылғыны қолдану, оған техникалық қызмет көрсету және сақтау шаралары, осы қолдану жөніндегі нұсқаулықта баяндалған сипатта мұқият түрде жүзеге асырылуы тиіс.

Қауіпсіздік техникасына, жұмысқа және техникалық қызмет көрсетуге қатысты нұсқауларды сақтамағандықтан барлық бүлінген жерлер үшін пайдаланушы өзі жауап береді. Бұл келесі жағдайларға аса көкейтесті болып келеді:

- STIHL фирмасынан рұқсат алмай бұйымдарға өзгеріс енгізу,
- Осы құрылғымен қолдануға рұқсат етілмейтін, сай келмейтін немесе сапасы төмен болып келетін құрал-саймандарды немесе керек-жарақтарды қолдануға болмайды,
- Құрылғыны мақсатына сай қолданбау,
- Құрылғы спорт іс-шараларында және сайыстырда қолданылса,

– Құрылғы ақаулы толымдаушылармен бірге қолдандықтан бүлінсе.

25.1 Техникалық қызмет көрсету жөніндегі жұмыстар

"Техникалық қызмет көрсету және күтім көрсету жөніндегі нұсқаулар" бөлімінде атап өтілген барлық жұмыстар үнемі өткіліп тұруы қажет. Егер де техникалық қызмет көрсету жөніндегі аталған жұмыстар пайдаланушының тарапынан орындала алмаса, мамандандырылған дилерге жүгіну керек.

STIHL фирмасы техникалық қызмет көрсету және жөндеу жұмыстарын тек қана STIHL фирмасының сауда-агенті-маманына тапсыруыңызға ұсыныс береді. STIHL фирмасының мамандандырылған агенттері-мамандары біліктілікті арттыру курстарына үнемі қатысып тұрады және олардың иелігіне техникалық ақпарат ұсынылады.

Егер де аталған жұмыстар орындалмаса немесе тиісті түрде орындалмаса, соның салдарынан зақым пайда болса, оған пайдаланушы өзі жауап береді. Осындай бөлшектердің қатарына мыналар жатқызылады:

- Уақытында немесе жеткіліксіз қызмет көрсетілмегеннен жетек тетігі бүлінетін

болса (мысалы, ауа және жанармай сүзгілері), карбюратор күйге дұрыс келтірмесе немесе ауа салқындатқыш жүйе жеткіліксіз тазартылса (сіңіргіш шлицтер, цилиндр қырлары),

- Дұрыс емес сақтаудың салдарынан тоттану және басқа да бүліну белгілері
- Сапасы төмен қосалқы бөлшектерді қолданудың салдарынан құрылғының бүлінуі

25.2 Тез тозатын бөлшектер

Мотоқұрылғының кейбір бөлшектері, тіпті мақсатына сай қолданылып жатса да, қалыпты тозу үрдісіне бейім болып келеді, сонымен қатар қолданылатын түріне және ұзақтығына байланысты уақытында ауыстырылып тұруы қажет. Осындай бөлшектердің қатарына мыналар жатқызылады:

- Кескіш аспаптар (барлық түрлері)
- Кескіш аспаптарға арналған бекіткіш бөлшектер (жұмыс дисктері, сомындар және т.б.)
- Кескіш аспапқа арналған қорғаныш айлабұйымдары
- Жалғастырғыш
- Сүзгілер (ауа, жанармай сүзгілері)
- Іске қосу құрылғысы
- От алдыру білтесі

26 Маңызды толымдаушылары

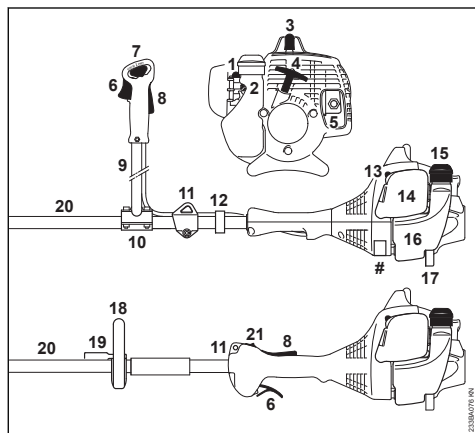

- 1 Қолмен атқарылатын жанармай сорғысы
- 2 Карбюратордың реттегіш бұрандалары
- 3 От алдыру білтесінің жанасқан ұшы

- 4 Іске қосатын сап
- 5 Бөсеңдеткіш (ұшқын қорғанышы бар өлге байланысты қолжетімді болады)
- 6 Газ иінтірегі
- 7 Құрамдастырылған қайта қосқыш
- 8 Газ иінтірегінің тежеушісі
- 9 Екі тұтқалы тұтқыш түтігі
- 10 Тұтқаның тіреніші
- 11 Салмақ түсетін ілмек
- 12 Көдергіштің жапқышын басқару арқанының тұтқышы
- 13 Ауа қақпағының тұтқышы
- 14 Ауа сүзгісінің қақпағы
- 15 Бактың қақпағы
- 16 Бак
- 17 Агрегаттың тіреуіші
- 18 Айналма сап
- 19 Қамыт (жүрісті шектегіш, өлге байланысты қолжетімді болады)
- 20 Қарнақ
- 21 Тоқтатуды ауыстырып-қосқыш
- # Сериялық номер

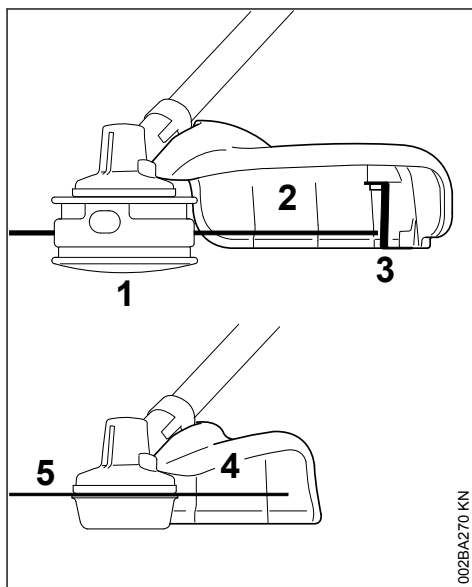

- 1 Шапқыш бастиек
- 2 Тек қана шапқыш бастиектер үшін қорғаныш

- 3 **Пышақ**
 4 **Шөп кескіш жүздер үшін қорғаныш**
 5 **Шөп кескіш жүз**

Қорғаныш көзілдірігі



Қорғаныш көзілдірігі жеткізілім көлеміне кіреді.
 Саны: 1 дана

27 Техникалық сипаттамалар

27.1 Ауыстыратын механизм

Бір цилиндрлі екі түйіспелі қозғалтқыш

27.1.1 FS 55

Жұмыс көлемі: 27,2 см³
 Цилиндрдің саңылауы: 34 мм
 Мікбас жүрісі: 30 мм
 ISO 8893 сәйкес қуаты: 7000 1/мин
 ауқымында 0,75 кВт
 (1 а.к.)
 2800 1/мин

Бос жүрістегі қозғалтқыштың айналым саны:
 Реттеушімен шектелетін айналымдар (номиналды шама): 9500 1/мин
 Шығыс біліктің ең көп айналу саны (кескіш аспаптың бекіткіші): 7700 1/мин

27.1.2 FS 55 2-MIX

Жұмыс көлемі: 27,2 см³
 Цилиндрдің саңылауы: 34 мм
 Мікбас жүрісі: 30 мм
 ISO 8893 сәйкес қуаты: 8500 1/мин
 ауқымында 0,75 кВт
 (1,0 а.к.)
 2800 1/мин

Бос жүрістегі қозғалтқыштың айналым саны:
 Реттеушімен шектелетін айналымдар (номиналды шама): 10 000 1/мин
 Шығыс біліктің ең көп айналу саны (кескіш аспаптың бекіткіші): 8100 1/мин

27.2 От алдыру жүйесі

Электронды түрде басқарылатын магнето

От алдыру білтесі (кедергілерден қорғалған): Bosch WSR 6 F, NGK BPMR 7 A, STIHL ZK C 14
 Электродтардың арасындағы саңылау: 0,5 мм

27.3 Жанармай жүйесі

Орналасу күйін талғамайтын, жанармай сорғысы құрылған мембраналық карбюратор

Жанармай бағының сыйымдылығы: 330 см³ (0,33 л)

27.4 Салмағы

жанармай құйылмаған, кескіш аспабы және қорғаныс жоқ

FS 55:	5,0 кг
FS 55 2-MIX:	5,1 кг
FS 55 C:	ErgoStart-пен: 5,2 кг
FS 55 R:	4,8 кг
FS 55 R 2-MIX:	4,9 кг
FS 55 RC:	ErgoStart-пен: 5,0 кг

27.5 Дыбыс және діріл шамасы

Дыбыс және діріл көрсеткіштерін анықтаған кезде, бос жүрістің деректері және нақты ең жоғары айналым жиілігі тең дәрежеде ескеріледі.

Жұмыс берушілерге арналған 2002/44/EG дірілдер деңгейіне қатысты директиваның талаптарын сақтауға қажетті деректерді мына сайттан қараңыз:

www.stihl.com/vib

27.5.1 ISO 22868 талаптарына сәйкес L_{peq} дыбыс қысымының деңгейі

Шабатын домалақпен
 Екі тұтқалы тұтқышы бар FS 55:96 дБ(A)
 FS 55 R: 96 дБ(A)
 Металдан жасалған шапқыш аспаппен
 Екі тұтқалы тұтқышы бар FS 55:95 дБ(A)
 қамыты бар FS 55 R 95 дБ(A)

27.5.2 ISO 22868 талаптарына сәйкес L_w дыбыс қуатының деңгейі

Шабатын домалақпен
 Екі тұтқалы тұтқышы бар FS 55: 109 дБ(A)
 FS 55 R: 109 дБ(A)
 Металдан жасалған шапқыш аспаппен
 Екі тұтқалы тұтқышы бар FS 55: 109 дБ(A)
 қамыты бар FS 55 R 109 дБ(A)

27.5.3 ISO 22867 талаптарына сәйкес a_{hv,eq} діріл шамасы

Шабатын домалақпен	Сол жақ тұтқа	Оң жақ тұтқа
екі тұтқалы тұтқышы бар FS 55:	5,5 м/с ²	5,5 м/с ²
FS 55 R:	8,5 м/с ²	8,5 м/с ²

Металдан жасалған шапқыш аспаппен екі тұтқалы тұтқышы бар FS 55: қамыты бар FS 55 R:	Сол жақ тұтқа 6,8 м/с ² 8,5 м/с ²	Оң жақ тұтқа 5,6 м/с ² 9,0 м/с ²
--	---	--

Дыбыс қысымының деңгейі және дыбыс қуатының деңгейі үшін К-мағынасы RL 2006/42/EG = 2,0 дБ(А) шамасына сай келеді; діріл көрсеткіші үшін К-мағынасы RL 2006/42/EG = 2,0 м/с² шамасына сай келеді.

27.6 REACH

REACH дегеніміз химикаттарды тіркеуге, бағалауға және жіберуге арналған ЕҚ қаулысы дегенді білдіреді.

REACH (ЕҚ) № 1907/2006 қаулысын орындауға арналған ақпарат төмендегі мекен-жай бойынша қараңыз

www.stihl.com/reach

27.7 Пайдаланылған газдар шығарындыларының мәні

ЕО сертификаттау барысында өлшенген CO₂ мәні

www.stihl.com/co2

өнімнің белгілі бір түріне техникалық деректерде көрсетілген.

CO₂ өлшенген мәні зертхана жағдайында сынаулардың стандартталған рәсіміне сәйкес типтік қозғалтқышта анықталды және нақты қозғалтқыш үшін өнімділіктің көрсетілген немесе тұспалданған кепілдігі болып табылмайды.

Тиісінше қолдану және осы қолдану нұсқаулығында сипатталған техникалық қызмет көрсету жағдайында пайдаланылған газдардың шығарындылары бойынша қолданыстағы талаптар орындалады. Қозғалтқыштағы өзгертулер пайдалануға рұқсаттың күшін жояды.

27.8 Белгіленген қолданыс кезеңі

Белгіленген қолданыс кезеңі: 30 жылға дейін.

Белгіленген қолданыс кезеңі уақытында, қолдану жөніндегі нұсқаулықтың талаптарына сәйкес тұрақты техникалық қызмет және күтім көрсетіледі.

28 Жөндеу бойынша нұсқаулар

Аталған құрылғының пайдаланушылары, осы қолдану жөніндегі нұсқаулықта сипатталған техникалық қызмет көрсету және күтім жасау жұмыстарын ғана орындай алады. Жөндеу жұмыстарының қалған түрлерін мамандандырылған дилерлер ғана жүзеге асыра алады.

STIHL фирмасы техникалық қызмет көрсету және жөндеу жұмыстарын тек қана STIHL фирмасының сауда-агенті-маманына тапсыруыңызға ұсыныс береді. STIHL фирмасының мамандандырылған агенттері-мамандары біліктілікті арттыру курстарына үнемі қатысып тұрады және олардың иелігіне техникалық ақпарат ұсынылады.

Жөндеген кезде, аталған моторланған құрылғыға арналған STIHL компаниясымен рұқсат етілген толымдаушыларды немесе техникалық тең сипаттағы толымдаушыларды монтаждауға болады. Жоғары сапалы қосалқы бөлшектерді ғана қолданыңыз. Олай болмаған жағдайларда, жазатайым оқиғалардың орын алу қаупі немесе құрылғының бұзылу қаупі төне алады.

STIHL фирмасы STIHL фирмасының түпнұсқалы қосалқы бөлшектерін қолдануға ұсыныс береді.

STIHL фирмасының түпнұсқалы қосалқы бөлшектерін STIHL толымдаушысының нөмірі, жазбасы **STIHL** және қажет болса STIHL  толымдаушысының белгісі (кішігірім толымдаушыларда тек қана бір белгі бола алады) бойынша анықтап тануға болады.

29 Кәдеге жарату

Кәдеге жарату туралы ақпаратты жергілікті әкімшіліктен немесе мамандандырылған STIHL дилерінен алуға болады.

Дұрыс емес кәдеге жарату денсаулыққа зиян келтіруі және қоршаған ортаны ластауы мүмкін.

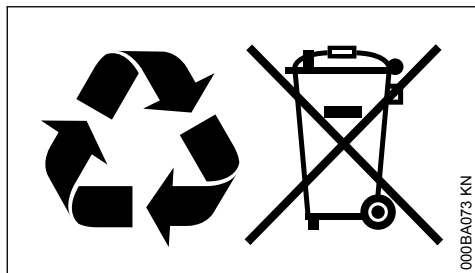

- ▶ STIHL өнімдерін қаптамасымен бірге жергілікті ережелерге сәйкес қайта өңдеу үшін тиісті жинау орнына апарыңыз.
- ▶ Тұрмыстық қоқыспен бірге лақтырмаңыз.

30 ЕО нормаларына сәйкестік сертификаты

ANDREAS STIHL AG & Co. KG
Badstr. 115
D-71336 Waiblingen

Германия

келесіні өзінің жауапкершілігіне алады

Құрастырма: Мотошалғы
Зауыттық таңбасы: STIHL
Түрі: FS 55
FS 55 C
FS 55 C-E
FS 55 R
FS 55 RC
FS 55 RC-E

Сериялық нөмірі: 4140
Жұмыс көлемі: 27,2 см³

Құрылғы 2011/65/ЕО, 2006/42/ЕҚ, 2014/30/ЕО және 2000/14/ЕҚ директиваларының тиісті ережелерін орындау жөніндегі талаптарға сай келеді, сонымен қатар осы нұсқа өндірілген күні жарамды болған келесі нормаларға сай әзірленген және дайындалған:

EN ISO 11806-1, EN 55012, EN 61000-6-1

Өлшенген және кепілдік берілген дыбыс қуатының деңгейін белгілеу шарасы, 2000/14/EG директивасының V қосымшасына сай, ISO 10884 стандартын қолдана отырып жүзеге асырылды.

Өлшенген дыбыс қуатының деңгейі

109 дБ(А)

Кепілдік берілген дыбыс қуатының деңгейі

111 дБ(А)

Техникалық құжаттаманы сақтау:

ANDREAS STIHL AG & Co. KG
Produktzulassung

Шығарылған жылы және сериялық номері агрегатта көрсетілген.

Вайблинген, 01.08.2022

ANDREAS STIHL AG & Co. KG

Міндетін атқарушы

Robert Olma, Vice President, Regulatory Affairs & Global Governmental Relations

CE

EAC

Кеден одағының техникалық нормалары мен талаптарының сақталуын растайтын EAC сертификаттары және сәйкестік туралы өтініштер жөніндегі ақпарат, төменде келтірілген,

www.stihl.ru/eac

сондай-ақ STIHL компаниясының кез келген елдегі өкілдігіне қоңырау шалу арқылы қол жетімді, "Мейкен-жайлар" бөлімін қараңыз.



Украинаның техникалық нормативтері мен талаптары орындалды.

31 Мекенжайлар

31.1 STIHL штаб-пәтері

ANDREAS STIHL AG & Co. KG
Badstrasse 115
71336 Waiblingen

Германия

31.2 STIHL еншілес кәсіпорындары

РЕСЕЙ ФЕДЕРАЦИЯСЫ

РОССИЙСКАЯ ФЕДЕРАЦИЯ
ООО "АНДРЕАС ШТИЛЬ МАРКЕТИНГ"
наб. Обводного канала, дом 60, литера А,
помещ. 1-Н, офис 200
192007 Санкт-Петербург, Россия
Горячая линия: +7 800 4444 180

Эл. почта: info@stihl.ru

УКРАИНА

ТОВ «Андреас Штіль»
вул. Антонова 10, с. Чайки
08135 Київська обл., Україна
Телефон: +38 044 393-35-30
Факс: +380 044 393-35-70
Гаряча лінія: +38 0800 501 930
E-mail: info@stihl.ua

31.3 STIHL өкілдіктері

БЕЛАРУСЬ

Представительство
ANDREAS STIHL AG & Co. KG
ул. К. Цеткин, 51-11а
220004 Минск, Беларусь
Горячая линия: +375 17 200 23 76

ҚАЗАҚСТАН

Представительство
ANDREAS STIHL AG & Co. KG
ул. Шагабутдинова, 125А, оф. 2
050026 Алматы, Казахстан
Горячая линия: +7 727 225 55 17

31.4 STIHL импорттаушылары

РЕСЕЙ ФЕДЕРАЦИЯСЫ

ООО "ШТИЛЬ ЗЮДВЕСТ"
350000, Российская Федерация,
г. Краснодар, ул. Западный обход, д. 36/1

ООО "ФЛАГМАН"
194292, Российская Федерация,
г. Санкт-Петербург, 3-ий Верхний переулоч, д.
16 литер А, помещение 38

ООО "ПРОГРЕСС"
107113, Российская Федерация,
г. Москва, ул. Маленковская, д. 32, стр. 2

ООО "АРНАУ"
236006, Российская Федерация,
г. Калининград, Московский проспект, д. 253,
офис 4

ООО "ИНКОР"
610030, Российская Федерация,
г. Киров, ул. Павла Корчагина, д. 1Б

ООО "ОПТИМА"
620030, Российская Федерация,
г. Екатеринбург, ул. Карьерная д. 2,
Помещение 1

ООО "ТЕХНОТОРГ"
660112, Российская Федерация,
г. Красноярск, ул. Парашютная, д. 15

ООО "ЛЕСОТЕХНИКА"
664540, Российская Федерация,
с. Хомутово, ул. Чапаева, д. 1, оф. 39

УКРАИНА

ТОВ «Андреас Штіль»
вул. Антонова 10, с. Чайки
08135 Київська обл., Україна

БЕЛАРУСЬ

ООО «ПИЛАКОС»
ул. Тимирязева 121/4 офис 6
220020 Минск, Беларусь

УП «Беллесэкспорт»
ул. Скрыганова 6.403
220073 Минск, Беларусь

ҚАЗАҚСТАН

ИП «ВОРОНИНА Д.И.»
пр. Райымбека 312
050005 Алматы, Казахстан

ҚЫРҒЫЗСТАН

ОсОО «Муза»
ул. Киевская 107
720001 Бишкек, Киргизия

АРМЕНИЯ

ООО «ЮНИТУЛЗ»
ул. Г. Парпеци 22
0002 Ереван, Армения

Содержание

1	К данной инструкции по эксплуатации .	43
2	Указания по технике безопасности и технике работы	43
3	Допущенные комбинации режущего инструмента, защитного приспособления, рукоятки и подвесного ремня.....	53
4	Монтаж двухручной рукоятки.....	54
5	Монтаж круговой рукоятки.....	55
6	Монтаж несущей проушины.....	56
7	Монтаж защитных приспособлений.....	57
8	Монтаж режущего инструмента.....	58
9	Топливо.....	61
10	Заправка топливом.....	62
11	Наложение подвесного ремня.....	63

12	Балансировка устройства.....	63
13	Пуск / остановка мотора.....	65
14	Транспортировка устройства.....	68
15	Указания по эксплуатации.....	69
16	Очистка воздушного фильтра.....	69
17	Настройка карбюратора.....	70
18	Свеча зажигания.....	72
19	Работа мотора.....	73
20	Хранение устройства.....	73
21	Заточка металлического режущего инструмента.....	74
22	Провести техническое обслуживание косильной головки.....	74
23	Проверку и техобслуживание поручить специализированному дилеру.....	75
24	Указания по техобслуживанию и техническому уходу.....	76
25	Минимизация износа, а также избежание повреждений	77
26	Важные комплектующие	78
27	Технические данные	79
28	Указания по ремонту	80
29	Устранение отходов.....	80
30	Сертификат соответствия ЕС.....	80
31	Адреса.....	81



Направляющая для всасываемого воздуха: эксплуатация зимой



Обогрев рукоятки

1.2 Обозначение разделов текста



ПРЕДУПРЕЖДЕНИЕ

Предупреждение об опасности несчастного случая и травмы для людей а также тяжёлого материального ущерба.

УКАЗАНИЕ

Предупреждение о возможности повреждения устройства либо отдельных комплектующих.

1.3 Техническая разработка

Компания STIHL постоянно работает над дальнейшими разработками всех машин и устройств; поэтому права на все изменения комплектации поставки по форме, технике и оборудованию мы должны оставить за собой.

Поэтому относительно указаний и рисунков данной инструкции по эксплуатации не могут быть предъявлены никакие претензии.

1 К данной инструкции по эксплуатации

1.1 Условные графические обозначения

Все имеющиеся на агрегате условные обозначения разъясняются в данной инструкции по эксплуатации.

В зависимости от агрегата и его оснащения на нем могут иметься следующие условные обозначения.



Топливный бак; топливная смесь из бензина и моторного масла



Приведение в действие декомпрессионного клапана



Ручной топливный насос



Приведение в действие ручной топливной помпы



Тюбик со смазкой



Направляющая для всасываемого воздуха: эксплуатация летом

2 Указания по технике безопасности и технике работы



При работе с данным мотоустройством необходимо принимать специальные меры предосторожности, т.к. работа производится с очень высокой частотой вращения режущего инструмента.



Перед первым вводом в эксплуатацию внимательно прочесть все руководство по применению и хранить его в надежном месте для последующего использования. Несоблюдение руководства по эксплуатации может быть опасно для жизни.

Соблюдать действующие в данной стране правила техники безопасности, например, профсоюзов, фондов социального страхования, органов по охране труда и других учреждений.

Каждый, кто приступает к работе с мотоустройством впервые, должен пройти инструк-

таж по вопросам правильного обращения с устройством у продавца или другого специалиста либо пройти специальный курс обучения.

Несовершеннолетние лица к работе с мотоустройством не допускаются – за исключением лиц старше 16 лет, проходящих обучение под надзором.

Дети, животные и посторонние должны находиться на безопасном расстоянии.

Если мотоустройство не используется, его следует поставить так, чтобы оно не представляло потенциальной опасности. Предохранить мотоустройство от несанкционированного использования.

Пользователь несет ответственность за несчастные случаи или опасности, угрожающие другим лицам либо их имуществу.

Мотустройство разрешается передавать или давать напрокат только тем лицам, которые хорошо знакомы с данной моделью и обучены обращению с ней – обязательно приложить руководство по эксплуатации.

Применение агрегатов, вырабатывающих сильный шум, может быть по времени ограничено как государственными, так и местными нормами.

Лица, работающие с мотоустройством, должны быть отдохнувшими, здоровыми и в хорошем физическом состоянии.

Тот, кому по состоянию здоровья не следует подвергать себя значительным физическим нагрузкам, должен обратиться к врачу за разрешением работать с данным мотоустройством.

Только для лиц с имплантированным кардиостимулятором: система зажигания данного устройства создает незначительное электромагнитное поле. Влияние электромагнитного поля на отдельные типы кардиостимуляторов невозможно исключить полностью. Во избежание рисков для здоровья компания STIHL рекомендует обратиться за консультацией к лечащему врачу и изготовителю кардиостимулятора.

Запрещается работать с мотоустройством после употребления алкоголя, лекарств, снижающих скорость реакции, или наркотиков.

Мотустройство – в зависимости от установленного режущего инструмента – использо-

вать только для кошения травы, а также для резки густой растительности, кустарников, молодняка, кустов, небольших деревьев и тому подобного.

Мотустройство не должно использоваться для других целей – **опасность несчастного случая!**

Монтировать только режущие инструменты и принадлежности, допущенные компанией STIHL для данного мотоустройства либо аналогичные по своим техническим характеристикам. С вопросами просьба обращаться к специализированному дилеру. Применять только высококачественные инструменты и принадлежности. В противном случае существует опасность несчастных случаев или повреждения мотоустройства.

Компания STIHL рекомендует использовать оригинальные инструменты и принадлежности марки STIHL. Они по своим характеристикам оптимально подходят для устройства и соответствуют требованиям пользователя.

Запрещено вносить изменения в конструкцию устройства – это может отрицательно сказаться на безопасности. Компания STIHL исключает любую ответственность за травмы и материальный ущерб вследствие применения не допущенных навесных устройств.

Не применять мойку высокого давления для очистки устройства. Сильная струя воды может повредить детали устройства.

Защита мотоустройства не способна защитить пользователя от всех предметов (камни, стекло, проволока и т.д.), отбрасываемых режущим инструментом. Данные предметы могут отскочить и попасть рикошетом в пользователя.

2.1 Одежда и оснащение

Пользоваться одеждой и оснащением согласно предписаниям.



Одежда должна быть практичной и не мешать при работе. Плотная прилегающая одежда – комбинезон, а не рабочий халат



Не носить одежду, которая может зацепиться за дерево, кустарник или подвижные детали устройства. Не носить также шарф, галстук и какие-либо украшения. Длинные волосы связать и закрепить так, чтобы они находились поверх плеч.



Носить защитные сапоги с нескользящей рифленой подошвой и носками со стальной вставкой.

Только при работе с косильными головками в качестве альтернативы допускается ношение прочной обуви с ребристой, нескользящей подошвой.



ПРЕДУПРЕЖДЕНИЕ



Во избежание травмирования глаз следует носить плотно прилегающие защитные очки в соответствии со стандартом EN 166. Следить за правильным положением защитных очков.

Носить защитную маску и следить за ее плотным прилеганием. Защитная маска не является достаточной защитой для глаз.

Пользоваться индивидуальными средствами для защиты слуха, например, берушами.

Носить защитную каску при прореживании, в высоких густых зарослях и в случае опасности травм падающими предметами.



Пользоваться прочными рабочими перчатками из износостойкого материала (например, из кожи).

Компания STIHL предлагает широкий ассортимент средств индивидуальной защиты.

2.2 Транспортировка мотоустройства

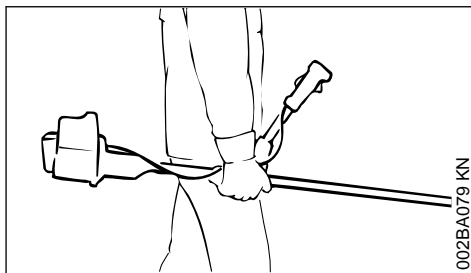
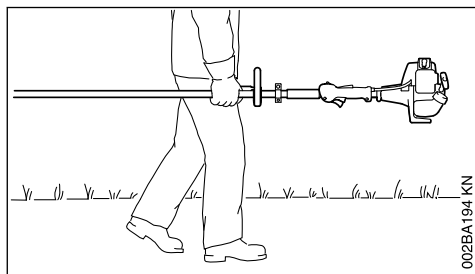

Обязательно выключить двигатель.

Носить мотоустройство подвешенным на подвесном ремне либо за шток в равновесном положении.

Предохранять металлический режущий инструмент от прикосновений с помощью транспортной защиты, даже при транспортировке на короткие расстояния – см. также раздел «Транспортировка устройства».



Не касаться горячих деталей устройства и редуктора – **опасность ожогов!**

На транспортных средствах: предохранить мотоустройство от опрокидывания, повреждения и утечки топлива.

2.3 Заправка топливом



Бензин чрезвычайно легко воспламеняется – держаться на безопасном расстоянии от открытого огня – не проливать топливо – не курить.

Перед заправкой топливом выключить двигатель.

Не заправлять топливом, пока двигатель не охладится полностью – топливо может перелиться – **опасность пожара!**

Во избежание разбрызгивания топлива открывать замок бака осторожно, чтобы избыточное давление понижалось медленно.

Заправку производить только в хорошо проветриваемых местах. Если топливо было пролито, немедленно очистить мотоустройство – следить за тем, чтобы топливо не попало на одежду, в противном случае одежду немедленно сменить.



После заправки топливом затянуть по возможности до упора запорное устройство бака.

Благодаря этому снижается опасность отвинчивания замка бака из-за вибрации двигателя и, как следствие, опасность вытекания топлива.

Обратить внимание на негерметичность – в случае вытекания топлива двигатель не запускать – **опасность для жизни вследствие ожогов!**

2.4 Перед запуском

Проверить рабочее состояние мотоустройства – выполнить требования ответственного отдела руководства по эксплуатации.

- Проверить топливную систему на герметичность, особенно видимые детали, например, замок бака, шланговые соединения, ручной топливный насос (только у мотоустройств с ручным топливным насосом). При наличии утечек или повреждений двигатель не запускать – **опасность пожара!** До ввода в эксплуатацию сдать устройство в ремонт дилеру
- Комбинация режущего инструмента, защиты, рукоятки и подвесного ремня должна быть допущена к эксплуатации, и все части должны быть смонтированы надлежащим образом
- Комбинированный переключатель / переключатель останова должен легко устанавливаться в позицию **STOP** или **0**
- Стопор рычага акселератора (если имеется) и рычаг акселератора должны легко перемещаться – рычаг акселератора должен самостоятельно возвращаться под действием пружины в позицию холостого хода
- Проверить плотность посадки контактного наконечника провода зажигания – при неплотно сидящем наконечнике возможно искрообразование, искры могут воспалить топливовоздушную смесь – **опасность пожара!**
- Проверить режущий инструмент или навесной инструмент: правильный монтаж, прочное крепление и надлежащее состояние
- Проверить защитные устройства (например, защиту режущего инструмента, подвижного диска) на наличие повреждений и следов износа. Поврежденные части заменить. Не эксплуатировать устройство с поврежденной защитой или изношенным подвижным диском (если не видны надписи и стрелки)

- Не вносить какие-либо изменения в элементы управления и безопасности
- Рукоятки должны быть чистыми и сухими, очищенными от масла и грязи – это важно для надежного управления мотоустройством
- Отрегулировать подвесной ремень и рукоятки в соответствии с ростом. Соблюдать инструкции разделов «Установка подвесного ремня» и «Балансировка устройства».

Работать с устройством разрешается только в безопасном эксплуатационном состоянии – **опасность несчастного случая!**

При применении подвесного ремня в случае аварии: потренироваться в быстром опускании устройства на землю. При тренировке не бросать устройство на землю во избежание повреждений.

2.5 Запуск двигателя

На расстоянии не менее 3 метров от места заправки топливом – не в закрытом помещении.

Только на ровной поверхности, занять надежное и устойчивое положение, прочно удерживать мотоустройство – режущий инструмент не должен соприкасаться с какими-либо предметами или грунтом, так как при запуске режущий инструмент может начать вращаться.

Мотустройство обслуживается только одним человеком – нахождение посторонних людей в зоне радиусом до 15 метров запрещено – также во время запуска – из-за отбрасываемых предметов – **существует опасность получения травмы!**



Избегать контакта с режущим инструментом – **опасность травм!**



Не запускать двигатель "с руки" – запуск производить в соответствии с описанием в руководстве по эксплуатации. После отпущения рычага акселератора режущий инструмент продолжает вращаться еще некоторое время – **выбег по инерции!**

Проверить работу двигателя на холостом ходу – на холостом ходу режущий инструмент – при отпущенном рычаге акселератора – должен остановиться.

Легковоспламеняющиеся материалы (например, щепки, кору, сухую траву, топливо) держать вдали от горячего потока отработавших газов и от поверхности горячего глушителя – **опасность пожара!**

2.6 Как держать и вести устройство

Мотоустройство всегда необходимо надежно удерживать обеими руками за рукоятки.

Обязательно занять надежное и устойчивое положение.

2.6.1 Для модификаций с двуручной рукояткой

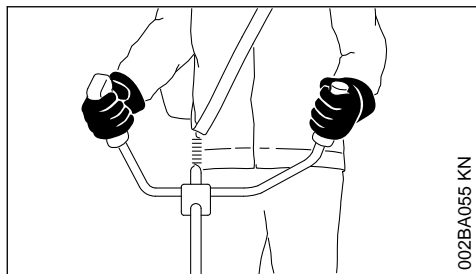

002BA055 KN

Правая рука находится на рукоятке управления, левая рука – на ручке трубчатой рукоятки.

2.6.2 Для модификаций с круговой рукояткой

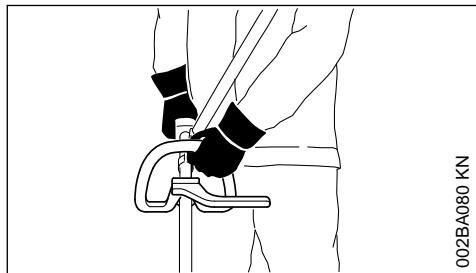

002BA080 KN

Для модификаций с круговой рукояткой и круговой рукояткой с хомутом (ограничитель шага): левая рука находится на круговой рукоятке, а правая на рукоятке управления – это правило действует также для левшей.

2.7 Во время работы

Обязательно занять надежное и устойчивое положение.

При угрожающей опасности или в аварийной ситуации немедленно остановить двигатель – комбинированный переключатель / выключатель останова установить в положение **STOP** или **0**.



Отлетающие далеко от места работы предметы могут стать причиной несчастного случая, поэтому в радиусе 15 м не должны находиться посторонние. Данное расстояние должно соблюдаться также по отношению к имуществу (транспортные средства, оконные стекла) – **опасность материального ущерба!** Опасность сохраняется даже на расстоянии более 15 м.

Следить за безупречной работой двигателя на холостом ходу, чтобы режущий инструмент после отпущания рычага акселератора больше не двигался.

Регулярно проверять и корректировать регулировку холостого хода. Если режущий инструмент продолжает вращаться на холостом ходу, устройство следует отдать в ремонт дилеру. Компания STIHL рекомендует дилера STIHL.

Соблюдать осторожность при гололедице, влажности, на снегу, на склонах, на неровной местности и т. п. – **опасность поскользнуться!**

Обращать внимание на препятствия: пни, корни – **опасность споткнуться!**

Работать только стоя на земле, ни в коем случае не работать на неустойчивом основании, на приставной лестнице или на подъемной рабочей платформе.

При пользовании берушами требуется особая внимательность и осмотрительность, так как восприятие предупреждающих звуков (крики, сигналы и т. д.) ограничено.

Для предотвращения чрезмерного утомления следует своевременно делать перерывы в работе – **опасность несчастного случая!**

Работать спокойно и обдуманно и только при хорошей освещенности и видимости. Работать осмотрительно, не подвергая опасности других людей.



После запуска двигателя мотоустройство вырабатывает ядовитые выхлопные газы. Эти газы могут не иметь запаха и быть невидимыми, а также содержать несгоревшие углеводороды и бензол. Категори-

чески запрещена эксплуатация мотоустройства в закрытых или плохо проветриваемых помещениях – в том числе и мотоустройств, оборудованных каталитическим нейтрализатором.

При работе в канавах, впадинах или в стесненных условиях обязательно обеспечить достаточный воздухообмен – **опасность для жизни вследствие отравления!**

При возникновении тошноты, головной боли, нарушения зрения (например, уменьшение поля зрения), нарушения слуха, головокружения, понижения способности концентрировать внимание, немедленно прекратить работу – данные симптомы могут быть вызваны, среди прочего, повышенной концентрацией отработавших газов – **опасность несчастного случая!**

При работе с мотоустройством обеспечить по возможности низкий уровень шума и малое выделение отработавших газов – не оставлять двигатель работать без необходимости, давать газ только при работе.

Не курить при работе с мотоустройством и вблизи работающего мотоустройства – **опасность пожара!** Из топливной системы могут улетучиваться горючие пары бензина.

Образующиеся во время работы пыль, пары и дым могут нанести серьезный вред здоровью. При сильном выделении пыли или дыма пользоваться средствами для защиты органов дыхания.

Если мотоустройство подверглось ненадлежащей нагрузке (например, воздействию силы в результате удара или падения), то перед дальнейшей эксплуатацией обязательно проверить безопасное эксплуатационное состояние устройства – см. также раздел «Перед запуском».

Особое внимание следует обратить на герметичность топливной системы и исправность защитных устройств. Запрещается работать с мотоустройствами, которые не находятся в безопасном эксплуатационном состоянии. В сомнительных случаях обратитесь к специализированному дилеру.

Не работать в положении запуска – в этом положении рычага акселератора число оборотов двигателя не регулируется.



Ни в коем случае не работать без соответствующих защитных приспособлений устройства и режущего

инструмента – **опасность травм** отбрасываемыми предметами!



Обследовать местность: твердые предметы – камни, металлические детали и т.п. могут быть отброшены при работе – даже на расстоянии 15 м – **опасность травм!** – и могут повредить режущий инструмент, а также нанести материальный ущерб (например, припаркованным автомобилям, окнам).

Соблюдать особую осторожность при работе на плохо просматриваемых, густо заросших местностях.

При кошении в высоком кустарнике, под кустами и около живой изгороди: рабочая высота режущего инструмента должна быть минимум 15 см – не подвергать опасности животных.

Прежде, чем оставить устройство, выключить двигатель.

Проверять режущий инструмент регулярно через короткие промежутки времени и немедленно при заметных изменениях:

- Выключить двигатель и, надежно удерживая устройство, дождаться останова режущего инструмента
- Проверить состояние и надежность крепления, обратить внимание на трещины
- Проверить заточку ножей
- Немедленно заменять поврежденные или затупившиеся режущие инструменты, которые нуждаются в замене даже при незначительных волосяных трещинах

Крепление режущего инструмента регулярно очищать от травы и веток, – удалить засорения в зоне режущего инструмента или защиты.

Перед заменой режущего инструмента следует остановить двигатель – **опасность получения травмы!**



Редуктор нагревается во время работы. Не касаться редуктора – **опасность ожогов!**

Соприкосновение вращающегося режущего инструмента с камнем или иным твердым предметом может привести к образованию искр, из-за которых при определенных обстоятельствах могут загореться легко воспламеняющиеся материалы. Сухие растения и кустарник являются легковоспламеняющимися, особенно в жаркую, сухую погоду. Если существует опасность пожара, не использо-

вать режущие инструменты вблизи легково-спламеняющихся материалов, сухих растений и кустарника. Обязательно выяснить у компетентных органов лесного хозяйства, существует ли опасность пожара.

2.8 Применение косильных головок

Защитное приспособление режущего инструмента укомплектовать соответствующими монтажными компонентами, указанными в руководствах по эксплуатации.

Использовать только защиту с надлежащим образом смонтированным ножом, чтобы косильные струны ограничивались допустимой длиной.

Для регулирования косильной струны на регулируемых вручную косильных головках обязательно выключить двигатель – **опасность травм!**

Ненадлежащее использование устройства слишком длинными косильными струнами снижает рабочую частоту вращения двигателя. Это приводит к перегреву из-за длительного проскальзывания сцепления и к повреждению важных функциональных компонентов (например, муфты, полимерных деталей корпуса) – например, в результате вращения режущего инструмента на холостом ходу – **опасность травм!**

2.9 Применение металлических режущих инструментов

STIHL рекомендует использовать оригинальные металлические режущие инструменты STIHL. Они по своим характеристикам оптимально подходят для устройства и соответствуют требованиям пользователя.

Металлические режущие инструменты вращаются с большой скоростью. При этом возникают усилия, воздействующие как на устройство и режущий инструмент, так и на срезаемый материал.

Металлические режущие инструменты необходимо регулярно затачивать согласно инструкции по заточке.

Неравномерно заточенные режущие инструменты вызывают дисбаланс, который может подвергать агрегат экстремальным нагрузкам – **опасность поломки!**

Тупые или неправильно заточенные лезвия могут вызвать повышенную нагрузку на металлический режущий инструмент – **опасность травм** обломками деталей!

Проверять металлический режущий инструмент (например, на наличие трещин и деформации) после каждого контакта с твердыми предметами (например, камнями, обломками скал, металлическими деталями). Заусенцы и другие видимые скопления материала необходимо удалить, так как в дальнейшем во время работы они могут в любой момент освободиться и быть отброшены в сторону – **опасность травм!**

Не использовать поврежденные или треснувшие режущие инструменты и не ремонтировать их – например, посредством сварки или рихтовки – изменение формы (дисбаланс).

Отделившиеся частицы или осколки могут с большой скоростью попасть в рабочего либо посторонних людей – **самые тяжелые травмы!**

Чтобы снизить указанные опасности, возникающие при работе с металлическим режущим инструментом, диаметр используемого металлического режущего инструмента ни в коем случае не должен быть слишком большим. Он не должен быть слишком тяжелым. Он должен быть изготовлен из материалов достаточного качества и иметь надлежащую геометрию (форма, толщина).

Металлический режущий инструмент, изготовленный не компанией STIHL, а сторонними производителями, не должен отличаться по массе, толщине и форме, а его диаметр не должен превышать максимальный диаметр металлического режущего инструмента для данного мотоустройства, допущенного компанией STIHL – **опасность травм!**

2.10 Вибрации

Более длительное пользование мотоустройством может привести к вызванным вибрацией нарушениям кровообращения рук (синдром "белых пальцев").

Общепринятая продолжительность пользования устройством не может быть установлена, так как это зависит от многих факторов.

Длительность пользования устройством увеличивается благодаря следующим мерам:

- защита рук (теплые перчатки);
- перерывы в работе.

Длительность пользования сокращается вследствие:

- личного предрасположения рабочего к плохому кровообращению (признаки: часто холодные пальцы, зуд пальцев);
- низких наружных температур;
- больших усилий при захвате мотоустройства (крепкий захват мешает кровообращению).

При регулярном, длительном пользовании мотоустройством и при повторном появлении соответствующих симптомов (например, зуд пальцев) рекомендуется проводить регулярное медицинское обследование.

2.11 Техническое обслуживание и ремонт

Проводить регулярно техническое обслуживание мотоустройства. Производить только те работы по техобслуживанию и ремонту, которые описаны в данной инструкции по эксплуатации. Выполнение всех других работ поручите специализированному дилеру.

Фирма STIHL рекомендует поручить проведение работ по техобслуживанию и ремонту только специализированному дилеру фирмы STIHL. Специализированные дилеры фирмы STIHL посещают регулярно курсы по повышению квалификации и в их распоряжении предоставляется техническая информация.

Применяйте только высококачественные запасные части. Иначе существует опасность возникновения несчастных случаев или повреждения устройства. При возникновении вопросов обратиться к специализированному дилеру.

Компания STIHL рекомендует применение оригинальных запасных частей STIHL. Данные запчасти оптимально согласованы по своим свойствам с устройством и соответствуют требованиям пользователя.

При ремонте, техобслуживании и очистке **всегда выключать мотор – опасность получения травмы!** – исключение: регулировка карбюратора и режима холостого хода.

Мотор при вытянутом штекере свечи зажигания или при вывинченной свече зажигания запускать с помощью устройства запуска только в том случае, если универсальный рычажок / выключатель остановки установлен в положении **STOP** и **0** – **опасность пожара**

вследствие возникновения искр зажигания вне цилиндра.

Никогда не производить техобслуживание и не хранить мотоустройство вблизи открытого огня – **опасность пожара** из-за топлива!

Регулярно проверять герметичность запорного устройства бака.

Применять только безупречные, допущенные компанией STIHL свечи зажигания – см. "Технические данные".

Проверить кабель зажигания (безупречная изоляция, прочное присоединение).

Проверить безупречное состояние глушителя.

Не работать с неисправным глушителем или без глушителя – **опасность пожара!** – **повреждение слуха!**

Не дотрагиваться до горячего глушителя – **опасность получения ожога!**

2.12 Символы на защитных приспособлениях

Стрелка на защитном приспособлении для режущих инструментов указывает направление вращения режущего инструмента.

Некоторые из следующих символов находятся на внешней стороне защиты и указывают на допустимую комбинацию режущего инструмента / защиты.



Защитное приспособление применять только вместе с косильными головками – не для металлических режущих инструментов.



Защитное приспособление не использовать с ножами для молодняка и пыльными полотнами.



Защитное приспособление не использовать с косильными головками.



Защитное приспособление использовать только с режущими полотнами для травы.

2.13 Подвесной ремень

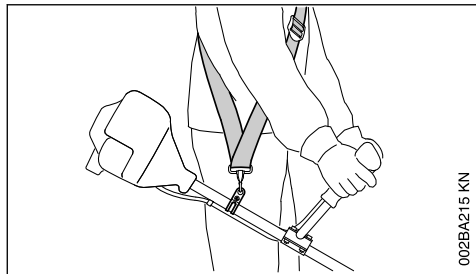

002BA215 KN

- ▶ Применение подвесного ремня
- ▶ Мотоустройство с работающим мотором повесить на подвесной ремень

Режущие диски для травы должны применяться вместе с подвесным ремнём (одноплечевой подвесной ремень)!

2.14 Косильная головка с косильными струнами

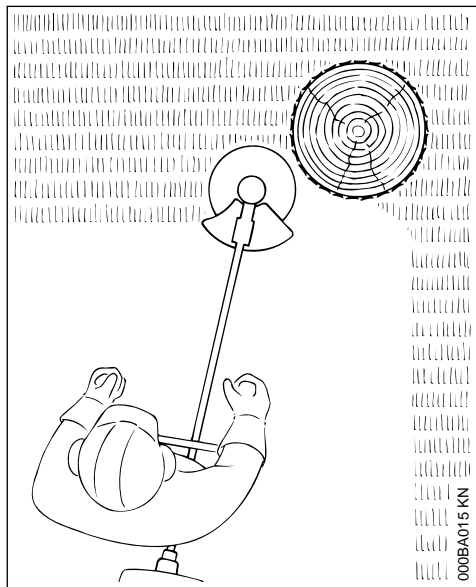

000BA0115 KN

Для мягкой "резки" – для чистой резки также краёв с трещинами вокруг деревьев, столбов для изгороди – кора деревьев повреждается в меньшей степени.

В объём поставки косильной головки входит также листок-вкладыш. Косильную головку оснащать косильной струной только согласно данным в листке-вкладыше.

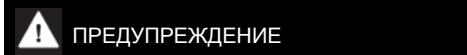

ПРЕДУПРЕЖДЕНИЕ

Косильные струны не заменять на металлическую проволоку либо трос – **опасность получения травм!**

2.15 Косильная головка с полимерными ножами – STIHL PolyCut

Для кошения открытых краёв луга (без колеёв, заборов, деревьев и подобных препятствий).

Обратить внимание на нанесенные маркировки допустимого износа!

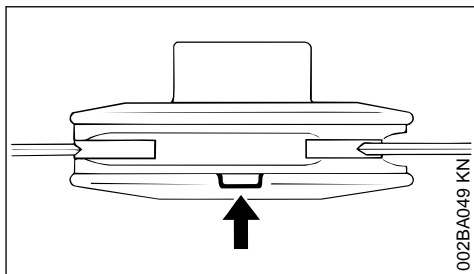

002BA049 KN

Если на косильной головке PolyCut одна из маркировок нарушена в направлении вниз (стрелка): косильную головку больше не применять и заменить новой! **Опасность получения травмы** отбрасываемыми обломками поломанного инструмента!

Обязательно соблюдать указания по техобслуживанию косильной головки PolyCut!

Вместо полимерных ножей косильная головка PolyCut может оснащаться также косильными струнами.

В объём поставки косильной головки входит также информационный лист. Косильную головку оснащать полимерными ножами либо косильными струнами только согласно данным информационных листов.

**ПРЕДУПРЕЖДЕНИЕ**

Не использовать металлическую проволоку либо жгут вместо косильной струны – **опасность получения травмы!**

2.16 Опасность отдачи при применении металлических режущих инструментов

**ПРЕДУПРЕЖДЕНИЕ**

При применении металлического режущего инструмента существует опасность отдачи, если инструмент натолкнется на твердые препятствия (ствол дерева, ветка, пень, камень или т.п.). При отдаче устройство отбрасывается назад – против направления вращения инструмента.

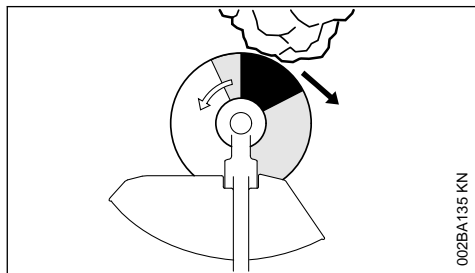

Повышенная опасность отдачи возникает, если инструмент наталкивается на препятствие в **темном секторе**.

2.17 Режущее полотно для травы

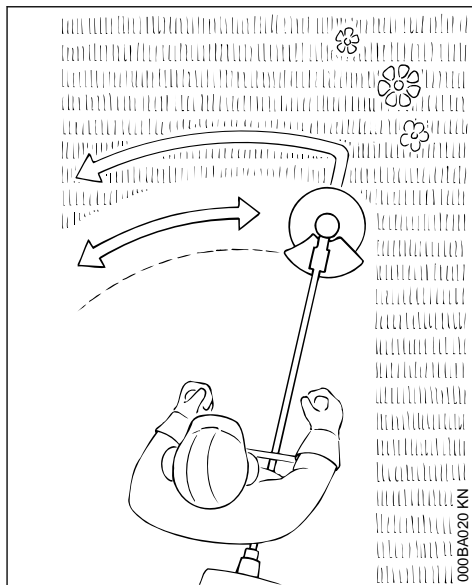

Только для трав и сорняков. – Устройство ведите подобно косе.

**ПРЕДУПРЕЖДЕНИЕ**

Злоупотребление может привести к повреждению режущего полотна для травы. – **Опасность травмы** отбрасываемыми предметами!

Режущее полотно для травы при заметном затуплении затачивайте согласно инструкции.

3 Допущенные комбинации режущего инструмента, защитного приспособления, рукоятки и подвесного ремня

Режущий инструмент	Защита	Рукоятка	Подвесной ремень

3.1 Допустимые комбинации

В зависимости от режущего инструмента выбрать из таблицы правильную комбинацию!

! ПРЕДУПРЕЖДЕНИЕ

По соображениям безопасности разрешается комбинировать только режущие инструменты, устройства защиты, рукоятки и подвесные ремни, которые внесены в одну строку таблицы. Другие комбинации не допускаются: **опасность несчастного случая!**

3.2 Режущие инструменты

3.2.1 Косильные головки

- 1 STIHL SuperCut 20-2
- 2 STIHL AutoCut 25-2
- 3 STIHL AutoCut 27-2
- 4 STIHL AutoCut C 26-2
- 5 STIHL TrimCut 32-2
- 6 STIHL DuroCut 20-2
- 7 STIHL PolyCut 18-2
- 8 STIHL PolyCut 28-2

3.2.2 Металлические режущие инструменты

- 9 Режущий диск для травы 230-2 (Ø 230 мм)
- 10 Режущий диск для травы 230-4 (Ø 230 мм)
- 11 Режущий диск для травы 230-8 (Ø 230 мм)

! ПРЕДУПРЕЖДЕНИЕ

Режущие диски для травы, выполненные не из металла, а из других материалов, не допускаются.

3.3 Защита

- 12 Защита для косильных головок
- 13 Защита для металлического режущего инструмента

3.4 Рукоятки

- 14 Круговая рукоятка
- 15 Круговая рукоятка с
- 16 Хомут (ограничитель шага)

17 Двухручная рукоятка

3.5 Подвесные ремни

18 Возможно использование одноплечного ремня

19 Необходимо использование одноплечного ремня

20 Возможно использование двухплечного ремня

4 Монтаж двухручной рукоятки

4.1 Монтаж трубчатой рукоятки

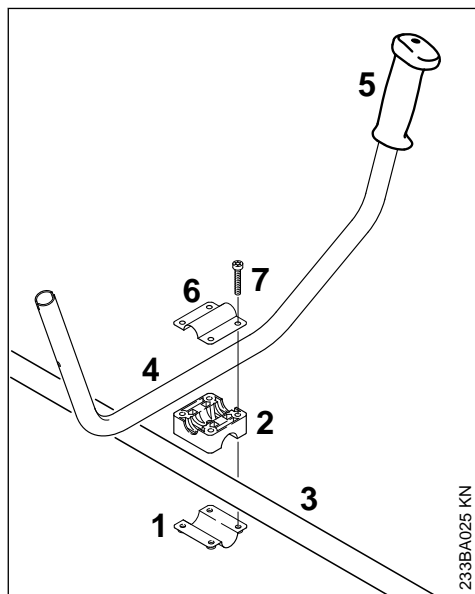

- ▶ Подвести зажимную скобу (1) и подпорку рукоятки (2) к штоку (3)
- ▶ Трубчатую рукоятку (4) уложить в подпорку рукоятки – при этом резиновая рукоятка (5) должна находиться слева (если смотреть от двигателя к трубчатой рукоятке)
- ▶ Зажимную скобу (6) уложить на подпорку рукоятки
- ▶ Болты (7) продеть через отверстия комплектующих и завинтить в зажимную скобу (6) до упора

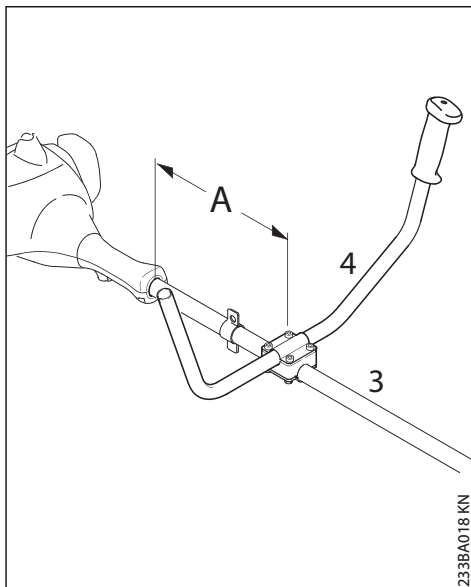

- ▶ Закрепить трубчатую рукоятку (4) на расстоянии (A) около 15 см (6 дюймов) перед корпусом двигателя на штоке (3)
- ▶ Выровнять трубчатую рукоятку и затянуть болты

4.2 Монтаж рукоятки управления

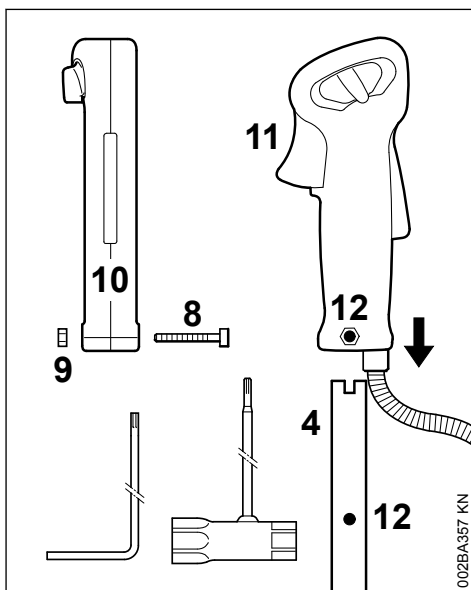

- ▶ Болт (8) выкрутить с помощью комбинированного ключа или изогнутой отвертки – гайка (9) остается в рукоятке управления (10)
- ▶ Насадить рукоятку управления вместе с рычагом акселератора (11), указывающим в направлении редуктора, на трубчатую рукоятку (4) до совпадения отверстий (12).
- ▶ Ввинтить и затянуть винт (8)

4.3 Крепление тросика акселератора

УКАЗАНИЕ

Не перегибать или не укладывать с малыми радиуса изгиба тросик акселератора – рычаг акселератора должен оставаться легко подвижным!

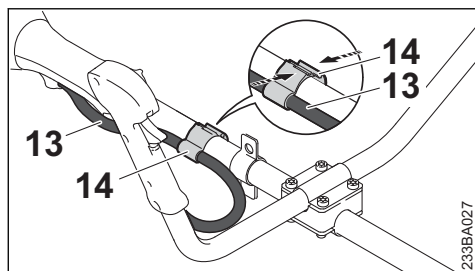

- ▶ Установить держатель тросика акселератора (14) и тросик акселератора (13) на штоке
- ▶ Сжать держатель тросика акселератора (14). Держатель тросика акселератора (14) фиксируется со щелчком

5 Монтаж круговой рукоятки

5.1 Монтировать круговую рукоятку с хомутиком

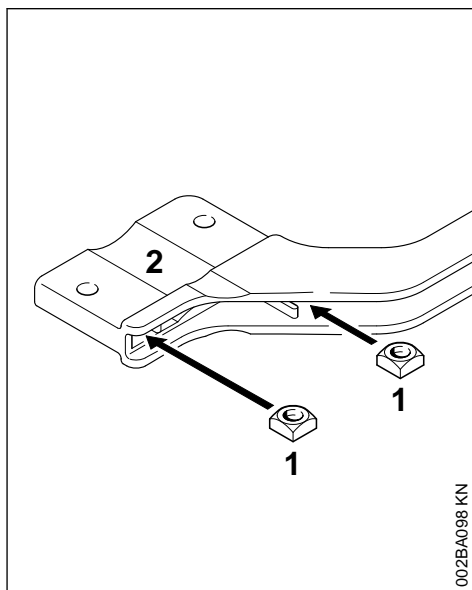

- ▶ Четырёхгранные гайки (1) ввести в хомут (2) – совместить отверстия

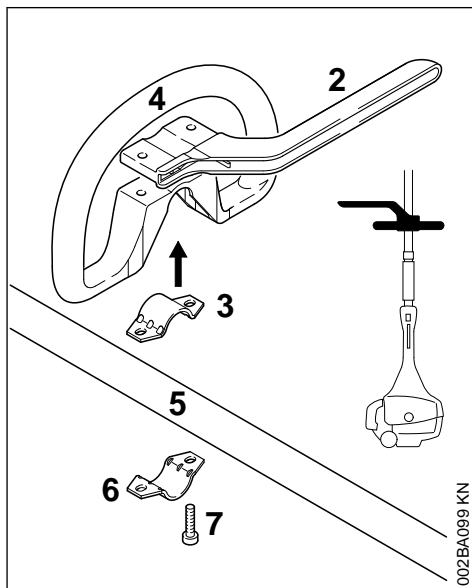

- ▶ хомутик (3) вложить в круговую рукоятку (4) и вместе одеть на шток (5)
- ▶ установить хомутик (6)
- ▶ Установить хомутик (2) – соблюдать положение!
- ▶ Отверстия привести к кожуху
- ▶ Болты (7) вставить в отверстия – и закрутить в хомутик до прилегания
- ▶ Далее как в разделе "Крепление круговой рукоятки"

5.2 Круговую рукоятку смонтировать без хомутика

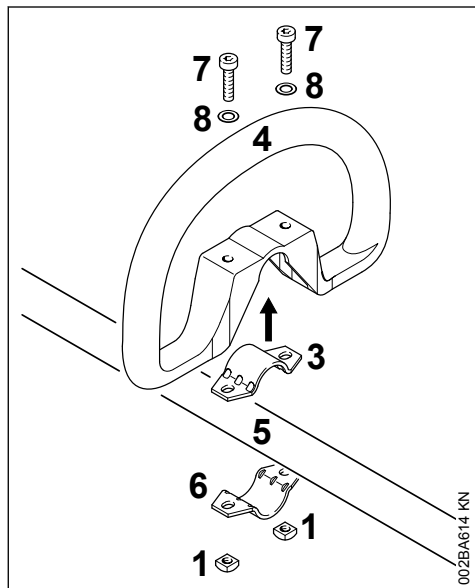

- ▶ хомутик (3) вложить в круговую рукоятку (4) и вместе одеть на шток (5)
- ▶ установить хомутик (6)
- ▶ Отверстия привести к кожуху
- ▶ Шайбу (8) насадить на болт (7) и его снова вставить в отверстие, сверху навинтить четырехгранную гайку (1) – до прилегания
- ▶ Далее как в разделе "Крепление круговой рукоятки"

5.3 Крепление круговой рукоятки

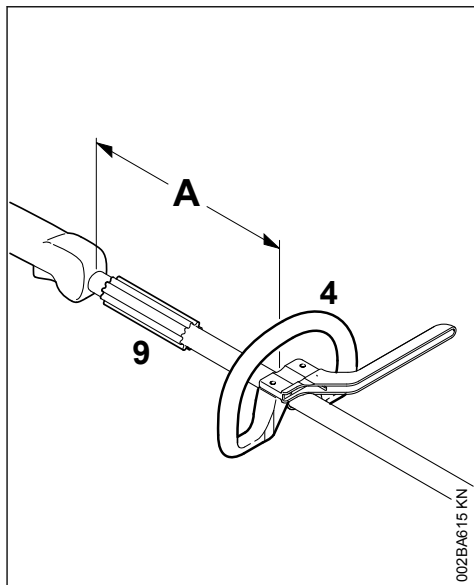

Путем изменения расстояния (А) круговая рукоятка может быть установлена в положение, наиболее удобное для пользователя и варианта применения.

Рекомендация: расстояние (А) около 20 см (8 дюймов)

- ▶ Круговую рукоятку сместить в требуемую позицию
- ▶ Выровнять круговую рукоятку (4)
- ▶ Затянуть болты настолько плотно, чтобы круговая рукоятка больше не проворачивалась вокруг штока – если нет хомутика: при необходимости закончить гайки

Втулка (9 имеется) в наличии в зависимости от страны назначения и должна находиться между круговой рукояткой и рукояткой управления.

6 Монтаж несущей проушины

6.1 Металлическая конструкция

Несущая петля входит в объём поставки устройства, либо поставляется как специальная принадлежность.

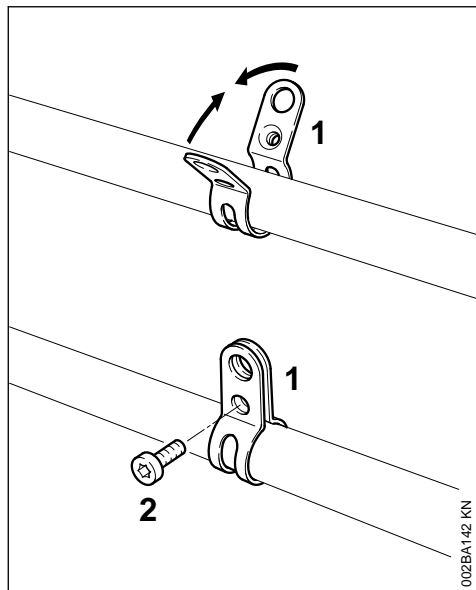

Положение несущей петли см. "Важные комплектующие".

- ▶ Хомутик (1) с резьбой установить слева на штангу (со стороны пользователя)
- ▶ Накладки скобы сжать и удерживать сжатыми
- ▶ Вкрутить болт (2) М6х14
- ▶ Выровнять подъёмную проушину
- ▶ Затянуть болт

6.2 Пластмассовая конструкция

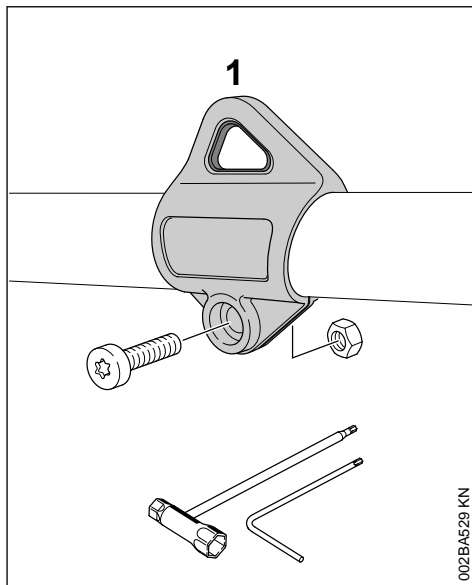

Положение несущей петли см. "Важные комплектующие".

- ▶ Положить несущую петлю (1) на шток и насадить ее на шток
- ▶ Вставить гайку М5 в шестигранное крепление несущей петли
- ▶ Закрутить болт М5х14
- ▶ Выровнять подъёмную проушину
- ▶ Затянуть болт

7 Монтаж защитных приспособлений

7.1 Использовать правильный вид защиты

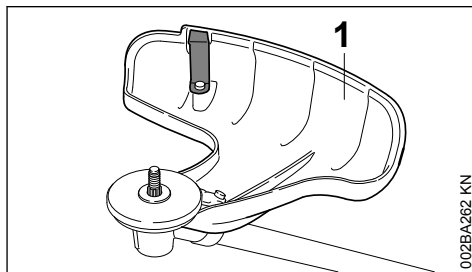

**ПРЕДУПРЕЖДЕНИЕ**

Защита (1) допустима к применению только для косильных головок, поэтому перед монтажом косильной головки должна также монтироваться защита (1).

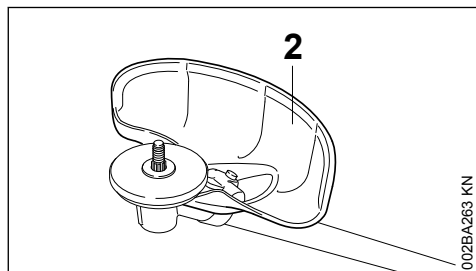

002BA263 KN

**ПРЕДУПРЕЖДЕНИЕ**

Защита (2) допустима только для режущих дисков для травы, поэтому перед монтажом косильного диска для травы следует смонтировать защиту (2).

7.2 Монтаж защиты

Защита (1) и (2) крепятся на редукторе одинаково.

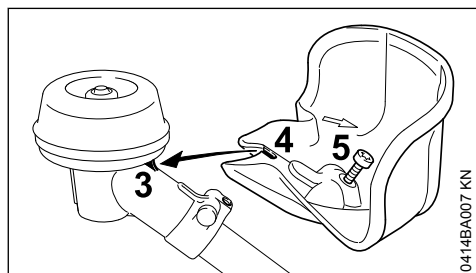

0414BA007 KN

- ▶ Установить защиту на редуктор, при этом выступ (3) на редукторе ввести в углубление (4) на защите
- ▶ Ввинтить и затянуть болт (5)

У некоторых модификаций в объем поставки дополнительно входит болт M5x14.

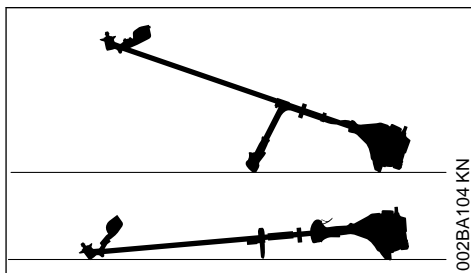
8 Монтаж режущего инструмента**8.1 Отложить мотоустройство**

002BA104 KN

- ▶ Остановить двигатель
- ▶ Агрегат уложить таким образом, чтобы крепление для режущего инструмента было направлено вверх

8.2 Крепежные детали для режущих инструментов

В зависимости от режущего инструмента, который поставляется с первичным оснащением нового устройства, может отличаться комплект поставки крепежных деталей для режущего инструмента.

8.2.1 Комплект поставки с крепежными деталями

Возможен монтаж косильных головок и металлических режущих инструментов.

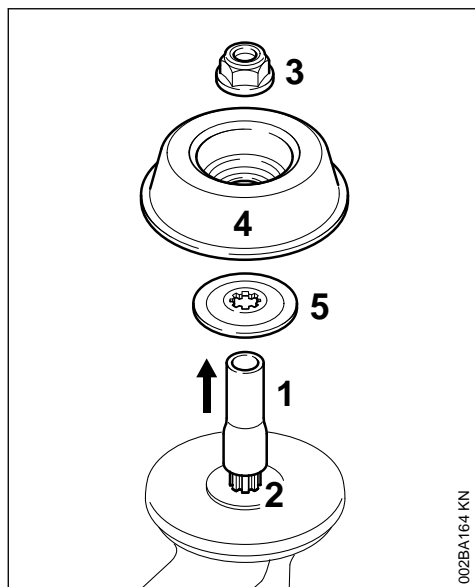

002BA164 KN

Для этого в зависимости от исполнения режущего инструмента дополнительно необходима гайка (3), подвижный диск (4) и упорная шайба (5).

Детали входят в комплект деталей, поставляемый вместе с устройством и предлагаемый в качестве специальных принадлежностей.

8.2.2 Снять транспортную защиту

- Снять шланг (1) с вала (2)

8.2.3 Комплект поставки без крепежных деталей

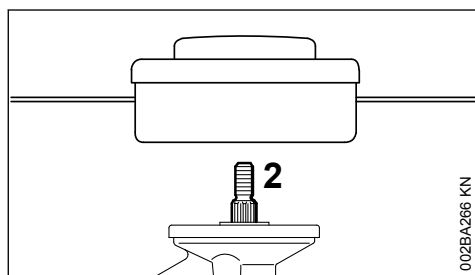

002BA266 KN

Можно монтировать только косильные головки, которые крепятся непосредственно на валу (2).

8.3 Блокировка вала

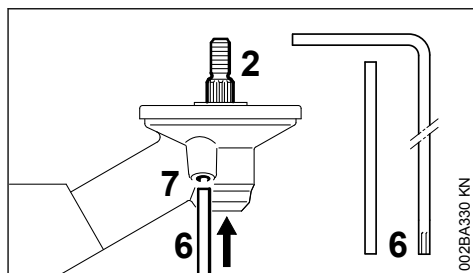

002BA330 KN

Для монтажа и демонтажа режущих инструментов вал (2) необходимо заблокировать с помощью дорна (6) или изогнутой отвертки (6). Инструменты входят в объем поставки, а также поставляются в качестве специальных принадлежностей.

- Дорн (6) или изогнутую отвертку (6) вставить до упора в отверстие (7) редуктора – слегка нажать
- на вал, поворачивать гайку или режущий инструмент, пока дорн не зафиксируется и вал не будет заблокирован

8.4 Демонтаж крепежных деталей

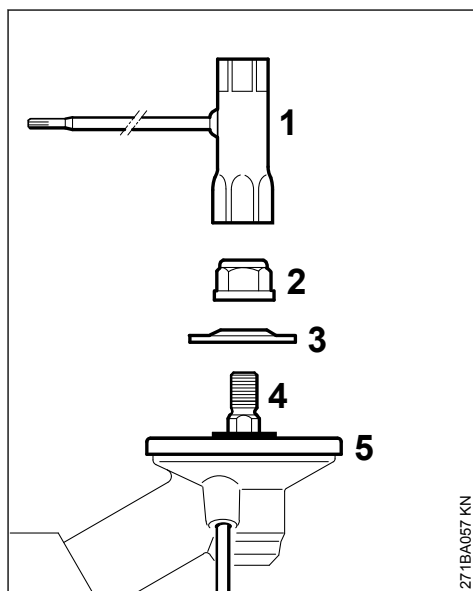

271BA057 KN

- Блокировка вала
- С помощью комбинированного ключа (1) отвернуть гайку (2) по часовой стрелке (левая резьба) и отвинтить ее

- ▶ Снять прижимную шайбу (3) с вала (4), прижимной диск не снимать

8.5 Монтировать режущий инструмент



ПРЕДУПРЕЖДЕНИЕ

Для режущего инструмента использовать соответствующую защиту – см. "Монтаж защитных приспособлений".

8.6 Монтаж косильной головки с резьбовым соединением

Бережно хранить листок-вкладыш для косильной головки.

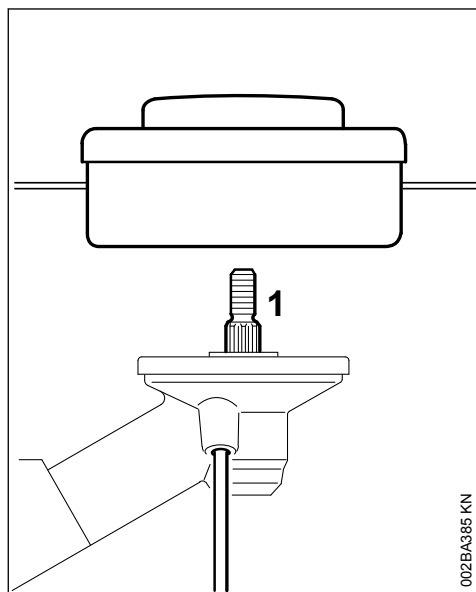

- ▶ Установка нажимного диска
- ▶ Повернуть косильную головку против часовой стрелки до упора на валу (1)
- ▶ Блокировать вал
- ▶ Затянуть косильную головку

УКАЗАНИЕ

Снова снять инструмент для блокировки вала.

8.7 Демонтаж косильной головки

- ▶ Блокировать вал
- ▶ Повернуть косильную головку по часовой стрелке

8.8 Монтаж металлического режущего инструмента



ПРЕДУПРЕЖДЕНИЕ

Надевать защитные перчатки – опасность травмирования острыми режущими кромками.

Всегда устанавливать только один металлический режущий инструмент!

Правильно установить режущий инструмент

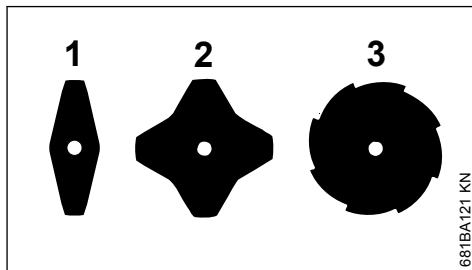

На режущих дисках для травы (1) и (2) режущие кромки могут быть направлены в любую сторону – этот режущий инструмент регулярно поворачивать, чтобы избежать одно-стороннего износа.

На режущем диске для травы (3) режущие кромки должны указывать по направлению часовой стрелки.

! ПРЕДУПРЕЖДЕНИЕ

Руководствоваться стрелкой направления вращения с внутренней стороны защиты.

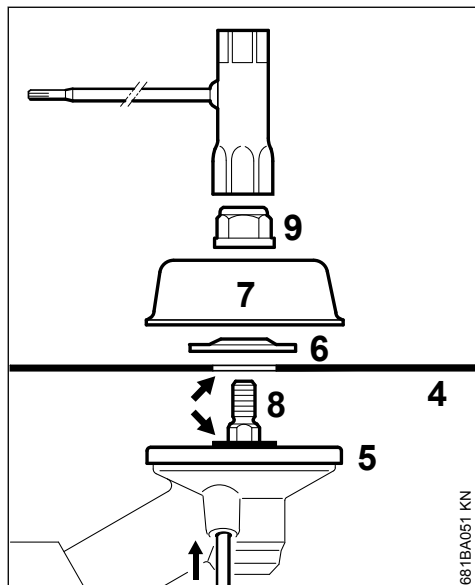

- ▶ Положить режущий инструмент (4) на упорный диск (5)

! ПРЕДУПРЕЖДЕНИЕ

Буртик (стрелка) должен входить в отверстие режущего инструмента.

Закрепить режущий инструмент

- ▶ Установить упорную шайбу (6) – выпуклостью вверх
- ▶ Установить рабочие диски (7)
- ▶ Заблокировать вал (8)
- ▶ Гайку (9) с помощью комбинированного ключа навинтить против часовой стрелки на вал и плотно затянуть

! ПРЕДУПРЕЖДЕНИЕ

Ослабившуюся гайку заменить.

УКАЗАНИЕ

Извлечь инструмент для блокировки вала.

8.9 Демонтаж металлического режущего инструмента

! ПРЕДУПРЕЖДЕНИЕ

Надевать защитные перчатки – опасность травмирования острыми режущими кромками.

- ▶ Блокировка вала
- ▶ Ослабить гайку, вращая ее по часовой стрелке
- ▶ Снять режущий инструмент и его крепежные детали с редуктора – при этом зажимной диск (5) **не** снимать

9 Топливо

Двигатель должен работать на топливной смеси из бензина и моторного масла.

! ПРЕДУПРЕЖДЕНИЕ

Избегать непосредственного контакта кожи с топливом и вдыхания топливных паров.

9.1 STIHL MotoMix

Компания STIHL рекомендует применение смеси STIHL MotoMix. Данная топливная смесь не содержит бензол, свинец, имеет высокое октановое число и всегда обеспечивает правильное соотношение компонентов смеси.

В целях обеспечения максимального срока службы двигателя STIHL в состав топливной смеси STIHL MotoMix добавляется моторное масло HP Ultra для двухтактных двигателей.

Топливная смесь MotoMix представлена не на всех рынках сбыта.

9.2 Приготовление топливной смеси

УКАЗАНИЕ

Использование ненадлежащих эксплуатационных материалов или смеси с составом, не соответствующим инструкциям, может привести к серьезным повреждениям привода. Бензин или моторное масло более низкого качества могут повредить двигатель, уплотнительные кольца, трубопроводы и топливный бак.

9.2.1 Бензин

Применять только **марочный бензин** с минимальным октановым числом 90 ROZ – этилированный или неэтилированный.

Бензин с долей содержания этанола выше 10 % может вызвать перебои в работе двигателей с карбюраторами, имеющими ручную регулировку, и поэтому не должен использоваться для таких двигателей.

При использовании бензина с долей содержания этанола до 27 % (E27) двигатели с системой M-Tronic развивают полную мощность.

9.2.2 Моторное масло

При самостоятельном смешивании топлива разрешается использовать только моторное масло для двухтактных двигателей STIHL или другое высокоэффективное моторное масло JASO FB, JASO FC, JASO FD, ISO-L-EGB, ISO-L-EGC либо ISO-L-EGD.

Компанией STIHL предписано использовать моторное масло для двухтактных двигателей STIHL HP Ultra или равноценное высокоэффективное моторное масло, чтобы соблюсти пределы допустимых выбросов в течение срока службы устройства.

9.2.3 Соотношение компонентов смеси

у моторного масла для двухтактных двигателей STIHL 1:50; 1:50 = 1 часть масла + 50 частей бензина

9.2.4 Примеры

Количество бензина	Масло STIHL для двухтактных двигателей 1:50	
Литры	Литры	(мл)
1	0,02	(20)
5	0,10	(100)

Количество бензина	Масло STIHL для двухтактных двигателей 1:50	
Литры	Литры	(мл)
10	0,20	(200)
15	0,30	(300)
20	0,40	(400)
25	0,50	(500)

- ▶ в предназначенную для топлива канистру залить сначала моторное масло, а затем бензин и тщательно перемешать

9.3 Хранение топливной смеси

Хранить только в предназначенных для топлива резервуарах в безопасном, сухом и прохладном месте, защищать от света и солнца.

Топливная смесь стареет – запас смеси готовить только на несколько недель. Не хранить топливную смесь более 30 дней. Под действием света, солнечных лучей, низких или высоких температур топливная смесь быстрее теряет свои эксплуатационные характеристики.

Однако STIHL MotoMix может без проблем храниться до 5 лет.

- ▶ Перед заправкой тщательно встряхнуть канистру с топливной смесью



ПРЕДУПРЕЖДЕНИЕ

Давление в канистре может повыситься – открывать осторожно.

- ▶ Время от времени необходимо тщательно очищать топливный бак и канистру

Остатки топлива и жидкость, использованную для очистки, утилизировать согласно предписаниям и без ущерба для окружающей среды!

10 Заправка топливом

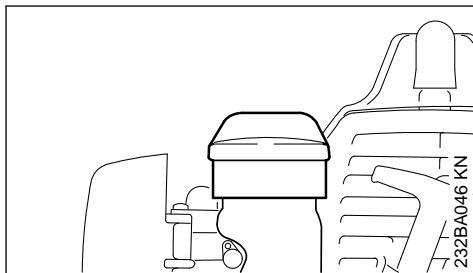

- ▶ Перед заправкой топливом очистить запорное устройство бака и прилегающую поверхность, чтобы в бак не попала грязь
- ▶ Устройство расположить так, чтобы запорное устройство бака было направлено вверх
- ▶ Открыть запорное устройство бака

При заправке топливом не проливать и не заполнять топливный бак до краев. Компания STIHL рекомендует заправочную систему STIHL (специальные принадлежности).



ПРЕДУПРЕЖДЕНИЕ

После заправки запорное устройство бака затянуть вручную настолько плотно насколько это возможно.

11 Наложение подвешного ремня

Вид и модификация подвешного ремня зависят от рынка.

Использование подвешного ремня – см. "Допустимые сочетания режущего инструмента, защиты, рукоятки и подвешного ремня".

11.1 Наплечный ремень (лямка)

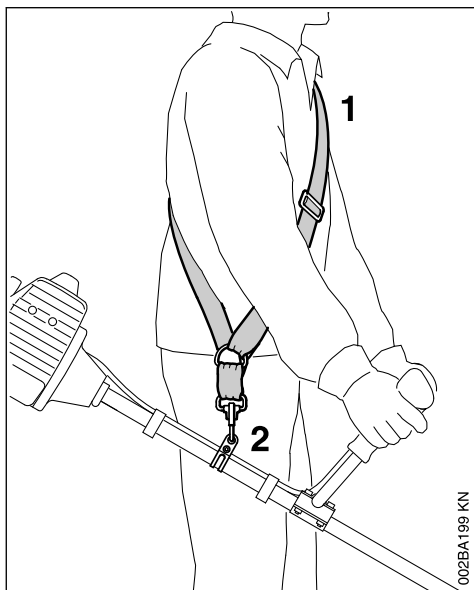

- ▶ Прикрепить одноплечевой ремень (1)
- ▶ Длину ремня отрегулировать таким образом, чтобы крючок-карабин (2) нахо-

- дился приблизительно на ширине ладони под правым бедром
- ▶ Балансировка агрегата

11.2 Двухплечный ремень

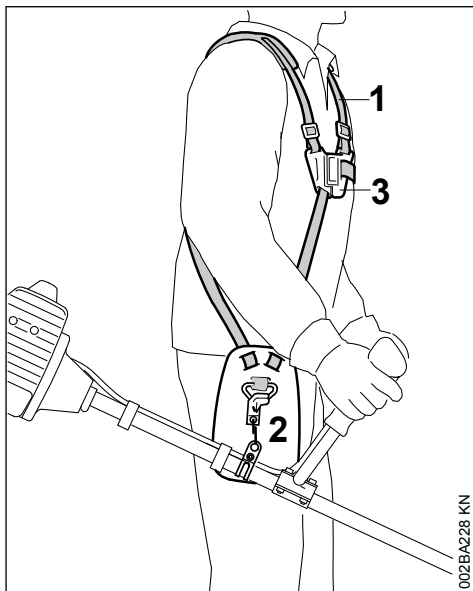

- ▶ Установить двухплечный ремень (1) и закрыть замочную пластину (3)
- ▶ Отрегулировать длину ремня – крючок-карабин (2) при подвешенном мотоустройстве должен находиться ниже правого бедра на ширину ладони
- ▶ Балансировка агрегата – см. "Балансировка агрегата"

12 Балансировка устройства

Вид и модификация подвешного ремня и карабинового крючка зависят от рынка.

У устройств с круговой рукояткой для захвата опорная петля встроена в рукоятку управления – см. "Важные комплектующие". Устройства с круговой рукояткой не нуждаются в балансировке.

12.1 Устройство подвесить на подвесном ремне

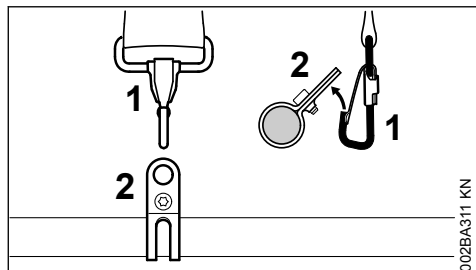

- ▶ Карбиновый крючок (1) подсоединить в опорной петле (2) на штоке

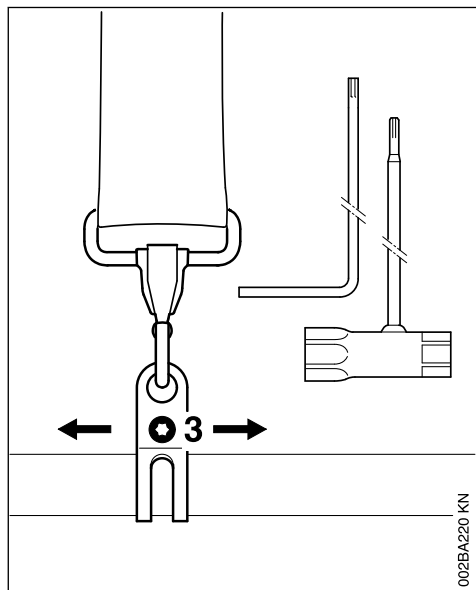

- ▶ Ослабить болт (3)

12.2 Балансировочное положение

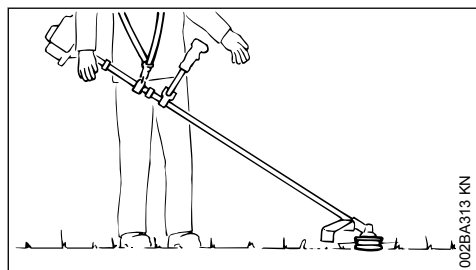

- ▶ Косильные головки и режущие полотна для травы должны слегка прилегать к земле

Для достижения балансирующего положения выполнить следующие шаги:

- ▶ Сместить опорную петлю – болт слегка затянуть – устройство должно выровняться по отвесу – проверить балансирующее положение

Правильное балансирующее положение достигнуто:

- ▶ Затянуть болт на опорной петле

12.3 Устройство отсоединить от подвесного ремня

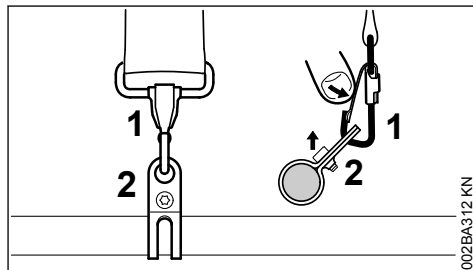

- ▶ Нажать планку на карбиновом крючке (1) и опорную петлю (2) вынуть из крючка

13 Пуск / остановка мотора

13.1 Модификация с двуручной рукояткой

13.1.1 Элементы управления

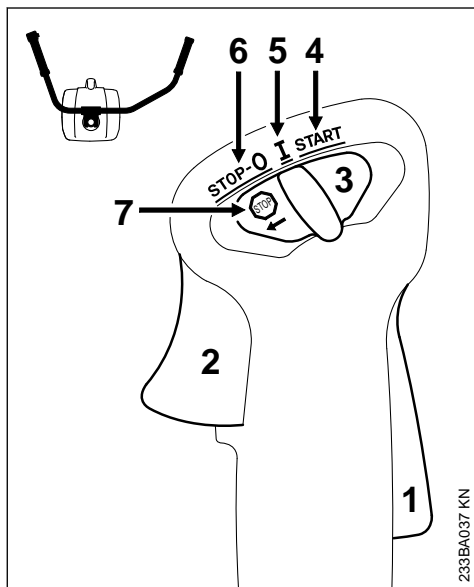

- 1 Стопор рычага газа
- 2 Рычаг газа
- 3 Комбинированная задвижка

13.1.2 Позиции комбинированного переключателя

- 4 START – запуск – зажигание включено – двигатель готов к запуску
- 5 I – рабочая позиция – двигатель работает или готов к запуску
- 6 STOP-0 – двигатель остановлен – зажигание выключено

13.1.3 Символ на комбинированном переключателе

- 7 ☹ – знак остановки и стрелка – для остановки двигателя комбинированный переключатель установить в направлении стрелки (☹) в положение STOP-0

13.1.4 Запуск

- ▶ Поочередно нажать стопор рычага газа и рычаг газа
- ▶ Оба рычага удерживать нажатыми

- ▶ Комбинированный переключатель сместить в положение **START** и также удерживать нажатым
- ▶ поочередно отпустить рычаг газа, комбинированный переключатель и стопор рычага газа = **положение газа запуска**
- ▶ Далее следует действовать согласно разделу "Все конструктивные исполнения"

13.2 Конструктивное исполнение с круговой рукояткой

13.2.1 Элементы управления

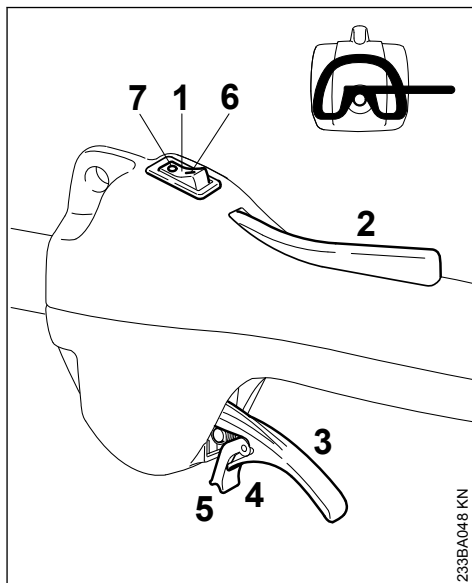

- 1 Выключатель остановки
- 2 Стопор рычага газа
- 3 Рычаг газа
- 4 Пружинящий язычок рычага газа
- 5 Стопорный паз

Положения переключателя остановки

- 6 I – рабочее положение – двигатель может быть запущен либо работает
- 7 0 – Stopp – двигатель остановлен – зажигание выключено

13.2.2 Запуск

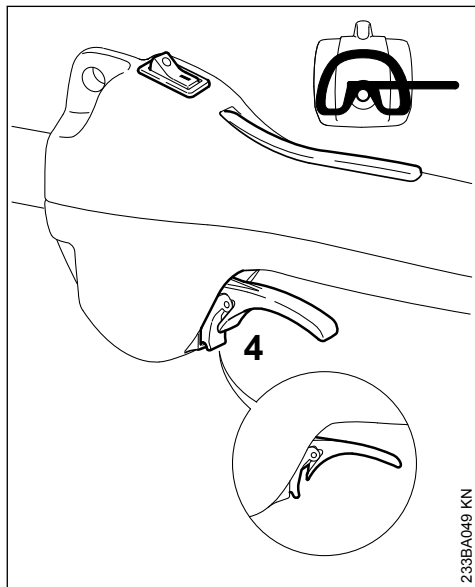

233BA049 KN

- ▶ Переключатель остановки привести в положение I
- ▶ Нажать стопор рычага газа и удерживать его нажатым
- ▶ Отжимать рычаг газа до отказа до тех пор, пока стопорный паз на язычке (4) не зафиксируется на корпусе
- ▶ Поочередно отпустить рычаг газа, язычок и стопор рычага газа = **положение газа запуска**
- ▶ Далее следует действовать согласно разделу "Все конструктивные исполнения"

13.3 Все модификации

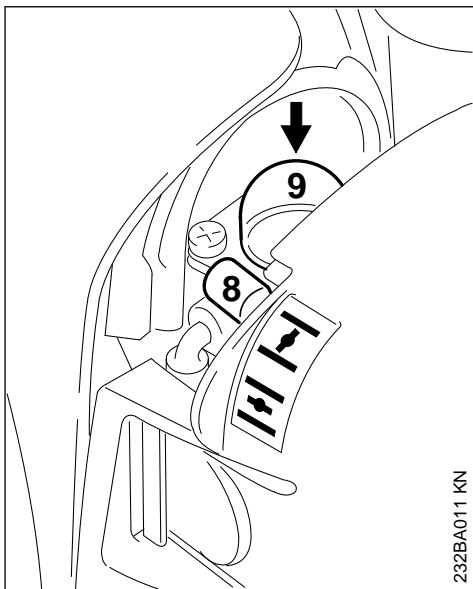

232BA011 KN

- ▶ Установить рычаг (8) воздушной заслонки
- ▶ При холодном двигателе если двигатель прогреет, но еще не прогрелся – даже в том случае, если двигатель уже работает
- ▶ Сильфон (9) ручного топливного насоса нажать минимум 5 раз – даже в том случае, если он еще заполнен топливом

13.3.1 Пуск

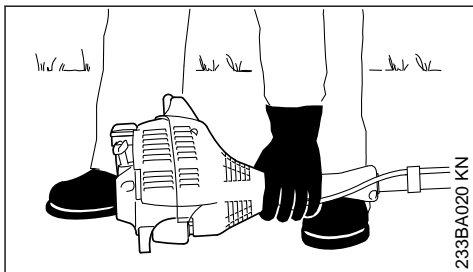

233BA020 KN

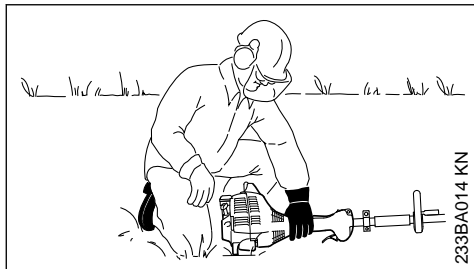

- ▶ Агрегат следует положить на землю в устойчивом положении: опора на двигателе и защита для режущего инструмента образуют опору
- ▶ Если имеется защита для транспортировки на режущем инструменте – снять ее

Режущий инструмент не должен касаться ни земли, ни каких-либо предметов – **опасность несчастного случая!**

- ▶ занять устойчивое положение – возможно: стоя, нагнувшись либо стоя на коленях
- ▶ левой рукой **плотно** прижать агрегат к земле – при этом не дотрагиваться до рычага газа, стопора рычага газа и кнопки остановки

УКАЗАНИЕ

Не ставить ногу на штангу и не становиться на него коленом!

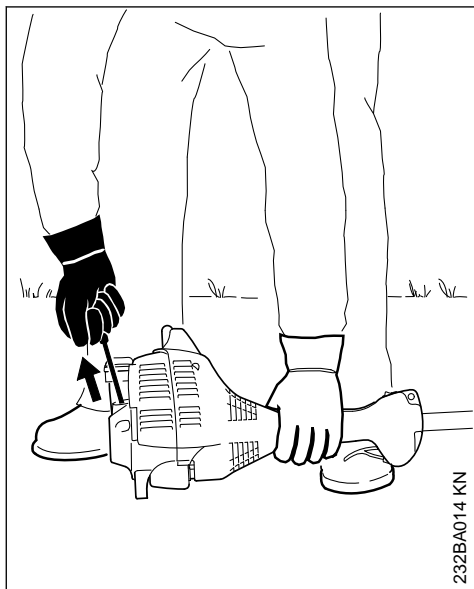

- ▶ Правой рукой взять ручку запуска

13.3.2 Конструктивное исполнение без ErgoStart

- ▶ Ручку запуска медленно вытянуть до первого ощутимого упора и потом быстро и сильно протянуть

УКАЗАНИЕ

Трос не вытаскивать до конца троса – **опасность разрыва!**

13.3.3 Конструктивное исполнение с ErgoStart

- ▶ Пусковую рукоятку медленно вытянуть до первого ощутимого упора и потом медленно и равномерно протянуть

УКАЗАНИЕ

Трос не вытаскивать до конца троса – **опасность разрыва!**

13.3.4 Оба конструктивных исполнения

- ▶ Пусковую ручку не отпускайте быстро назад, – а отводите медленно, против направления вытягивания, с тем, чтобы пусковой тросик мог правильно наматываться.
- ▶ Продолжить запуск

13.3.5 После первого срабатывания зажигания

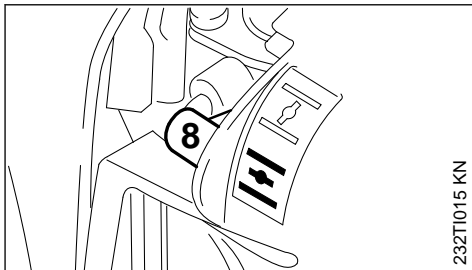

- ▶ Не позднее чем после **пятого** запуска рычаг (8) воздушной заслонки следует установить в положение 
- ▶ Продолжить запуск

13.3.6 Как только двигатель заработает

Модификация с **двуручной рукояткой**

- ▶ Нажать и сразу же отпустить рычаг газа – двигатель переходит в режим холостого хода

Конструктивное исполнение с **круговой рукояткой**

- ▶ Рычаг газа отжимать до тех пор, пока язычок не выйдет из зацепления – двигатель переходит в режим холостого хода

Агрегат готов к работе.

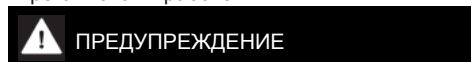

ПРЕДУПРЕЖДЕНИЕ

При правильно отрегулированном карбюраторе режущий инструмент не должен вращаться на холостом ходу двигателя!

13.4 остановить двигатель

- ▶ Перемещая комбинированный переключатель в направлении стрелки (→), привести его в положение **STOP-0** и переключатель остановки в положение **STOP / 0**

13.5 Если двигатель не запускается

Рычаг воздушной заслонки

Если после первого срабатывания зажигания двигателя рычаг воздушной заслонки не был своевременно установлен в положение , двигатель захлебнулся.

- ▶ Рычаг воздушной заслонки установить в положение 
- ▶ Комбинированный переключатель, стопор рычага газа и рычаг газа привести в **положение газа запуска**
- ▶ Запустить двигатель – для этого резко протянуть пусковой тросик – может понадобиться от 10 до 20 рывков тросика

13.5.1 Если двигатель всё же не запускается

- ▶ Комбинированный переключатель или переключатель остановки привести в положение **STOP / 0**
- ▶ Снять свечу зажигания, – см. "Свеча зажигания".
- ▶ Просушить свечу зажигания
- ▶ Несколько раз протянуть устройство запуска – для вентиляции камеры сгорания
- ▶ Вставить свечу зажигания – см. "Свеча зажигания"
- ▶ Комбинированный переключатель или переключатель остановки привести в положение **I / I**
- ▶ Рычаг воздушной заслонки установить в положение  – в том числе и при холодном двигателе
- ▶ Снова запустить двигатель

13.5.2 Топливо в топливном баке было полностью израсходовано

- ▶ после заправки топливом сильфон ручного топливного насоса сжать минимум 5 раз – также в том случае, если сильфон еще заполнен топливом
- ▶ Отрегулировать рычаг воздушной заслонки в зависимости от температуры двигателя
- ▶ Заново повторить запуск мотора

14 Транспортировка устройства

14.1 Использовать транспортную защиту

Тип транспортной защиты зависит от типа металлического режущего инструмента в объеме поставки мотоустройства. Транспортная защита поставляется также как специальные принадлежности.

14.1.1 Диски для стрижки травы 230 мм

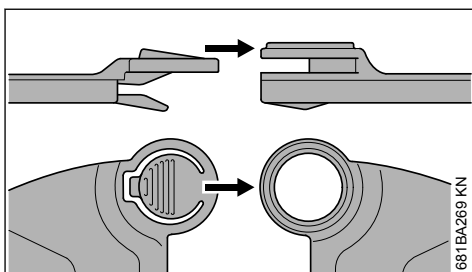
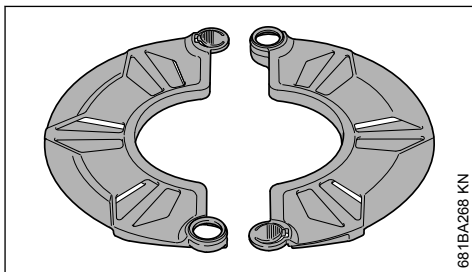

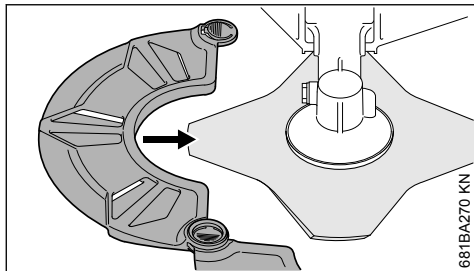

681BA270 KN

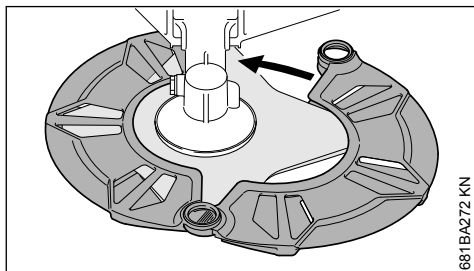

681BA272 KN

15 Указания по эксплуатации

15.1 Первый ввод в эксплуатацию

Совершенно новое устройство (прямо с завода) не эксплуатируйте с высокой частотой вращения без нагрузки, вплоть до третьей заправки топливного бака, с тем чтобы во время приработки не возникали какие-либо дополнительные нагрузки. Во время приработки подвижные детали должны притереться друг к другу, – в приводном механизме имеет место повышенное сопротивление трения. Двигатель достигает максимальную мощность после 5 – 15 заправок топливом.

15.2 Во время работы

После продолжительной работы при полной нагрузке двигатель оставьте работать некоторое время на холостом ходу, пока большая часть тепла не будет отведена потоком охлаждающего воздуха, благодаря чему снижается нагрузка на детали привода (система зажигания, карбюратор) вследствие застоя тепла.

15.3 После работы

При перерыве в работе, дайте двигателю остыть. Устройство с пустым топливным баком храните до следующего применения в

сухом месте, вдали от источников воспламенения. При длительном перерыве в работе, – см. раздел "Хранение устройства".

16 Очистка воздушного фильтра

16.1 Если мощность мотора заметно падает

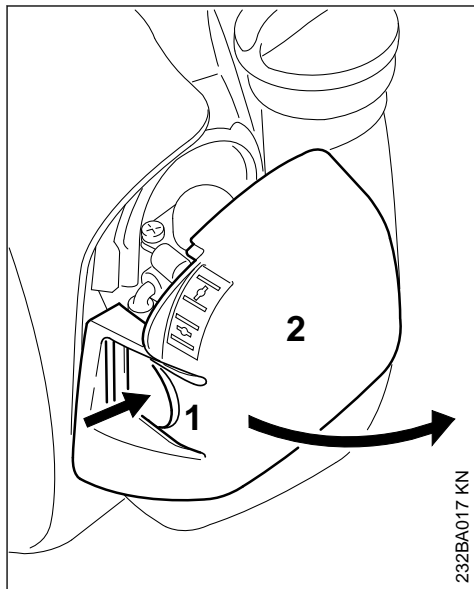

232BA017 KN

- ▶ Рычаг клапана запуска установить в положение **I**
- ▶ Нажать планку (1) и откинуть крышку фильтра (2)
- ▶ Окружающую фильтр поверхность очистить от грубой грязи

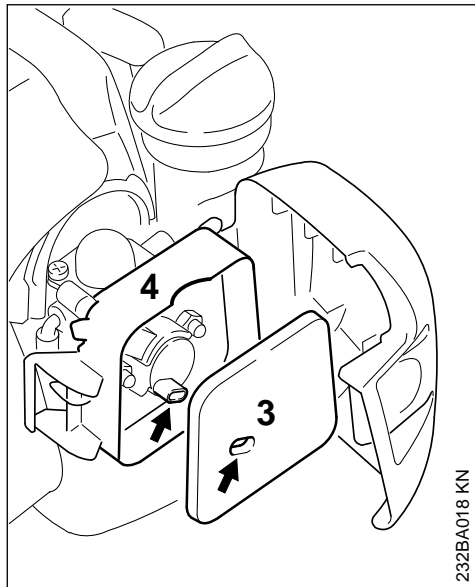

232BA018 KN

- ▶ Войлочный фильтр (3) вынуть из корпуса фильтра (4) и заменить – при необходимости вытряхнуть или продуть – не промывать
- ▶ Поврежденные детали заменить
- ▶ Войлочный фильтр (3) установить в корпус фильтра (4)
- ▶ Закрыть и зафиксировать крышку фильтра

17 Настройка карбюратора

17.1 Базовая информация

Карбюратор поставляется с завода со стандартной регулировкой.

Данная регулировка установлена таким образом, что при всех режимах эксплуатации к двигателю подводится оптимальная топливовоздушная смесь.

17.2 Подготовка агрегата

- ▶ остановить двигатель
- ▶ Монтировать режущий инструмент
- ▶ Проверить воздушный фильтр – при необходимости, очистить или заменить
- ▶ Проверить искрозащитную решетку (в наличии только в зависимости от страны) в глушителе – при необходимости очистить или заменить

17.3 Различные стандартные настройки

Франко-завод встраиваются различные карбюраторы. Для каждого карбюратора требуется своя стандартная настройка:

17.4 Выбрать встроенный карбюратор

- ▶ Выбрать встроенный карбюратор с помощью нижеприведенного рисунка и выполнить соответствующую регулировку:

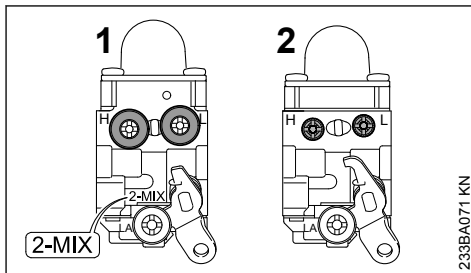

233BA071 KN

17.4.1 Карбюратор 1

Карбюратор 2-MIX с ограничительными колпачками на главном регулировочном винте (H) и регулировочном винте холостого хода (L), а также маркировкой 2-MIX

17.4.2 Карбюратор 2

Карбюраторы без ограничительных колпачков на главном регулировочном винте (H) и регулировочном винте холостого хода (L)

17.5 Стандартная регулировка карбюратора 1

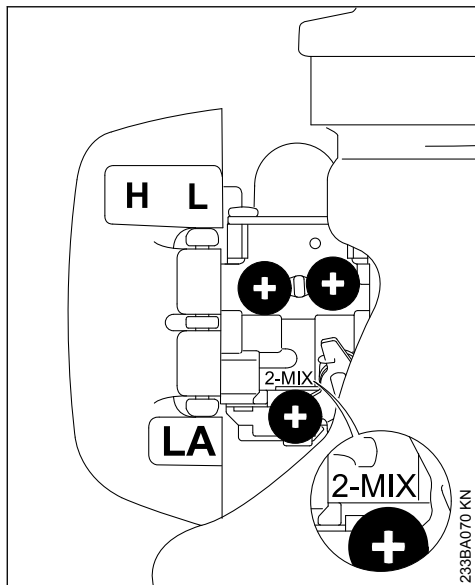

- ▶ Главный регулировочный болт (H) полностью повернуть против часовой стрелки до упора – макс. 3/4 оборота
- ▶ Регулировочный болт холостого хода (L) осторожно повернуть по часовой стрелке до плотной посадки – затем на 3/4 оборота против часовой стрелки

17.6 Стандартная регулировка карбюратора 2

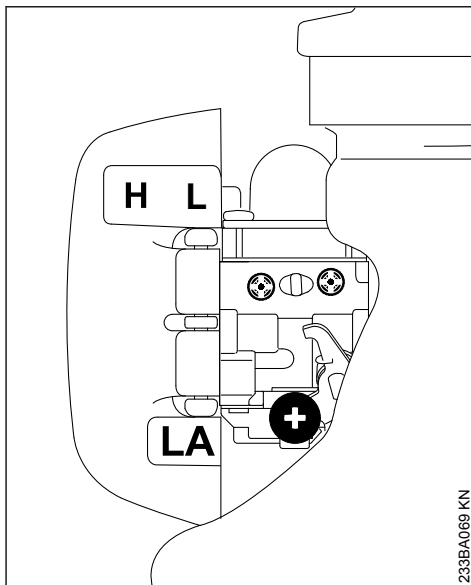

- ▶ Главный регулировочный болт (H) осторожно повернуть по часовой стрелке до плотной посадки – затем повернуть против часовой стрелки на 2 оборота
- ▶ Регулировочный болт холостого хода (L) осторожно повернуть по часовой стрелке до плотной посадки – затем повернуть против часовой стрелки на 1 1/2 оборота

17.7 Регулировка режима холостого хода

- ▶ Произвести стандартную регулировку
- ▶ Запустить двигатель и прогреть

17.7.1 Двигатель на холостом ходу стоит

- ▶ Упорный винт холостого хода (LA) медленно поворачивать по часовой стрелке до тех пор, пока двигатель не будет работать равномерно – режущий инструмент не должен двигаться

17.7.2 Режущий инструмент на холостом ходу движется

- ▶ Упорный винт холостого хода (LA) поворачивать против часовой стрелки до тех пор, пока режущий инструмент не остановится – затем повернуть дальше в том же направлении от 1/2 до 1 оборота

**ПРЕДУПРЕЖДЕНИЕ**

Если режущий инструмент после регулировки не останавливается на холостом ходу, агрегат следует отдать в ремонт специализированному дилеру.

17.7.3 Число оборотов в режиме холостого хода неравномерно; плохое ускорение (несмотря на изменение регулировки упорного винта холостого хода)

Настройка на сильно обедненную горючую смесь.

Карбюратор 1

- ▶ Регулировочный болт холостого хода (L) поворачивать против часовой стрелки до тех пор, пока двигатель не будет работать равномерно и хорошо ускоряться – макс. до упора.

Карбюратор 2

- ▶ Регулировочный болт холостого хода (L) осторожно поворачивать против часовой стрелки (ок. 1/4 оборота) до тех пор, пока двигатель не будет работать равномерно и хорошо ускоряться

17.7.4 Число оборотов в режиме холостого хода нерегулярное

Настройка холостого хода выполнена на чрезмерно обогащенную горючую смесь.

Карбюратор 1

- ▶ Регулировочный болт холостого хода (L) поворачивать по часовой стрелке до тех пор, пока двигатель не будет работать равномерно и с хорошим ускорением – макс. до упора

Карбюратор 2

- ▶ Регулировочный болт холостого хода (L) осторожно поворачивать по часовой стрелке (ок. 1/4 оборота) до тех пор, пока двигатель не начнет работать равномерно и хорошо ускоряться.

После каждой корректировки регулировочного болта холостого хода (L) чаще всего необходимо изменение регулировки упорного болта холостого хода (LA).

17.8 Корректировка регулировки карбюратора при работе на большой высоте

Если мощность двигателя является недостаточной, то может оказаться необходимой незначительная корректировка регулировки:

Карбюратор 1

- ▶ Произвести стандартную регулировку
- ▶ Двигатель оставить прогреться
- ▶ Главный регулировочный болт (H) немного повернуть по часовой стрелке (обеднить топливную смесь) – максимум до упора

Карбюратор 2

- ▶ Произвести стандартную регулировку
- ▶ Двигатель оставить прогреться
- ▶ Главный регулировочный болт (H) осторожно повернуть по часовой стрелке (обеднить топливную смесь) – макс. на 3/4 оборота

УКАЗАНИЕ

После возвращения с большой высоты следует вернуться к стандартной настройке карбюратора.

При регулировке на слишком обедненную смесь существует опасность повреждения приводного механизма вследствие недостатка смазочного материала и перегрева.

18 Свеча зажигания

- ▶ При недостаточной мощности двигателя, при плохом запуске или перебоях на холостом ходу в первую очередь следует проверить свечу зажигания.
- ▶ Замените свечу зажигания после приблизительно 100 часов работы – при сильно обгоревших электродах уже раньше – применяйте только допущенные фирмой STIHL свечи зажигания с защитой от помех – см. "Технические данные".

18.1 Демонтаж свечи зажигания

- ▶ Переключатель остановки привести в положение 0

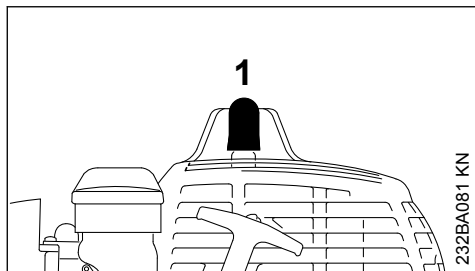

232BA081 KN

- ▶ Вытянуть штекер свечи зажигания (1)
- ▶ Вывинтить свечу зажигания

18.2 Проверить свечу зажигания

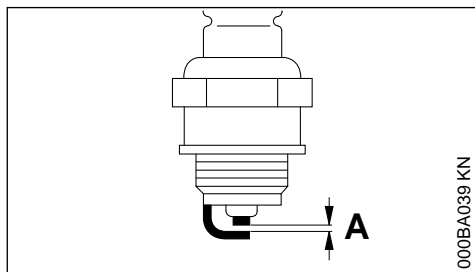

000BA039 KN

- ▶ Очистите загрязненную свечу зажигания
- ▶ Проверить расстояние между электродами (A) и, если необходимо, отрегулировать, значение расстояния – см. раздел "Технические характеристики"
- ▶ Устраните причины загрязнения свечи зажигания.

Возможные причины загрязнения:

- избыток моторного масла в топливе,
- загрязненный воздушный фильтр,
- неблагоприятные условия эксплуатации.

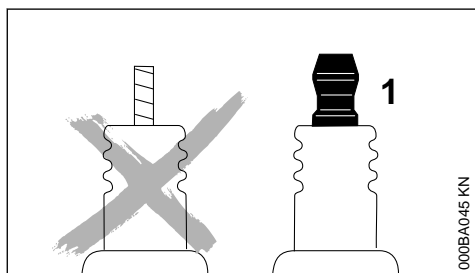

000BA045 KN

! ПРЕДУПРЕЖДЕНИЕ

При неплотно затянутой контактной гайке (1) или при ее отсутствии могут возникать искры. При проведении работ в легковоспламеняемой или взрывоопасной среде может возникнуть угроза пожара или взрыва. Люди могут получить тяжелые травмы или понести материальный ущерб.

- ▶ использовать свечи зажигания с помеходавляющим резистором с закрепленной контактной гайкой

18.3 Монтаж свечи зажигания

- ▶ Ввинтить свечу зажигания и надавить прочно штекер свечи

19 Работа мотора

Если несмотря на почищенный воздушный фильтр и правильную регулировку карбюратора работа мотора не удовлетворительная, причина может быть также в глушителе.

Глушитель отдать на проверку относительно наличия загрязнения (закоксованности) специализированному дилеру!

Фирма STIHL рекомендует поручить проведение работ по техобслуживанию и ремонту только специализированному дилеру фирмы STIHL.

20 Хранение устройства

При перерывах в работе ок. 30 дней и более

- ▶ В хорошо проветриваемом месте слить топливо из топливного бака и очистить бак
- ▶ Топливо утилизировать согласно предписаниям и без ущерба окружающей среде
- ▶ Если имеется ручной топливоподкачивающий насос: минимум 5 раз нажать на ручной топливоподкачивающий насос
- ▶ Запустить двигатель и оставить его работать на холостом ходу, пока он не заглохнет
- ▶ Снять режущий инструмент, очистить и проверить. Обработать металлический режущий инструмент защитным маслом.
- ▶ Тщательно очистить прибор, особенно ребра цилиндра и воздушный фильтр!
- ▶ Хранить устройство в сухом и безопасном месте – защитить от несанкционированного использования (например, детьми)

21 Заточка металлического режущего инструмента

- ▶ Режущий инструмент при незначительном износе следует затачивать напильником "специальные принадлежности" – при сильном износе и зазубринах режущий инструмент затачивать устройством для заточки или поручить заточку специализированному дилеру – STIHL рекомендует специализированного дилера STIHL.
- ▶ Затачивать часто, но снимать мало материала: для простого дополнительного затачивания обычно достаточно два или три опиловочных движения.

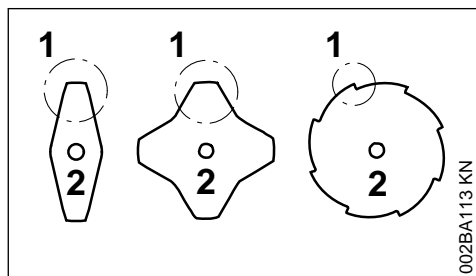

- ▶ Лопастя ножа (1) следует затачивать равномерно – не изменять конфигурацию тела полотна (2)

Дальнейшие указания по заточке находятся на упаковке режущего инструмента. Поэтому следует хранить упаковку.

21.1 Балансировка

- ▶ Дополнительная заточка допускается приблизительно 5 раз, после этого проверить дисбаланс с помощью балансировочного устройства "специальные принадлежности" или поручить проверку специализированному дилеру STIHL – STIHL рекомендует специализированного дилера STIHL.

22 Провести техническое обслуживание косильной головки

22.1 Отложить мотоустройство

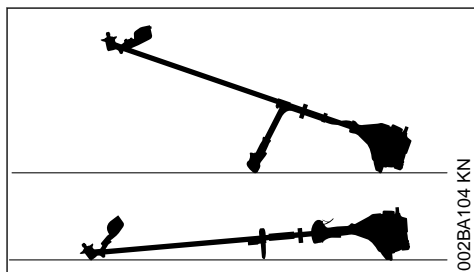

- ▶ Остановить двигатель
- ▶ Агрегат уложить таким образом, чтобы крепление для режущего инструмента было направлено вверх

22.2 Замена косильной струны

Перед заменой косильной струны следует обязательно проверить износ косильной головки.

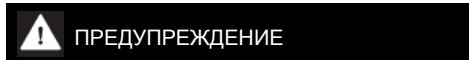

При обнаружении значительных признаков износа заменить косильную головку в сборе.

Далее косильную струну называют просто "струной".

В объем поставки косильной головки входит иллюстрированная инструкция, в которой показана замена струн. Поэтому инструкцию для косильной головки следует бережно хранить.

- ▶ При необходимости снять косильную головку

22.3 Регулировка косильной струны

STIHL SuperCut

Струна регулируется автоматически, если ее длина составляет не менее **6 см (2 1/2 дюйма)** – с помощью ножа на защите слишком длинные струны укорачиваются до оптимальной длины.

STIHL AutoCut

- ▶ Устройство с работающим двигателем удерживать над поверхностью газона – косильная головка должна вращаться
- ▶ Слегка коснуться земли косильной головкой – струна регулируется и обрезается до оптимальной длины ножом на защите

При каждом прикосновении к земле косильная головка регулирует струну. Поэтому во время работы следует следить за мощностью реза косильной головки. Если косильная головка слишком часто касается земли, то неиспользованные части косильной струны отрезаются у ножа.

Дополнительная регулировка происходит лишь тогда, когда длина обоих концов струны составляет не менее **2,5 см (1 дюйм)**.

STIHL TrimCut



ПРЕДУПРЕЖДЕНИЕ

При дополнительной регулировке струны вручную следует обязательно заглушить двигатель – иначе **существует опасность травмы!**

- ▶ Поднять вверх корпус катушки – повернуть против часовой стрелки прибл. на 1/6 оборота – до положения фиксации – и снова отпустить в исходное положение
- ▶ Вытянуть наружу концы струны

При необходимости повторять процесс, пока оба конца струны не дойдут до ножа на защите.

Одно вращательное движение от упора до упора высвобождает около **4 см (1 1/2 дюйма)** струны.

22.4 Замена косильной струны

STIHL PolyCut

Вместо режущего ножа на косильную головку PolyCut может также монтироваться отрезанная струна.

STIHL DuroCut, STIHL PolyCut



ПРЕДУПРЕЖДЕНИЕ

Для заправки косильной головки вручную обязательно заглушить двигатель – иначе **существует опасность травмы!**

- ▶ Заправить в косильную головку струну согласно прилагаемой к ней инструкции

22.5 Замена ножа

22.5.1 STIHL PolyCut

Перед заменой режущих ножей косильную головку обязательно проверить на предмет износа.



ПРЕДУПРЕЖДЕНИЕ

При обнаружении значительных признаков износа, заменить косильную головку в сборе.

Режущие ножи далее коротко называются "ножи".

В объём поставки косильной головки входит иллюстрированная инструкция, которая показывает замену ножей. Поэтому инструкции для косильной головки следует тщательно хранить.



ПРЕДУПРЕЖДЕНИЕ

Для зарядки косильной головки вручную обязательно остановить двигатель – иначе существует **опасность получения травмы!**

- ▶ Демонтаж косильной головки
- ▶ Нож заменить, как это показано в инструкции с рисунками
- ▶ Смонтировать косильную головку

23 Проверку и техобслуживание поручить специализированному дилеру

23.1 Работы по техническому обслуживанию

STIHL рекомендует поручать проведение работ по техническому обслуживанию и ремонту только дилеру STIHL.

23.2 Топливная всасывающая головка в баке

- ▶ Всасывающую головку в топливном баке заменяйте ежегодно

24 Указания по техобслуживанию и техническому уходу

Данные относятся к нормальным условиям эксплуатации. В сложных условиях (высокая запыленность и т.п.) и при более длительной ежедневной работе указанные интервалы следует соответственно сократить.		перед началом работы	по окончании работы или ежедневно	после каждой заправки бака	еженедельно	ежемесячно	ежегодно	при неполадках	при повреждении	по необходимости
Машина в сборе	Визуальный контроль (состояние, герметичность)	X		X						
	Очистить		X							
Рукоятка управления	Проверка работоспособности	X		X						
Воздушный фильтр	Очистить							X		X
	Заменить								X	
Ручной топливopодкачивающий насос (если имеется)	Проверить	X								
	Ремонт дилером ¹⁾								X	
Всасывающая головка в топливном баке	Проверить							X		
	Замена дилером ¹⁾						X		X	X
Топливный бак	Очистить							X		X
Карбюратор	Проверка режима холостого хода, режущий инструмент не должен вращаться	X		X						
	Регулировка режима холостого хода									X
Свеча зажигания	Регулировка зазора между электродами							X		
	Замена через каждые 100 часов эксплуатации									
Всасывающее отверстие для охлаждающего воздуха	Визуальный контроль		X							
	Очистить									X
Искрозащита ²⁾ в глушителе	Проверка специализированным дилером ¹⁾		X					X		
	Чистку либо замену поручить специализированному дилеру ¹⁾								X	X
Доступные болты и гайки (кроме регулировочных винтов)	Затянуть									X
Режущий инструмент	Визуальный контроль	X		X						

Данные относятся к нормальным условиям эксплуатации. В сложных условиях (высокая запыленность и т.п.) и при более длительной ежедневной работе указанные интервалы следует соответственно сократить.		перед началом работы	по окончании работы или ежедневно	после каждой заправки бака	еженедельно	ежемесячно	ежегодно	при неполадках	при повреждении	по необходимости
	Заменить								X	
	Контроль посадки	X		X						
Металлический режущий инструмент	Заточить	X								X
Наклейка с предупреждением по технике безопасности	Заменить								X	
¹⁾ Компания STIHL рекомендует специализированного дилера STIHL ²⁾ Поставляется в зависимости от страны назначения										

25 Минимизация износа, а также избежание повреждений

Соблюдение заданных величин, указанных в данной инструкции по эксплуатации, поможет избежать преждевременный износ и повреждение устройства.

Эксплуатация, техническое обслуживание и хранение устройства должны осуществляться так тщательно, как это описано в данной инструкции по эксплуатации.

За все повреждения, которые были вызваны несоблюдением указаний относительно техники безопасности, работы и технического обслуживания, ответственность несёт сам пользователь. Это особенно актуально для таких случаев:

- Внесение изменений в продукте, которые не разрешены фирмой STIHL,
- Применение инструментов либо принадлежностей, которые не допускаются к использованию с данным устройством, не подходят либо имеют низкое качество,
- Пользование устройством не по назначению,
- Устройство было использовано для спортивных мероприятий и соревнований,

- Повреждение вследствие эксплуатации устройства с дефектными комплектующими.

25.1 Работы по техническому обслуживанию

Все работы, перечисленные в разделе "Указания по техническому обслуживанию и уходу" должны проводиться регулярно. В случае если данные работы по техническому обслуживанию не могут быть выполнены самим пользователем, необходимо обратиться к специализированному дилеру.

Фирма STIHL рекомендует поручить проведение работ по техобслуживанию и ремонту только специализированному дилеру фирмы STIHL. Специализированные дилеры фирмы STIHL посещают регулярно курсы по повышению квалификации и в их распоряжении предостается техническая информация.

Если данные работы не проводятся либо выполняются не надлежащим образом, то могут возникнуть повреждения, за которые отвечает сам пользователь. К ним относятся, среди прочего:

- Повреждение приводного механизма вследствие несвоевременного или недостаточного обслуживания (например, воздушный и топливный фильтры), неправильная

- настройка карбюратора или недостаточная очистка системы охлаждающего воздуха (всасывающие шлицы, ребра цилиндра),
- Коррозия и другие повреждения как следствие неправильного хранения
- Повреждения устройства вследствие применения запасных частей низкого качества

25.2 Быстроизнашивающиеся детали

Некоторые детали мотоустройства, даже при применении их по назначению, подвержены нормальному износу и должны своевременно заменяться, в зависимости от вида и продолжительности их использования. К ним относятся, среди прочего:

- Режущий инструмент (все виды),
- Крепежные детали для режущего инструмента (рабочие диски, гайки и т.д.),
- Защитные приспособления для режущего инструмента,
- Муфта,
- Фильтры (воздушный, топливный),
- Устройство запуска,
- Свеча зажигания,

26 Важные комплектующие

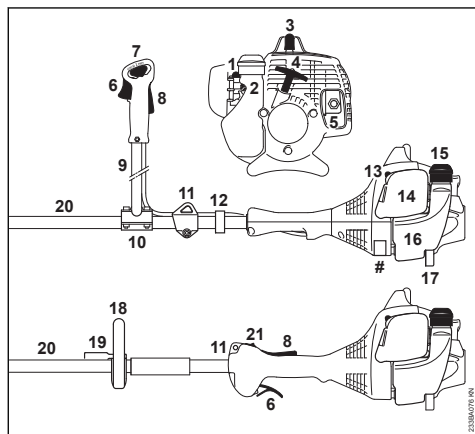

- 1 Ручной топливный насос
- 2 Регулировочные болты карбюратора
- 3 Контактный наконечник свечи зажигания
- 4 Пусковая рукоятка
- 5 Глушитель (в зависимости от страны с искрозащитной решёткой)
- 6 Рычаг газа
- 7 Комбинированная задвижка

- 8 Стопор рычага газа
- 9 Двуручная рукоятка
- 10 Подпорка ручки
- 11 Несущая петля
- 12 Держатель тросика газа
- 13 Рычаг воздушной заслонки
- 14 Крышка воздушного фильтра
- 15 Крышка бака
- 16 Бак
- 17 Опора агрегата
- 18 Круговая рукоятка
- 19 Хомутик (ограничитель шага, в наличии в зависимости от страны)
- 20 Штанга
- 21 Выключатель остановки
- # Номер агрегата

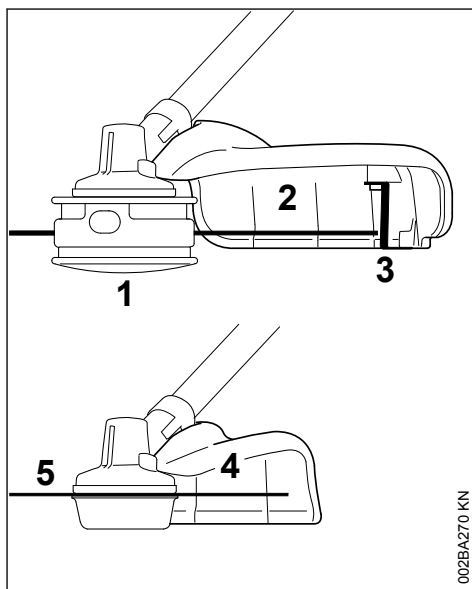

- 1 Косильная головка
- 2 Защита для косильных головок
- 3 Нож
- 4 Защита для режущих полотен для травы
- 5 Режущее полотно для травы

Защитные очки

Защитные очки имеются в комплект поставки.
Количество: 1 шт.

27 Технические данные**27.1 Силовой агрегат**

Одноцилиндровый двухтактный двигатель

27.1.1 FS 55

Объем цилиндра: 27,2 см³
Диаметр цилиндра: 34 мм
Ход поршня: 30 мм
Мощность согласно ISO 8893: 0,75 кВт (1 л.с.) при 7000 1/мин
Число оборотов холостого хода: 2800 об/мин
Частота вращения, ограничиваемая регулятором (номинальная): 9500 об/мин
Макс. частота вращения выходного вала (крепление режущего инструмента): 7700 об/мин

27.1.2 FS 55 2-MIX

Рабочий объем: 27,2 см³
Диаметр цилиндра: 34 мм
Ход поршня: 30 мм
Мощность согласно ISO 8893: 0,75 кВт (1,0 л.с.) при 8500 1/мин
Число оборотов холостого хода: 2800 об/мин
Частота вращения, ограничиваемая регулятором (номинальная): 10 000 об/мин
Макс. частота вращения выходного вала (крепление режущего инструмента): 8100 об/мин

27.2 Система зажигания

Магнето с электронным управлением

Свеча зажигания (с защи-
той от помех): Bosch WSR 6 F,
NGK BPMR 7 A,
STIHL ZK C 14

Зазор между электродами: 0,5 мм

27.3 Топливная система

Независимый от положения мембранный карбюратор с встроенным топливным насосом

Емкость топливного бака: 330 см³ (0,33 л)

27.4 Масса

без заправки, без режущего инструмента и защиты

FS 55:		5,0 кг
FS 55 2-MIX:		5,1 кг
FS 55 C:	с системой ErgoStart:	5,2 кг
FS 55 R:		4,8 кг
FS 55 R 2-MIX:		4,9 кг
FS 55 RC:	с системой ErgoStart:	5,0 кг

27.5 Уровни шума и вибрации

При определении уровня шума и вибрации параметры режимов работы на холостом ходу и при номинальной максимальной частоте вращения учитываются в одинаковой степени.

Дополнительную информацию, необходимую для соблюдения директивы для работodateй относительно уровня вибраций 2002/44/EC, можно найти по ссылке

www.stihl.com/vib

27.5.1 Уровень звукового давления L_{реж} согласно ISO 22868

с косильной головкой
FS 55 с двуручной рукояткой: 96 дБ(A)
FS 55 R: 96 дБ(A)
с металлическим косильным инструментом
FS 55 с двуручной рукояткой: 95 дБ(A)
FS 55 R с хомутом: 95 дБ(A)

27.5.2 Уровень звуковой мощности L_w согласно ISO 22868

с косильной головкой
FS 55 с двуручной рукояткой: 109 дБ(A)
FS 55 R: 109 дБ(A)
с металлическим косильным инструментом
FS 55 с двуручной рукояткой: 109 дБ(A)
FS 55 R с хомутом: 109 дБ(A)

27.5.3 Величина вибрации a_{hv,eq} согласно ISO 22867

	Рукоятка слева	Рукоятка справа
с косильной головкой		
FS 55 с двуручной рукояткой	5,5 м/с ²	5,5 м/с ²
FS 55 R:	8,5 м/с ²	8,5 м/с ²
с металлическим косильным инструментом		
FS 55 с двуручной рукояткой	6,8 м/с ²	5,6 м/с ²
FS 55 R с хомутом:	8,5 м/с ²	9,0 м/с ²

Для уровня звукового давления и уровня звуковой мощности коэффициент К-согласно RL 2006/42/EG = 2,0 дБ(А); для значения уровня вибрации коэффициент К-согласно RL 2006/42/EG = 2,0 м/с².

27.6 REACH

REACH обозначает постановление ЕС для регистрации, оценки и допуска химикатов.

Информация для выполнения постановления REACH (EC) № 1907/2006 см.

www.stihl.com/reach

27.7 Показатель выброса выхлопных газов

Показатель выброса CO₂, измеренный в процессе выдачи сертификата соответствия типа изделия нормам ЕС, указан на сайте

www.stihl.com/co2

в технических данных изделия.

Показатель выброса CO₂ измерен в процессе стандартных испытаний на типичном двигателе в лабораторных условиях и не является конкретной или косвенной гарантией эксплуатационных характеристик определенного двигателя.

Использование по назначению и техническое обслуживание в соответствии с описанием в данной инструкции по эксплуатации обеспечивают выполнение действующих требований по выбросу выхлопных газов. В случае изменений на двигателе разрешение на эксплуатацию теряет силу.

27.8 Установленный срок службы

Полный установленный срок службы составляет до 30 лет.

Установленный срок службы предполагает соответствующие и своевременные обслуживание и уход согласно руководству по эксплуатации.

28 Указания по ремонту

Пользователи данного устройства могут осуществлять только те работы по техническому обслуживанию и уходу, которые описаны в данной инструкции по эксплуатации. Остальные виды ремонтных работ могут осуществлять только специализированные дилеры.

Фирма STIHL рекомендует поручить проведение работ по техобслуживанию и ремонту только специализированному дилеру фирмы STIHL. Специализированные дилеры фирмы STIHL посещают регулярно курсы по повышению квалификации и в их распоряжении предоставляется техническая информация.

При ремонте монтировать только те комплектующие, которые допущены компанией STIHL для данного моторизованного устройства либо технически равноценные комплектующие. Применяйте только высококачественные запасные части. Иначе существует опасность возникновения несчастных случаев или повреждения устройства.

Фирма STIHL рекомендует использовать оригинальные запасные части фирмы STIHL.

Оригинальные запасные части фирмы STIHL можно узнать по номеру комплектующей STIHL, по надписи **STIHL**® и при необходимости по обозначению комплектующей STIHL  (на маленьких комплектующих может быть только одно обозначение).

29 Устранение отходов

Информацию об утилизации можно получить в местной администрации или у дилера фирмы STIHL.

Неадекватная утилизация может нанести вред здоровью и окружающей среде.

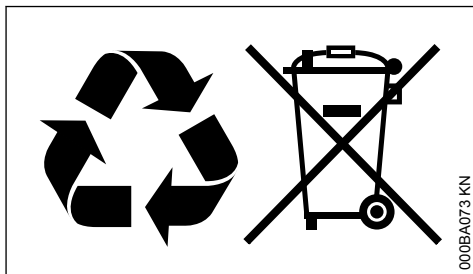

- ▶ Изделия STIHL, включая упаковку, необходимо в соответствии с местными предписаниями сдать в пункт сбора вторсырья.
- ▶ Не утилизировать вместе с бытовыми отходами.

30 Сертификат соответствия ЕС

ANDREAS STIHL AG & Co. KG
Badstr. 115
D-71336 Waiblingen

Germany

заявляет под собственную ответственность, что

конструкция устройства производитель тип	Мотокоса STIHL FS 55 FS 55 C FS 55 C-E FS 55 R FS 55 RC FS 55 RC-E
--	---

идентификационный серий- 4140

ный номер

объем цилиндра: 27,2 см³

устройство соответствует положениям директив 2011/65/EC, 2006/42/EC, 2014/30/EC и 2000/14/EC, а также разработано и изготовлено в соответствии с редакциями следующих норм, действующих на момент изготовления:

EN ISO 11806-1, EN 55012, EN 61000-6-1

Установление измеренного и гарантированного уровня звуковой мощности производилось согласно директиве 2000/14/EC, приложение V, с использованием стандарта ISO 10884.

Измеренный уровень звуковой мощности

109 дБ(A)

Гарантированный уровень звуковой мощности

111 дБ(A)

Хранение технической документации:

ANDREAS STIHL AG & Co. KG
Produktzulassung

Год выпуска и серийный номер указаны на устройстве.

Вайблинген, 01.08.2022

ANDREAS STIHL AG & Co. KG

По доверенности.



Robert Olma, Vice President, Regulatory Affairs
& Global Governmental Relations

CE

EAC

Сведения о сертификатах ЕАС и декларациях соответствия, подтверждающих выполнение технических правилах и требований Таможенного союза, представлены на сайтах

www.stihl.ru/eac

или могут быть затребованы по телефону в соответствующем местном представительстве STIHL, см. в разделе «Адреса».



Технические правила и требования для Украины выполнены.

31 Адреса

31.1 STIHL Hauptverwaltung

ANDREAS STIHL AG & Co. KG
Badstrasse 115
71336 Waiblingen
Germany

31.2 Дочерние компании STIHL

РОССИЙСКАЯ ФЕДЕРАЦИЯ

РОССИЙСКАЯ ФЕДЕРАЦИЯ
ООО "АНДРЕАС ШТИЛЬ МАРКЕТИНГ"
наб. Обводного канала, дом 60, литера А,
помещ. 1-Н, офис 200
192007 Санкт-Петербург, Россия
Горячая линия: +7 800 4444 180
Эл. почта: info@stihl.ru

УКРАИНА

ТОВ «Андреас Штіл»
вул. Антонова 10, с. Чайки
08135 Київська обл., Україна
Телефон: +38 044 393-35-30
Факс: +380 044 393-35-70
Гаряча лінія: +38 0800 501 930
E-mail: info@stihl.ua

31.3 Представительства STIHL

БЕЛАРУСЬ

Представительство
ANDREAS STIHL AG & Co. KG
ул. К. Цеткин, 51-11а
220004 Минск, Беларусь
Горячая линия: +375 17 200 23 76

КАЗАХСТАН

Представительство
ANDREAS STIHL AG & Co. KG
ул. Шагабутдинова, 125А, оф. 2
050026 Алматы, Казахстан
Горячая линия: +7 727 225 55 17

31.4 Импортеры STIHL**РОССИЙСКАЯ ФЕДЕРАЦИЯ**

ООО "ШТИЛЬ ЗЮДВЕСТ"
350000, Российская Федерация,
г. Краснодар, ул. Западный обход, д. 36/1

ООО "ФЛАГМАН"
194292, Российская Федерация,
г. Санкт-Петербург, 3-ий Верхний переулок, д.
16 литер А, помещение 38

ООО "ПРОГРЕСС"
107113, Российская Федерация,
г. Москва, ул. Маленковская, д. 32, стр. 2

ООО "АРНАУ"
236006, Российская Федерация,
г. Калининград, Московский проспект, д. 253,
офис 4

ООО "ИНКОР"
610030, Российская Федерация,
г. Киров, ул. Павла Корчагина, д. 1Б

ООО "ОПТИМА"
620030, Российская Федерация,
г. Екатеринбург, ул. Карьерная д. 2, Помеще-
ние 1

ООО "ТЕХНОТОРГ"
660112, Российская Федерация,
г. Красноярск, ул. Парашютная, д. 15

ООО "ЛЕСОТЕХНИКА"
664540, Российская Федерация,
с. Хомутово, ул. Чапаева, д. 1, оф. 39

УКРАИНА

ТОВ «Андреас Штіль»
вул. Антонова 10, с. Чайки
08135 Київська обл., Україна

БЕЛАРУСЬ

ООО «ПИЛАКОС»
ул. Тимирязева 121/4 офис 6
220020 Минск, Беларусь

УП «Беллесэкспорт»

ул. Скрыганова 6.403
220073 Минск, Беларусь

КАЗАХСТАН

ИП «ВОРОНИНА Д.И.»
пр. Райымбека 312
050005 Алматы, Казахстан

КИРГИЗИЯ

ОсОО «Муза»
ул. Киевская 107
720001 Бишкек, Киргизия

АРМЕНИЯ

ООО «ЮНИТУЛЗ»
ул. Г. Парпеци 22
0002 Ереван, Армения

www.stihl.com



0458-826-4921-B



0458-826-4921-B