

9. Технические характеристики

	SR 2000 (арт. 7947)
Сетевое напряжение /частота	230 В AC / 50 Гц
Номинальная мощность	1600 Вт
Соединительный кабель	4 м H05-VV
Макс. высота всасывания	1,7 м
Объем камер	2 x 7 л
Объем приемной камеры	ок. 27 л
Длина всасывающего шланга	5 м
Длина сливного шланга	2,5 м
Макс. размер грязевых включений	20 мм
Температура перекачиваемой жидкости	4 - 35°C
Уровень звукового давления	< 85 дБ (А)

10. Сервис / гарантия

Срок гарантии – 1 год со дня продажи. Гарантия распространяется на все основные неисправности, причиной которых являются доказуемые дефекты материала или ошибки производства. Гарантийная услуга осуществляется либо в виде замены на исправное изделие, либо в виде бесплатного ремонта неисправного изделия при условии соблюдения следующих требований:

- правильная эксплуатация изделия с соблюдением рекомендаций настоящей инструкции по эксплуатации
- отсутствие попыток покупателя или третьего лица самостоятельно отремонтировать изделие.

Гарантия не распространяется на губчатые фильтры, уплотнительные кольца и резиновые клапаны, являющиеся быстроизнашивающимися деталями.

Данная гарантия фирмы-изготовителя не распространяется на гарантийные требования, касающиеся продавца.

Сервис:

Сервисный центр ООО «ГАРЕНА РУС»
123007 Москва,
Хорошевское шоссе 32А
Тел. (495) 247-25-10
Факс: (495) 247-25-11

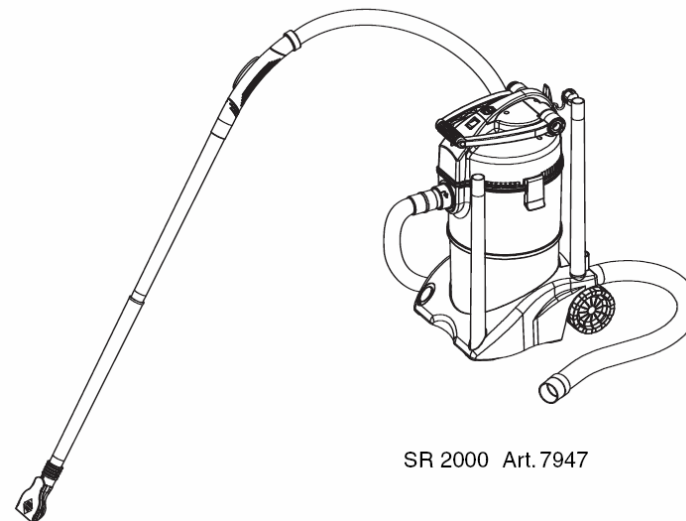

SR 2000 Art. 7947

Комплект для сбора грязи в пруду

SR 2000 арт. 7947

Инструкция по эксплуатации

Добро пожаловать в сад GARDENA...



Внимательно ознакомьтесь с настоящей инструкцией по эксплуатации и следуйте ее указаниям. Используйте данную инструкцию по эксплуатации для ознакомления с комплектом для сбора грязи в пруду, его правильным использованием и требованиями безопасности.



В целях безопасности дети моложе 16-ти лет, а также люди, не ознакомленные с данной инструкцией, не должны пользоваться этим изделием.

→ Храните инструкцию в надежном месте.

Содержание

1. Область применения комплекта для сбора грязи в пруду GARDENA
2. Безопасность
3. Описание работы
4. Сборка
5. Эксплуатация
6. Вывод из эксплуатации
7. Уход
8. Устранение неисправностей
9. Технические характеристики
10. Сервис / гарантия

Замена уплотнительных колец и резиновых клапанов:

Уплотнительные кольца можно приобрести через сервисный центр GARDENA.

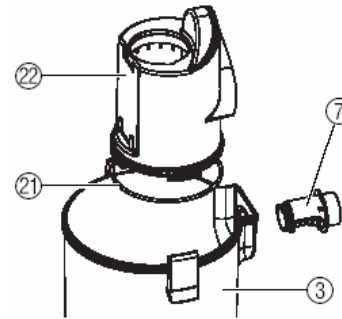

→ Выньте оба шланга и входной распределительный патрубок из приемного резервуара (3) (см.. п. «Уход»).

Замена уплотнительного кольца (21) внутреннего резервуара

1. Выньте внутренний резервуар (22) из приемного резервуара (3).
2. Замените уплотнительное кольцо (21) внутреннего резервуара (22) и установите внутренний резервуар (22) на место.

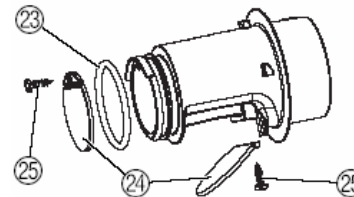

Замена уплотнительного кольца (23) и резинового клапана (24) входного распределительного патрубка:

1. Выньте входной распределительный патрубок (7) из верхнего входного отверстия приемного резервуара (3) (байонетный затвор).
2. Отвинтите винты (25) и замените резиновые клапаны (24).
3. Замените уплотнительное кольцо (23) и резиновые клапаны (24) входного распределительного патрубка (7) и установите его на место.

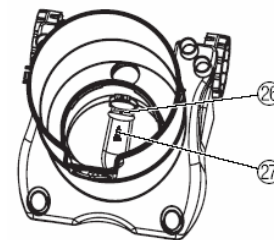

Замена резинового клапана (26) сливного отверстия:

1. Выдвиньте внутренний резервуар (22) из приемного резервуара (3) и отвинтите винт (27).
2. Замените резиновый клапан (26) и установите внутренний резервуар (22) на место.

→ Произведите сборку в обратной последовательности.

Внимание! Ремонт электрической части должен производиться только в сервисном центре GARDENA.

В случае остальных неисправностей обращайтесь в сервисный центр GARDENA.

8. Устранение неисправностей



Осторожно! Опасность удара током!

→ Перед устранением неисправностей выньте штекер трансформатора из сетевой розетки.

Неисправность	Возможная причина	Способ устранения
Отсутствие всасывания или снижение мощности всасывания	Агрегат установлен слишком высоко над зеркалом пруда.	Уровень установки агрегата относительно зеркала пруда не должен превышать 0,5 м.
	Загрязнение/засорение губчатого фильтра, водо-заборной трубы, всасывающего шланга или мешочного фильтра тонкой очистки	Очистите агрегат (см. п. 7 «Уход»).
	Нарушение герметичности или заклинивание резинового клапана входного распределительного патрубка.	Очистите и при необходимости замените резиновый клапан (см. п. 7 «Уход»).
	Неправильная посадка или повреждение уплотнительных колец.	Проверьте все резиновые кольца и при необходимости замените их (см. ниже).
Камеры не опорожняются	Перегиб или укладка сливного шланга без должного уклона.	Устраните перегиб или уложите сливной шланг с более сильным уклоном.
	Переполнение мешочного фильтра.	Опорожните мешочный фильтр.
	Уровень установки приемного резервуара < 0,15 м над зеркалом воды.	Установите агрегат на более высоком уровне.
	Обе камеры заполнены водой.	Выключите агрегат (или его опорожнение происходит автоматически).
	Конец сливного шланга находится в воде.	Выньте конец сливного шланга из воды.
Неравномерное переключение функций всасывания/ опорожнения	Загрязнение сливного отверстия или сливного шланга.	Очистите сливное отверстие или сливной шланг.
	Загрязнение входного распределительного патрубка или резинового клапана, нарушение герметичности уплотнительного кольца.	Очистите входной распределительный патрубков, при необходимости замените уплотнительное кольцо / резиновый клапан.

1. Область применения комплекта для сбора грязи в пруду GARDENA

Назначение:

- Сбор грязи в пруду: комплект для сбора грязи в пруду предназначен для удаления частиц грязи размером до 20 мм, нитевидных водорослей, листы и ила из садовых прудов, а также для удаления грубых грязевых включений из плавательных бассейнов
- Мокрая уборка: этот комплект пригоден для уборки грязной воды, содержащей частицы грязи размером до 20 мм.



Внимание!

Комплект для сбора грязи в пруду (далее в описании «агрегат») не предназначен для работы в длительном режиме (например, промышленное использование, работа в постоянном режиме всасывания). Он также не должен использоваться в качестве пылесоса для сухой уборки.

2. Безопасность



Опасность взрыва!

Никогда не используйте агрегат вблизи взрывоопасных жидкостей и паров, т.к. его исполнение – не взрывозащищенное.

Комплект для сбора грязи в пруду нельзя использовать для всасывания воспламеняющихся и ядовитых материалов (бензин, асбест, асбестная пыль, тонер для копировальных аппаратов), а также летучих веществ, кислот, горячей или тлеющей золы, пыли, песка и прочего аналогичного сухого мусора.

Эксплуатируйте агрегат только с губчатым фильтром. Губчатый фильтр предназначен только для работы с жидкостью. При использовании для мокрой уборки никогда не применяйте агрегат для всасывания сухой пыли или мусора – это может стать причиной повреждения агрегата.

Электрическая безопасность:



Осторожно! Опасность удара током!

Нельзя использовать агрегат, если в водоеме находятся люди!
Прежде чем погрузить водозаборный наконечник в воду, отключите от сети все, находящиеся в воде электроприборы.

Проверьте, совпадают ли технические параметры электрической сети с данными, указанными на информационной табличке или упаковке изделия.

Убедитесь в том, что агрегат подключен через автомат защитного отключения по току утечки макс. 30 мА.

Подключайте агрегат к сети только через розетку, установленную с соблюдением всех требований по электрике.

Следите за тем, чтобы сетевая розетка и все контактные соединительные элементы всегда оставались сухими.

Не используйте и не оставляйте агрегат под дождем.

Соединительный кабель должен быть проложен с соблюдением мер защиты, исключающей его повреждение.

Используйте только электрический кабель, предназначенный для применения вне помещений.

Никогда не тяните и не переносите агрегат за соединительный кабель.

Никогда не используйте агрегат, если его электрический кабель или корпус повреждены.
В случае повреждения присоединительного кабеля его следует заменить в сервисном центре.

Исполнение электрических инсталляций в садовых прудах должно соответствовать действующим стандартам.

Никогда не вскрывайте корпус агрегата или его принадлежности, если об этом однозначно не прописано в настоящей инструкции.

В случае возникновения вопросов или проблем в целях собственной безопасности пользуйтесь услугами специалиста-электрика.

Обслуживание:

Во время работы следите за устойчивым положением тела.
Не допускайте воздействия постоянной растягивающей нагрузки на шланги.

Парообразование во время эксплуатации:
Нагретый влажный воздух, всасываемый турбиной, может привести к образованию пара. Это нормальное явление (особенно в холодную погоду), которое не является признаком неисправности.

6. Вывод из эксплуатации



Хранение:

Храните агрегат в недоступном для детей месте.
→ Очистите комплект для сбора грязи в пруду (см. п. 7 «Уход») и поместите на хранение в защищенном от мороза месте.



Утилизация:

Не выбрасывайте агрегат с общим бытовым мусором.

7. Уход



Чистка комплекта для сбора грязи в пруду: Внимание! Опасность удара током!

Перед работами по уходу выньте штекер из сетевой розетки.

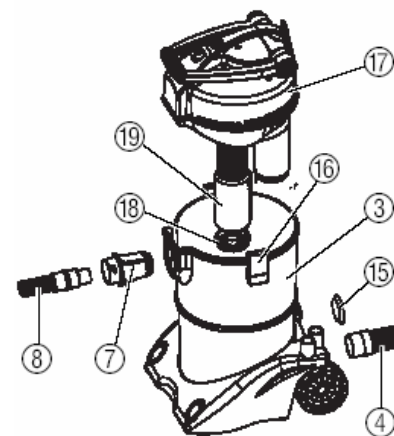

1. Выньте всасывающий шланг (8), сливной шланг (4) / заглушку (15) и входной распределительный патрубок (7) (с байонетным затвором) из приемного резервуара (3) и промойте их чистой водой.

2. Отожмите фиксаторы на приемном резервуаре (16) и снимите корпус электродвигателя (17).

3. Удалите пластины (18) (байонетный затвор) и снимите губчатые фильтры (19) с корпуса электродвигателя (17).

4. Промойте приемные камеры (3) и губчатые фильтры (19) чистой водой. При необходимости замените губчатые фильтры.

5. Проверьте легкость хода поплавковых датчиков (20).

6. Соберите агрегат в обратной последовательности.

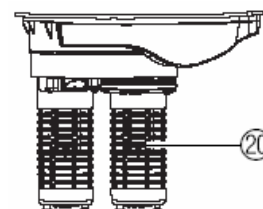

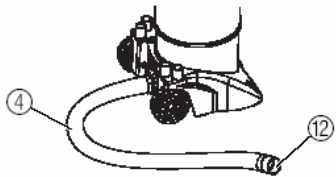

4. При желании конец сливного шланга (4) можно закрыть мешочным фильтром (5) (см. п. 3 «Описание работы») и затянуть леской.

5. Наденьте требуемую насадку (1) (см. п. 3 «Описание работы») на водозаборную трубу (2).

6. Вставьте сетевой штекер агрегата в сетевую розетку.

7. Установите выключатель (13) в положение I.

Агрегат начнет всасывать воду из пруда и одновременно сливать грязную воду через сливной шланг.

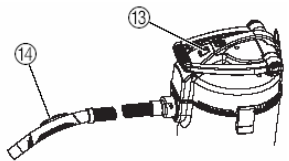

8. Ведите водозаборную насадку (1) медленно и равномерно по дну пруда, всасывая при этом грязь.

9. Мощность всасывания при необходимости можно отрегулировать с помощью регулятора мощности (14), расположенного на рукоятке.

Мокрая уборка (работа в постоянном режиме):

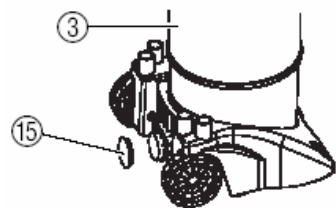

1. Вставьте заглушку (15) в нижнее, сливное отверстие приемного резервуара (3).
2. Наденьте широкую насадку с резинкой (1) (см. п. 3 «Описание работы») на водозаборную трубу (2).
3. Вставьте сетевой штекер агрегата в сетевую розетку.
4. Установите выключатель (13) в поз. I.

Агрегат будет работать на всасывание до полного заполнения камер.



5. Мощность всасывания при необходимости можно отрегулировать с помощью регулятора мощности (14), расположенного на рукоятке.
6. Когда агрегат перестанет всасывать, это значит, что обе камеры приемного резервуара (3) наполнились до предела. Установите выключатель (13) в поз. 0 (выкл.).
7. В намеченном месте слива выньте заглушку (15) и опорожните приемный резервуар (3).

Не допускайте всасывания крупных частиц грязи. Они могут засорить всасывающий или сливной шланг, а также клапаны. Никогда не вносите технические изменения в конструкцию агрегата.

Используйте только оригинальные запасные части и комплектующие фирмы GARDENA.

Ремонт должен производиться только авторизованными сервисными центрами.

Используйте комплект для сбора грязи в пруду только с губчатым фильтром.

Губчатый фильтр предусмотрен только для жидкостей. При использовании для мокрой уборки не допускайте всасывания сухой пыли или грязи – это может стать причиной повреждения.

3. Описание работы

Эксплуатация в постоянном автоматическом режиме

Агрегат через водозаборную насадку (1) и водозаборную трубу (2) всасывает воду из пруда в одну из камер приемного резервуара (3).

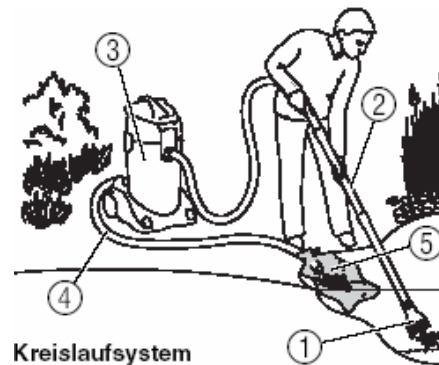

Одновременно грязная вода сливается из другой камеры приемного резервуара через сливной шланг (4).

Система циркуляции: Вода, очищенная через мешочный фильтр (5), отводится обратно в пруд. Таким образом, прудовая вода остается в пруду, а вместе с ней сохраняется биологическое равновесие. Возвращенная в пруд вода содержит биологически активные взвешенные частицы. Вызванное этим помутнение воды в пруду может сохраняться несколько дней. Конец сливного шланга не должен находиться под водой!

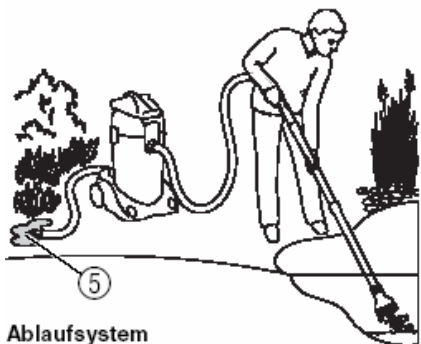

Система слива

Отсасываемая из пруда вода отводится и сливается за пределами пруда. В этом случае также может использоваться мешочный фильтр (5).

Мешочный фильтр:

Грязь и ил, скапливающиеся в мешочном фильтре (5), могут использоваться в качестве удобрения или помещаться в компостную яму.

Ablaufsystem

Рабочие насадки



- Насадка для забора ила со дна пруда.

Эта насадка может быть отрегулирована с учетом специфики дна:

- полное раскрытие (10 мм): пленочный пруд, отсутствие гальки на дне, толстый слой ила.
- минимальное раскрытие (2мм): пленочный пруд, выстланный мелкой галькой, толстый слой ила.



Для получения оптимального эффекта чистки в прудах, изготовленных из готовых пластиковых форм, поверните насадку на 180°.



- Щелевая насадка

Предназначена для чистки узких мест (например, между камнями и растениями).



- Насадка для удаления нитевидных водорослей



- Насадка для удаления плохо отстающей грязи

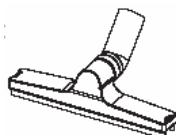

- Широкая насадка с резинкой

Для сбора остатков воды, например, на террасе, в гараже, подвале и т.д..

4. Сборка

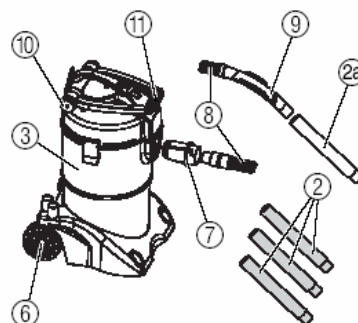

1. Вставьте колеса (6) в корпус агрегата, так чтобы они зафиксировались со щелчком.
 2. Вставьте входной распределительный патрубок (7) в верхнее входное отверстие приемного резервуара (3) (байонетный затвор).
 3. Вставьте конец всасывающего шланга (8) во входной распределительный патрубок (7).
 4. Соедините прозрачную трубку (2a) с рукояткой (9).
 5. Соберите водозаборную трубу из отдельных черных трубок (2).
- Рабочее положение транспортировочной ручки:**
→ Ослабьте крепежный винт (10), откиньте транспортировочную ручку (11) в нужное положение и снова заверните до упора (10).

5. Эксплуатация

Сбор грязи в пруду:

Чем выше уровень установки приемного резервуара (3) относительно зеркала воды, тем хуже всасывающая способность.

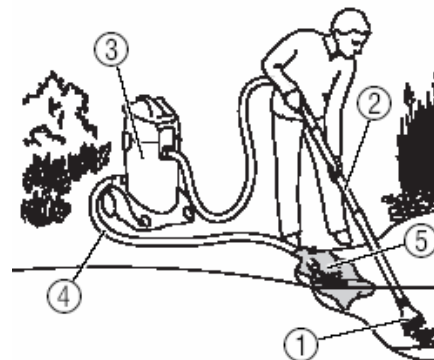

1. Установите приемный резервуар (3) в устойчивом положении в защищенном от затопления месте на расстоянии не менее 2 м от кромки пруда, на уровне 0,15-0,5 м от зеркала воды.
2. Вставьте открытый конец сливного шланга (4), помеченный белой маркировкой, в нижнее, сливное отверстие приемного резервуара (3). Заглушка (12) находится на выходе сливного шланга (4).
3. Уложите сливной шланг (4) на земле под уклоном, для того чтобы вода могла уходить самотеком.