

CAIMAN

Высоторез

ТИПО 2630

ТИПО 2430

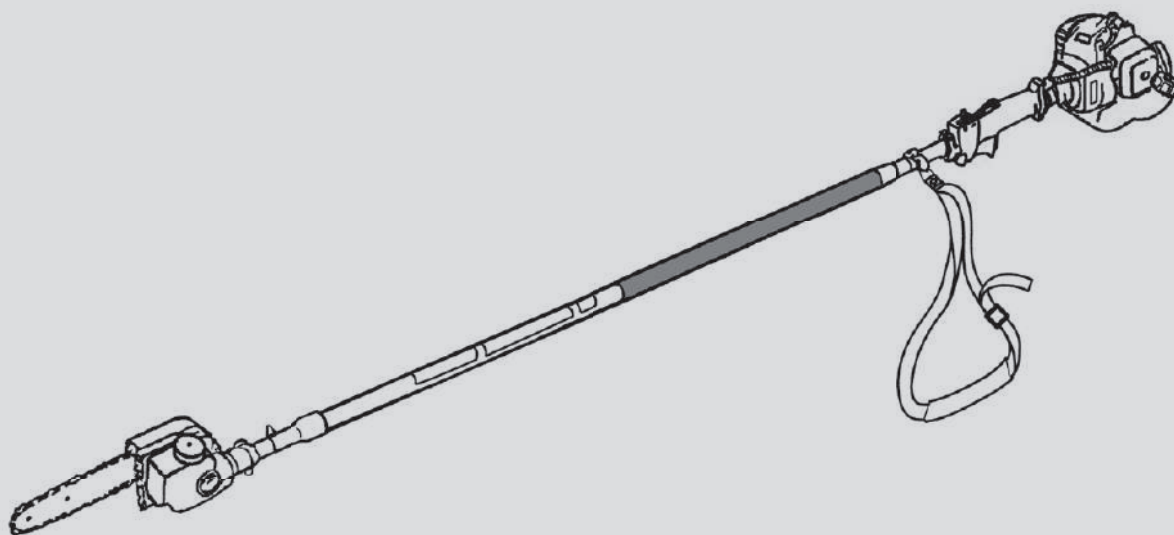

Инструкция по эксплуатации

EAC



Перед тем как приступить к эксплуатации данного изделия, внимательно прочитайте настоящее руководство.

Предисловие

Настоящее руководство предназначено для ознакомления пользователя с различными функциями и комплектующими инструмента. В руководстве содержатся инструкции для сборки, эксплуатации и технического обслуживания высотореза.

Перед началом использования высотореза пользователь должен внимательно ознакомиться с текстом данного руководства.

Несоблюдение данных инструкций может привести к серьезным травмам и даже смерти. Для получения дополнительной информации обращайтесь к местному дилеру Caiman.

Содержание

Предисловие.....	3
Оглавление.....	3
Условные обозначения.....	4
Правила техники безопасности.....	5
Комплектация.....	7
Сборка.....	8
Подготовка к работе.....	11
Запуск и остановка.....	14
Эксплуатация.....	17
Техобслуживание.....	19
Очистка и затяжка.....	22
Хранение.....	23
Устранение неполадок.....	24
Технические характеристики.....	24
Технические данные.....	25
Гарантийные обязательства.....	26

Условные обозначения

Знаки безопасности (на валу)

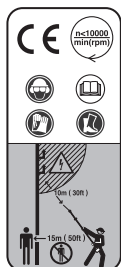

Знаки безопасности (на двигателе)



Знаки безопасности находятся рядом с любой потенциально опасной зоной. Знаки должны быть читабельны и хорошо видны оператору. В случае повреждения или утери знаков безопасности, необходимо заменить их на новые.

Значение знаков безопасности



Ознакомьтесь с руководством пользователя.



Надевайте средства защиты для головы, если есть риск падения посторонних предметов. Надевайте средства защиты для глаз при эксплуатации высотореза. Надевайте средства защиты органов слуха при эксплуатации высотореза.



Наденьте защитные перчатки при эксплуатации высотореза.



Надевайте защитную обувь при эксплуатации высотореза.



Опасность возгорания: бензин является горючим веществом. Следите за тем, чтобы топливо не попадало на топливный бак высотореза во время его эксплуатации и когда он горячий. Запрещено курить и разводить огонь рядом с работающим инструментом.



Вдыхание выхлопных газов может привести к смерти. Не эксплуатируйте оборудование в закрытом помещении или помещении с недостаточной вентиляцией.



Осторожно. Горячая поверхность: контакт с горячей поверхностью может вызвать серьезные ожоги. Во время эксплуатации и в течение некоторого времени после остановки двигатель и редуктор остаются горячими. Не прикасайтесь к горячим поверхностям, таким как корпус двигателя, цилиндр, глушитель и редуктор.



Расстояние между инструментом и посторонними лицами должно быть не менее 15 м. Опасность поражения электрическим током. Держитесь на безопасном расстоянии от линий электропередач. Расстояние между инструментом и линией электропередачи должно быть не менее 10 м.



Гарантированный уровень звуковой мощности 111 дБ(А)

Правила техники безопасности

Предупреждающие символы

Система предупреждающих символов настоящего руководства сообщает о потенциальной опасности, отображает особые сообщения о соблюдении мер безопасности во избежание травм и возможной гибели.



ОПАСНО

Крайняя степень опасности. Несоблюдение этих указаний с большой вероятностью может привести к серьезным травмам и даже смерти.



ВНИМАНИЕ

Потенциальная опасность. Несоблюдение этих указаний может привести к серьезным травмам и даже смерти.



ОСТОРОЖНО

Потенциальная опасность. Несоблюдение этих указаний может привести к травмам легкой и средней степени тяжести.



ВАЖНО

Указание необходимой технической информации. Несоблюдение данных инструкций может привести к повреждению или неисправности машины.

ПРИМЕЧАНИЕ

Указывает на информацию, требующую особого внимания.

Личная безопасность

1. Перед началом использования высотореза внимательно ознакомьтесь с руководством пользователя. Убедитесь, что вы хорошо знакомы с правилами эксплуатации инструмента.
2. Всегда используйте средства защиты глаз и органов слуха.
Во время работы надевайте одежду, закрывающую руки и ноги, специальную обувь и защитные перчатки. Не носите свободную одежду, украшения, короткие шорты и сандалии. Запрещено работать босиком. Во время работы необходимо собирать длинные волосы.
3. Не используйте высоторез, если вы устали, плохо себя чувствуете или находитесь под воздействием медикаментов, в состоянии алкогольного или наркотического опьянения.
4. Не эксплуатируйте инструмент в закрытом помещении или помещении с плохой вентиляцией. Вдыхание выхлопных газов может привести к смерти.
5. Следите за тем, чтобы рукоятки были чистыми от масла, топлива и загрязнений.

Безопасное использование высотореза

1. Убедитесь, что высоторез собран правильно, а ножи установлены и надежно закреплены в соответствии с инструкциями раздела «Сборка» на стр. 8.
2. Перед каждым использованием необходимо осмотреть инструмент на наличие дефектов и повреждений. При необходимости замените поврежденные детали. Убедитесь, что нет утечки топлива. Проверьте, на месте ли болты и крепления и надежно ли они затянуты. Следуйте инструкциям по техническому обслуживанию на стр. 19.
3. Убедитесь, что цепь не двигается во время режима холостого хода (см. раздел «Регулировка оборотов двигателя холостого хода» на стр. 16).
4. Перед использованием высотореза осмотрите цепь и направляющую на предмет дефектов, трещин и повреждений. При необходимости замените их на новые.
5. Не используйте цепь и запасные детали, не рекомендованные Саіман.

6. Необходимо регулярно проводить техобслуживание инструмента в соответствии с графиком техобслуживания на стр. 19.
7. При проблемах с запуском или возникновении сильной вибрации, немедленно остановите работу двигателя и установите причину неполадок. В случае невозможности устранения неисправности самостоятельно, обратитесь к дилеру для осуществления ремонта.
8. Выхлопные газы имеют высокую температуру. Следите за тем, чтобы все горючие и легковоспламеняющиеся материалы и вещества находились на расстоянии не менее 1 метра от выхлопных газов, выходящих из глушителя инструмента. Не закрывайте глушитель тканью во время эксплуатации. Есть риск возгорания и получения ожогов.
9. Во время эксплуатации инструмента и некоторое время после его остановки, инструмент остается горячим. Следите за тем, чтобы рядом с горячим двигателем не было горючих материалов, например, сухой травы. Есть риск возгорания и получения ожогов.

Безопасность применения топлива

1. Бензин является горючим веществом. Необходимо соблюдать меры предосторожности при его хранении и использовании. Используйте специальную емкость для хранения бензина и топливной смеси.
2. Смешивайте и заливajte бензин в двигатель на открытом воздухе. Следите за тем, чтобы рядом не было источника огня и искр.
3. Запрещено курить рядом с топливом или высоторезом во время его эксплуатации.
4. Не наливайте слишком много топлива в топливный бак. Следите за тем, чтобы оставалось как минимум 10 мм до горловины топливного бака.
5. Если топливо пролилось, необходимо тщательно вытереть его перед началом работы.
6. Место заправки двигателя должно находиться на расстоянии не менее трех метров от рабочей зоны.
7. Не заправляйте топливный бак сразу после остановки двигателя.
8. Прежде чем начинать заправку, дождитесь, пока остынет двигатель.
9. Слейте топливо из топливного бака, если устройство долго не используется.
10. Храните топливо и высоторез вдали от источника пламени, искр и горячих поверхностей. Убедитесь, что пары топлива не смогут воспламениться от искр.

Безопасность эксплуатации пилы

1. Неправильное использование пилы может повлечь за собой серьезные травмы. Внимательно ознакомьтесь с инструкциями. Изучите правила управления и эксплуатации высотореза.
2. Высоторез предназначен для спила веток и несет в себе потенциальную опасность. Неосторожное и неправильное использование высотореза может привести к серьезным травмам и даже смерти.
3. Высоторез может проводить электричество. Не используйте инструмент в местах, где возможен контакт с электрическими сетями под напряжением. Никогда не используйте инструмент рядом с источниками и линиями электропитания. Расстояние между рабочей зоной и линией электропередачи должно быть не менее 10 м. Несоблюдение этих мер предосторожности может привести к серьезным травмам и даже смерти.
4. Следите за направлением падения спиленных веток. Не стойте под падающими ветками.
5. Перед началом работы внимательно осмотрите рабочую зону. Очистите зону от битого стекла, гвоздей, проволоки и камней, так как они могут попасть в высоторез и повредить его. Уберите веревки и другие материалы, которые могут запутаться во вращающихся механизмах во время работы.
6. Во время эксплуатации высотореза на землю могут падать спиленные ветки. Следите за тем, чтобы в рабочей зоне, в радиусе как минимум 15 м не было посторонних лиц, детей и животных. Посторонним лицам рекомендуется использовать средства защиты для глаз. Падающие предметы могут отскочить в сторону (см. раздел «Безопасность эксплуатации высотореза»).
7. Если в рабочей зоне появились посторонние лица, немедленно остановите двигатель и дождитесь остановки движущихся частей.

САИМАН

- Используйте высоторез только при дневном свете или при хорошем искусственном освещении.
- Следите за тем, чтобы ваши руки и ноги не попали под движущиеся части инструмента. Не прикасайтесь к горячим поверхностям, таким как глушитель.
- Следите за тем, чтобы была твердая опора и равновесие во время эксплуатации инструмента. Не переуждайтесь.
- Держитесь на безопасном расстоянии от линий электропередач.
- Используйте оборудование так, как указано в инструкции. Запрещено использовать высоторез не по назначению.

Комплектация

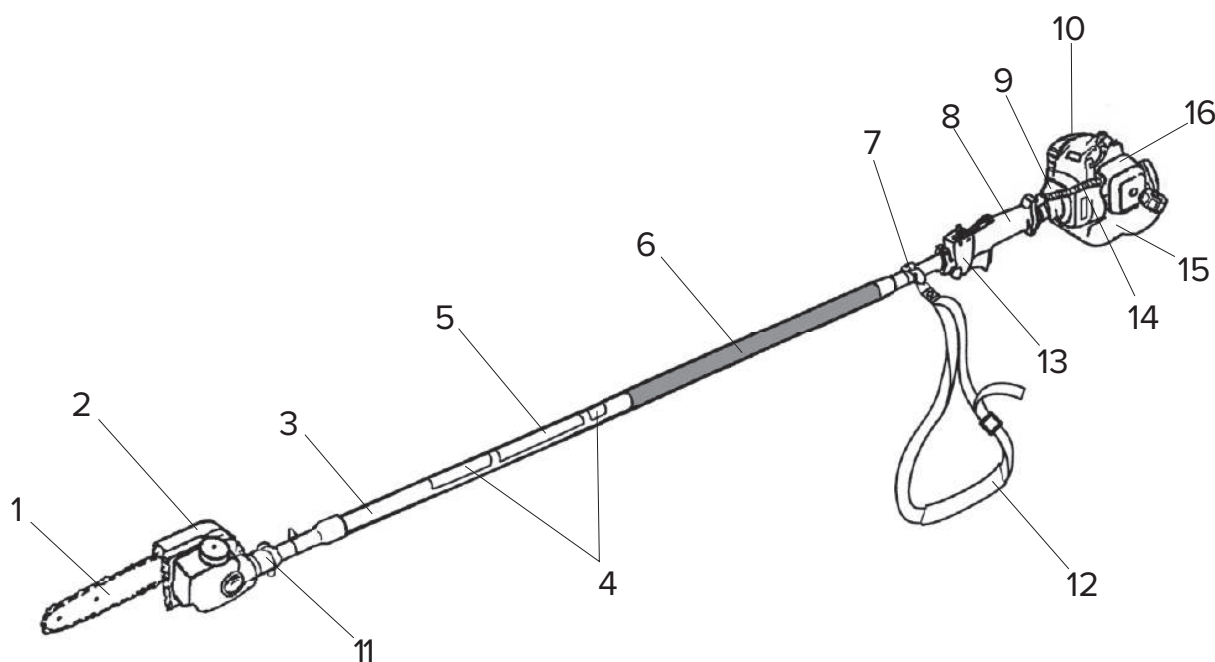

- | | |
|------------------------------|--|
| 1. Цепь и шина | 10. Двигатель |
| 2. Кожух | 11. Редуктор |
| 3. Вал в сборке | 12. Плечевой ремень |
| 4. Предупреждающий знак | 13. Курок дроссельной заслонки и переключатель |
| 5. Название модели | 14. Трос дроссельной заслонки и провод переключателя |
| 6. Передняя рукоятка | 15. Топливный бак |
| 7. Крепление плечевого ремня | 16. Воздушный фильтр |
| 8. Задняя рукоятка | |
| 9. Корпус барабана сцепления | |

Сборка

Сборка двигателя и вала в сборке (рис. 1–1)

Прикрепите корпус барабана сцепления к двигателю с помощью четырех винтов, поставляемых с инструментом.

Рис. 1–1

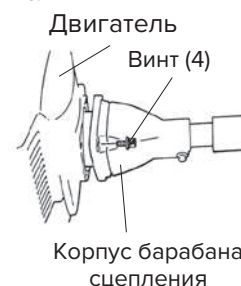

Подключение троса дроссельной заслонки и проводов переключателя

1. Проденьте трос дроссельной заслонки через кронштейн карбюратора, затем полностью закрутите регулятор натяжения троса в кронштейн карбюратора (рис. 1–2).

2. Расположите фиксатор троса так, чтобы паз находился параллельно тросу.

Рис. 1–2

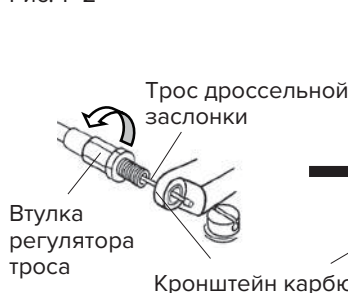

3. Поверните кулачок дроссельной заслонки карбюратора и пропустите трос дроссельной заслонки через паз фиксатора, убедившись, что наконечник кабеля входит в отверстие с пазом (рис. 1–3).

Рис. 1–3

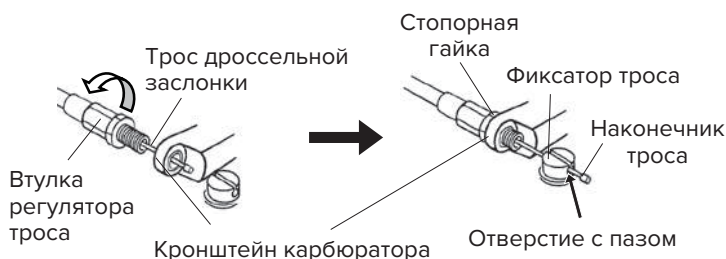

4. Несколько раз нажмите на курок дроссельной заслонки, чтобы убедиться, что он работает правильно.

5. Отрегулируйте регулятор натяжения троса так, чтобы кулачок дроссельной заслонки карбюратора только касался дроссельной заслонки, а положение троса сохраняло зазор 1~2 мм между наконечником кабеля и фиксатором, когда курок дроссельной заслонки полностью нажат (рис. 1–4).

Рис. 1–4



6. После регулировки троса дроссельной заслонки затяните стопорную гайку.

7. Вставьте провода переключателя в соответствующие разъемы двигателя. Обратите внимание на полярность проводов (рис. 1–5).

Рис. 1–5



Кабели переключателя

8. Поместите разъемы на гофру (рис. 2–1).

Рис. 2–1

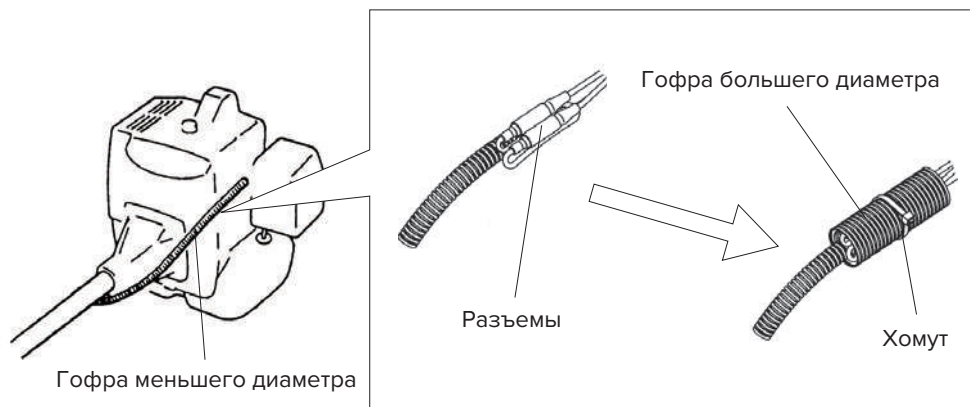

9. Закройте разъемы и гофру меньшего диаметра гофрой большего диаметра.
10. Зафиксируйте хомутом.

Установка направляющей шины и цепи



ВНИМАНИЕ

- Надевайте защитные перчатки при работе с цепью, чтобы избежать порезов и повреждений.
- Следите за тем, чтобы цепь была натянута надлежащим образом.
- Если цепь слабо натянута, она может легко сместиться при эксплуатации пилы.
- Если цепь сильно натянута, повышенная нагрузка приведет к перегреву и выходу из строя узла.

1. Проденьте цепь в паз направляющей, убедившись, что режущие звенья цепи направлены вперед (рис. 3–1).
2. Установите шину и наденьте цепь на звездочку.
3. Вставьте паз шины в корпус пилы и отрегулируйте регулировочный винт так, чтобы регулятор вошел в отверстие шины.
4. Наденьте крышку цепи и прикрутите его гайкой до такой степени, чтобы шина могла перемещаться (рис. 3–2).

Рис. 3–1



Рис. 3–2



5. Поднимите переднюю кромку шины и с помощью отвертки поверните регулировочный винт по часовой стрелке, чтобы натянуть цепь. Поворачивайте до тех пор, пока цепь слегка не коснется нижней кромки шины (рис. 4–1).

Рис. 4–1

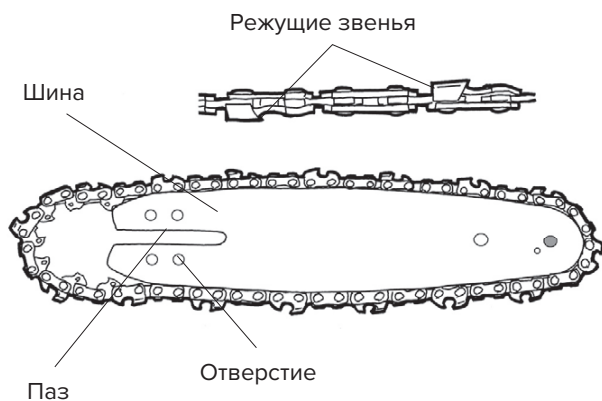
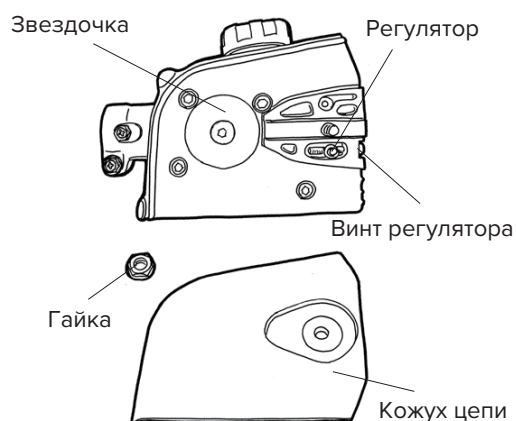
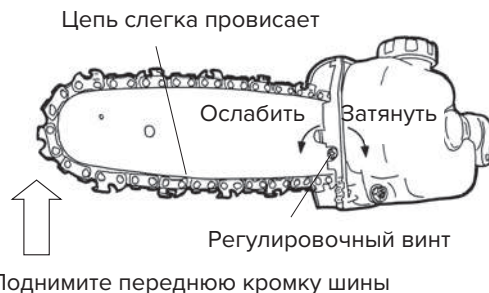

6. Надежно затяните гайку на крышке цепи с помощью торцевого ключа, поставляемого вместе с инструментом.
7. Убедитесь, что цепь в центральной части направляющей шины легко поднимается пальцами на 3–4 мм над направляющей шиной (рис. 4–2).

Рис. 4–2



Установка вала и редуктора

Присоедините вал в сборке к редуктору пилы (рис. 4–3).

Рис. 4–3

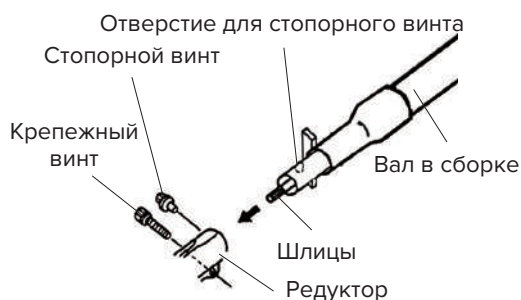

ПРИМЕЧАНИЕ: отрегулируете положение отверстия для стопорного винта и установите стопорный винт через боковую часть редуктора. Затем затяните крепежный винт.

Регулировка плечевого ремня

Вставьте кольцо в карабин. Чтобы быстро отсоединить ремешок от пилы, потяните вверх за красную ленту (рис. 4–4).

Рис. 4–4

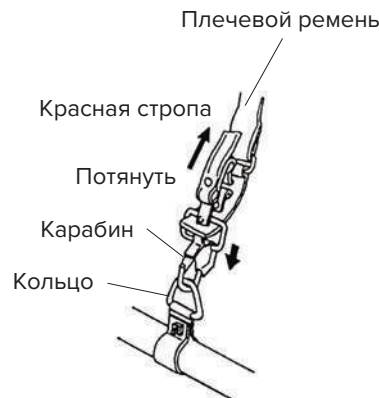

Подготовка к работе

Замена масла

- 1) Добавление масла (рис. 5–1).
1. Снимите крышку масляного бака и залейте масло для цепи в бак.
2. Установите крышку масляного бака на место и плотно затяните.

Рис. 5–1

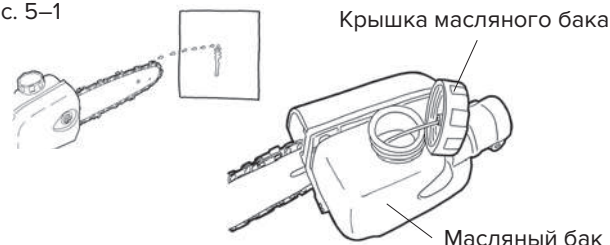

ОПАСНО

Убедитесь, что шина и цепь установлены на пилу, прежде чем проверять скорость подачи масла для цепи. Ротор находится в открытом состоянии и несет в себе потенциальную опасность, если шина и цепь не установлены на пилу.



ОСТОРОЖНО

- После добавления масла в бак может потребоваться некоторое время, пока начнется подача. Не включайте высоторез сразу на высокой скорости.
- При замене цепи необходимо смазать цепь маслом, прежде чем установить ее на пилу. Если не смазать цепь маслом, то она может заедать.

- 2) Регулировка скорости подачи масла (рис. 5–2).
- Регулирующий винт имеет только три положения: минимальное, среднее и максимальное. Регулирующий винт установлен на среднее положение во время отгрузки. Рекомендуется использовать инструмент с этой настройкой для обычного использования. Увеличьте скорость подачи масла при спиле твердых пород дерева или веток с большим количеством смолы или при высокой вязкости масла в зимний период.

Рис. 5–2

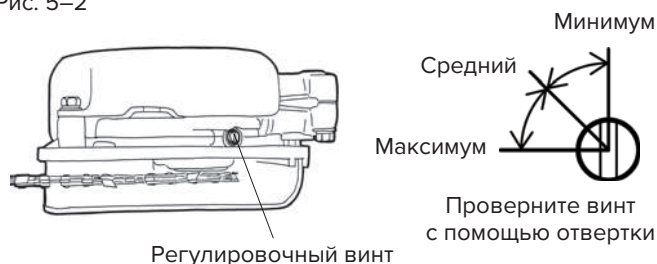

1. Вставьте плоскую отвертку в регулировочный винт в нижней части основного блока.
2. При регулировке давления с помощью плоской отвертки поверните винт вправо (по часовой стрелке), чтобы уменьшить скорость подачи масла, и влево (против часовой стрелки), чтобы увеличить скорость подачи.
3. Включите двигатель и поверните высоторез, чтобы шина была обращена к земле или дереву. Масло может стекать на землю или дерево во время эксплуатации.



ВНИМАНИЕ

Использование высотореза с ослабленной цепью может привести к смещению цепи и стать причиной неисправности или несчастного случая. Обязательно проверьте натяжение цепи перед началом любых работ.

Моторное масло и топливо

Заправка

1. Смешайте и залейте топливо на открытом воздухе. Следите за тем, чтобы рядом не было источника пламени или искр.
2. Всегда выключайте двигатель перед заправкой. Никогда не снимайте крышку топливного бака при работающем двигателе или сразу после его остановки.



ВНИМАНИЕ

Потенциальная опасность

- Пары топлива в топливном баке могут создавать давление.

Что может произойти

- Небольшое количество топлива может выйти под давлением при открытии топливного бака и попасть в органы зрения.

Как избежать опасности

- Откручивайте крышку топливного бака медленно, чтобы предотвратить попадание на вас брызг.

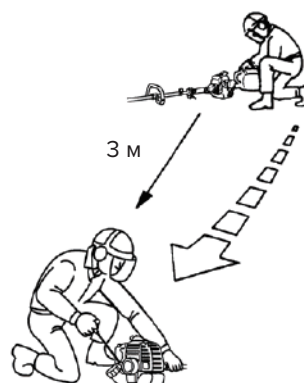

3. Всегда открывайте крышку топливного бака медленно, чтобы сбросить образовавшееся давление внутри бака.
4. Не переполняйте топливный бак. Оставьте 10–20 мм от горловины топливного бака.
5. После заправки осторожно, но плотно закрутите крышку топливного бака.
6. Вытрите пролитое топливо перед запуском двигателя.
7. Заправку двигателя необходимо проводить на расстоянии не менее трех метров от рабочей зоны и места хранения высотореза..



ОПАСНО

Потенциальная опасность

- При определенных условиях бензин легко воспламеняется и очень взрывоопасен.

Что может произойти

- Пожар или взрыв бензина могут вызвать ожог у вас и других людей и причинить материальный ущерб.

Как избежать опасности

- Используйте воронку и заправляйте топливный бак на открытом воздухе при холодном двигателе.
- Вытрите бензин при пролитии.
- Не заправляйте топливный бак полностью. Залейте бензин в топливный бак до уровня 10 мм от заливной горловины. Это пространство необходимо для расширения бензина при нагревании.
- Запрещено курить при работе с бензином. Не разводите огонь вблизи места использования и хранения бензина. Храните бензин в специальной емкости.
- Не смешивайте топливо на период более двух месяцев.

САИМАН

Бензин	Масло для двухтактных двигателей	
	50:1	25:1
	ISO-L-EGC/ EGD, JASO категория FC/ FD, или аналог масла для двухтактных двигателей	ISO-L-EGB, JASO категория FB, или аналог масла для двухтактных двигателей
1 литр	20 мл	40 мл
2 литра	40 мл	80 мл
5 литров	100 мл	200 мл

Рекомендуемое масло: используйте только масло, разработанное для высокопроизводительных двухтактных двигателей с воздушным охлаждением.



ВАЖНО

Не используйте масло для двухтактных двигателей, предназначенное для лодочных моторов с водяным охлаждением. Этот тип масла для двухтактных двигателей не имеет присадок для двухтактных двигателей с воздушным охлаждением и может вызвать повреждение двигателя.

Не используйте автомобильное моторное масло. Этот тип масла не имеет надлежащих присадок для двухтактных двигателей с воздушным охлаждением и может вызвать повреждение двигателя.

Рекомендуемое топливо: используйте чистый неэтилированный бензин с октановым числом 85 или выше. Использование неэтилированного бензина приводит к меньшему количеству отложений в камере сгорания и увеличению срока службы свечей зажигания. Использование топлива высшего сорта не требуется и не рекомендуется.



ВАЖНО

Никогда не используйте в этом двигателе бензин или спиртосодержащее топливо.

Смешивание бензина и масла



ВАЖНО

Инструмент оснащен двухтактным двигателем. Внутренние движущиеся части двигателя, а именно подшипники коленчатого вала, поршневой палец и контактные поверхности поршня со стенкой цилиндра, требуют для смазки масло, смешанное с бензином. Если не смешать масло с бензином в правильном соотношении, это приведет к серьезному повреждению двигателя и аннулированию гарантии.

Топливная смесь

См. таблицу выше.

Инструкции по смешиванию



ВАЖНО

Никогда не смешивайте бензин и масло непосредственно в топливном баке.

1. Всегда смешивайте топливо и масло в чистой емкости, предназначенной для бензина.
2. Пометьте емкость, чтобы определить, что это топливная смесь для высотореза.
3. Используйте обычный неэтилированный бензин и залейте в емкость половину необходимого количества бензина.
4. Залейте необходимое количество масла в емкость, затем добавьте оставшееся количество бензина.
5. Плотно закройте емкость и встряхните ее, чтобы равномерно смешать масло и бензин.
6. При заправке топливного бака очистите область вокруг крышки топливного бака, чтобы предотвратить попадание грязи и мусора в бак во время снятия крышки.
7. Всегда кратковременно встряхивайте емкость с топливной смесью перед заправкой топливного бака.
8. Всегда используйте воронку при заправке, чтобы предотвратить утечку топлива.
9. Заполняйте бак до уровня 10 мм от заливной горловины. Не заправляйте топливный бак до конца.

Запуск и остановка

Перед запуском двигателя

1. Заправьте топливный бак в соответствии с разделом «Подготовка к работе».
2. Положите высоторез на землю.
3. Убедитесь, что в рабочей зоне нет битого стекла, гвоздей, проволоки, камней или другого мусора.
4. Убедитесь, что в рабочей зоне нет детей, посторонних лиц и животных.

Запуск холодного двигателя

Карбюратор двигателя оснащен воздушной заслонкой. Рис. 6–1

Для запуска «холодного» двигателя необходимо сделать следующее:

1. Нажимайте на ручной насос до тех пор, пока топливо не потечет по обратному топливопроводу в топливный бак (рис. 6–1).

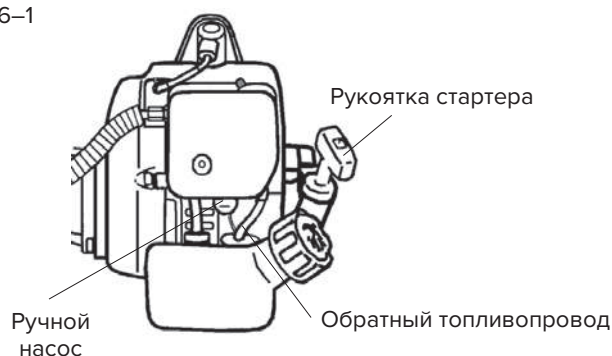

CAIMAN

2. Поверните рычаг воздушной заслонки в положение «Закрыто» (рис. 6–2).

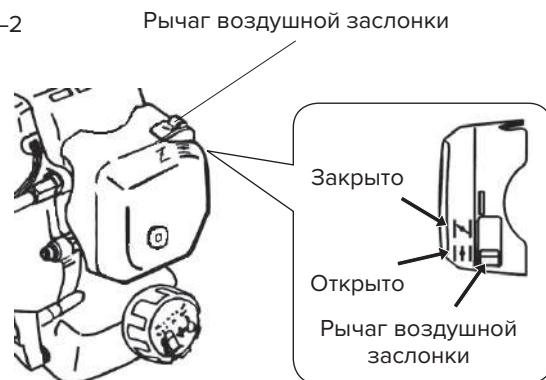

3. Когда переключатель будет в положении START (ВКЛ), а рычаг воздушной заслонки в положении пуска на повышенных оборотах холостого хода, потяните за ручку стартера (рис. 7–1).

После запуска двигателя поверните рычаг воздушной заслонки в положение «Открыто». Нажмите и отпустите курок дроссельной заслонки, чтобы он вернулся в положение холостого хода.

Если двигатель останавливается до того, как вы повернете рычаг воздушной заслонки в положение «Открыто», откройте воздушную заслонку, потяните за шнур стартера, установив курок дроссельной заслонки в положение запуска на повышенных оборотах холостого хода (рис. 7–1).



ОСТОРОЖНО

Не отпускайте резко ручку стартера. Есть риск повреждения корпуса двигателя.



ВНИМАНИЕ

Не разбирайте стартер. Обратитесь к официальному дилеру Caiman.

После запуска двигателя поверните рычаг воздушной заслонки в положение «Открыто». Нажмите и отпустите курок дроссельной заслонки, чтобы он вернулся в положение холостого хода.

Если двигатель останавливается до того, как вы повернете рычаг воздушной заслонки в положение «Открыто», откройте воздушную заслонку, потяните за шнур стартера, установив курок дроссельной заслонки в положение запуска на повышенных оборотах холостого хода (рис. 7–1).

Рис. 7–1

Блокировка запуска на холостом ходу

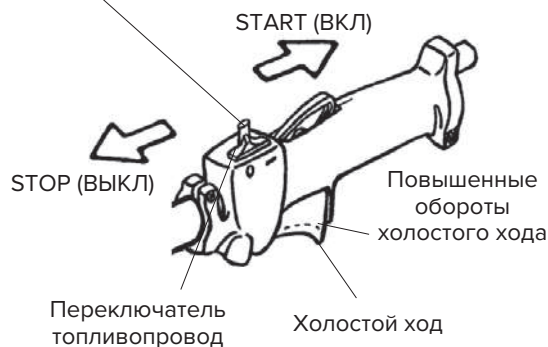

Запуск прогретого двигателя

Для запуска прогретого двигателя необходимо сделать следующее:

1. Нажимайте на ручной насос до тех пор, пока топливо не потечет по возвратному топливопроводу обратно в топливный бак. Топливо должно быть почти прозрачным, без пены и пузырьков.
2. Поверните рычаг воздушной заслонки в положение START (ВКЛ).
3. Оставьте курок дроссельной заслонки в положении холостого хода и потяните за ручку стартера.
4. Если двигатель не запускается после трех-четырех рывков, следуйте инструкциям в разделе «Запуск холодного двигателя» выше.

Если двигатель не запускается после выполнения описанных выше процедур, обратитесь к официальному дилеру Caiman.

Остановка двигателя

Отпустите курок дроссельной заслонки.

Установите переключатель в положение STOP (ВЫКЛ).

Регулировка оборотов двигателя холостого хода

Инструмент оснащен нерегулируемым карбюратором. Оператор может регулировать только количество оборотов холостого хода.

Во время регулировки оборотов холостого хода пыльная цепь может двигаться. Используйте рекомендованные средства индивидуальной защиты и соблюдайте все инструкции по технике безопасности. Держитесь на безопасном расстоянии от пыльной цепи.

Когда курок дроссельной заслонки отпущен, двигатель должен вернуться к холостому ходу. Рекомендуемая скорость: 2700–3300 об/мин (или чуть ниже скорости включения сцепления). Цепь не должна двигаться, и двигатель не должен глохнуть (останавливаться) на холостом ходу.



ВНИМАНИЕ

Потенциальная опасность

- Для регулировки карбюратора необходимо, чтобы работал двигатель.
- Во время работы двигателя сам инструмент и его части могут двигаться.

Что может произойти

- Контакт с движущимися частями инструмента может привести к серьезным травмам и даже смерти.

Как избежать опасности

- Держите руки, ноги и части одежды на безопасном расстоянии от инструмента и его движущихся частей.
- Следите за тем, чтобы во время регулировки карбюратора рядом не было посторонних лиц и животных..

Чтобы отрегулировать обороты холостого хода двигателя, поверните регулировочный винт холостого хода на карбюраторе (рис. 8–1).

- Поверните винт холостого хода (по часовой стрелке), чтобы увеличить обороты холостого хода двигателя.
- Поверните винт холостого хода (против часовой стрелки), чтобы уменьшить обороты холостого хода двигателя.

Если после регулировки пыльная цепь плохо двигается или двигатель глохнет, немедленно прекратите использование высотореза.

Свяжитесь с официальным дилером Саиман для получения дополнительной информации и проведения ремонта.

Рис. 8–1

Винт регулировки оборотов холостого хода

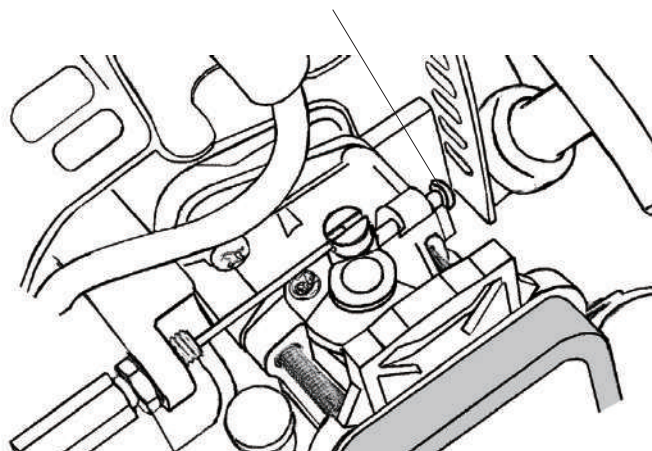

Эксплуатация



ОПАСНО

- Не стойте непосредственно под спиливаемой веткой. Ветка может упасть вниз или отскочить от других веток или земли в неожиданном направлении и нанести травму работнику.
- Следите за тем, чтобы в радиусе 15 м не было посторонних людей.
- Инструмент не изолирован для предотвращения поражения электрическим током. Во время работы держите его подальше от линий электропередач на расстоянии не менее 15 метров, так как существует угроза поражения электрическим током.



ОСТОРОЖНО

Ознакомьтесь с правилами техники безопасности на стр. 5 для правильного и безопасного использования инструмента.

Рабочее место (рис. 9–1)

1. Выберите рабочее положение, при котором наклон инструмента не превышает 60 градусов.
2. Начинайте спил с нижних ветвей, чтобы ветки беспрепятственно падали вниз.
3. Спеленные ветки могут упасть на рабочего, поэтому убедитесь, что рабочее место безопасно для человека.

Рис. 9–1

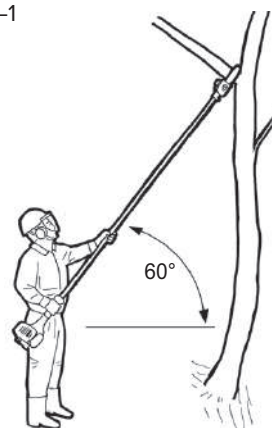

ВНИМАНИЕ

- Во время работы наденьте шлем, защитные очки, перчатки и беруши. Надевайте респиратор, если возможно обильное выделение пыли, опилок, вдыхание которых может нанести вред здоровью.

Регулировка длины штанги в сборке (рис. 9–2)



ВНИМАНИЕ

- Перед началом регулировки длины штанги остановите двигатель и наденьте кожух на шину.

1. Остановите двигатель и наденьте кожух шины.
2. Ослабьте ручку зажима перед регулировкой длины штанги. Следите за тем, чтобы штанга не сложилась после ослабления.
3. Вытяните штангу чтобы отрегулировать длину.
4. Отрегулируйте длину штанги, а затем затяните ручку зажима.

Рис. 9–2

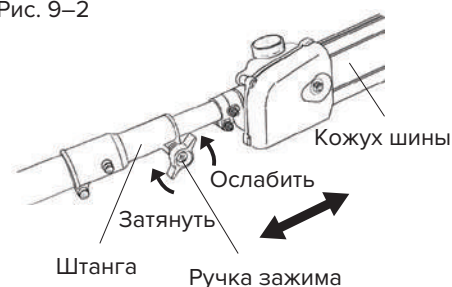

Спил деревьев

1. Установите двигатель на полную мощность и слегка прижмите цепь к дереву, чтобы спилить ветку.
2. При низких оборотах двигателя и плотном прижатии цепи к дереву производительность пилы снижается.



ВАЖНО

- Плотное прижатие пилы к дереву не только приводит к быстрой утомляемости оператора, но и ускоряет износ цепи и шины.
- Если ветку не получается отпилить, не прижав к ней инструмент, это указывает на то, что резцы цепи затупились. Необходимо заточить резцы или заменить цепь на новую.

Спил толстых веток (рис. 10–1)

Попытка спилить толстую ветку за один раз может привести к заклиниванию шины и вызвать повреждение инструмента. Для спила толстых веток необходимо сделать следующее:

1. Отпилите часть ветки снизу на небольшом расстоянии от желаемого места спила.
2. Начните пилить часть ветки сверху на небольшом расстоянии от желаемого места спила.
3. Затем отпилите ветку с нижней стороны в желаемом месте спила.
4. И наконец, отпилите оставшуюся часть ветки сверху.

Рис. 10–1

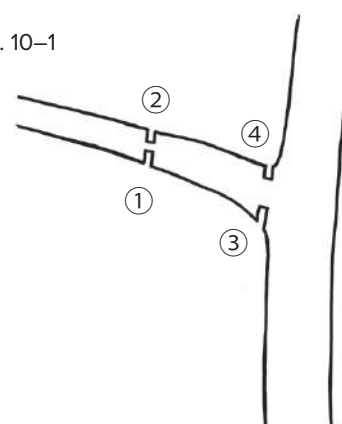

ВАЖНО

Если шина или цепь застряли в ветке, не пытайтесь силой извлечь инструмент. С помощью клина расширьте пропил и извлеките пилу. Попробуйте снова отпилить ветку. Прикладывание излишних усилий к инструменту может привести к его повреждению.

Регулировка цепи



ВНИМАНИЕ

- Обязательно выключайте двигатель высотореза перед проведением любых проверок или регулировок.
- Не производите никаких регулировок, если шина или цепь еще горячие сразу после использования. Подождите, пока инструмент остынет.

1. Поверните гайку на кожухе цепи, чтобы ослабить его.
2. Поднимите переднюю кромку шины и поверните регулировочный винт, чтобы натянуть цепь пилы. Поворот винта по часовой стрелке натягивает цепь, а поворот против часовой стрелки ослабляет цепь.
3. Затяните гайку на кожухе цепи.
4. Убедитесь, что цепь на центральной части шины может быть поднята пальцами на 3–4 мм над шиной.

Воздушный фильтр

Регулярность техобслуживания

- Воздушный фильтр следует чистить ежедневно или чаще при работе в очень пыльных условиях.
- Замена фильтра через каждые 100 часов работы.

Очистка воздушного фильтра

1. Снимите полиуретановый фильтр.
2. Промойте фильтр в теплой мыльной воде. Дайте фильтру полностью высохнуть.
3. Нанесите тонкий слой моторного масла SAE 30 на фильтр и отожмите все излишки масла.
4. Установите фильтрующий элемент и крышку фильтра на место (рис. 11–1).

Рис. 11–1

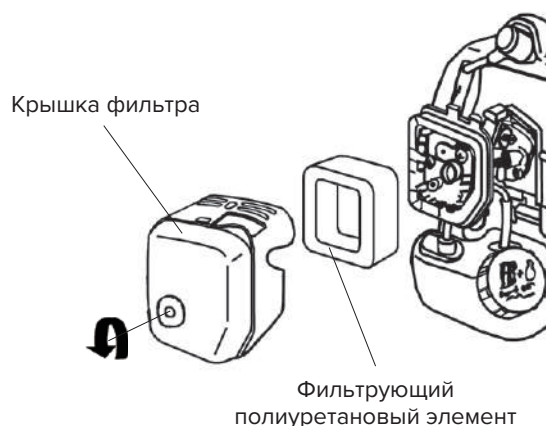

Топливный фильтр

Регулярность техобслуживания

- Топливный фильтр следует менять каждые 100 часов работы.

Замена топливного фильтра

Топливный фильтр прикреплен к концу топливного шланга внутри бака. Для замены топливного фильтра необходимо сделать следующее:

1. Убедитесь, что топливный бак пуст.
2. Ослабьте крышку топливного бака, потяните вверх и снимите держатель крышки (рис. 12–1).
3. С помощью проволочного крючка осторожно вытяните топливный фильтр через отверстие для заливки топлива (рис. 12–2).
4. Возьмитесь за топливный шланг рядом с штуцером топливного фильтра и снимите фильтр, но не отпускайте шланг.
5. Удерживая топливный шланг, установите новый топливный фильтр.
6. Опустите новый топливный фильтр обратно в топливный бак. Убедитесь, что топливный фильтр не застрял в углу бака, а топливный шланг не пережат.

Рис. 12–1



Рис. 12–2



Свеча зажигания

Регулярность техобслуживания

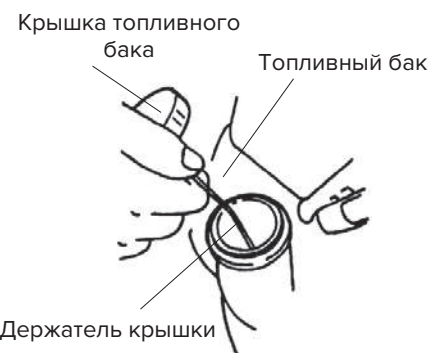
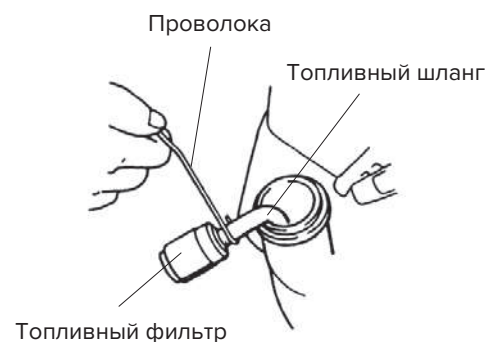
- Свечу зажигания следует снимать с двигателя и проверять через каждые 25 часов работы.
- Свечу зажигания следует менять через каждые 100 часов работы.

Техобслуживание свечи зажигания

1. Покачайте колпачок высоковольтного провода на свече зажигания пару раз назад и вперед, чтобы ослабить его, а затем снимите колпачок со свечи зажигания.
2. Снимите свечу зажигания.
3. Очистите электроды жесткой щеткой.
4. Установите зазор между электродами на 0,6~0,7 мм (рис. 12–3).
5. Замените свечу зажигания, если она загрязнена маслом, повреждена или если электроды изношены.
6. Не перетягивайте свечу зажигания при установке. Момент затяжки 10,7–16,6 Н•м.

Рис. 12–3

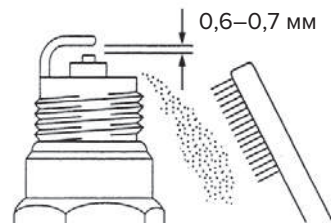

Заточка пильной цепи

Если древесная стружка становится мелкой или древесину нельзя разрезать без сильного прижатия к ней пилы, может возникнуть необходимость в заточке цепи.

1. Натяните цепь немного сильнее, чем обычно, затем закрепите основной блок пилы.
2. Поместите напильник диаметром 4,0 мм (5/32 дюйма) напротив резца и выступите на 1/5 его диаметра за резец.
3. Прижмите напильник к резцу под углом 30 градусов от вертикальной линии и переместите напильник прямо вперед от внутренней стороны к внешней стороне резца (рис. 13–1).
4. Сдвиньте напильник так, чтобы он оставался под углом 90 градусов к направляющей шине (рис. 13–2).
5. После того как одна сторона резца будет заточена, заточите другую его сторону. Обязательно соблюдайте одинаковую длину и угол наклона (рис. 13–3).

Рис. 13–1



Рис. 13–2



Рис. 13–3

Заточите заштрихованную область

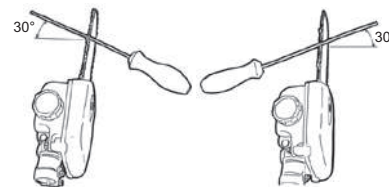
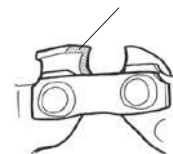

Резцы должны быть одинаковой длины



ВАЖНО

- Соблюдение этих правил сильно влияет на остроту резца. Рекомендуется часто выполнять заточку.
- Обязательно используйте подходящий напильник для заточки резцов цепной пилы

САИМАН

Ограничитель глубины реза (рис. 13–4)

Ограничитель глубины определяет, насколько глубоко резец врезается в древесину.

1. Когда длина реза становится короче из-за заточки, ограничитель глубины также необходимо отрегулировать.
2. Обточите ограничитель глубины плоским напильником так, чтобы ограничитель глубины располагался на уровне 0,64 мм (0,025 дюйма) ниже передней кромки реза.
3. После обточки отшлифуйте кончик ограничителя глубины.

Рис. 13–4

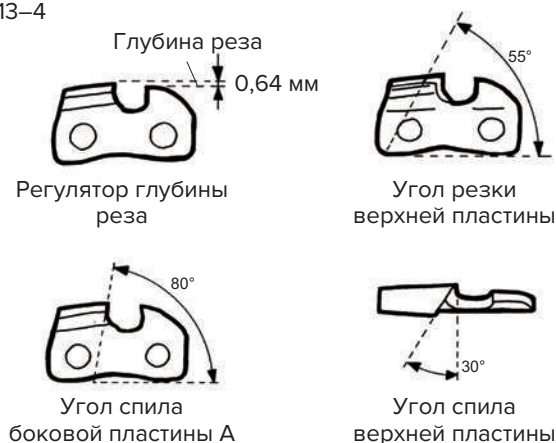

Техобслуживание резцов



ВАЖНО

Убедитесь, что ограничитель глубины не срезан слишком сильно, так как это приведет к более быстрому износу резцов.

Шина (рис. 14–1)

1. После окончания работы снимите с пилы шину и цепь.
2. Удалите древесную стружку или другие частицы, прилипшие к пазу шины или масляному отверстию. Убедитесь, что масляное отверстие не забито частицами древесины.
3. Удалите древесную стружку и другие частицы вокруг отверстия для слива масла и звездочки на основном блоке пилы.

Рис. 14–1



ВАЖНО

Если отверстие для слива масла забивается древесной стружкой или другими частицами, пила может заедать во время эксплуатации.

Проверка звездочки (рис. 14–2)

1. Проверьте звездочку, чтобы убедиться, что она не изношена и что стопорное кольцо установлено.
2. Если звездочка изношена на 0,3 мм или более, как показано на рисунке, замените звездочку. Использование пилы с изношенной звездочкой сократит срок службы цепи.

Рис. 14–2

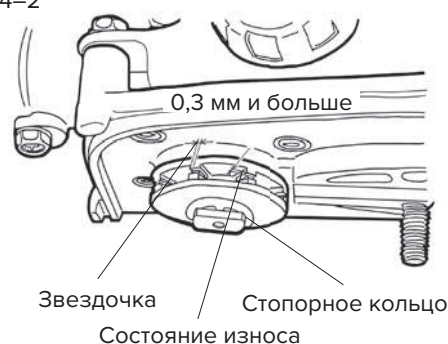

Редуктор (рис. 14–3)

Рис. 14–3

1. Снимите редуктор со штанги.
2. Открутите пробку для смазки и приготовьте немного литиевой смазки.
3. Влейте смазку (около 10 г) так, чтобы часть вылилась через отверстие со шлицами, в которое вставляется приводной вал.

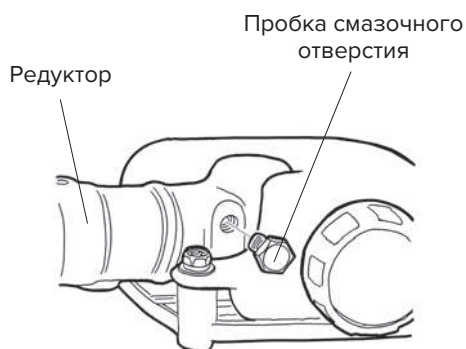

Очистка и затяжка

При соблюдении определенных правил по техобслуживанию, высоторез Саіман может работать с максимальной производительностью в течение длительного времени. Хорошее обслуживание включает в себя регулярную проверку всех крепежных деталей на правильность затяжки и очистку всего инструмента.



ВНИМАНИЕ

Потенциальная опасность

- Во время работы двигателя инструмент и все его детали двигаются.

Что может произойти

- Контакт с движущимися частями инструмента во время работы может привести к серьезным травмам и даже смерти.

Как избежать опасности

- Всегда выключайте высоторез перед чисткой или обслуживанием.

Хранение

При подготовке к длительному хранению высотореза необходимо сделать следующее:

1. Слейте топливо из топливного бака в подходящую емкость для хранения топлива.
2. Запустите двигатель, чтобы выработать топливо, которое могло остаться в карбюраторе.
3. Выполните все регулярные технические работы и ремонтные работы при необходимости.
4. Снимите свечу зажигания и залейте в цилиндр небольшое количество моторного масла.
5. Один раз потяните за ручку стартера.
6. Медленно потяните за ручку стартера, чтобы поршень оказался в верхней части цилиндра.
7. Установите свечу зажигания на место.
8. Храните высоторез в сухом месте вдали от источников тепла, искр или открытого огня.

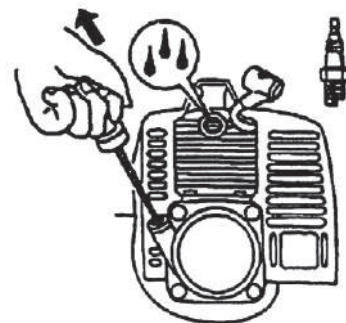

ВНИМАНИЕ

Потенциальная опасность

- Масло может брызнуть из отверстия для свечи зажигания, когда вы потянете за ручку стартера.

Что может произойти

- Масло может попасть в глаза и привести к серьезным повреждениям.

Как избежать опасности

- Используйте средства защиты для глаз и держите лицо на безопасном расстоянии от отверстия для свечи зажигания.

Устранение неполадок

Неисправность	Возможная причина	Устранение неполадок
Двигатель не заводится	<ul style="list-style-type: none"> ● Переключатель в положении STOP ● Пустой топливный бак ● Топливо недостаточно прокачено ручным насосом ● Свеча залита топливом 	<ul style="list-style-type: none"> ● Переведите переключатель в положение ON ● Заправьте топливный бак ● Нажимайте на ручной насос до тех пор, пока топливо не потечет по обратному топливопроводу ● Повторите процедуру запуска для нагретого двигателя
Двигатель не работает на холостом ходу	<ul style="list-style-type: none"> ● Частота вращений холостого хода отрегулирована неправильно 	<ul style="list-style-type: none"> ● Отрегулировать частоту вращений холостого хода
Недостаточно мощности двигателя или двигатель останавливается во время работы	<ul style="list-style-type: none"> ● Ослаблен трос дроссельной заслонки ● Загрязнен воздухоочиститель 	<ul style="list-style-type: none"> ● Затянуть трос дроссельной заслонки ● Очистить или заменить фильтрующий элемент

Если не удалось устранить неисправность, свяжитесь с сервисным дилером Саиман.

Технические характеристики

	Типо 2630	Типо 2430
Модель двигателя	EE262	EE232
Объем двигателя, см ³	25,4	22,5
Частота вращения на холостом ходу, мин ⁻¹	2700 – 3300	2700 – 3300
Рекомендованная максимальная мощность двигателя в соответствии с ISO 8893, кВт	10 600	10 600
Гарантируемая максимальная мощность двигателя в соответствии с ISO 8893, кВт	0,87	0,77
Свеча зажигания	NGK BPMR8Y	BPMR8Y
Зазор электродов, мм	0,6 – 0,7	0,6 – 0,7
Тип карбюратора	диафрагменный	диафрагменный
Объем топливного бака, см ³	550	500
Сухой вес (вес без топлива, масла, шины, пильной цепи и ремня)	6,5	4,6
Шина	Пильная шина с концевой звездочкой (калибр: 1,27 мм, 0,050 дюймов)	Пильная шина с концевой звездочкой (калибр: 1,27 мм, 0,050 дюймов)
	OREGON DOUBLE GUARD	OREGON DOUBLE GUARD
Длина среза, см	25	25

CAIMAN

		Типо 2630	Типо 2430
Цепь	Шаг, мм/дюйм	9,53 / 3/8	9,53 / 3/8
	Калибр (толщина приводных звеньев), мм/дюйм	1,27 / 0,050	1,27 / 0,050
	Тип цепи	OREGON 91PX	OREGON 91PX
	Тип смазки цепи	Регулируемый автоматический масляный насос	Регулируемый автоматический масляный насос
Звездочка привода цепи	Количество резцов	7	7
	Шаг, мм/дюйм	9,53 / 3/8	9,53 / 3/8
Максимальная скорость цепи (звездочка привода: 10000мин ⁻¹), м/с		22,2	22,2
CO ₂ , г/кВтч ※		1520	1370

※ CO₂

Этот показатель CO₂ является результатом испытаний в течение фиксированного цикла испытаний в лабораторных условиях на (n) (исходном) двигателе, представляющем тип двигателя (семейство двигателей), и не должно подразумевать собой любую гарантию работоспособности конкретного двигателя.

Технические данные

	Типо 2630	Типо 2430
Уровень шума		
Эквивалентный уровень звукового давления (LpAeq), измеренный в соответствии с ISO22868, дБ(A)	92	92,5
Уровень шума		
Гарантированный уровень звуковой мощности (LWAG). Определяется в соответствии с Директивой 2000/14/ЕС, дБ(A)	111	109
Эквивалентный уровень звуковой мощности (LWA). Измеряется в соответствии с ISO3744,22868, дБ(A)	109	107
Уровень вибрации		
Уровень вибрации рук, измеренный в соответствии с ISO22867, м/с ² . Измеренный уровень вибрации (ahv,eq), передняя/задняя ручки:	4,1 / 4,6	4,8 / 4,2

10. Гарантийные обязательства

ГАРАНТИЙНЫЙ ПЕРИОД

Срок гарантии устанавливается в зависимости от области применения изделия, указанной в гарантийном талоне в графе «Область применения».

Изделие для Непрофессионального использования – это техника, предназначенная для ее использования потребителем (физическим лицом) исключительно для личных, семейных, домашних или иных нужд, не связанных с осуществлением предпринимательской деятельности, с нагрузкой не более 20 часов в месяц.

Изделие для Профессионального использования – это техника, предназначенная для ее использования потребителем (физическим лицом) исключительно для личных, семейных, домашних или иных нужд, не связанных с осуществлением предпринимательской деятельности, с нагрузкой не более 150 часов в месяц или для ее использования владельцем (физическим, юридическим лицом или индивидуальным предпринимателем) в предпринимательской деятельности или в иных целях, не связанных с личными, семейными, домашними и иным подобным использованием, за исключением сдачи техники в аренду, прокат. При этом под целями, не связанными с личным использованием, следует понимать, в том числе приобретение покупателем техники для обеспечения деятельности покупателя в качестве организации или гражданина-предпринимателя.

На изделия для профессионального использования, сдаваемые владельцем в прокат, аренду, гарантия устанавливается на срок 30 дней.

УСЛОВИЯ ГАРАНТИИ:

Гарантия относится только к производственным дефектам или дефектам материала, узлам и агрегатам.

Гарантийный срок начинается с даты покупки первым розничным покупателем или первым коммерческим пользователем и длится в течение указанного выше гарантийного периода.

Изделия для Профессионального использования требуют особого ухода и обслуживания. Техническое обслуживание таких изделий производится в порядке, установленном инструкцией по эксплуатации. ТО должно производиться специалистами авторизованных сервисных центров не менее 1 раза в течение 12 месяцев (плановое обслуживание), что подтверждается отметкой сервисного центра в настоящем гарантийном талоне. (В случае невыполнения или не своевременного выполнения ТО, если это явилось причиной возникновения неисправностей (дефектов) каких-либо узлов и агрегатов Изделия, Покупатель полностью теряет право на гарантию тех узлов и агрегатов, которые вышли из строя). Техническое обслуживание изделий для Непрофессионального использования производится в порядке, установленном инструкцией по эксплуатации, или должно производиться специалистами авторизованных сервисных центров 1 раз в течение 12 месяцев, что подтверждается отметкой сервисного центра в настоящем гарантийном талоне. (В случае невыполнения или не своевременного выполнения ТО, если это явилось причиной возникновения неисправностей (дефектов) каких-либо узлов и агрегатов. Изделия, Покупатель полностью теряет право на гарантию тех узлов и агрегатов, которые вышли из строя).

Естественный износ: Продукция требует технического обслуживания и периодической замены частей и узлов. Гарантийные обязательства не относятся к ремонту, необходимость которого возникает в результате естественного износа продукции или ее отдельных частей (свечи зажигания, накаливания, цепи, шины, фильтры, звездочки, все режущее оборудование, приводные ремни и детали, элементы крепления, натяжения, элементы трансмиссии и ходовой части, шланги, троса, шкивы и культиваторные фрезы) в процессе эксплуатации. Гарантия не распространяется на такие случаи, когда дефекты возникли в результате неправильного использования, отсутствия надлежащего технического обслуживания или когда повреждение произошло в процессе транспортировки, погрузочно-разгрузочных работ, складирования. Недостаточное техническое обслуживание: На срок службы продукции влияют условия, в которых она эксплуатируется, а также уход и техническое обслуживание, который она получает согласно инструкции по эксплуатации. Техническое обслуживание продукции (регулировка, чистка, замена расходных материалов, периодическое обслуживание и прочее), предусмотренное в инструкции по эксплуатации, не является гарантийным обязательством изготовителя (продавца) и оплачивается потребителем по расценкам авторизованного сервисного центра.

Информация о технически сложных товарах. Пункт 3 Перечня технических сложных товаров, утвержденного Постановлением Прави-

тельства РФ от 10.11.2011 г. № 924 включает тракторы, мотоблоки, мотокультиваторы, машины и оборудование для сельского хозяйства с двигателем внутреннего сгорания (с электродвигателем).

Согласно разъяснению Минпромторга России (письмо от 10.04.2012 г. № 08-693), к указанным машинам и оборудованию относятся: мотококосы, триммеры, кусторезы, газонокосилки, косилки для высокой травы; генераторы (бензиновые и дизельные); мотопомпы, электронасосы; бензопилы и электропилы; мойки высокого давления; дизельные, электрические и газовые нагреватели; снегоочистители роторные, малогабаритные (машины для уборки снега).

ГАРАНТИЙНЫЙ СРОК НЕ УСТАНАВЛИВАЕТСЯ НА:

1. Продукцию и детали продукции, в которые были внесены изменения или модификации, влияющие на безопасность, производительность или долговечность.

2. Ремонтные работы, неисправности и дефекты, возникшие в результате:

- Использования неоригинальных запасных частей и материалов.
 - Нарушения инструкций и рекомендаций, указанных в руководстве по эксплуатации, в том числе в результате эксплуатации без надлежащего технического обслуживания.
 - Заедания или поломки деталей, вследствие работы с недостаточным количеством смазочных материалов, а также использования несоответствующей марки масла.
 - Подтекания карбюраторов, заклинивания клапанов, засорения топливо-проводов или иными неисправностями, вызванные использованием старого (более 30 дней хранения) или загрязненного топлива (бензина, дизельного топлива и т.д.).
 - Неквалифицированного ремонта или регулировки присоединяемых деталей или узлов, муфт сцепления, трансмиссий и т.п.
 - Повреждения или износа деталей, вызванных попаданием абразива (грязи), из-за неправильной сборки, нерегулярным уходом и нарушением условий эксплуатации.
 - Повреждения деталей из-за превышения допустимых оборотов, перегрева, блокировки травой, грязью, мусором, чрезмерной вибрации, вызванной плохим закреплением или неадекватной балансировкой режущего оборудования.
3. Комплекующие и составные части инструмента, аксессуары.
- Все пластиковые / пластмассовые детали, навесное оборудование и пр.
 - Детали, подверженные естественному износу (свечи зажигания, накаливания, цепи, шины, фильтры, звездочки, все режущее оборудование, приводные ремни и детали, элементы крепления, натяжения, элементы трансмиссии и ходовой части, шланги, троса, шкивы и культиваторные фрезы).
 - Внешние механические, термические, аварийные, кислородные воздействия на инструмент, а также ненормированных нагрузок.
 - Техническое обслуживание продукции (регулировка, чистка, замена расходных материалов, периодическое обслуживание и прочее), предусмотренное в инструкции по эксплуатации, не является гарантийным обязательством изготовителя (продавца) и оплачивается потребителем по расценкам авторизованного сервисного центра.

Гарантия исключает действия обстоятельств непреодолимой силы, находящиеся вне контроля производителя.

В соответствии с законом, на данное изделие изготовителем установлен срок службы 10 лет с момента продажи изделия магазином. Правила безопасности и эффективного использования изделия изложены в Инструкции по эксплуатации. По истечении установленного срока службы изготовитель не несет ответственности за безопасность изделия.

В случае несвоевременного извещения о выявленных неисправностях, продавец, импортер или уполномоченная организация вправе отказать полностью или частично от удовлетворения предъявляемых претензий (ст. 483 ГК РФ).

Использование инструмента потребителем признается акцептом условий настоящего договора присоединения (оферты) по дополнению и уточнению ответственности изготовителя (продавца) в отношении недостатков инструмента (ст. 438 ГК РФ).

Заводской брак определяется экспертной комиссией авторизованного сервисного центра.

EAC

Производитель:

Маруяма МФГ, Ко., Инк., 4–15
Учи-Канда 3-Томе, Тиеда-Ку,
Токио, 101-0047, Япония

Импортер:

ООО «Дистрибьюторский Центр Юнисоо»
141402, Московская область, г. Химки,
Ленинградское шоссе, владение 29Г
Российская Федерация • www.unisaw.ru
Дата изготовления указана на упаковке

CAIMAN

Профессиональная садово-парковая техника
www.caiman.ru

Мы оставляем за собой право на изменение комплектации, технических характеристик и внешнего вида моделей без предварительного уведомления.

Гарантийные обязательства указаны в гарантийном талоне.

Назначенный срок хранения данной техники (продукции) не ограничен.

Срок службы с момента продажи изделия 10 лет.

Решение об изъятии из эксплуатации и о направлении техники (продукции) в ремонт принимается пользователем техники (продукции) в соответствии с предусмотренными в настоящем руководстве (инструкции) указаниями по использованию техники (продукции) и мерами по обеспечению безопасности, которые необходимо соблюдать при эксплуатации техники (продукции).

Утилизация данной техники производится по окончании срока службы в соответствии с нормами и правилами утилизации, установленными для данного вида техники на территории государства ее обращения.