

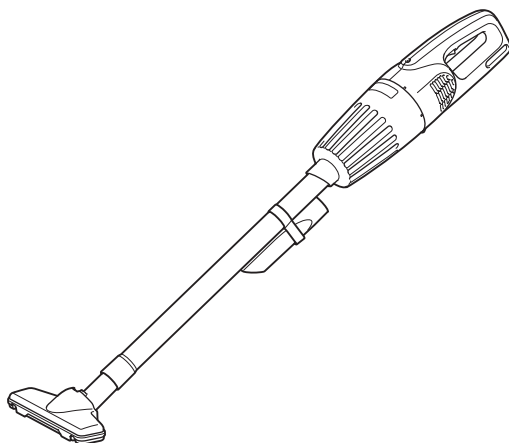

EN	Cordless Cleaner	INSTRUCTION MANUAL	8
SV	Sladdlös dammsugare	BRUKSANVISNING	14
NO	Batteridrevet støvsuger	BRUKSANVISNING	20
FI	Akkukäyttöinen pölynimuri	KÄYTTÖOHJE	26
LV	Bezvadū tīrītājs	LIETOŠANAS INSTRUKCIJA	32
LT	Belaidis siurblys	NAUDOJIMO INSTRUKCIJA	38
ET	Juhtmeta käsitolmuimeja	KASUTUSJUHEND	44
RU	Аккумуляторный пылесос	РУКОВОДСТВО ПО ЭКСПЛУАТАЦИИ	50

CL111D

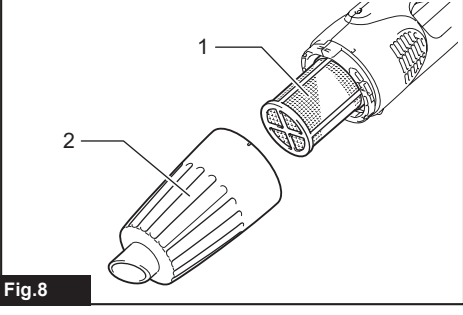

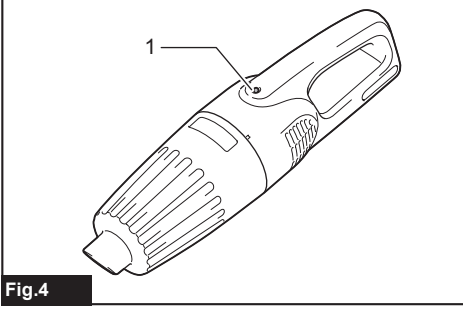
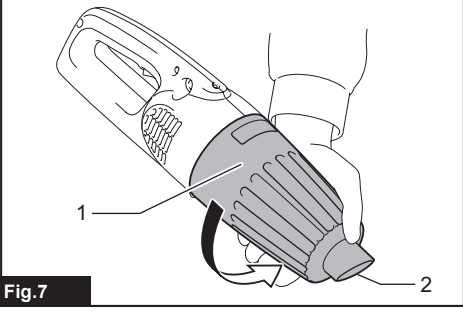
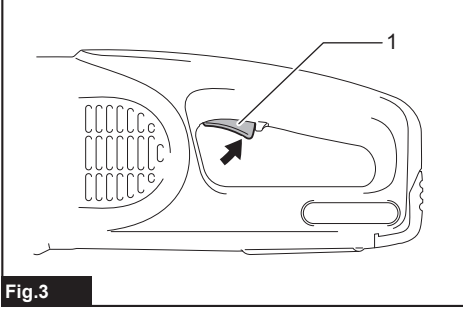
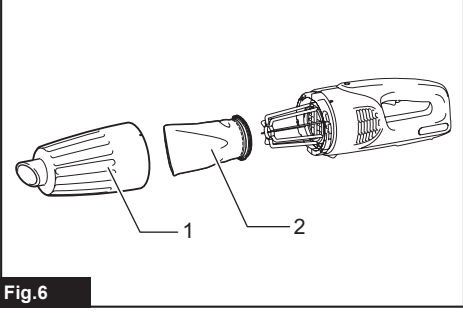
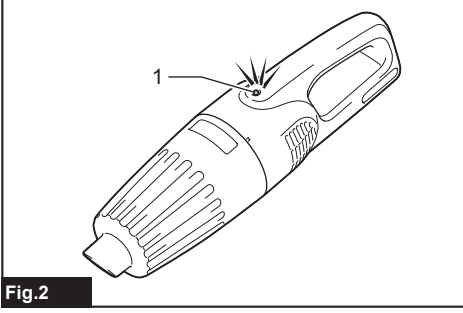
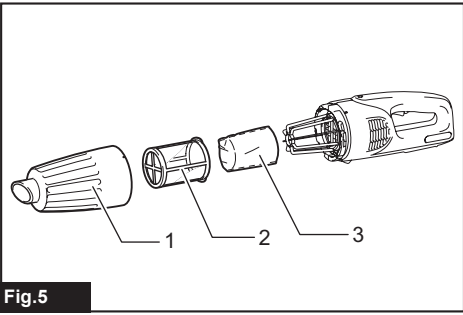
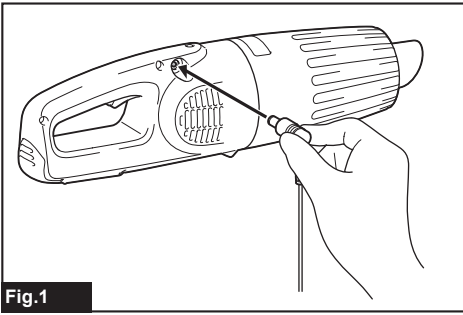

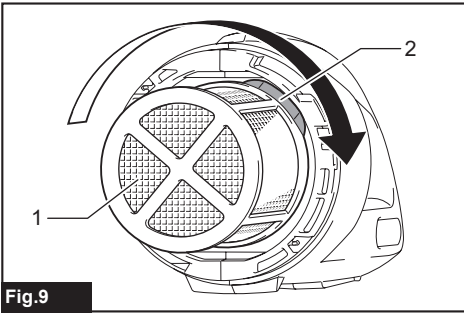

Fig.9

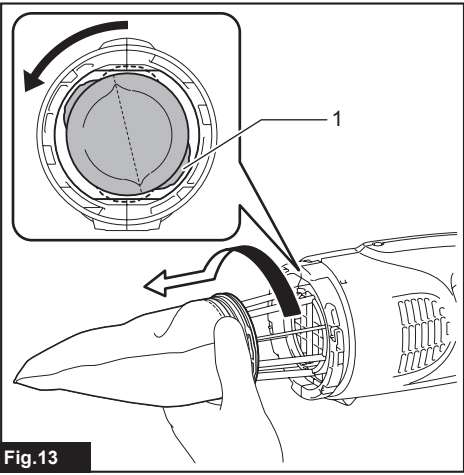

Fig.13

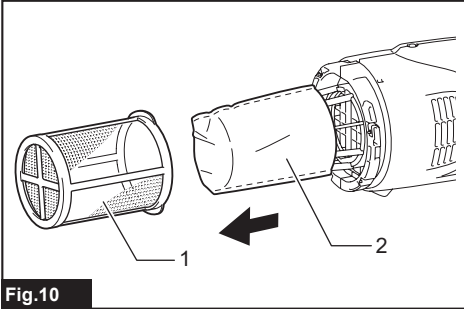

Fig.10

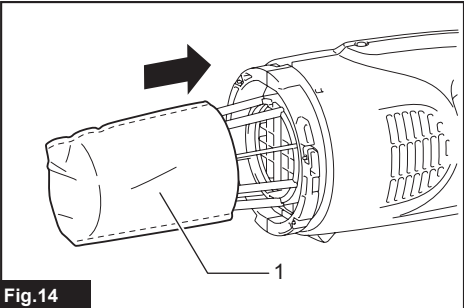

Fig.14

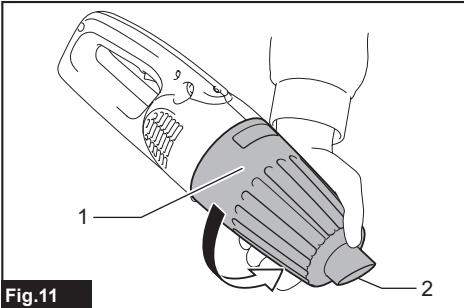

Fig.11

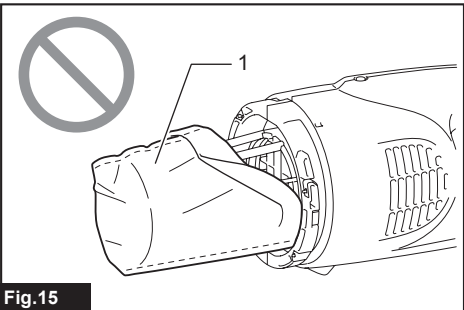

Fig.15

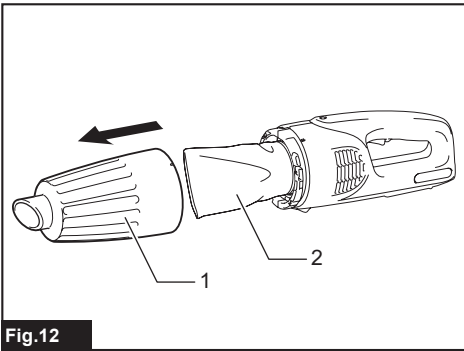

Fig.12

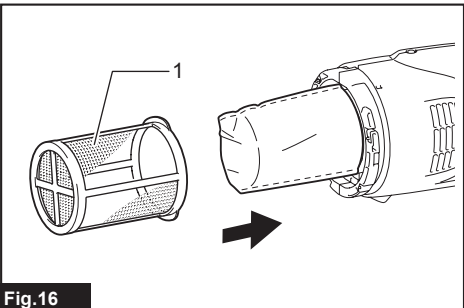

Fig.16

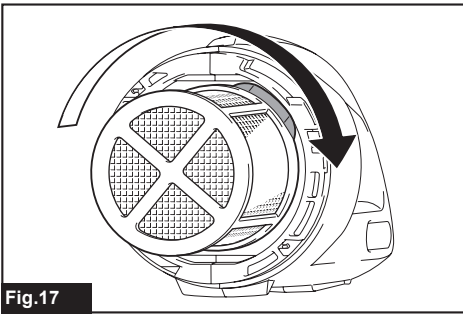

Fig.17

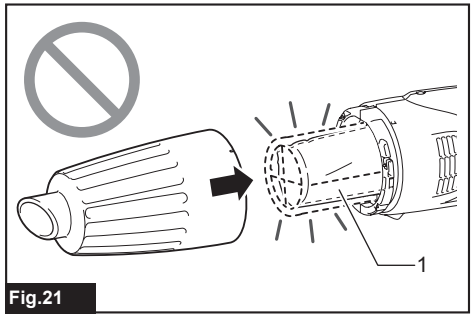

Fig.21

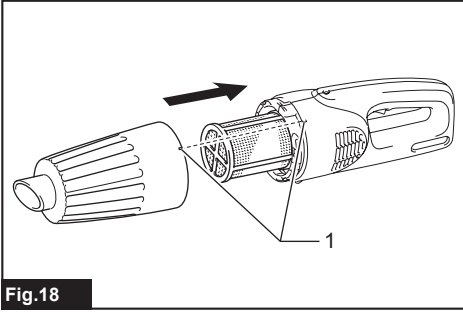

Fig.18

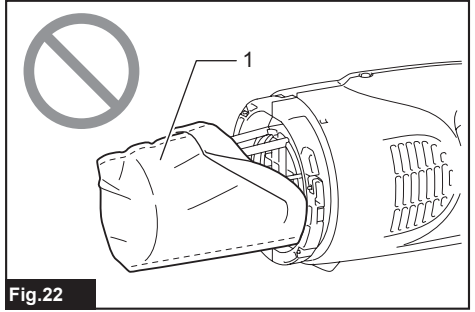

Fig.22

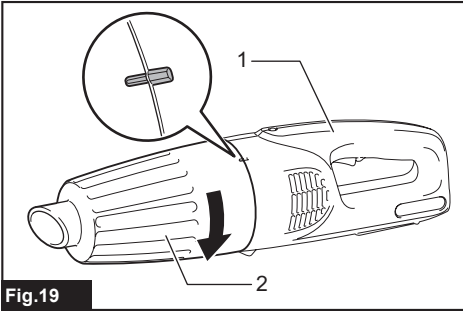

Fig.19

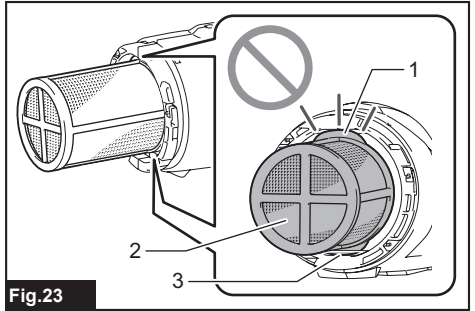

Fig.23

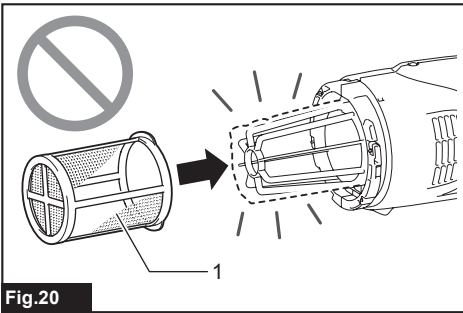

Fig.20

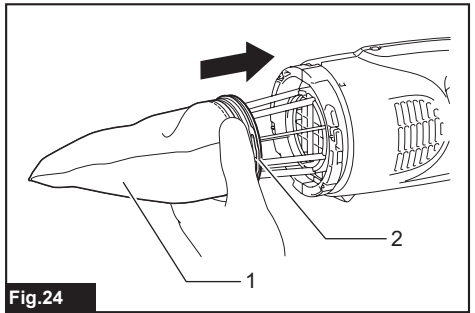

Fig.24

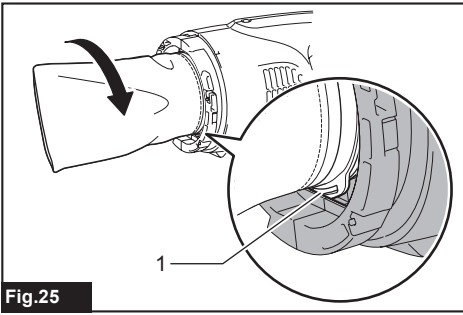

Fig.25

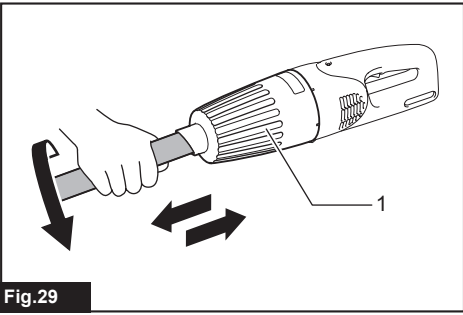

Fig.29

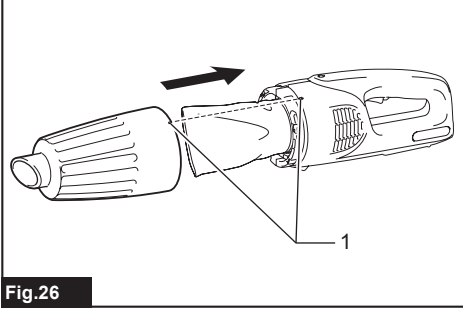

Fig.26

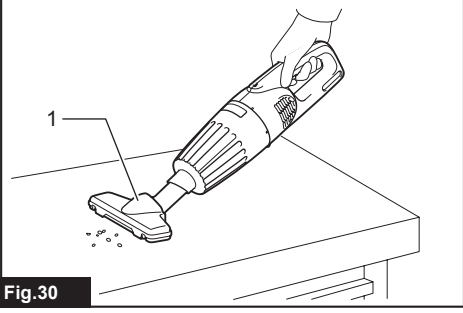

Fig.30

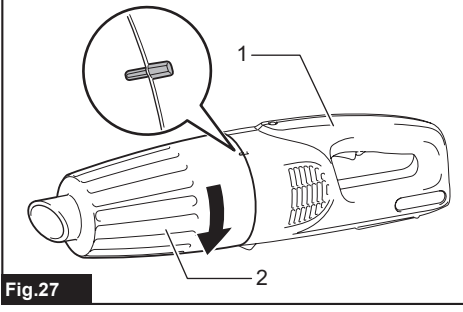

Fig.27

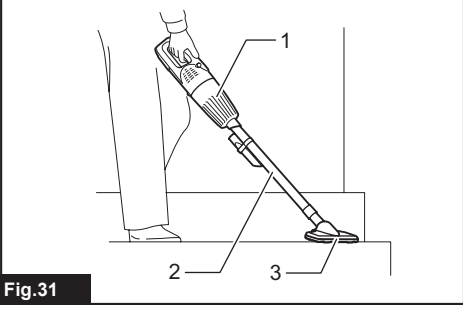

Fig.31

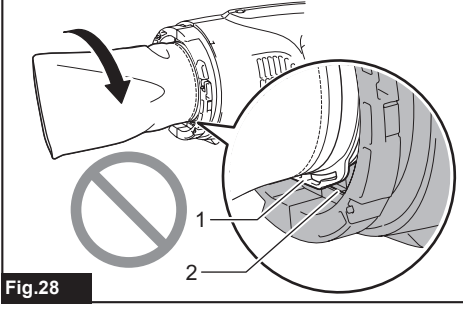

Fig.28

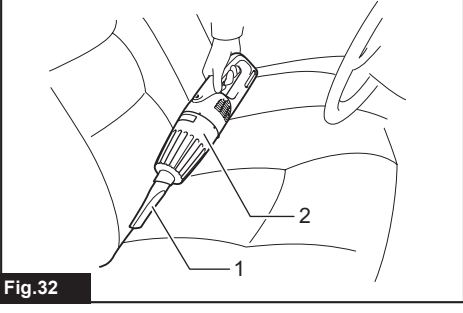
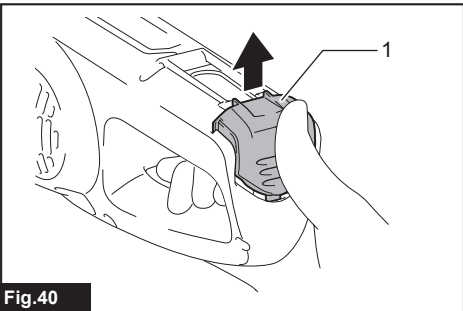
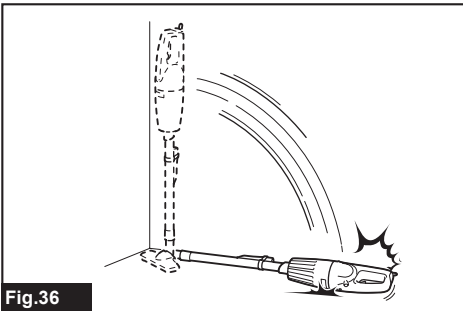
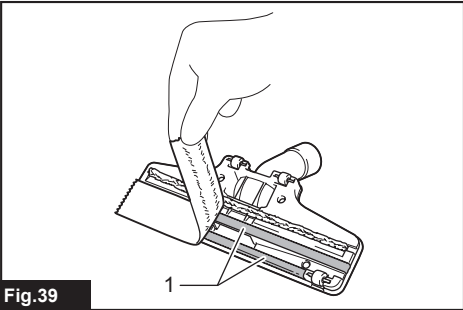
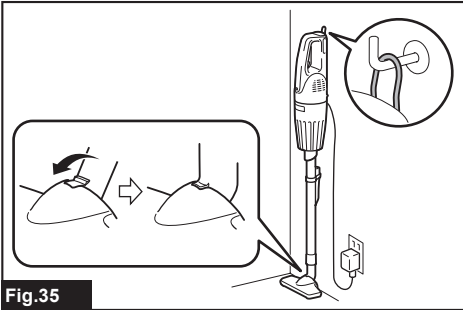
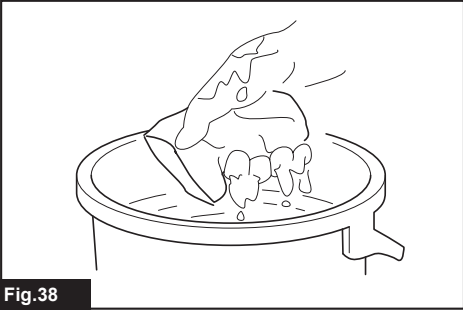
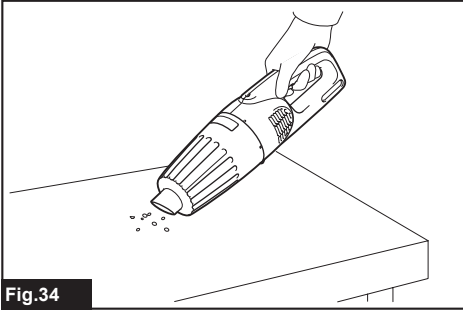
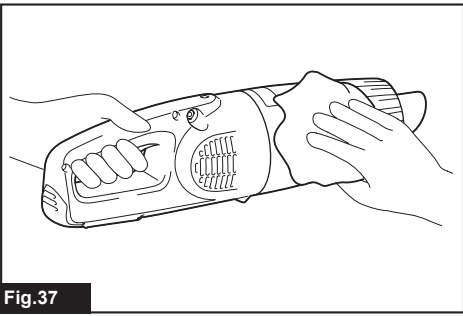
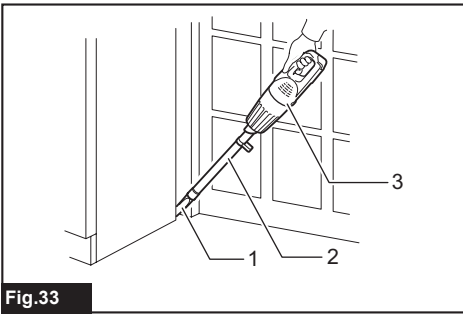
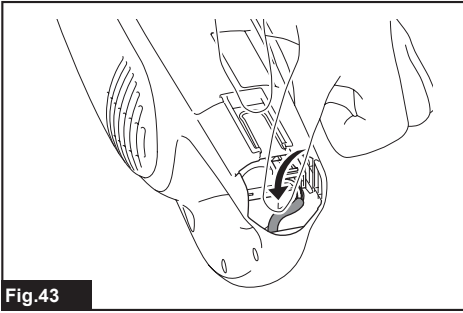
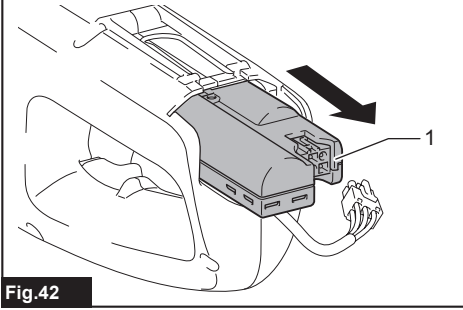
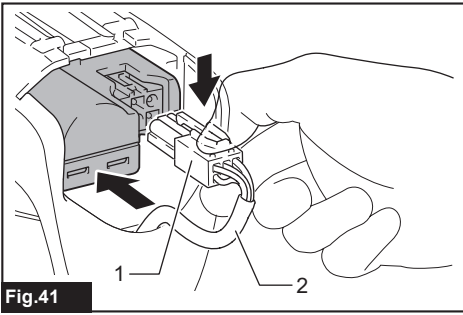

Fig.32





WARNING

This appliance can be used by children aged from 8 years and above and persons with reduced physical, sensory or mental capabilities or lack of experience and knowledge if they have been given supervision or instruction concerning use of the appliance in a safe way and understand the hazards involved. Children shall not play with the appliance. Cleaning and user maintenance shall not be made by children without supervision.

SPECIFICATIONS

Model:	CL111D
Capacity	560 mL
Continuous use	Approx. 12 min
Overall length	906 mm
Rated voltage	D.C. 10.8 V
Net weight	0.94 kg
Replacement battery cartridge (part number varies depending on country)	632C23-4, 632C25-0, 632C31-5

- Due to our continuing program of research and development, the specifications herein are subject to change without notice.
- Specifications and battery cartridge may differ from country to country.
- Weight, with battery cartridge, according to EPTA-Procedure 01/2003

Symbols

The following show the symbols used for the equipment. Be sure that you understand their meaning before use.



Read instruction manual.



Ni-MH
Li-ion

Only for EU countries
Do not dispose of electric equipment or battery pack together with household waste material! In observance of the European Directives, on Waste Electric and Electronic Equipment and Batteries and Accumulators and Waste Batteries and Accumulators and their implementation in accordance with national laws, electric equipment and batteries and battery pack(s) that have reached the end of their life must be collected separately and returned to an environmentally compatible recycling facility.

Intended use

The tool is intended for collecting dry dust.

SAFETY WARNINGS

Cordless cleaner safety warnings

⚠ WARNING: IMPORTANT! READ CAREFULLY all safety warnings and all instructions BEFORE USE. Failure to follow the warnings and instructions may result in electric shock, fire and/or serious injury.

1. Do not expose to rain. Store indoors.
2. Do not allow to be used as a toy. Close attention is necessary when used by or near children.
3. Use only as described in this manual. Use only manufacturer's recommended attachments.
4. Do not use with damaged battery. If appliance is not working as it should, has been dropped, damaged, left outdoors, or dropped into water, return it to a service center.
5. Do not handle appliance with wet hands.
6. Do not put any object into openings. Do not use with any opening blocked; keep free of dust, lint, hair, and anything that may reduce air flow.
7. Keep hair, loose clothing, fingers, and all parts of body away from openings and moving parts.

8. Turn off all controls before removing the battery.
9. Use extra care when cleaning on stairs.
10. Do not use to pick up flammable or combustible liquids, such as gasoline, or use in areas where they may be present.
11. Use only the charger supplied by the manufacturer to recharge.
12. Do not pick up anything that is burning or smoking, such as cigarettes, matches, or hot ashes.
13. Do not use without dust bag and/or filters in place.
14. Do not charge the battery outdoors.
15. Recharge only with the charger specified by the manufacturer. A charger that is suitable for one type of battery pack may create a risk of fire when used with another battery pack.
16. Use power tools only with specifically designed battery packs. Use of any other battery packs may create a risk of injury and fire.
17. When (the) battery pack is not in use, keep it away from other metal objects, like paper clips, coins, keys, nails, screws or other small metal objects, that can make a connection from one terminal to another.
18. Under abusive conditions, liquid may be ejected from the battery; avoid contact. If contact accidentally occurs, flush with water.

SAVE THESE INSTRUCTIONS.

ADDITIONAL SAFETY RULES

This appliance is intended for household use.

1. Read this instruction manual and the charger instruction manual carefully before use.
2. Do not pick up the following materials:
 - Hot materials such as lit cigarettes or spark/metal dust generated by grinding/cutting metal
 - Flammable materials such as gasoline, thinner, benzine, kerosene or paint
 - Explosive materials like nitroglycerin
 - Ignitable materials such as Aluminum, zinc, magnesium, titanium, phosphorus or celluloid
 - Wet dirt, water, oil or the like
 - Hard pieces with sharp edges, such as wood chips, metals, stones, glasses, nails, pins or razors
 - Powder to clot such as cement or toner
 - Conductive dust such as metal or carbon
 - Fine particle like concrete dust
 Such action may cause fire, injury and/or property damage.
3. Stop operation immediately if you notice anything abnormal.
4. If you drop or strike the cleaner, check it carefully for cracks or damage before operation.
5. Do not bring close to stoves or other heat sources.
6. Do not block the intake hole or vent holes.

SAVE THESE INSTRUCTIONS.

IMPORTANT SAFETY INSTRUCTIONS

FOR BUILT-IN BATTERY

1. Before using built-in battery, read all instructions and cautionary markings on (1) battery charger, (2) battery, and (3) product using battery.
2. Do not disassemble built-in battery.
3. If operating time has become excessively shorter, stop operating immediately. It may result in a risk of overheating, possible burns and even an explosion.
4. If electrolyte gets into your eyes, rinse them out with clear water and seek medical attention right away. It may result in loss of your eyesight.
5. Do not short the built-in battery:
 1. Do not touch the terminals with any conductive material.
 2. Avoid storing built-in battery in a container with other metal objects such as nails, coins, etc.
 3. Do not expose built-in battery to water or rain.
A battery short can cause a large current flow, overheating, possible burns and even a breakdown.
6. Do not store the tool and built-in battery in locations where the temperature may reach or exceed 50°C (122°F).
7. Do not incinerate the built-in battery even if it is severely damaged or is completely worn out. The built-in battery can explode in a fire.
8. Be careful not to drop or strike battery.

SAVE THESE INSTRUCTIONS.

Tips for maintaining maximum battery life

1. Charge the built-in battery before completely discharged.
Always stop tool operation and charge the built-in battery when you notice less tool power.
2. Never recharge a fully charged built-in battery. Overcharging shortens the battery service life.
3. Charge the built-in battery with room temperature at 10°C - 40°C (50°F - 104°F). Let a hot built-in battery cool down before charging it.
4. Charge the battery cartridge once in every six months if you do not use it for a long period of time.

FUNCTIONAL DESCRIPTION

Charging the built-in battery

CAUTION: Do not operate the cleaner during charging. It may be damaged.

CAUTION: Always disconnect the charging plug from the cleaner after charging.

CAUTION: Do not leave the charger in the mains after disconnecting the appliance. Small children may put the live plug in their mouth and cause injury.

Use only the Makita charger DC1001 to charge this cleaner. Use of the other type chargers may cause the battery to burst, result in personal injury and damage.

Charge the cleaner when using it for the first time or uncharged for a long time. Connect the charging plug to the charging connector, then plug in the charger to the power receptacle.

► Fig.1

The battery power lamp lights up and start charging. Charging takes approximately 3 hours. The light goes out after the charging is complete. For more details, refer to the instruction manual of battery charger.

► Fig.2: 1. Battery power lamp

Switch action

CAUTION: Before using the tool, always check to see that the switch trigger actuates properly and returns to the "OFF" position when released.

To start the tool, simply pull the switch trigger. Release the switch trigger to stop.

► Fig.3: 1. Switch trigger

Battery power lamp

When the remaining battery capacity gets low, the battery power lamp blinks.

When the remaining battery capacity gets much lower, the tool stops and the battery power lamp lights up about 10 seconds. At this time, charge the battery. Also when the battery gets overloaded or overheated, the tool stops and the battery power lamp lights up about 10 seconds. The tool does not actuate during the lamp on.

► Fig.4: 1. Battery power lamp

NOTE: The time at which the battery power lamp start blinking or lighting up depends on the temperature at work place and the battery conditions.

ASSEMBLY

CAUTION: Always be sure that the tool is switched off before carrying out any work on the tool.

Type of filter

Normal filter

► Fig.5: 1. Capsule 2. Prefilter 3. Filter

High performance filter

► Fig.6: 1. Capsule 2. High performance filter

Disposing of dust

CAUTION: Empty the cleaner before it becomes too full, or the suction force weakens.

CAUTION: Be sure to empty out the dust inside the cleaner itself. Failure to do so may cause the filter to be clogged or the motor to be damaged.

Disposing of dust for normal filter

1. In order to drop dust sticking on the filter in the capsule, tap the capsule 4 or 5 times with your hand. Now point suction inlet downwards, turn capsule in direction of arrow in diagram, and disconnect capsule slowly and straight.

► Fig.7: 1. Capsule 2. Suction inlet

NOTE: Dust may spill out when capsule is opened, so be sure to set a garbage bag beneath capsule.

2. Remove accumulated dust from inside of capsule and off of prefilter.

► Fig.8: 1. Prefilter 2. Capsule

3. Twist prefilter in direction of arrow to unfasten securing lip from cleaner unit and then pull off prefilter.

► Fig.9: 1. Prefilter 2. Securing lip

4. Clean out fine dust from prefilter. Next, remove filter, and lightly tap to dislodge dust.

► Fig.10: 1. Prefilter 2. Filter

Disposing of dust for high performance filter

1. In order to drop dust sticking on the filter in the capsule, tap the capsule 4 or 5 times with your hand. Now point suction inlet downwards, turn capsule in direction of arrow in diagram, and disconnect capsule slowly and straight.

► Fig.11: 1. Capsule 2. Suction inlet

NOTE: Dust may spill out when capsule is opened, so be sure to set a garbage bag beneath capsule.

2. Remove accumulated dust from inside of capsule and off of high performance filter.

► Fig.12: 1. Capsule 2. High performance filter

3. Twist high performance filter in direction of arrow to unfasten securing lip from cleaner unit and then pull off the filter.

► **Fig.13:** 1. Securing lip

4. Clean out the fine dust and lightly tap to dislodge dust from high performance filter.

Reassembly

Reassembly for normal filter

1. Put on filter until it is fully in position on the cleaner unit.

► **Fig.14:** 1. Filter

► **Fig.15:** 1. Filter

NOTE: Make sure filter is put on straight without being peeled back. If filter is put on incorrectly as shown in diagram, dust will get into motor housing, and cause motor failure.

2. Connect prefilter. At this time, make sure to twist prefilter so that securing lip is firmly locked into cleaner unit.

► **Fig.16:** 1. Prefilter

► **Fig.17**

3. Connect capsule. Align O mark on capsule with O mark on handle and then firmly twist capsule in direction of arrow until it is secured.

► **Fig.18:** 1. O Mark

► **Fig.19:** 1. Handle 2. Capsule

NOTE: Always remove dust ahead of time, as suction power will be reduced if there is too much dust in cleaner.

NOTE: Always be sure to check that both filter and prefilter are loaded correctly prior to using cleaner. If they are not loaded correctly, dust will get into the motor housing, and cause motor failure. If the following examples occur, filter and prefilter are not loaded correctly. Reload them correctly to rectify problem.

Problem Examples

Example 1: Only prefilter has been loaded (no filter)

► **Fig.20:** 1. Prefilter

Example 2: Only filter has been loaded (no prefilter)

► **Fig.21:** 1. Filter

Example 3: Filter has been loaded in a peeled back state

► **Fig.22:** 1. Filter

Example 4: Prefilter's securing lip is not firmly locked into groove of cleaner housing

► **Fig.23:** 1. Groove of cleaner housing 2. Prefilter 3. Securing lip

Reassembly for high performance filter

1. Connect high performance filter. At this time, make sure to twist high performance filter so that securing lip is firmly locked into cleaner unit.

► **Fig.24:** 1. High performance filter 2. Securing lip

► **Fig.25:** 1. Securing lip

2. Connect capsule. Align O mark on capsule with O mark on handle and then firmly twist capsule in direction of arrow until it is secured.

► **Fig.26:** 1. O Mark

► **Fig.27:** 1. Handle 2. Capsule

NOTE: Always remove dust ahead of time, as suction power will be reduced if there is too much dust in cleaner.

NOTE: Always be sure to check that high performance filter is loaded correctly prior to using cleaner. If they are not loaded correctly, dust will get into the motor housing, and cause motor failure. If the following examples occur, high performance filter is not loaded correctly. Reload them correctly to rectify problem.

Problem Examples

Securing lip of high performance filter is not firmly locked into groove of cleaner housing.

► **Fig.28:** 1. Securing lip 2. Groove of cleaner housing

OPERATION

CAUTION: To connect attachments, such as nozzle, twist and insert the attachment in direction of the arrow to secure the connection during use. To disconnect the attachments, twist and extract it also in direction of the arrow. If an attachment is twisted in the opposite direction when being connected or disconnected, the capsule may become loose.

► **Fig.29:** 1. Capsule

Cleaning (Suction)

Nozzle

Attach the nozzle to clean off tables, desks, furniture, etc. The nozzle slips on easily.

► **Fig.30:** 1. Nozzle

Nozzle + Extension wand (Straight pipe)

The extension wand fits in between the nozzle and the cleaner itself. This arrangement is convenient for cleaning a floor in a standing position.

► **Fig.31:** 1. Cleaner body 2. Extension wand 3. Nozzle

Corner nozzle

Fit on the corner nozzle for cleaning corners and crevices of a car or furniture.

► Fig.32: 1. Corner nozzle 2. Cleaner body

Corner nozzle +Extension wand (Straight pipe)

In tight quarters where the cleaner itself cannot squeeze in, or in high places hard to reach, use this arrangement.

► Fig.33: 1. Corner nozzle 2. Extension wand
3. Cleaner body

Cleaning without nozzle

You can pick up powder and dust without nozzle.

► Fig.34

MAINTENANCE

CAUTION: Always be sure that the tool is switched off before attempting to perform inspection or maintenance.

NOTICE: Never use gasoline, benzine, thinner, alcohol or the like. Discoloration, deformation or cracks may result.

After use

When storing or charging the cleaner, lock the nozzle head, and hang it from a hook available in the market.

► Fig.35

NOTICE: Putting the cleaner against the wall without any other support cause the cleaner to fall down and be damaged.

► Fig.36

Cleaning

From time to time wipe off the outside (cleaner body) of the cleaner using a cloth dampened in soapy water.

Clean out also the suction opening, dust bag/paper filter mounting area and the dust stopper.

► Fig.37

Wash the filter in soapy water when it is clogged with dust and the cleaner power becomes weak. Dry it out thoroughly before use. An insufficiently dried filter may cause poor suction and shorten the service life of the motor.

► Fig.38

The nozzle cleaning

When the nozzle brush gets dusty, clean up the dust with sticky.

► Fig.39: 1. Brush

Disposing cleaner

A Li-ion battery is built in this cleaner. Always remove it before disposing of the cleaner.

Removing built-in battery

CAUTION: Do not touch the terminals with any conductive material.

CAUTION: Avoid storing battery unit in a container with other metal objects such as nails, coins, etc.

CAUTION: Do not expose battery unit to water or rain.

CAUTION: Do not disassemble or alter battery unit.

CAUTION: The cleaner must be disconnected from the supply mains when removing the battery.

1. To remove the rear cover, push it in the direction of the arrow.

► Fig.40: 1. Rear cover

2. Slide the built-in battery halfway. Disconnect the lead wires from the battery by slightly moving back the battery while pressing the connector in the direction of arrow shown in the figure.

► Fig.41: 1. Connector 2. Lead wires

3. Then slide the battery unit completely.

► Fig.42: 1. Battery unit

4. Put the removed battery unit in a carton box so that it is not circuit-shorted.

Installing replacement battery

To install the replacement battery, follow the removal procedure in reverse.

CAUTION: Route the lead so that it is completely stored inside the cleaner before putting the rear cover back in the original position. Failure to do this may damage the lead.

► Fig.43

After installing the battery (see "SPECIFICATIONS"), charge the battery before use.

To maintain product SAFETY and RELIABILITY, repairs, any other maintenance or adjustment should be performed by Makita Authorized or Factory Service Centers, always using Makita replacement parts.

Troubleshooting

Before asking for repairs, check the following points.

Symptom	Area to be investigated	Fixing method
Weak suction power	Is the capsule full of dust?	Empty the capsule of dust.
	Is the filter clogged?	Clean or wash the filter.
	Is the battery cartridge exhausted ?	Charge the battery cartridge.
Not working	Is the battery cartridge exhausted ?	Charge the battery cartridge.

⚠ CAUTION: Do not attempt to repair the cleaner by yourself.

OPTIONAL ACCESSORIES

⚠ CAUTION: These accessories or attachments are recommended for use with your Makita tool specified in this manual. The use of any other accessories or attachments might present a risk of injury to persons. Only use accessory or attachment for its stated purpose.

If you need any assistance for more details regarding these accessories, ask your local Makita Service Center.

- Extension wand (Straight pipe)
- Nozzle
- Nozzle for carpet
- Shelf brush
- Corner nozzle
- Round brush
- Flexible hose
- Filter
- Prefilter
- High performance filter
- Replacement battery
- Quick charger

NOTE: Some items in the list may be included in the tool package as standard accessories. They may differ from country to country.

VARNING

Denna maskin kan användas av barn från 8 års ålder och äldre samt personer med nedsatt fysisk, sensorisk eller mental kapacitet eller brist på erfarenhet och kunskap förutsatt att de har fått handledning eller instruktioner om hur maskinen används på rätt sätt och förstår riskerna som det medför. Barn ska inte leka med maskinen. Rengöring och användarunderhåll ska inte utföras av barn utan tillsyn.

SPECIFIKATIONER

Modell:	CL111D
Kapacitet	560 mL
Kontinuerlig användning	Ca 12 min
Total längd	906 mm
Märkspänning	10,8 V likström
Nettovikt	0,94 kg
Utbytes batteri- kasset (artikelnummer varierar beroende på land)	632C23-4, 632C25-0, 632C31-5

- På grund av vårt pågående program för forskning och utveckling kan dessa specifikationer ändras utan föregående meddelande.
- Specifikationer och batterikasset kan variera mellan olika länder.
- Vikt, med batterikasset, i enlighet med EPTA-procedure 01/2003

Symboler

Följande visar symbolerna som används för utrustningen. Se till att du förstår innebörden innan du använder bormaskinen.



Läs igenom bruksanvisningen.



Gäller endast EU-länder
Elektrisk utrustning eller batteripaket får inte kastas i hushållsavfallet! Enligt EU-direktiven som avser förbrukad elektrisk och elektronisk utrustning, batterier, ackumulatörer, förbrukade batterier och ackumulatörer, samt direktivens tillämpning enligt nationell lagstiftning, ska uttjänt elektrisk utrustning, batterier och batteripaket sorteras separat och lämnas till miljövänlig återvinning.

Avsedd användning

Det här redskapet är avsett för insamling av torrt damm.

SÄKERHETSVARNINGAR

Säkerhetsvarningar för sladdlös dammsugare

⚠ VARNING: VIKTIGT! LÄS NOGGRANT igenom alla säkerhetsvarningar och anvisningar FÖRE ANVÄNDNING. Underlåtenhet att följa varningar och instruktioner kan leda till elstötar, brand och/eller allvarliga personskador.

1. **Utsätt inte för regn. Förvara maskinen inomhus.**
2. **Tillåt inte att den används som en leksak. Stor uppmärksamhet är nödvändigt när den används i barns närhet.**
3. **Använd den endast enligt beskrivningen i bruksanvisningen. Använd endast tillverkarens rekommenderade tillsatser.**
4. **Använd inte maskinen med ett skadat batteri. Om maskinen inte arbetar som den ska, har tappats i marken, skadats, lämnats utomhus eller hamnat i vatten ska den skickas till servicecentret.**
5. **Var inte blöt om händerna när du handskas med maskinen.**

6. Placera inte något föremål i öppningarna. Använd inte dammsugaren om någon av öppningarna är blockerade och håll den ren från damm, trådar, hår samt allt som kan minska luftflödet.
7. Håll hår, löst sittande kläder, fingrar och alla kroppsdelar bort från öppningar och rörliga delar.
8. Stäng av alla kontroller innan batteriet tas bort.
9. Var extra försiktig vid rengöring av trappor.
10. Använd inte maskinen för att plocka upp brännbara eller lättantändliga vätskor, såsom bensin, eller använd inte maskinen på platser där sådana vätskor förvaras.
11. Använd endast den laddare som tillverkaren har skickat med för att ladda batteriet.
12. Plocka inte upp något som brinner eller glöder, såsom cigaretter, tändstickor eller glödande aska.
13. Använd inte utan damppåse och/eller filtren monterade på plats.
14. Ladda inte batteriet utomhus.
15. Ladda endast med den batteriladdare som angetts av tillverkaren. En laddare som passar en viss typ av batterier kan skapa risk för brand när den används tillsammans med annat batteri.
16. Använd endast maskiner tillsammans med tillhörande batterier. Om andra batterier används kan risken för personskada och brand öka.
17. När batteriet inte används bör det hållas borta från andra metallföremål så som gem, mynt, nycklar, spik, skruv eller andra små metallföremål som kan skapa en anslutning mellan batteripolerna.
18. Under hårda förhållande kan det komma vätska ur batteriet. Undvik kontakt. Spola med vatten om kontakt ändå råkar uppstå.

SPARA DESSA ANVISNINGAR.

YTTERLIGARE SÄKERHETSANVISNINGAR

Denna maskin är avsedd för att användas i hushåll.

1. Läs denna bruksanvisning och laddarens bruksanvisning noggrant innan du använder dammsugaren.
2. Plocka inte upp följande material:
 - Varmt material som tända cigaretter eller gnist-/metalldamm som skapas när man slipar/sågar i metall
 - Lättantändliga material som bensin, thinner, fotogen eller färg
 - Explosivt material som nitroglycerin
 - Antändbart material såsom aluminium, zink, magnesium, titan, fosfor eller celluloid
 - Blöt smuts, vatten, olja eller liknande
 - Hårda bitar med vassa kanter som träflisor, metaller, stenar, glas, spikar, stift eller rakblad
 - Pulver som klumpar ihop sig såsom cement eller toner
 - Ledande damm som metall eller kol
 - Fina korn som betongdamm

Att göra detta kan orsaka brand, skada och/eller skada på egendom.

3. Stanna maskinen omedelbart om du lägger märke till något onormalt.
4. Om du tappat eller stött till dammsugaren, kontrollera att den inte har skadats innan du använder den.
5. Använd inte dammsugaren nära kaminer eller andra värmekällor.
6. Blockera inte intagshålet eller ventilationshålen.

SPARA DESSA ANVISNINGAR.

VIKTIGA SÄKERHETSANVISNINGAR

FÖR INBYGGT BATTERI

1. Innan det inbyggda batteriet används ska alla instruktioner och varningsmärken på (1) batteriladdaren, (2) batteriet och (3) produkten läsas.
2. Demontera inte batteriet.
3. Om drifttiden blivit avsevärt kortare ska användningen avbrytas omedelbart. Det kan uppstå överhettning, brännskador och t o m en explosion.
4. Om du får elektrolyt i ögonen ska de sköljas med rent vatten och läkare uppsökas omedelbart. Det finns risk för att synen förloras.
5. Kortslut inte batteriet:
 1. Rör inte vid polerna med något strömförande material.
 2. Förvara inte batteriet tillsammans med andra metallobjekt som t.ex. spikar eller mynt mm.
 3. Utsätt inte det inbyggda batteriet för vatten eller regn. En batterikortslutning kan orsaka ett stort strömflöde, överhettning, brand och maskinhaveri.
6. Förvara inte maskinen och det inbyggda batteriet på platser där temperaturen kan nå eller överstiga 50 °C (122 °F).
7. Elda inte upp batteriet även om det är svårt skadat eller helt utslitet. Batteriet kan explodera i en brand.
8. Var försiktig så att du inte råkar tappa batteriet och utsätt det inte för stötar.

SPARA DESSA ANVISNINGAR.

Tips för att uppnå batteriets maximala livslängd

1. Ladda batteriet innan det är helt urladdat. Om styrkan avtar under drift stänger du av dammsugaren och laddar batteriet.
2. Ladda aldrig ett fulladdat batteri. Överladdning förkortar batteriets livslängd.
3. Ladda det inbyggda batteriet vid en rumstemperatur på 10-40 °C (50-104 °F). Låt ett varmt inbyggt batteri svalna innan det laddas.
4. Ladda batterikassetten om du inte har använt den på mer än sex månader.

FUNKTIONSBSKRIVNING

Ladda det inbyggda batteriet

⚠ FÖRSIKTIGT: Använd inte dammsugaren när den håller på att laddas. Den kan då skadas.

⚠ FÖRSIKTIGT: Koppla alltid bort laddningskontakten från dammsugaren efter laddning.

⚠ FÖRSIKTIGT: Lämna inte laddaren ansluten till eluttaget när du kopplat från apparaten. Småbarn kan sätta den strömförande kontakten i munnen och bli skadade.

Använd endast Makita-laddaren DC1001 för att ladda denna dammsugare. Om andra typer av laddare används kan batteriet explodera och orsaka person- och maskinskador.

Ladda dammsugaren när du ska använda den första gången eller om den varit urladdad under en lång period. Sätt i laddningskontakten i laddningsuttaget och anslut därefter laddaren till ett nätuttag.

► Fig.1

Lampan för batterikapaciteten tänds och laddningen börjar. Laddningen tar cirka 3 timmar. Lampan slocknar när laddningen är klar. För mer information, se bruksanvisningen för batteriladdaren.

► Fig.2: 1. Lampa för batterikapacitet

Avtryckarens funktion

⚠ FÖRSIKTIGT: Innan du använder maskinen måste du kontrollera att avtryckaren fungerar som den ska och återgår till läget "AV" när du släpper den.

Det är bara att trycka in avtryckaren när du vill starta maskinen. Släpp avtryckaren för att stoppa maskinen.

► Fig.3: 1. Avtryckare

Lampa för batterikapacitet

Lampan för batterikapaciteten börjar blinka när batterikapaciteten blir låg.

När den kvarvarande batterikapaciteten blir ännu lägre, stannar maskinen och lampan för batterikapacitet lyser i cirka tio sekunder. När detta sker laddar du batteriet. När batteriet blir överbelastat eller överhettat stannar maskinen och lampan för batterikapacitet lyser i cirka tio sekunder. Maskinen går inte att aktivera när lampan är tänd.

► Fig.4: 1. Lampa för batterikapacitet

OBS: När lampan för batterikapaciteten börjar blinka eller tänds upp beror på temperaturen vid arbetsplatsen och på batteriets tillstånd.

MONTERING

⚠ FÖRSIKTIGT: Se alltid till att maskinen är avstängd innan den repareras.

Filtertyp

Normalt filter

► Fig.5: 1. Behållare 2. Förfilter 3. Filter

Högprestandafilter

► Fig.6: 1. Behållare 2. Högprestandafilter

Borttagning av damm

⚠ FÖRSIKTIGT: Töm dammsugaren innan den blir för full, annars försvagas sugstyrkan.

⚠ FÖRSIKTIGT: Se till att tömma ut dammet inuti själva dammsugaren. I annat fall kan filtret bli igensatt eller motorn skadas.

Kassera damm från normalt filter

1. För att få bort damm som sitter fast i filtret i behållaren, knacka på behållaren 4 till 5 gånger med handen. Rikta nu sugöppningen nedåt, vrid behållaren enligt pilen på bilden och koppla loss den sakta och rakt.

► Fig.7: 1. Behållare 2. Sugöppning

OBS: När behållaren öppnas kan damm falla ut, så placera en soppåse under behållaren.

2. Ta bort ansamlat damm från insidan av behållaren och från förfiltret.

► Fig.8: 1. Förfilter 2. Behållare

3. Vrid förfiltret i pilens riktning för att lossa fästkanterna från dammsugarenheten och dra sedan av förfiltret.

► Fig.9: 1. Förfilter 2. Fästkant

4. Ta bort fint damm från förfiltret. Ta sedan bort filtret och knacka det lätt för att lossa dammet.

► Fig.10: 1. Förfilter 2. Filter

Kassera damm från högprestanda filtret

1. För att få bort damm som sitter fast i filtret i behållaren, knacka på behållaren 4 till 5 gånger med handen. Rikta nu sugöppningen nedåt, vrid behållaren enligt pilen på bilden och koppla loss den sakta och rakt.

► Fig.11: 1. Behållare 2. Sugöppning

OBS: När behållaren öppnas kan damm falla ut, så placera en soppåse under behållaren.

2. Ta bort ansamlat damm från insidan av behållaren och från högprestanda filtret.

► Fig.12: 1. Behållare 2. Högprestandafilter

3. Vrid högprestanda filtret i pilens riktning för att lossa fästkanterna från dammsugarenheten och dra sedan av filtret.

► Fig.13: 1. Fästkant

4. Rensa bort findammet och knacka lätt för att lossa damm från högprestandafiltrat.

Återmontering

Återmontering av normalt filter

1. Trä på filtret tills det sitter rätt placerat på dammsugarenheten.

► **Fig.14:** 1. Filter

► **Fig.15:** 1. Filter

OBS: Kontrollera så att filtret är rakt placerat och inte har fastnat. Om filtret inte är korrekt isatt, såsom visas i bilden, kommer damm att tränga in i motorhuset och orsaka motorstopp.

2. Anslut förfiltret. Se nu till att förfiltret vrids på så att fästkanten läser fast ordentligt på dammsugarenheten.

► **Fig.16:** 1. Förfilter

► **Fig.17**

3. Anslut behållaren. Rikta in O-markeringen på behållaren med O-markeringen på handtaget och vrid sedan behållaren stadigt i pilens riktning tills den fäster.

► **Fig.18:** 1. O-märke

► **Fig.19:** 1. Handtag 2. Behållare

OBS: Ta alltid bort damm i god tid eftersom sugförmågan kommer att minska om det finns för mycket damm i dammsugaren.

OBS: Kontrollera alltid att både filtret och förfiltret är korrekt anslutna innan dammsugaren används. Om så inte är fallet kommer damm att tränga in i motorhuset och orsaka motorstopp. Om följande exempel uppstår är inte filtret och förfiltret korrekt anslutna. Anslut dem rätt för att korrigera problemet.

Problemexempel

Exempel 1: Endast förfiltret har anslutits (inget filter)

► **Fig.20:** 1. Förfilter

Exempel 2: Endast filtret har anslutits (inget förfilter)

► **Fig.21:** 1. Filter

Exempel 3: Filtret har anslutits i ett felaktigt läge

► **Fig.22:** 1. Filter

Exempel 4: Förfiltrets fästkant är inte ordentligt fastsatt i spåret på dammsugarhuset

► **Fig.23:** 1. Spår på dammsugarhus 2. Förfilter

3. Fästkant

Återmontering av högprestandafiltra

1. Anslut högprestandafiltrat. Se nu till att högprestandafiltrat vrids på så att fästkanten läser fast ordentligt på dammsugarenheten.

► **Fig.24:** 1. Högprestandafiltra 2. Fästkant

► **Fig.25:** 1. Fästkant

2. Anslut behållaren. Rikta in O-markeringen på behållaren med O-markeringen på handtaget och vrid sedan behållaren stadigt i pilens riktning tills den fäster.

► **Fig.26:** 1. O-märke

► **Fig.27:** 1. Handtag 2. Behållare

OBS: Ta alltid bort damm i god tid eftersom sugförmågan kommer att minska om det finns för mycket damm i dammsugaren.

OBS: Kontrollera alltid att högprestandafiltrat är korrekt anslutet innan dammsugaren används. Om så inte är fallet kommer damm att tränga in i motorhuset och orsaka motorstopp.

Om följande exempel uppstår är inte högprestandafiltrat korrekt anslutet. Anslut dem rätt för att korrigera problemet.

Problemexempel

Högprestandafiltrats fästkant är inte ordentligt fastsatt i spåret på dammsugarhuset.

► **Fig.28:** 1. Fästkant 2. Spår på dammsugarhus

ANVÄNDNING

⚠FÖRSIKTIGT: För att ansluta tillbehör, såsom munstycke, ska tillbehöret vridas och tryckas på i pilens riktning så att det sitter säkert anslutet under användningen. För att ta bort tillbehöret ska tillbehöret vridas och dras loss i pilens riktning. Om tillbehöret vrids i motsatt riktning när det ansluts eller tas bort kan behållaren lossna.

► **Fig.29:** 1. Behållare

Dammsugning

Munstycke

Använd munstycket när du ska dammsuga bord, bänkar, möbler o.dyl. Munstycket skjuts på enkelt.

► **Fig.30:** 1. Munstycke

Munstycke + förlängningsrör (rakt rör)

Förlängningsröret sätts mellan munstycket och själva dammsugaren. Med detta arrangemang kan du dammsuga bekvämt i upprätt läge.

► **Fig.31:** 1. Dammsugarkropp 2. Förlängningsrör 3. Munstycke

Hörnmunstycke

Sätt på hörnmunstycket när du ska dammsuga hörn och springor i bilsäten.

► **Fig.32:** 1. Hörnmunstycke 2. Dammsugarkropp

Hörnmunstycke + förlängningsrör (rakt rör)

Använd detta arrangemang i trånga utrymmen där inte själva dammsugaren får plats eller på höga höjder som är svåra att nå.

► **Fig.33:** 1. Hörnmunstycke 2. Förlängningsrör 3. Dammsugarkropp

Dammsugning utan munstycke

Du kan suga upp pulver och damm utan att använda munstycket.

► Fig.34

UNDERHÅLL

FÖRSIKTIGT: Stäng alltid av maskinen innan inspektion eller underhåll utförs.

OBSERVERA: Använd inte bensin, förtunningsmedel, alkohol eller liknande. Missfärgning, deformation eller sprickor kan uppstå.

Efter användning

När dammsugaren ska laddas eller förvaras, läs munstyckets huvud och häng den från en krok.

► Fig.35

OBSERVERA: Om du lutar dammsugaren mot väggen utan annat stöd kan den falla ner och skadas.

► Fig.36

Rengöring

Torka regelbundet av dammsugarens utsida med en trasa fuktad i tvålatten.

Rengör även sugöppningen, dammstoppet och facket för dammpåse/pappersfilter.

► Fig.37

Tvätta filtret i tvålatten när det är igensatt av damm och sugstyrkan avtagit. Torka den ordentligt innan användning. Ett filter som inte är helt torrt kan orsaka dålig sugförmåga och förkorta motorens livslängd.

► Fig.38

Rengöring av munstycke

När munstyckets borste blir dammigt, gör rent det med lite tejp.

► Fig.39: 1. Borste

Felsökning

Kontrollera följande punkter innan du kontaktar service.

Symptom	Område att kontrollera	Åtgärdsmetod
Svag sugförmåga	Är behållaren full av damm?	Töm behållaren på damm.
	Är filtret igensatt?	Gör rent eller tvätta filtret.
	Är batterikassetten tom?	Ladda batterikassetten.
Fungerar inte	Är batterikassetten tom?	Ladda batterikassetten.

FÖRSIKTIGT: Reparera inte dammsugaren på eget bevåg.

Kassering av dammsugaren

Det finns ett litiumjonbatteri inbyggt i dammsugaren. Ta alltid bort det innan du kasserar dammsugaren.

Ta bort det inbyggda batteriet

FÖRSIKTIGT: Rör inte vid polerna med något strömförande material.

FÖRSIKTIGT: Förvara inte batterienheten i en behållare tillsammans med andra metallobjekt som t.ex. spik, mynt etc.

FÖRSIKTIGT: Utsätt inte batterienheten för vatten eller regn.

FÖRSIKTIGT: Batterienheten får inte monteras isär eller konstrueras om.

FÖRSIKTIGT: Dammsugaren får inte vara ansluten till elnätet när batteriet tas bort.

1. Ta bort den bakre kåpan genom att skjuta den i pilens riktning.

► Fig.40: 1. Bakre hölje

2. Dra ut det inbyggda batteriet halvvägs. Koppla bort ledningarna från batteriet genom att försiktigt trycka bak batteriet samtidigt som du trycker kontakten i pilens riktning som visas i bilden.

► Fig.41: 1. Kontakt 2. Anslutningsledningar

3. Dra därefter ur hela batterienheten.

► Fig.42: 1. Batterienhet

4. Sätt den borttagna batterienheten i en kartonglåda så att den inte kortsluts.

Installera ett utbytesbatteri

Följ demoneringsproceduren i omvänd ordning för att montera utbytesbatteriet.

FÖRSIKTIGT: Dra ledningen så att den är fullständigt inuti dammsugaren innan det bakre höljiet sätts tillbaka. I annat fall kan ledningen skadas.

► Fig.43

Efter installation av batteriet (se "SPECIFIKATIONER"), måste batteriet laddas innan användning.

För att upprätthålla produktens SÄKERHET och TILLFÖRLITLIGHET bör allt underhålls- och justeringsarbete utföras av ett auktoriserat Makita servicecenter och med reservdelar från Makita.

VALFRIA TILLBEHÖR

⚠ FÖRSIKTIGT: Följande tillbehör eller tillsatser rekommenderas för användning med den Makita-maskin som denna bruksanvisning avser. Om andra tillbehör eller tillsatser används kan det uppstå risk för personskador. Använd endast tillbehören eller tillsatserna för de syften de är avsedda för.

Kontakta ditt lokala Makita servicecenter om du behöver ytterligare information om dessa tillbehör.

- Förlängningsrör (rakt rör)
- Munstycke
- Mattmunstycke
- Hyllborste
- Hörmunstycke
- Rund borste
- Flexibel slang
- Filter
- Förfilter
- Högprestandafilter
- Utbytesbatteri
- Snabbladdare

OBS: Några av tillbehören i listan kan vara inkluderade i maskinpaketet som standardtillbehör. De kan variera mellan olika länder.

ADVARSEL

Dette apparatet kan brukes av barn fra 8 år og oppover og av personer med reduserte fysiske, sensoriske eller mentale evner eller mangel på erfaring og kunnskap, såfremt de holdes under oppsyn, har blitt gitt instruksjoner om sikker bruk av apparatet og forstår farene som er involvert. Barn skal ikke leke med apparatet. Rengjøring og brukervedlikehold skal ikke utføres av barn uten oppsyn.

TEKNISKE DATA

Modell:	CL111D
Kapasitet	560 mL
Kontinuerlig bruk	Ca. 12 min
Total lengde	906 mm
Nominell spenning	DC 10,8 V
Nettvekt	0,94 kg
Reservebatteri (delenummer varierer avhengig av land)	632C23-4, 632C25-0, 632C31-5

- På grunn av vårt kontinuerlige forsknings- og utviklingsprogram kan spesifikasjonene som oppgis i dette dokumentet endres uten varsel.
- Spesifikasjoner og batteriinnsetning kan variere fra land til land.
- Vekt, med batteriinnsetning, i henhold til EPTA-prosedyre 01/2003

Symboler

Nedenfor ser du symbolene som brukes for dette utstyret. Forviss deg om at du forstår hva de betyr, før du begynner å bruke maskinen.



Les bruksanvisningen.



Kun for land i EU
Kast aldri elektroutstyr eller batteripakker i husholdningsavfallet! I henhold til EU-direktivene om kasserte elektriske og elektroniske produkter og om batterier og akkumulatører og brukte batterier og akkumulatører og direktivenes iverksetting i nasjonal rett, må elektriske produkter og batterier og batteripakker som ikke lenger skal brukes, samles separat og returneres til et miljøvennlig gjenvinningsanlegg.

Riktig bruk

Innretningen er laget for å samle opp tørt støv.

SIKKERHETSADVARSEL

Sikkerhetsadvarsel for trådløs støvsuger

⚠️ADVARSEL: VIKTIG. LES NØYE alle sikkerhetsadvarsel og instruksjoner FØR BRUK. Hvis du ikke følger alle advarslene og instruksjonene som er oppført nedenfor, kan det føre til elektriske støt, brann og/eller alvorlige helseskader.

1. **Må ikke utsettes for regn. Oppbevares innendørs.**
2. **Ikke bruk støvsugeren som leketøy. Vær ekstra oppmerksom når den brukes nær barn.**
3. **Bruk støvsugeren kun som beskrevet i denne håndboken. Bruk kun tilbehør som er anbefalt av produsenten.**
4. **Må ikke brukes med skadet batteri. Hvis innretningen ikke virker som den skal, er blitt mistet i bakken, ødelagt, gjenglemt utendørs eller mistet i vann, må du levere den inn til et serviceverksted.**
5. **Ikke håndter innretningen med våte hender.**
6. **Ikke putt gjenstander inn i åpningene. Ikke bruk støvsugeren hvis noen av åpningene er blokkert. Hold den fri for støv, lo, hår og annet som kan redusere luftstrømmen.**

7. Hold hår, løstsittende klær, fingrene og alle kroppsdeler unna åpninger og bevegelige deler.
8. Slå av alle kontroller før du tar ut batteriet.
9. Vær ekstra forsiktig ved rengjøring av trapper.
10. Må ikke brukes til å ta opp brennbare eller eksplosive væsker som bensin, og må heller ikke brukes i områder der disse kan forekomme.
11. Lading må kun foregå med laderen som fulgte med fra produsenten.
12. Ikke plukk opp noe som brenner eller ryker, som sigaretter, fyrstikker eller varm aske.
13. Må ikke brukes uten at støvpose og/eller filtre er på plass.
14. Ikke lad batteriet utendørs.
15. Batteriet må kun lades opp igjen med en lader spesifisert av produsenten. En lader som passer til én batteritype, kan være brannfarlig når den brukes med en annen batteritype.
16. Elektroværktøy skal kun brukes med spesifikt angitte batterier. Hvis det brukes et hvilket som helst annet batteri, kan dette utgjøre en fare for personskader og brann.
17. Når batteripakken ikke er i bruk, bør du holde den unna metallgjenstander som binders, mynter, nøkler, spiker, skruer og andre små metallgjenstander som kan skape forbindelse mellom én pol og en annen.
18. Hvis batteriet utsettes for hardhendt bruk, kan det lekkte væske fra batteriet. Unngå kontakt med væsken. Hvis du kommer i kontakt med batterivæsken, må du skylle med vann.

TA VARE PÅ DISSE INSTRUKSJONENE.

YTTERLIGERE SIKKERHETSREGLER

Denne innretningen er beregnet på å brukes i husholdningen.

1. Les grundig gjennom denne bruksanvisningen og bruksanvisningen for laderen før bruk.
2. Ikke plukk opp følgende materialer:
 - Varmer materialer som påtente sigaretter eller gnister/metallstøv fra sliping/kutting av metall
 - Brennbare materialer som bensin, tynner, lettbensin, parafin eller maling
 - Eksplosive materialer som nitroglyserin
 - Antennelige materialer som aluminium, sink, magnesium, titan, fosfor eller kalkloid
 - Fuktig smuss, vann, olje eller lignende
 - Harde gjenstander med skarpe kanter som treflisser, metaller, steiner, glass, spiker, nåler eller barberblader
 - Pulver som kan stivne som sement eller toner
 - Elektrisk ledende støv fra metall eller karbon
 - Fine partikler som betongstøv
 Slike handlinger kan forårsake brann, personskader og/eller materielle skader.
3. Hvis du merker at noe er uvanlig, må du stanse arbeidet omgående.
4. Hvis du mister støvsugeren, eller kommer til å slå bort den, må du kontrollere den grundig med tanke på sprekker eller skader før bruk.

5. Ikke plasser innretningen nær ovner eller andre varmekilder.
6. Ikke blokker inntaksåpningen eller ventilasjonsåpningene.

TA VARE PÅ DISSE INSTRUKSJONENE.

VIKTIGE SIKKERHETSANVISNINGER

FOR INNEBYGD BATTERI

1. Før du bruker det innebygde batteriet, må du lese alle anvisninger og advarsler på (1) batteriladeren, (2) batteriet og (3) produktet batteriet skal brukes i.
2. Ikke ta fra hverandre det innebygde batteriet.
3. Hvis driftstiden har blitt vesentlig kortere, må du omgående slutte å bruke maskinen. Hvis ikke, kan resultatet bli overoppheting, mulige forbrenninger eller til og med en eksplosjon.
4. Hvis du får elektrolytt i øynene, må du skylle dem med store mengder rennende vann og oppsøke lege med én gang. Denne typen uhell kan føre til varig blindhet.
5. Ikke kortslett det innebygde batteriet:
 1. Ikke berør batteripolene med et ledende materiale.
 2. Ikke lagre det innebygde batteriet i samme beholder som andre metallgjenstander, som for eksempel spiker, mynter, osv.
 3. Ikke la det innebygde batteriet komme i kontakt med vann eller regn. En kortslutning av batteriet kan føre til et kraftig strømstøt, overoppheting, mulige forbrenninger og til og med til at batteriet går i stykker.
6. Ikke lagre verktøyet og det innebygde batteriet på steder der temperaturen kan komme opp i eller overskride 50 °C (122 °F).
7. Ikke brenn det innebygde batteriet, selv ikke om det er sterkt skadet eller helt oppbrukt. Det innebygde batteriet kan eksplodere i flammene.
8. Vær forsiktig så du ikke mister batteriet eller utsetter det for slag.

TA VARE PÅ DISSE ANVISNINGENE.

Tips for å opprettholde maksimal batterilevetid

1. Lad opp det innebygde batteriet før det blir fullstendig utladet. Når du merker at det er lite strøm på batteriet, må du slutte å bruke verktøyet og lade det innebygde batteriet.
2. Et fulladet innebygd batteri må aldri settes til lading. Overlading forkorter batteriets levetid.
3. Lad det innebygde batteriet i romtemperatur ved 10–40 °C (50–104 °F). Hvis det innebygde batteriet er varmt, må det avkjøles før lading.
4. Lad batteriet én gang hver sjettede måned hvis det ikke blir brukt i en lengre periode.

FUNKSJONSBSKRIVELSE

Lade det innebygde batteriet

⚠FORSIKTIG: Ikke bruk støvsugeren mens den står til lading. Den kan bli skadet.

⚠FORSIKTIG: Etter lading må ladestøpset alltid trekkes ut av støvsugeren.

⚠FORSIKTIG: Ikke la laderen stå igjen i forsyningsnettet når du har koblet fra innretningen. Små barn kan ta den strømførende kontakten i munnen, og bli skadet.

Bruk kun Makita-lader DC1001 for å lade støvsugeren. Bruk av andre ladere kan forårsake at batteriet sprekker, noe som kan føre til personskade og skade på batteriet.

Lad støvsugeren før du bruker den for første gang eller hvis det er lenge siden den er ladet. Sett inn ladestøpset i ladekontakten, og plugg deretter inn laderen i stikkkontakten.

► Fig.1

Batterilampen lyser, og ladingen starter. Ladingen tar ca. tre timer. Lyset slukkes når ladingen er fullført. Flere opplysninger finnes i brukerveiledning for batteriladeren.

► Fig.2: 1. Lampe for batterinivå

Bryterfunksjon

⚠FORSIKTIG: Før du bruker verktøyet, må du alltid kontrollere at startbryteren aktiveres på riktig måte og går tilbake til "AV"-stilling når den slippes.

Trekk i startbryteren for å starte innretningen. Slipp bryteren når du vil stanse innretningen.

► Fig.3: 1. Startbryter

Lampe for batterinivå

Når gjenværende batterikapasitet blir lav, lyser lampen for batterinivå.

Når gjenværende batterikapasitet er lav, stopper verktøyet, og batterilampen lyser i ca. ti sekunder. Lad batteriet.

Også når batteriet blir overbelastet eller overopphetet, stopper verktøyet, og batterilampen lyser i ca. ti sekunder. Verktøyet kan ikke aktiveres mens lampen lyser.

► Fig.4: 1. Lampe for batterinivå

MERK: Batterilampen blinker eller lyser avhengig av temperaturen på arbeidsplassen og batteritilstanden.

MONTERING

⚠FORSIKTIG: Forviss deg alltid om at verktøyet er slått av før du utfører noe arbeid på verktøyet.

Filtertype

Vanlig filter

► Fig.5: 1. Kapsel 2. Forfilter 3. Filter

Høyeffektsfilter

► Fig.6: 1. Kapsel 2. Høyeffektsfilter

Kassering av støv

⚠FORSIKTIG: Tøm støvsugeren før den blir for full, ellers reduseres sugekraften.

⚠FORSIKTIG: Pass på å tømme ut støv som har samlet seg inne i selve støvsugeren. Hvis du ikke gjør det, kan filteret tettes eller motoren ødelegges.

Fjerne støv fra vanlig filter

1. For å fjerne støv som sitter fast på filteret i kapselen, må du banke 4–5 ganger på kapselen med hånden. Rett innsuget nedover, drei kapselen i pilens retning (se tegningen), og ta av kapselen sakte og rett frem.

► Fig.7: 1. Kapsel 2. Innsug

MERK: Når kapselen åpnes, kan støv falle ut, så pass på å sette en søppelbøtte under kapselen.

2. Fjern oppsamlet støv fra innsiden av kapselen og fra forfilteret.

► Fig.8: 1. Forfilter 2. Kapsel

3. Vri forfilteret i pilens retning for å løsne tetningsleppen fra støvsugerensheten, og trekk deretter forfilteret av.

► Fig.9: 1. Forfilter 2. Tetningsleppe

4. Fjern fint støv fra forfilteret. Fjern deretter filteret, og bank forsiktig på det for å løsne støvet.

► Fig.10: 1. Forfilter 2. Filter

Fjerne støv fra høyeffektsfilter

1. For å fjerne støv som sitter fast på filteret i kapselen, må du banke 4–5 ganger på kapselen med hånden. Rett innsuget nedover, drei kapselen i pilens retning (se tegningen), og ta av kapselen sakte og rett frem.

► Fig.11: 1. Kapsel 2. Innsug

MERK: Når kapselen åpnes, kan støv falle ut, så pass på å sette en søppelbøtte under kapselen.

2. Fjern oppsamlet støv fra innsiden av kapselen og fra høyeffektsfilteret.

► Fig.12: 1. Kapsel 2. Høyeffektsfilter

3. Vri høyeffektsfilteret i pilens retning for å løsne tetningsleppen fra støvsugerensheten, og trekk deretter filteret av.

► Fig.13: 1. Tetningsleppe

4. Fjern det fine støvet, og bank forsiktig for å løsne støv fra høyeffektsfilteret.

Sette sammen igjen

Sette sammen vanlig filter igjen

1. Sett på filteret til det er korrekt plassert på støvsugerenheten.

► **Fig.14:** 1. Filter

► **Fig.15:** 1. Filter

MERK: Pass på at filteret er satt rett på, uten å være blitt brettet tilbake. Hvis filteret er satt på feil (se tegningen), vil det komme støv inn i motorhuset, noe som vil føre til motorfeil.

2. Sett på forfilteret. Nå må du passe på å vri forfilteret slik at tetningsleppen låses fast mot støvsugerenheten.

► **Fig.16:** 1. Forfilter

► **Fig.17**

3. Sett på kapselen. Innrett O-merket på kapselen med O-merket på håndtaket, og vri deretter kapselen bestemt i pilens retning til den sitter som den skal.

► **Fig.18:** 1. O-merke

► **Fig.19:** 1. Håndtak 2. Kapsel

MERK: Husk alltid på å fjerne støv før du blir nødt til det, da sugekraften vil bli redusert hvis det er for mye støv i støvsugeren.

MERK: Hver gang du skal bruke støvsugeren, må du passe på å kontrollere at både filteret og forfilteret er satt inn på riktig måte. Hvis de ikke er satt inn på riktig måte, vil det komme støv i motorhuset, noe som vil føre til motorfeil.

Hvis følgende problemer oppstår, er filteret og forfilteret satt inn på feil måte. Sett dem inn på nytt for å løse problemet.

Eksempler på problemer

Eksempel 1: Bare forfilteret er satt inn (intet filter)

► **Fig.20:** 1. Forfilter

Eksempel 2: Bare filteret er satt inn (intet forfilter)

► **Fig.21:** 1. Filter

Eksempel 3: Filteret er satt inn i tilbakebrettet tilstand

► **Fig.22:** 1. Filter

Eksempel 4: Forfilterets tetningsleppe sitter ikke godt fast i sporet i støvsugerhuset

► **Fig.23:** 1. Spor i støvsugerhuset 2. Forfilter 3. Tetningsleppe

Sette sammen høyeffektsfilteret igjen

1. Sett på høyeffektsfilteret. Nå må du passe på å vri høyeffektsfilteret slik at tetningsleppen låses fast mot støvsugerenheten.

► **Fig.24:** 1. Høyeffektsfilter 2. Tetningsleppe

► **Fig.25:** 1. Tetningsleppe

2. Sett på kapselen. Innrett O-merket på kapselen med O-merket på håndtaket, og vri deretter kapselen bestemt i pilens retning til den sitter som den skal.

► **Fig.26:** 1. O-merke

► **Fig.27:** 1. Håndtak 2. Kapsel

MERK: Husk alltid på å fjerne støv før du blir nødt til det, da sugekraften vil bli redusert hvis det er for mye støv i støvsugeren.

MERK: Hver gang du skal bruke støvsugeren, må du passe på å kontrollere at høyeffektsfilteret er satt inn på riktig måte. Hvis det ikke er satt inn på riktig måte, vil det komme støv i motorhuset, noe som vil føre til motorfeil. Hvis følgende problemer oppstår, er høyeffektsfilteret satt inn på feil måte. Sett dem inn på nytt for å løse problemet.

Eksempler på problemer

Høyeffektsfilterets tetningsleppe sitter ikke godt fast i sporet i støvsugerhuset.

► **Fig.28:** 1. Tetningsleppe 2. Spor i støvsugerhuset

BRUK

⚠FORSIKTIG: For å koble til tilbehøret, for eksempel munnstykket, må du sette inn tilbehøret mens du vrir det i pilens retning for å sørge for at det sitter godt fast under bruk. Du kobler fra tilbehøret ved å vri og trekke det ut i pilens retning. Hvis et tilbehør vrir i feil retning når det skal kobles til eller fra, kan kapselen løsne.

► **Fig.29:** 1. Kapsel

Rengjøring (suging)

Munnstykke

Fest munnstykket for å støvsuge bord, møbler, osv. Det er lett å sette på munnstykket.

► **Fig.30:** 1. Munnstykke

Munnstykke + teleskoprør (rett rør)

Teleskoprøret passer inn mellom munnstykket og selve støvsugeren. Denne anordningen er praktisk når du vil gjøre rent på gulvet og samtidig stå oppreist.

► **Fig.31:** 1. Støvsugerhus 2. Teleskoprør 3. Munnstykke

Hjørnemunnstykke

Sett på hjørnemunnstykket for rengjøring av hjørner og hulrom i en bil eller i møbler.

► **Fig.32:** 1. Hjørnemunnstykke 2. Støvsugerhus

Hjørnemunnstykke + teleskoprør (rett rør)

På trange steder der støvsugeren selv ikke får plass, eller på steder som er høyt oppe og vanskelige å nå, bør du bruke denne anordningen.

► **Fig.33:** 1. Hjørnemunnstykke 2. Teleskoprør 3. Støvsugerhus

Støvsuge uten munnstykke

Du kan støvsuge pulver og støv uten munnstykke.

► **Fig.34**

VEDLIKEHOLD

⚠FORSIKTIG: Forviss deg alltid om at verktøyet er slått av før du foretar inspeksjon eller vedlikehold.

OBS: Aldri bruk gasolin, bensin, tynner alkohol eller lignende. Det kan føre til misfarging, deformering eller sprekkdannelse.

Etter bruk

Når du lagrer eller lader støvsugeren, må du låse munnstykkehodet og henge det på en krok som er tilgjengelig i markedet.

► Fig.35

OBS: Hvis du plasserer støvsugeren mot en vegg uten annen støtte, kan støvsugeren velte og bli skadet.

► Fig.36

Rengjøring

Fra tid til annen må du tørke av utsiden av støvsugeren (støvsugerhuset) med en klut fuktet i såpevann. Gjør også rent i sugeåpningen, monteringsområdet for støvpose/papirfilter og støvstopperen.

► Fig.37

Vask filteret i såpevann når det er tett av støv og sugeeffekten blir dårlig. Tørk det ordentlig før bruk. Et filter som ikke er skikkelig tørt kan føre til dårlig sugeeffekt og forkorte motorens levetid.

► Fig.38

Rengjøre munnstykket

Når munnstykkets børste blir støvete, fjernes støvet med en klebemiddel.

► Fig.39: 1. Børste

Kassere støvsugeren

Støvsugeren har innebygd litiumionbatteri. Fjern alltid batteriet før kassering av støvsugeren.

Feilsøking

Før du bestiller reparasjon, bør du kontrollere følgende punkter.

Symptom	Område som skal undersøkes	Løsning
Dårlig sugeeffekt	Er kapselen full av støv?	Tøm støvet i kapselen.
	Er filteret tett?	Rengjør eller vask filteret.
	Er batteriet tomt?	Lad batteriet.
Fungerer ikke	Er batteriet tomt?	Lad batteriet.

⚠FORSIKTIG: Ikke forsøk å reparere støvsugeren selv.

Fjerne det innebygde batteriet

⚠FORSIKTIG: Ikke berør batteripolene med et ledende materiale.

⚠FORSIKTIG: Ikke lagre batterienheten i samme beholder som andre metallgjenstander, som for eksempel spiker, mynter osv.

⚠FORSIKTIG: Ikke la batterienheten komme i kontakt med vann eller regn.

⚠FORSIKTIG: Ikke ta fra hverandre eller endre batterienheten.

⚠FORSIKTIG: Støvsugeren må kobles fra strømmettet før batteriet fjernes.

1. For å fjerne bakdekselet må du skyve det i pilens retning.

► Fig.40: 1. Bakdekselet

2. Skyv det innebygde batteriet midtveis. Koble ledningene fra batteriet ved å trekke batteriet litt bakover mens du trykker på batterikontakten i pilens retning som vist på figuren.

► Fig.41: 1. Kontakt 2. Ledninger

3. Skyv deretter batterienheten helt ut.

► Fig.42: 1. Batterienhet

4. Putt batterienheten du tok ut i en pappeske, så den ikke kortsluttes.

Sette inn reservebatteri

Sett inn reservebatteriet ved å følge fremgangsmåten for å fjerne det i motsatt rekkefølge.

⚠FORSIKTIG: Før ledningen slik at den er helt inne i støvsugeren før du setter på bakdekselet i en opprinnelige posisjonen. Hvis du ikke gjør det, kan ledningen bli skadd.

► Fig.43

Etter å ha satt inn batteriet (se "TEKNISKE DATA"), må du lade det før bruk.

For å opprettholde produktets SIKKERHET og PÅLITELIGHET, må reparasjoner, vedlikehold og justeringer utføres av autoriserte Makita servicesentre eller fabrikksservicesentre, og det må alltid brukes reservedeler fra Makita.

VALGFRITT TILBEHØR

⚠️ FORSIKTIG: Det anbefales at du bruker dette tilbehøret eller verktøyet sammen med den Makita-maskinen som er spesifisert i denne håndboken. Bruk av annet tilbehør eller verktøy kan forårsake personskader. Tilbehør og verktøy må kun brukes til det formålet det er beregnet på.

Ta kontakt med ditt lokale Makita-servicesenter hvis du trenger mer informasjon om dette tilbehøret.

- Teleskoprør (rett rør)
- Munnstykke
- Teppemunnstykke
- Hyllebørste
- Hjørnemunnstykke
- Rund børste
- Fleksibel slange
- Filter
- Forfilter
- Høyeffektsfilter
- Reservebatteri
- Hurtiglader

MERK: Enkelte elementer i listen kan være inkludert som standardtilbehør i verktøypakken. Elementene kan variere fra land til land.

VAROITUS

Tätä laitetta voivat käyttää myös 8-vuotiaat tai sitä vanhemmat lapset sekä henkilöt, joiden fyysiset, sensoriset tai henkiset kyvyt ovat rajoittuneet tai joilla ei ole kokemusta tai tietoa laitteen käytöstä, jos he käyttävät laitetta valvotusti tai jos heille annetaan riittävät ohjeet laitteen käyttämiseksi turvallisella tavalla ja he ymmärtävät siihen liittyvät riskit. Lapset eivät saa leikkiä laitteella. Lapset eivät saa puhdistaa tai huoltaa laitetta ilman valvontaa.

TEKNISET TIEDOT

Malli:	CL111D
Kapasiteetti	560 mL
Jatkuva käyttö	Noin 12 min
Kokonaispituus	906 mm
Nimellisjännite	DC 10,8 V
Nettopaino	0,94 kg
Vaihtoakku (osanumero vaihtelee maasta riippuen)	632C23-4, 632C25-0, 632C31-5

- Jatkuvasta tutkimus- ja kehitystyöstämme johtuen esitetyt tekniset tiedot saattavat muuttua ilman erillistä ilmoitusta.
- Tekniset tiedot ja akkupaketti voivat vaihdella maittain.
- Paino akkupaketilla, EPTA-menettelyn 01/2003 mukaan

Symbolit

Laitteessa on käytetty seuraavia symboleja. Opettele niiden merkitys ennen käyttöä.



Lue käyttöohje.



Koskee vain EU-maita
Älä hävitä sähkölaitteita tai akkuja tavallisen kotitalousjätteen mukana! Sähkö- ja elektroniikkalaiteromua koskevan EU-direktiivin ja paristoja ja akkuja sekä käytettyjä paristoja ja akkuja koskevan direktiivin ja niiden maakohtaisten sovellusten mukaisesti käytetyt sähkölaitteet ja akkupaketti (-paketit) on toimitettava ongelmajätteen keräyspisteeseen ja ohjattava ympäristöystävälliseen kierrätykseen.

Käyttötarkoitus

Laitte on tarkoitettu kuivan pölyn imuroimiseen.

TURVAVAROITUKSET

Akkukäyttöisen pölynimurin turvallisuusohjeet

VAROITUS: LUE HUOLELLISESTI kaikki turvavaroitukset ja käyttöohjeet ENNEN KÄYTTÖÄ. Jos varoitusten ja ohjeiden noudattaminen laiminlyötiin, seurauksena voi olla sähköiskku, tulipalo ja/tai vakava vammautumisen.

1. Älä altista laitetta sateelle. Säilytä laitetta sisätiloissa.
2. Älä anna lasten käyttää laitetta leluna. Noudata suurta varovaisuutta, jos annat lasten käyttää laitetta tai käytät laitetta lasten läsnäollessa.
3. Käytä laitetta vain tämän käyttöohjeen mukaisella tavalla. Käytä ainoastaan valmistajan suosittelemia lisävarusteita.
4. Älä käytä laitetta viallisen akun kanssa. Jos laite ei toimi asianmukaisesti tai se on pudonnut, vaurioitunut, jätetty ulos tai pudotettu veteen, toimita se huoltoon.
5. Älä käytä laitetta märin käsin.

- Älä laita mitään kohteita laitteen aukkoihin. Älä käytä laitetta jos joku aukoista on tukossa: pidä aukot puhtaana pölystä, nukasta, hiuksista tai muusta, joka voi haitata ilman virtausta.
- Pidä hiukset, vaatteet, sormet ja muut kehon osat kaukana laitteen aukoista ja liikkuvista osista.
- Katkaise virta kaikista säätimistä ennen akun irrottamista.
- Noudata suurta varovaisuutta portaiden imuroinnin aikana.
- Älä käytä laitetta syttyvien tai palavien nesteiden, kuten bensiinin, keräämiseen. Älä myöskään käytä sitä tiloissa, joissa voi olla tällaisia nesteitä.
- Käytä lataamiseen vain valmistajan toimittamaa laturia.
- Älä kerää mitään palavaa tai savuavaa, kuten savukkeita, tulitikkuja tai kuumaa tuhkaa.
- Älä käytä laitetta ilman pölypussia ja/tai suodattimia.
- Älä lataa akkua ulkona.
- Lataa akkua vain valmistajan määrittämällä laturilla. Tietyille akuille sopiva laturi voi aiheuttaa tulipalovaaran, jos sitä käytetään muuntotyypisen toisen akun kanssa.
- Käytä sähkötyökaluja vain määritysten mukaisten akkujen kanssa. Muuntotyypisten akkujen käyttäminen voi aiheuttaa loukkaantumisia tai tulipalovaaran.
- Kun akku ei ole käytössä, säilytä se erillään metalliesineistä, kuten paperiliittimistä, kolikoista, avaimista, nautoista, ruuveista ja muista pienistä metallikappaleista, jotka voivat yhdistää akun navat.
- Akusta voi vuotaa nestettä, jos sitä käsitellään väärin. Vältä kosketusta. Jos nestettä pääsee iholle vahingossa, huuhtelee iho vedellä.

SÄILYÄ NÄMÄ OHJEET.

LISÄTURVALLISUUSOHJEITA

Tämä laite on tarkoitettu kotikäyttöön.

- Lue tämä käyttöohje sekä laturin käyttöohje huolellisesti ennen käyttöä.
- Älä kerää seuraavia aineita:
 - Kuumia aineita, esimerkiksi palavia savukkeita tai metallin hiomisestä tai työstämisestä syntyneitä kipinöitä tai metallipölyä
 - Tulenarkoja aineita, esimerkiksi moottori- tai puhdistusbensiiniä, tinneriä, petrolia tai maalia
 - Räjähäviä aineita, esimerkiksi nitroglyseriiniä
 - Herkästi syttyviä aineita, kuten alumiinia, sinkkiä, magnesiumia, titaania, fosforia tai selluloidia
 - Märkää hiekkaa tai savea, vettä, öljyä tai vastaavia aineita
 - Kovia terävasärmäisiä esineitä, esimerkiksi puunsäleitä, metallinkappaleita, lasia, nautoja, neuvoja ja partakoneentieriä
 - Paakkuuntuvia jauheita, esimerkiksi sementtiä tai väriaineita

- Sähköä johtavaa pölyä, esimerkiksi metalli- tai hiilipölyä
- Hienojakoisia aineita, esimerkiksi betonipölyä

Tämä voi aiheuttaa tulipalon sekä henkilö- ja/ tai omaisuusvahinkoja.

- Lopeta käyttö heti, jos havaitset mitään epänormaalia.
- Jos imuri kolhiintuu tai putoaa maahan, tarkasta, tuliko siihen vaurioita, ennen kuin käytät sitä.
- Älä käytä imuria uunien tai muiden lämmönlähteiden läheisyydessä.
- Älä tuki ilmanottoaukkoa tai tuuletusaukkoja.

SÄILYÄ NÄMÄ OHJEET.

TÄRKEITÄ TURVAOHJEITA

SISÄINEN AKKU

- Ennen kuin käytät akkua, lue kaikki käyttöohjeet ja varoitukset, joita on (1) akkulaturissa, (2) akussa ja (3) akkua käyttävässä tuotteessa.
- Älä pura sisäistä akkua.
- Jos akun toiminta-aika lyhenee merkittävästi, lopeta akun käyttö. Seurauksena voi olla ylikuumeneminen, palovammoja tai jopa räjähdys.
- Jos akkunestettä pääsee silmiin, huuhtelee puhtaalla vedellä ja hakeudu välittömästi lääkärin hoitoon. Akkuneste voi aiheuttaa näön menetyksen.
- Älä saata akkua oikosulkuun:
 - Älä koske akun napoihin millään sähköä johtavalla materiaalilla.
 - Älä säilytä akkua yhdessä muiden metalliesineiden, kuten naulojen, kolikoiden yms. kanssa.
 - Älä altista akkua vedelle tai sateelle. Oikosulku voi aiheuttaa virtapiikin, ylikuumenemista, palovammoja tai laitteen rikkoutumisen.
- Älä säilytä työkalua ja akkua paikassa, jossa lämpötila voi nousta 50 °C:een (122 °F) tai sitäkin korkeammaksi.
- Älä hävitä akkua polttamalla, vaikka se olisi pahoin vaurioitunut tai täysin loppuun kulunut. Akku voi räjähtää tulesa.
- Varo kolhimasta tai pudottamasta akkua.

SÄILYÄ NÄMÄ OHJEET.

Vihjeitä akun käyttöiän pidentämiseksi

- Lataa akku ennen sen varauksen loppumista. Lopeta laitteen käyttö ja laita akku latautumaan heti huomattessasi sen tehon heikentyvän.
- Älä koskaan lataa täyteen ladattua akkua uudelleen. Ylilataaminen lyhentää akun käyttöikää.
- Lataa akku huoneen lämpötilassa välillä 10 °C - 40 °C (50 °F - 104 °F). Anna kuuman akun jäähtyä ennen latausta.
- Lopeta laitteen käyttö ja lataa akku aina huomattessasi sen tehon heikenevän.

TOIMINTOJEN KUVAUS

Sisäisen akun lataaminen

▲HUOMIO: Älä käytä imuria latauksen aikana. Muutoin se voi vahingoittua.

▲HUOMIO: Irrota latauspistoke imurista aina latauksen päätyttyä.

▲HUOMIO: Älä jätä laturia verkkovirransyöttöön laitteen irrottamisen jälkeen. Muussa tapauksessa pienet lapset voivat laittaa jännitteellisen johdon suuhunsa, jonka seurauksena on tapaturmia.

Käytä tämän imurin lataamiseen vain Makitan DC1001-laturia. Muiden laturien käyttäminen voi saada akun räjähtämään, jolloin seurauksena voi olla henkilövahinkoja tai vaurioita.

Lataa imuri, kun käytät sitä ensimmäisen kerran tai se kun se on ollut pitkän aikaa lataamattomana. Kytke latauspistoke latausliitäntään ja kytke laturi sitten pistorasiaan.

► **Kuva1**

Akun varauksen merkkivalo syttyy ja lataaminen käynnistyy. Lataaminen kestää noin 3 tuntia. Merkkivalo sammuu latauksen päätyttyä. Katso lisätietoja akkulaturin käyttöohjeesta.

► **Kuva2:** 1. Akun varauksen merkkivalo

Kytkimen käyttäminen

▲HUOMIO: Varmista aina ennen laitteen käyttöä, että liipaisinkytkin toimii moitteettomasti ja palautuu vapautettaessa ”POIS PÄÄLTÄ”-asentoon.

Voit käynnistää laitteen vain vetämällä liipaisinkytkimestä. Pysäytä vapauttamalla liipaisinkytkin.

► **Kuva3:** 1. Liipaisinkytkin

Akun varauksen merkkivalo

Kun akun varaus on vähissä, akun varauksen merkkivalo alkaa vilkkua.

Kun akun varaus on lähes lopussa, laite pysähtyy ja akun varauksen merkkivalo syttyy noin kymmeneksi sekunniksi. Lataa tällöin akku.

Myös jos akku on yliuormittunut tai ylikuumentunut, laite pysähtyy ja akun varauksen merkkivalo syttyy noin kymmeneksi sekunniksi. Laite ei toimi merkkivalon palaessa.

► **Kuva4:** 1. Akun varauksen merkkivalo

HUOMAA: Akun varauksen merkkivalon vilkkumis- tai syttymisajankohta vaihtelee työskentelyalueen lämpötilan ja akun olosuhteiden mukaan.

KOKOONPANO

▲HUOMIO: Varmista aina ennen laitteelle tehtäviä toimenpiteitä, että laite on sammutettu.

Suodatintyyppi

Normaali suodatin

► **Kuva5:** 1. Kapseli 2. Esisuodatin 3. Suodatin

Suurtehosuodatin

► **Kuva6:** 1. Kapseli 2. Suurtehosuodatin

Pölyn hävittäminen

▲HUOMIO: Tyhjennä imuri ennen sen täyttämistä, jotta imuteho ei heikkene.

▲HUOMIO: Varmista, että poistat myös itse imurin sisällä olevan pölyn. Muussa tapauksessa suodatin voi tukkeutua ja moottori vaurioitua.

Normaalin suodattimen pölynpoisto

1. Jotta pöly poistuu kapselissa olevasta suodattimesta, kopauta kapselia 4 tai 5 kertaa kädelläsi. Kohdistä nyt imupäätä alaspäin, kierrä kapselia kuvassa olevan nuolen osoittamaan suuntaan ja avaa kapseli hitaasti suorassa.

► **Kuva7:** 1. Kapseli 2. Imupää

HUOMAA: Avauksen aikana kapselista voi levitä pölyä, joten muista asettaa kapselin alapuolelle roskapussi.

2. Poista kertynyt pöly kapselin sisältä ja esisuodattimesta.

► **Kuva8:** 1. Esisuodatin 2. Kapseli

3. Kierrä esisuodatinta nuolen osoittamaan suuntaan niin, että kiinnityshuuli irtoaa imurista ja vedä esisuodatinta tämän jälkeen pois.

► **Kuva9:** 1. Esisuodatin 2. Kiinnityshuuli

4. Puhdista hienojakoinen pöly esisuodattimesta. Irrota tämän jälkeen suodatin ja kopauta sitä kevyesti pölyn poistamiseksi.

► **Kuva10:** 1. Esisuodatin 2. Suodatin

Suurtehosuodattimen pölynpoisto

1. Jotta pöly poistuu kapselissa olevasta suodattimesta, kopauta kapselia 4 tai 5 kertaa kädelläsi. Kohdistä nyt imupäätä alaspäin, kierrä kapselia kuvassa olevan nuolen osoittamaan suuntaan ja avaa kapseli hitaasti suorassa.

► **Kuva11:** 1. Kapseli 2. Imupää

HUOMAA: Avauksen aikana kapselista voi levitä pölyä, joten muista asettaa kapselin alapuolelle roskapussi.

2. Poista kertynyt pöly kapselin sisältä ja suurtehosuodattimesta.

► **Kuva12:** 1. Kapseli 2. Suurtehosuodatin

3. Kierrä suurtehosuodatinta nuolen osoittamaan suuntaan niin, että kiinnityshuuli irtoaa imurista ja vedä suodatinta tämän jälkeen pois.

► **Kuva13:** 1. Kiinnityshuuli

4. Poista hienojakoinen pöly ja kopauta kevyesti pölyn poistamiseksi suurtehosuodattimesta.

Takaisin asetus

Normaalin suodattimen takaisin asetus

1. Aseta suodatinta paikalleen niin, että se on luotettavasti paikallaan imurin sisällä.

► **Kuva14:** 1. Suodatinta

► **Kuva15:** 1. Suodatinta

HUOMAA: Varmista, että suodatinta on asetettu suoraan niin, että se ei ole taittunut kasaan. Jos suodatinta asetetaan väärin paikalleen kuvan mukaisella tavalla, moottorikoteloon voi päästä pölyä aiheuttaen moottorivaurion.

2. Esisuodattimen kiinnitys. Kierrä esisuodatinta tässä yhteydessä niin, että kiinnityshuuli lukkiutuu tukevasti kiinni imuriin.

► **Kuva16:** 1. Esisuodatinta

► **Kuva17**

3. Kapselin kiinnitys. Kohdista kapselissa oleva O-merkki kahvassa olevaan O-merkkiin ja kierrä kapseliä tämän jälkeen nuolen osoittamaan suuntaan, kunnes se on luotettavasti kiinni paikallaan.

► **Kuva18:** 1. O-merkki

► **Kuva19:** 1. Kahva 2. Kapseli

HUOMAA: Poista pöly aina hyvissä ajoin, sillä imuteho heikkenee, jos imurissa on liikaa pölyä.

HUOMAA: Tarkista aina ennen imurin käyttöä, että sekä suodatinta että esisuodatinta ovat kiinnitetty oikein paikalleen. Jos ne eivät ole oikein paikallaan, pölyä voi päästä moottoriin aiheuttaen moottorivaurion. Jos seuraavia esimerkkejä esiintyy, suodatinta ja esisuodatinta ei ole asetettu oikein paikalleen. Korjaa ongelma asettamalla ne oikein paikalleen.

Esimerkkejä ongelmista

Esimerkki 1: Vain esisuodatinta on asetettu paikalleen (suodatinta puuttuu)

► **Kuva20:** 1. Esisuodatinta

Esimerkki 2: Vain suodatinta on asetettu paikalleen (esisuodatinta puuttuu)

► **Kuva21:** 1. Suodatinta

Esimerkki 3: Suodatinta on asetettu paikalleen ja se on taittunut kasaan

► **Kuva22:** 1. Suodatinta

Esimerkki 4: Esisuodattimen kiinnityshuuli ei ole lukkiutunut oikein kiinni imurikotelon uraan

► **Kuva23:** 1. Imurikotelon ura 2. Esisuodatinta
3. Kiinnityshuuli

Suurtehosuodattimen takaisin asetus

1. Suurtehosuodattimen asetus. Kierrä suurtehosuodatinta tässä vaiheessa niin, että kiinnityshuuli lukkiutuu luotettavasti kiinni imuriin.

► **Kuva24:** 1. Suurtehosuodattinta 2. Kiinnityshuuli

► **Kuva25:** 1. Kiinnityshuuli

2. Kapselin kiinnitys. Kohdista kapselissa oleva O-merkki kahvassa olevaan O-merkkiin ja kierrä kapseliä tämän jälkeen nuolen osoittamaan suuntaan, kunnes se on luotettavasti kiinni paikallaan.

► **Kuva26:** 1. O-merkki

► **Kuva27:** 1. Kahva 2. Kapseli

HUOMAA: Poista pöly aina hyvissä ajoin, sillä imuteho heikkenee, jos imurissa on liikaa pölyä.

HUOMAA: Tarkista aina ennen imurin käyttöä, että suurtehosuodatinta on kiinnitetty oikein paikalleen. Jos se ei ole oikein paikallaan, pölyä voi päästä moottoriin aiheuttaen moottorivaurion.

Jos seuraavia esimerkkejä esiintyy, suurtehosuodatinta ei ole asetettu oikein paikalleen. Korjaa ongelma asettamalla ne oikein paikalleen.

Esimerkkejä ongelmista

Suurtehosuodattimen kiinnityshuuli ei ole lukkiutunut oikein imurikotelon uraan.

► **Kuva28:** 1. Kiinnityshuuli 2. Imurikotelon ura

TYÖSKENTELY

⚠HUOMIO: Kiinnitä suutin ja muut lisävarusteet kiertämällä ja liittämällä kyseinen lisävaruste nuolen suuntaan niin, että se pysyy luotettavasti paikallaan käytön aikana. Irrota lisävaruste kiertämällä ja vetämällä myös nuoren osoittamaan suuntaan. Jos lisävarustetta kierretään päinvastaiseen suuntaan nuolesta sen liittämisen tai irrottamisen aikana, kapseli voi löystyä.

► **Kuva29:** 1. Kapseli

Puhdistus (Imurointi)

Suutin

Kiinnitä suutin, kun imuroit pöytiä, tasoja, huonekaluja tms. Suutin liukuu helposti.

► **Kuva30:** 1. Suutin

Suutin + jatkovarsi (suora putki)

Jatkovarsi asetetaan suuttimen ja imurin väliin.

Jatkovarsi on käytännöllinen lattioiden imuroinnissa seisten.

► **Kuva31:** 1. Imurin runko 2. Jatkovarsi 3. Suutin

Kulmasuutin

Kulmasuuttimen avulla voit imuroida nurkat ja ahtaat paikat autoissa ja huonekaluissa.

► **Kuva32:** 1. Kulmasuutin 2. Imurin runko

Kulmasuutin + jatkovarsi (suora putki)

Käytä tätä kokoonpanoa, jos imuri ei muutoin mahdu kohteeseen tai jos imuroit korkealta.

- **Kuva33:** 1. Kulmasuutin 2. Jatkovarsi 3. Imurin runko

Siivous ilman suutinta

Jauhoa ja pölyä voi imuroida myös ilman suutinta.

- **Kuva34**

KUNNOSSAPITO

▲HUOMIO: Varmista aina ennen tarkastuksia tai huoltotöitä, että laite on sammutettu.

HUOMAUTUS: Älä koskaan käytä bensiiniä, ohenteita, alkoholia tai tms. aineita. Muutoin pinta voi halkeilla tai sen värit ja muoto voivat muuttua. Muutoin laitteeseen voi tulla värjäytyimiä, muodon vääristymiä tai halkeamia.

Käytön jälkeen

Kun imuri asetetaan säilytykseen tai lataukseen, lukitse suutinpää ja ripusta se kaupallisesti saatavaan koukkuun.

- **Kuva35**

HUOMAUTUS: Jos imuri asetetaan seinää vasten ilman tukea, se voi kaatua ja rikkoutua.

- **Kuva36**

Puhdistus

Pyyhi ajoittain imurin ulkopuoli (laitetekotelo) pesuainevedellä kostutetulla liinalla.

Puhdista myös imuaukko, pölypussin/paperipussin kiinnitysalue sekä pölytiiviste.

- **Kuva37**

Pese pölystä tukkeutunut suodatin saippuavedessä jos imurin imuteho on sen vuoksi heikentynyt. Kuivaa suodatin läpikotaisin ennen käyttöä. Jos suodatin ei ole kuiva, se voi heikentää laitteen imutehoa ja lyhentää moottorin käyttöikää.

- **Kuva38**

Suuttimen puhdistus

Kun suuttimen harja on pölyinen, puhdista nihkeä pöly.

- **Kuva39:** 1. Harja

Imurin hävitys

Tässä imurissa on sisäinen litiumioniakku. Akku tulee poistaa imurista aina ennen imurin hävittämistä.

Sisäisen akun irrottaminen

▲HUOMIO: Älä koske akun napoihin millään sähköä johtavalla materiaalilla.

▲HUOMIO: Älä säilytä akkua yhdessä metalliesineiden, kuten naulojen, kolikoiden yms. kanssa.

▲HUOMIO: Älä altista akkua vedelle tai sateelle.

▲HUOMIO: Älä pura akkua tai tee siihen muutoksia.

▲HUOMIO: Imuri on irrotettava virransyötöstä akun irrottamiseksi.

1. Voit avata takakannen painamalla sitä nuolen osoittamaan suuntaan.
► **Kuva40:** 1. Takakansi
2. Liu'uta sisäinen akku puoliksi ulos. Irrota virtajohdot akusta siirtämällä akkua hieman taaksepäin ja samalla painamalla liittintä nuolen suuntaan kuvan mukaisesti.
► **Kuva41:** 1. Liitin 2. Johdot
3. Tämän jälkeen voit liu'uttaa akun kokonaan ulos.
► **Kuva42:** 1. Akku
4. Suojaa irrotettu akku oikosulkuun vastaan asettamalla se pahvilaatikoon.

Vaihtoakun asennus

Vaihtoakku asennetaan päinvastaisessa järjestyksessä.

▲HUOMIO: Reititä johto niin, että se on täysin laitteen sisällä ennen takakannen asettamista alkuperäiseen asentoonsa. Muussa tapauksessa johto voi vaurioitua.

- **Kuva43**

Kun akku on asennettu (katso "TEKNISET TIEDOT"), lataa akku ennen käyttöä.

Tuotteen TURVALLISUUDEN ja LUOTETTAVUUDEN takaamiseksi korjaukset, muut huoltotyöt ja säädöt on teetettävä Makitan valtuutetussa huoltopisteessä Makitan varaosia käyttäen.

Vianmääritys

Tarkasta seuraavat kohdat ennen korjauspyyntöä.

Oire	Tarkastettava kohta	Kiinnitystapa
Heikko imuteho	Onko kapseli täynnä pölyä?	Tyhjennä kapseli pölystä.
	Onko suodatin tukossa?	Puhdista tai pese suodatin.
	Onko akun varaus loppunut?	Lataa akku.
Ei toimintaa	Onko akun varaus loppunut?	Lataa akku.

⚠HUOMIO: Älä yritä itse korjata imuria.

LISÄVARUSTEET

⚠HUOMIO: Seuraavia lisävarusteita tai laitteita suositellaan käytettäväksi tässä ohjeessa kuvatus Makita-työkalun kanssa. Muiden lisävarusteiden tai laitteiden käyttö voi aiheuttaa henkilövahinkoja. Käytä lisävarusteita ja -laitteita vain niiden käyttötarkoituksen mukaisesti.

Jos tarvitset apua tai yksityiskohtaisempia tietoja seuraavista lisävarusteista, ota yhteys paikalliseen Makitan huoltoon.

- Jatkovarsi (suora putki)
- Suutin
- Mattosuutin
- Hyllyharja
- Kulmasuutin
- Pyöreä harja
- Joustava letku
- Suodatin
- Esisuodatin
- Suurtehosuodatin
- Vaihtoakku
- Pikalaturi

HUOMAA: Jotkin luettelossa mainitut varusteet voivat sisältyä työkalun toimitukseen vakiovarusteina. Ne voivat vaihdella maittain.

BRĪDINĀJUMS

Šo ierīci drīkst izmantot bērni no 8 gadu vecuma un personas ar samazinātām fiziskām, sensoriskām vai psihiskām spējām, vai kam trūkst pieredzes un zināšanu, ja tām nodrošināta uzraudzība un sniegti norādījumi par ierīces drošu izmantošanu un ja ir izprasti saistītie apdraudējumi. Bērni nedrīkst spēlēt ar ierīci. Ierīces tīrīšanu un apkopi nedrīkst veikt bērni bez uzraudzības.

SPECIFIKĀCIJAS

Modelis:	CL111D
Tilpums	560 mL
Nepārtraukta izmantošana	Apm. 12 min
Kopējais garums	906 mm
Nominālais spriegums	Līdzstrāva 10,8 V
Tīrsvars	0,94 kg
Rezerves akumulatora kasetne (partijas numurs atšķiras dažādās valstīs)	632C23-4, 632C25-0, 632C31-5

- Nepārtrauktās izpētes un izstrādes programmas dēļ šeit uzrādītās specifikācijas var tikt mainītas bez brīdinājuma.
- Specifikācijas un akumulatora kasetne var atšķirties dažādās valstīs.
- Svārs ar akumulatora kasetni saskaņā ar EPTA-Procedure 01/2003

Simboli

Zemāk ir attēloti simboli, kas attiecas uz iekārtu. Pirms darbarīka izmantošanas pārliecinieties, vai pareizi izprotat to nozīmi.



Izlasiet lietošanas rokasgrāmatu.



Tikai ES valstīs
Elektroierīces vai akumulatora bloku neizmēģiniet mājāsaimniecības atkritumos! Saskaņā ar Eiropas direktīvām par noliegtām elektriskām un elektroniskām iekārtām, kā arī par baterijām un akumulatoriem, noliegtām baterijām un akumulatoriem un šo direktīvu ieviešanu saskaņā ar valsts likumdošanu, elektriskās iekārtas, baterijas un akumulatori, to darbību jābeidzoties, jāsavāc atsevišķi un jānogādā vidi saudzējošā atreģistrētajā pārstrādes uzņēmumā.

Paredzētā lietošana

Šis darbarīks ir paredzēts sausu putekļu savākšanai.

DROŠĪBAS BRĪDINĀJUMI

Drošības brīdinājumi attiecībā uz bezvadu tīrītāju

▲BRĪDINĀJUMS: SVARĪGI! PIRMS LIETOŠANAS UZMANĪGI IZLASIET visus drošības brīdinājumus un visus norādījumus. Brīdinājumu un norādījumu neievērošanas gadījumā var rasties elektrotrauma, aizdegšanās un/vai smagas traumas.

1. Neatstājiet lietū. Uzglabājiet telpās.
2. Neļaujiet izmantot kā rotaļlietu. Īpaša uzmanība jāpievērš, kad darbarīku izmanto bērni vai tas tiek izmantots bērnu tuvumā.
3. Izmantojiet tikai tā, kā norādīts šajā rokasgrāmatā. Lietojiet tikai darbarīka ražotāja ieteiktās papildierīces.
4. Neizmantojiet ar bojātu akumulatoru. Ja ierīce nedarbojas, kā paredzēts, tikusi nomesta, ir bojāta, atstāta ārpus telpām vai iemesta ūdenī, nogādājiet to apkopes centrā.
5. Nelietojiet ierīci ar mitrām rokām.
6. Neievietojiet tās atverēs priekšmetus. Nelietojiet ierīci, ja nosprostota kāda no atverēm — tajās nedrīkst būt putekļu, plūksnu, matu un citu svešķermeņu, kas var ierobežot gaisa plūsmu.

7. Netuviniet matus, valīju apģērbu, pirkstus un ķermeņa daļas atverēm un kustīgajām daļām.
8. Pirms akumulatora izņemšanas izslēdziet visas vadības ierīces.
9. Īpaši uzmanieties, tīrot uz kāpnēm.
10. Neizmantojiet viegli uzliesmojošu vai ugunsne- drošu šķidrumu, piemēram, benzīna savākšanai, kā arī nelietojiet ierīci vietās, kur šādi šķidrums var būt.
11. Uzlādei izmantojiet tikai ražotāja nodrošināto lādētāju.
12. Neizmantojiet degošu vai dūmojošu priekšmetu, piemē- ram, cigarešu, sērkokociņu vai karstu pelnu savākšanai.
13. Nelietojiet ierīci, ja nav uzstādīts putekļu maiss un/vai filtri.
14. Nelādējiet akumulatoru ārpus telpām.
15. Uzlādei izmantojiet tikai ražotāja norādītos lādētājus. Vienam akumulatoru tipam paredzēta lādētāja izmantošana cita tipa akumulatoru uzlā- dei var radīt aizdegšanās draudus.
16. Mehānizētos darbarīkus izmantojiet tikai ar paredzē- tajiem akumulatoriem. Cita tipa akumulatoru izmanto- šana var radīt traumu un aizdegšanās bīstamību.
17. Ja akumulatora bloku neizmantojat, novietojiet to drošā attālumā no metāla priekšmetiem, piemēram, saspraudēm, monētām, atslēgām, naglām, skrūvēm un citiem nelieliem metāla priekšmetiem, kas var savienot spailes.
18. Nepareizas lietošanas gadījumā no akumula- tora var iztecēt šķidrums; nepieskarieties tam. Ja nejausi pieskārāties šķidrumam, skarto vietu noskalojiet ar ūdeni.

SAGLABĀJIET ŠOS NORĀDĪJUMUS.

PAPILDU DROŠĪBAS NOTEIKUMI

Šī ierīce ir paredzēta lietošanai mājāsaimniecībā.

1. Pirms lietošanas rūpīgi izlasiet šo rokasgrā- matu un lādētāja rokasgrāmatu.
2. Nevāciet šeit nosauktos materiālus.
 - Karstus priekšmetus, piemēram, aizdegtas cigaretes vai dzirksteles/metāla putekļus, kas radušies metāla slīpēšanas/zāģēšanas laikā.
 - Ugunsne drošas vielas, piemēram, ben- zīnu, šķīdinātāju, petroleju vai krāsu.
 - Sprādzienbīstamas vielas, piemēram, nitroglicerīnu.
 - Uzliesmojošus materiālus, piemēram, alumīniju, cinku, magniju, titānu, fosforu vai celuloīdu.
 - Mitrus netīrumus, ūdeni, eļļu vai līdzīgas vielas.
 - Cietus priekšmetus ar asām malām, piemē- ram, koka skaidas, metāla gabalus, akme- ņus, stiklu, naglas, saspraudes vai žiletas.
 - Pulveri, kas sacietē, piemēram, cementu vai toneri.
 - Vadītspējīgus putekļus, piemēram, metāla vai oglekļa putekļus.
 - Sīkas daļiņas, piemēram, betona putekļus. Šāda rīcība var izraisīt aizdegšanos, traumas un/vai materiālos zaudējumus.
3. Nekavējoties pārtrauciet darbu, ja ievērojat novirzes no normas.
4. Ja tīrītāju noemat vai tas citādi saņem triecienu, pirms tā darbināšanas rūpīgi pārbaudiet, vai tīrītājam nav plaisu vai bojājumu.

5. Nelietojiet to krāsns vai citu karstuma avotu tuvumā.
6. Nenobloķējiet iepļūdes atveri un ventilācijas atveres.

SAGLABĀJIET ŠOS NORĀDĪJUMUS.

SVARĪGI DROŠĪBAS NOTEIKUMI

IEBŪVĒTĀJAM AKUMULATORAM

1. Pirms iebūvētā akumulatora izmantošanas izlasiet visus norādījumus un brīdinājumus uz 1) akumulatora lādētāja, 2) akumulatora un 3) izstrādājuma, kuram izmantots akumulators.
2. Neizjauciet iebūvēto akumulatoru.
3. Ja akumulatora darbības laiks kļuvis ievērojami īsāks, nekavējoties pārtrauciet to izmantot. Citādi, tas var izraisīt pārkaršanu, uzliesmojumu vai pat sprādzienu.
4. Ja elektrolīts nokļūst acīs, izskalojiet tās ar tīru ūdeni un nekavējoties vērsieties pie ārsta. Tas var izraisīt redzes zaudēšanu.
5. Neizraisiet iebūvētā akumulatora īssavienojumu:
 1. Nepieskarieties spailēm ar elektrību vadošiem materiāliem.
 2. Neglabājiet iebūvēto akumulatoru kopā ar metāla priekšmetiem, piemēram, naglām, monētām utt.
 3. Nepakļaujiet iebūvēto akumulatoru ūdens vai lietus iedarbībai. Akumulatora īssavienojums var radīt spēcīgu strāvas plūsmu, pārkaršanu, iespējamus apdegumus un pat sabojāt akumulatoru.
6. Neglabājiet darbarīku un iebūvēto akumulatoru vietās, kur temperatūra var sasniegt vai pārsniegt 50 °C (122 °F).
7. Nededziniet iebūvēto akumulatoru, pat ja tas ir stipri bojāts vai pilnībā nolietots. Iebūvētais akumulators uguni var sprāgt.
8. Uzmanieties, lai neļautu akumulatoram nokrist un nepakļautu to sitienam.

SAGLABĀJIET ŠOS NORĀDĪJUMUS.

Ieteikumi akumulatora kalpošanas laika pagarināšanai

1. Uzlādējiet iebūvēto akumulatoru, pirms tas pilnībā izlādējas. Noteikti pārtrauciet darbarīka lietošanu un uzlādējiet iebūvēto akumulatoru, ja ievērojat, ka samazinājies darbarīka uzlādes līmenis.
2. Nekādā gadījumā nelādējiet pilnībā uzlādētu iebūvēto akumulatoru. Pārmērīga uzlāde sāīsina akumulatora kalpo- šanas laiku.
3. Uzlādējiet iebūvēto akumulatoru istabas tem- peratūrā 10°C – 40°C (50°F – 104°F). Ļaujiet karstam iebūvētajam akumulatoram atdzist pirms tā uzlādes.
4. Uzlādējiet akumulatora kasetni reizi sešos mēnešos, ja to neizmantojat ilgu laiku.

FUNKCIJU APRAKSTS

Iebūvētā akumulatora uzlāde

⚠UZMANĪBU: Uzlādes laikā nedarbiniet tīrītāju. Pretējā gadījumā varat to sabojāt.

⚠UZMANĪBU: Pēc uzlādes vienmēr atvienojiet uzlādes spraudkontakta no tīrītāja.

⚠UZMANĪBU: Kad ierīce atvienota, neatstājiet lādētāju pieslēgtu elektrotīklam. Mazi bērni varētu ielikt mutē strāvai pieslēgtu spraudni un gūt savainojumus.

Šī tīrītāja uzlādei izmantojiet tikai Makita lādētāju DC1001. Cita veida lādētāju izmantošana var radīt akumulatora uzliesmojumu, kā rezultātā var rasties bojājumi vai varat gūt savainojumus.

Veiciet uzlādi tīrītājam, ja izmantojat to pirmo reizi vai ja nav ilgu laiku veikta uzlāde. Pieslēdziet uzlādes spraudkontakta pie uzlādes savienotāja, tad pieslēdziet lādētāju pie elektrības rozetes.

► **Att.1**

Akumulatora jaudas indikators izgaismojas, un sākas uzlāde. Uzlāde aizņem aptuveni 3 stundas. Kad uzlāde ir pabeigta, gaismiņa nodzies. Papildinformāciju skatiet akumulatora lādētāja lietošanas rokasgrāmatā.

► **Att.2:** 1. Akumulatora jaudas indikators

Slēdža darbība

⚠UZMANĪBU: Pirms darbarīka izmantošanas vienmēr pārbaudiet, vai slēdža mēlīte darbojas pareizi un atgriežas „OFF” (izslēgtā) stāvoklī, kad tā tiek atlaista.

Lai ieslēgtu darbarīku, nospiediet slēdža mēlīti. Lai apturētu darbarīku, atlaidiet slēdža mēlīti.

► **Att.3:** 1. Slēdža mēlīte

Akumulatora jaudas indikators

Kad akumulatora atlikušā jauda ir zema, akumulatora jaudas indikators sāk mirgot.

Kad akumulatora atlikušā jauda ir tikpat kā beigusies, darbarīks pārstāj darboties un akumulatora jaudas indikators izgaismojas apmēram 10 sekundes. Šādā gadījumā uzlādējiet akumulatoru.

Kad akumulators ir pārslēgots vai pārkarsis, darbarīks pārstāj darboties un akumulatora jaudas indikators deg aptuveni 10 sekundes. Kad indikators deg, darbarīks nedarbojas.

► **Att.4:** 1. Akumulatora jaudas indikators

PIEZĪME: Pēc cik ilga laika akumulatora indikators sāk mirgot vai izgaismojas, ir atkarīgs no temperatūras darba vietā un akumulatora stāvokļa.

MONTĀŽA

⚠UZMANĪBU: Pirms veicat jebkādas darbības ar darbarīku, vienmēr pārliedzinieties, ka tas ir izslēgts.

Filtra veids

Parastais filtrs

► **Att.5:** 1. Kapsula 2. Priekšfiltrs 3. Filtrs

Jaudīgais filtrs

► **Att.6:** 1. Kapsula 2. Jaudīgais filtrs

Atbrīvošanās no putekļiem

⚠UZMANĪBU: Tīrītāju iztukšojiet pirms tā pārplūdes, jo vājinās iesūkšana.

⚠UZMANĪBU: Noteikti iztīriet putekļus, kas atrodas pašā tīrītājā. Ja to neizdara, var aizsērēt filtrs vai sabojāties motors.

Putekļu izbēršana no parastā filtra

1. Lai izmestu putekļus, kas kapsulā pielipuši filtram, ar plaukstu 4 vai 5 reizes uzsitiet pa kapsulu.

Pēc tam iesūces atveri pavērsiet lejup, kapsulu pagrieziet bultas virzienā, kā parādīts attēlā, tad lēni un taisni atvienojiet kapsulu.

► **Att.7:** 1. Kapsula 2. Iesūces atvere

PIEZĪME: Atverot kapsulu, var izbirt putekļi, tādēļ zem apvalka novietojiet atkritumu maisu.

2. Iztīriet putekļus no kapsulas iekšpuses un priekšfiltra.

► **Att.8:** 1. Priekšfiltrs 2. Kapsula

3. Pagrieziet priekšfiltru bultas virzienā, lai no tīrītāja korpusa atvienotu fiksācijas apmali, pēc tam noņemiet priekšfiltru.

► **Att.9:** 1. Priekšfiltrs 2. Fiksācijas apmale

4. Iztīriet smalkos putekļus no priekšfiltra. Pēc tam izņemiet filtru un viegli pa to uzsitiet, lai izkratītu putekļus.

► **Att.10:** 1. Priekšfiltrs 2. Filtrs

Putekļu izbēršana no jaudīgā filtra

1. Lai izmestu putekļus, kas kapsulā pielipuši filtram, ar plaukstu 4 vai 5 reizes uzsitiet pa kapsulu.

Pēc tam iesūces atveri pavērsiet lejup, kapsulu pagrieziet bultas virzienā, kā parādīts attēlā, tad lēni un taisni atvienojiet kapsulu.

► **Att.11:** 1. Kapsula 2. Iesūces atvere

PIEZĪME: Atverot kapsulu, var izbirt putekļi, tādēļ zem apvalka novietojiet atkritumu maisu.

2. Iztīriet putekļus no kapsulas iekšpuses un jaudīgā filtra.

► **Att.12:** 1. Kapsula 2. Jaudīgais filtrs

3. Pagrieziet jaudīgo filtru bultas virzienā, lai no tīrītāja korpusa atvienotu fiksācijas apmali, pēc tam noņemiet filtru.

► **Att.13:** 1. Fiksācijas apmale

4. Izīriiet smalkos putekļus un viegli uzsitiet pa jaudīgo filtru, lai izkratītu putekļus.

Salikšana

Parastā filtra salikšana

1. Uzlieciet filtru, līdz tas pilnīgi ievietots tīrītāja korpusā.

► **Att.14:** 1. Filtrs

► **Att.15:** 1. Filtrs

PIEZĪME: Pārbaudiet, vai filtrs ir ievietots taisni un nav atliecies. Ja filtrs ir ievietots nepareizi, kā parādīts attēlā, putekļi iekļūs motora korpusā un izraisīs motora atteici.

2. Pievienojiet priekšfiltru. Šajā brīdī noteikti pagrieziet priekšfiltru tā, lai fiksācijas apmale būtu cieši piespīrināta tīrītāja korpusam.

► **Att.16:** 1. Priekšfiltrs

► **Att.17**

3. Piestipriniet apvalku. Novietojiet O zīmi uz apvalka pret O zīmi uz roktura un pēc tam spēcīgi pagrieziet apvalku bultas virzienā, līdz tas nofiksējas.

► **Att.18:** 1. O atzīme

► **Att.19:** 1. Rokturis 2. Kapsula

PIEZĪME: Vienmēr laikus izīriiet putekļus, jo iesūkšanas jauda samazinās, ja tīrītājā ir pārāk daudz putekļu.

PIEZĪME: Vienmēr pirms tīrītāja lietošanas pārbaudiet, vai filtrs un priekšfiltrs ir ievietots pareizi. Ja tie nav ievietoti pareizi, putekļi iekļūs motora korpusā un izraisīs motora atteici.

Ja rodas aprakstītās kļūmes, filtrs un priekšfiltrs nav ievietots pareizi. Lai novērstu kļūmi, ievietojiet filtrus vēlreiz.

Kļūmju piemēri

1. piemērs. Ievietots tikai priekšfiltrs (nav filtra)

► **Att.20:** 1. Priekšfiltrs

2. piemērs. Ievietots tikai filtrs (nav priekšfiltra)

► **Att.21:** 1. Filtrs

3. piemērs. Filtrs ir ievietots atliektā stāvoklī

► **Att.22:** 1. Filtrs

4. piemērs. Priekšfiltra fiksācijas apmale nav cieši nostiprināta tīrītāja korpusa rievā

► **Att.23:** 1. Tīrītāja korpusa rievā 2. Priekšfiltrs 3. Fiksācijas apmale

Jaudīgā filtra salikšana

1. Pievienojiet jaudīgo filtru. Šajā brīdī noteikti pagrieziet jaudīgo filtru tā, lai fiksācijas apmale ir cieši piespīrināta tīrītāja korpusam.

► **Att.24:** 1. Jaudīgais filtrs 2. Fiksācijas apmale

► **Att.25:** 1. Fiksācijas apmale

2. Piestipriniet apvalku. Novietojiet O zīmi uz apvalka pret O zīmi uz roktura un pēc tam spēcīgi pagrieziet apvalku bultas virzienā, līdz tas nofiksējas.

► **Att.26:** 1. O atzīme

► **Att.27:** 1. Rokturis 2. Kapsula

PIEZĪME: Vienmēr laikus izīriiet putekļus, jo iesūkšanas jauda samazinās, ja tīrītājā ir pārāk daudz putekļu.

PIEZĪME: Vienmēr pirms tīrītāja lietošanas pārbaudiet, vai jaudīgais filtrs ir ievietots pareizi. Ja tas nav ievietots pareizi, putekļi iekļūs motora korpusā un izraisīs motora atteici.

Ja rodas aprakstītās kļūmes, jaudīgais filtrs nav ievietots pareizi. Lai novērstu kļūmi, ievietojiet filtrus vēlreiz.

Kļūmju piemēri

Jaudīgā filtra fiksācijas apmale nav cieši nostiprināta tīrītāja korpusa rievā.

► **Att.28:** 1. Fiksācijas apmale 2. Tīrītāja korpusa rievā

EKSPLUATĀCIJA

⚠️ UZMANĪBU: Lai pievienotu papildierīces, piemēram, uzgali, pagriežot bultiņas norādītajā virzienā, ievietojiet papildierīci, lai savienojums lietošanas laikā būtu stingrs. Lai atvienotu papildierīces, pagrieziet un bultiņas norādītajā virzienā noņemiet tās. Ja papildierīci pievienošanas vai atvienošanas laikā pagriež pretējā virzienā, kapsula var kļūt vaļīga.

► **Att.29:** 1. Kapsula

Tīrīšana (iesūkšana)

Uzgalis

Piestipriniet uzgali, lai notīrītu galdus, solus, mēbeles u. c. Uzgali piespīrināt ir vienkārši.

► **Att.30:** 1. Uzgalis

Uzgalis un pagarinājuma caurule (taisna caurule)

Pagarinājuma caurule iestiprināma starp uzgali un tīrītāju. Šis izkārtojums ir ērts grīdas tīrīšanai stāvus pozīcijā.

► **Att.31:** 1. Tīrītāja korpus 2. Pagarinājuma caurule 3. Uzgalis

Stūru uzgalis

Stūru uzgali izmantojiet stūru automobiļa vai mēbeļu iedobumu tīrīšanai.

► **Att.32:** 1. Stūru uzgalis 2. Tīrītāja korpus

Stūru uzgalis un pagarinājuma caurule (taisna caurule)

Izmantojiet šo konfigurāciju, lai iztīrītu stūrus, kur nav iespējams piekļūt ar tīrītāju, vai augstas, grūti aizsnie-dzamas vietas.

- **Att.33:** 1. Stūru uzgalis 2. Pagarinājuma caurule 3. Tīrītāja korpuss

Tīrīšana bez uzgaļa

Pulveri un putekļus var savākt bez uzgaļa.

- **Att.34**

APKOPE

UZMANĪBU: Pirms pārbaudes vai apkopes vienmēr pārliecinieties, ka darbarīks ir izslēgts.

IEVĒRĪBAI: Nekad neizmantojiet gazoļīnu, benzīnu, atšķaidītāju, spirtu vai līdzīgus šķidrumus. Tas var radīt izbalēšanu, deformāciju vai plaisas.

Pēc lietošanas

Pirms noliekat tīrītāju glabāšanai vai uzlādējāt to, nofiksējiet sprauslas galviņu un iekariet to āķī, kas ir nopērkams.

- **Att.35**

IEVĒRĪBAI: Ja tīrītāju novieto pie sienas bez papildu balsta, tīrītājs var nokrist un tikt bojāts.

- **Att.36**

Tīrīšana

Tīrītāja ārpusi (korpusu) ik pa laikam notīriet ar ziepju- jūdeni samitrinātu drānu.

Iztīriet arī iesūces atveri, putekļu maisa/papīra filtra stiprinājuma vietu un putekļu aizturi.

- **Att.37**

Izmazgājiet filtru ziepjūdenī, kad tas ir aizsērējis ar putekļiem un tīrītāja jauda samazinās. Pirms lietošanas rūpīgi nosusiniet. Nepietiekami nosusināts filtrs var pasliktināt iesūci un saīsināt motora darbību.

- **Att.38**

Sprauslas tīrīšana

Kad sprauslas suka kļūst netīra, notīriet to ar līmlapiņu.

- **Att.39:** 1. Suka

Atbrīvošanās no tīrītāja

Šajā tīrītājā ir iebūvēts litija jonu akumulators. Pirms tīrītāja izmešanas noteikti izņemiet akumulatoru.

Iebūvētā akumulatora izņemšana

UZMANĪBU: Nepieskarieties spailēm ar elektrību vadošiem materiāliem.

UZMANĪBU: Neglabājiet akumulatoru kopā ar citiem metāla priekšmetiem, piemēram, naglām, monētām utt.

UZMANĪBU: Nepakļaujiet akumulatoru ūdens vai lietus iedarbībai.

UZMANĪBU: Neizjauciet un nepārveidojiet akumulatoru.

UZMANĪBU: Akumulatora izņemšanas laikā tīrītājs nedrīkst būt pieslēgts elektrotīklam.

1. Lai noņemtu aizmugurējo apvāku, pabīdiet to bultiņas virzienā.

- **Att.40:** 1. Aizmugurējais pārsegs

2. Līdz pusei izņemiet iebūvēto akumulatoru. Atvienojiet pievadu no akumulatora, nedaudz atvirzot akumulatoru un nospiežot savienotāju bultiņas virzienā, kā norādīts attēlā.

- **Att.41:** 1. Savienotājs 2. Pievadi

3. Tad pilnībā izņemiet akumulatoru.

- **Att.42:** 1. Akumulators

4. Ielieciet izņemto akumulatoru kartona kastē, lai nerastos īssavienojums.

Rezerves akumulatora uzstādīšana

Lai uzstādītu rezerves akumulatoru, izpildiet noņemšanas procedūru pretējā secībā.

UZMANĪBU: Pirms aizmugures vāka novietošanas atpakaļ sākotnējā pozīcijā, pievadu pilnībā ieritiniet tīrītājā. Šīs norādes neievērošana var sabojāt pievadu.

- **Att.43**

Kad akumulators uzstādīts (skatīt „SPECIFIKĀCIJAS”), uzlādējiet to pirms lietošanas.

Lai saglabātu izstrādājuma DROŠU un UZTICAMU darbību, remontdarbus, apkopi un regulēšanu uzticiet veikt tikai Makita pilnvarotam vai rūpnīcas apkopes centram, un vienmēr izmantojiet tikai Makita rezerves daļas.

Kļūmju novēršana

Pirms vienoties par ierīces remontu, izvērtējiet šādas iespējas.

Pazīme	Pārbaudāmā daļa	Risinājums
Maza iesūces jauda	Vai kapsula nav pilna ar putekļiem?	Iztukšojiet kapsulu.
	Vai nav aizsērējis filtrs?	Iztīriet vai izmazgājiet filtru.
	Vai nav izlādējies akumulators?	Uzlādējiet akumulatora kasetni.
Nedarbojas	Vai nav izlādējies akumulators?	Uzlādējiet akumulatora kasetni.

⚠ UZMANĪBU: Nemēģiniet tīrītāju remontēt patstāvīgi.

PAPILDU PIEDERUMI

⚠ UZMANĪBU: Šādi piederumi un papildierīces tiek ieteiktas lietošanai ar šajā rokasgrāmatā aprakstīto Makita darbarīku. Izmantojot citus piederumus vai papildierīces, var tikt radīta traumu gūšanas bīstamība. Piederumu vai papildierīci izmantojiet tikai paredzētajam mērķim.

Ja jums vajadzīga palīdzība vai precīzāka informācija par šiem piederumiem, vērsieties savā tuvākajā Makita apkopes centrā.

- Pagarinājuma caurule (taisna caurule)
- Uzgalis
- Uzgalis paklājam
- Plauktu suka
- Stūru uzgalis
- Apaļā suka
- Lokanā šļūtene
- Filtrs
- Priekšfiltrs
- Jaudīgais filtrs
- Rezerves akumulators
- Ātrdarbīgs lādētājs

PIEZĪME: Daži sarakstā norādītie izstrādājumi var būt iekļauti instrumenta komplektācijā kā standarta piederumi. Tie dažādās valstīs var būt atšķirīgi.

ĮSPĖJIMAS

Šį prietaisą leidžiama naudoti vaikams nuo 8 metų amžiaus ir asmenims, turintiems psichinių, jutiminių ar protinių negalių, arba žmonėms, neturintiems patirties bei žinių, su sąlyga, kad jie bus prižiūrimi arba instruktuojami apie tai, kaip saugiai naudoti šį prietaisą, ir supras atitinkamus pavojus. Neleiskite vaikams žaisti su šiuo prietaisu. Be suaugusiųjų priežiūros vaikams draudžiama valyti ir techniškai prižiūrėti šį prietaisą.

SPECIFIKACIJOS

Modelis:	CL111D
Pajėgumas	560 ml
Pastovus naudojimas	Maždaug 12 min.
Bendrasis ilgis	906 mm
Vardinė įtampa	Nuol. sr. 10,8 V
Grynavis svoris	0,94 kg
Pakaitinė akumuliatoriaus kasėtė (dalies numeris skiriasi priklausomai nuo šalies)	632C23-4, 632C25-0, 632C31-5

- Atlikame tęsinius tyrimus ir nuolatos tobuliname savo gaminius, todėl čia pateikiamos specifikacijos gali būti keičiamos be įspėjimo.
- Įvairiose šalyse specifikacijos ir akumuliatoriaus kasėtė gali skirtis.
- Svoris su akumuliatoriaus kasete pagal 2003-01 EPTA procedūrą

Simboliai

Toliau yra nurodyti įrangai naudojami simboliai. Prieš naudodami įsitikinkite, ar suprantate jų reikšmę.



Perskaitykite instrukcijų vadovą.



Nurodymas tik ES šalims
Neišmeskite elektros įrangos arba akumuliatoriaus bloko į buitinius šiukšlynus! Atsivėlgiant į ES direktyvas dėl elektros ir elektroninės įrangos atliekų, dėl baterijų ir akumuliatorių bei baterijų ir akumuliatorių atliekų ir šių direktyvų siekių įgyvendinimą pagal nacionalinius įstatymus, elektros įrangos ir baterijų bei akumuliatorių atliekas būtina surinkti atskirai nuo kitų buitinių atliekų ir atiduoti į antrinių žaliavų perdirbimo aplinkai nekenksmingu būdu punktą.

Numatytoji naudojimo paskirtis

Šis įrankis skirtas sausoms dulkėms surinkti.

SAUGOS ĮSPĖJIMAI

Saugos įspėjimai dėl belaidžio siurblio naudojimo

ĮSPĖJIMAS: SVARBU: PRIEŠ PRADĖDAMI NAUDOTI, ATIDŽIAI PERSKAITYKITE visus saugos įspėjimus ir nurodymus. Nesilaikydami toliau pateiktų įspėjimų ir instrukcijų, galite patirti elektros smūgį, gaisrą ir (arba) sunkų sužeidimą.

1. Saugokite įrankį nuo lietaus. Laikykite įrankį patalpoje.
2. Neleiskite vaikams naudoti šį gaminį kaip žaislą. Būtina atidžiai stebėti šį gaminį naudojančius vaikus arba jį naudojant šalia vaikų.
3. Naudokite tik taip, kaip aprašyta šiame vadove. Naudokite tik gamintojo rekomenduojamus priedus.
4. Nenaudokite su sugadintu akumuliatoriumi. Jeigu prietaisas veikia netinkamai, buvo numestas, pažeistas, paliktas lauke arba įkritęs į vandenį, atiduokite jį į techninės priežiūros centrą.
5. Nenaudokite prietaiso, jeigu jūsų rankos drėgnos.
6. Nekiškite jokių daiktų į angas. Nenaudokite, jeigu kuri nors anga yra užkimšta; angose neturi būti dulkių, pūkelių, plaukų ir jokių kitų daiktų, kurie galėtų sutrikdyti oro srautą.

7. Plaukus, laisvus drabužius, pirštus ir kitas kūno dalis laikykite kuo toliau nuo angų ir judamųjų dalių.
8. Prieš išimdami akumulatorių, išjunkite visus valdikius.
9. Būkite itin atsargūs, valydami laiptus.
10. Nenaudokite degiems arba sprogiems skysčiams, pavyzdžiui, gazolinui, surinkti ir nenaudokite tose vietose, kuriose gali būti šių medžiagų.
11. Kraukite tik gamintojo pateiktu krovikliu.
12. Nesiurbkite jokių degančių arba rūkstančių daiktų, pavyzdžiui, cigarečių, degtukų arba karštų pelenų.
13. Nenaudokite neįdėję dulkių maišelio ir (arba) filtrų.
14. Nekraukite akumulatoriaus lauke.
15. Įkraukite naudodami tik gamintojo nurodytą įkroviklį. Įkroviklis, kuris tinka vienam akumulatorių tipui įkrauti, gali kelti gaisro pavojų, jei bus naudojamas su kitų tipų akumulatoriais.
16. Elektrinius įrankius naudokite tik su specialiai jiems skirtais akumulatoriais. Naudojant bet kurį kitą akumulatorių, gali kilti sužeidimo ir gaisro pavojus.
17. Kai akumulatorių blokas nėra naudojamas, laikykite jį toliau nuo kitų metalinių daiktų, pavyzdžiui, popieriaus sąvaržėlių, monetų, raktų, vinių, varžtų ir kitų mažų metalinių daiktų, dėl kurių gali kilti trumpasis jungimas tarp kontaktų.
18. Netinkamai naudojant iš akumulatoriaus gali ištekėti skysčio. Venkite sąlyčio su juo. Jei sąlytis atsitiktinai įvyko, gausiai nuplaukite vandeniu.

SAUGOKITE ŠIAS INSTRUKCIJAS.

PAPILDOMOS SAUGOS TAISYKLĖS

Šis prietaisas skirtas naudoti tik namų ūkyje.

1. Prieš naudodami įrankį pirmą kartą, įdėmiai perskaitykite šias ir įkroviklio vartotojo instrukcijas.
2. Nesiurbkite šių medžiagų:
 - Karštų medžiagų, pavyzdžiui, degančių cigarečių arba kibirkščių / metalo dulkių, susidariusių šlifuojant / pjaunant metalą
 - Degių medžiagų, pavyzdžiui, gazolino, skiediklio, benzino, žibalo arba dažų
 - Sprogių medžiagų, pavyzdžiui, nitroglicerino
 - Degių medžiagų, pavyzdžiui, aliuminio, cinko, magnio, titano, fosforo arba celiulioido
 - Šlapio purvo, vandens, alyvos, tepalo arba panašių medžiagų
 - Kietų daiktų aštriais kraštais, pavyzdžiui, medžio skiedrų, metalų, akmenų, stiklų, vinių, smeigtukų arba skutimo peiliukų
 - Miltelių, kurie gali sukietėti, pavyzdžiui, cemento arba spausdintuvų dažų
 - Laidžių dulkių, pavyzdžiui, metalo arba anglies
 - Smulkių dalelių, pavyzdžiui, betono dulkių

Tokie veiksmai gali sukelti gaisrą, sužeisti ir (arba) padaryti žalos turtui.

3. Pastebėję ką nors neįprasto, tučiuojau nutraukite darbą.
4. Jei numesite ar sutrenksite siurbį, prieš naudojimą atidžiai patikrinkite, ar jis neįsikilo ir nesugedo.
5. Nenaudokite įrankio arti viryklės ar kitų šilumos šaltinių.
6. Neužblokuokite įsiurbimo ar ventilacijos angų.

SAUGOKITE ŠIAS INSTRUKCIJAS.

SVARBIOS SAUGOS INSTRUKCIJOS

ĮTAISOMAM AKUMULATORIUI

1. Prieš naudodami įtaisomą akumulatorių, perskaitykite visas instrukcijas ir perspėjimus ant (1) akumulatoriaus įkroviklio, (2) akumulatoriaus ir (3) gaminio, kuris naudojamas su akumulatoriumi.
2. Neardykite įtaisomo akumulatoriaus.
3. Jei įrankio darbo laikas žymiai sutrumpėjo, nedelsdami nutraukite darbą su įrankiu. Tai gali kelti perkaitimo, nudegimų ar net sprogio pavojų.
4. Jei elektrolitas pateko į akis, plaukite jas tyru vandeniu ir nedelsdami kreipkitės į gydytoją. Gali kilti regėjimo praradimo pavojus.
5. Stenkitės išvengti įtaisomo akumulatoriaus trumpojo jungimo.
 1. Nelieskite kontaktų laidžiomis medžiagomis.
 2. Venkite laikyti įtaisomą akumulatorių kartu su kitais metaliniais daiktais, pvz., vinimis, monetomis ir t. t.
 3. Saugokite įtaisomą akumulatorių nuo lietaus ar sąlyčio su vandeniu. Trumpasis jungimas gali sukelti stiprią srovę, perkaitimą, galimus nudegimus ar net suirimą.
6. Nelaikykite įrankio ir įtaisomo akumulatoriaus vietose, kur temperatūra gali pasiekti ar viršyti 50 °C (122 °F).
7. Nedeginkite įtaisomo akumulatoriaus, net jei jis stipriai pažeistas ar visiškai susidėvėjęs. Degdamas įtaisomas akumulatorius gali sprogti.
8. Saugokite akumulatorių nuo kritimo ir smūgių.

SAUGOKITE ŠIAS INSTRUKCIJAS.

Patarimai, ką daryti, kad akumulatorius veiktų kuo ilgiau

1. Kraukite įtaisomą akumulatorių prieš jam visiškai išsikraunant. Nebenaudokite įrankio ir įkraukite įtaisomą akumulatorių, kai pastebite sumažėjusią įrankio galią.
2. Niekada nekraukite visiškai įkrauto įtaisomo akumulatoriaus. Perkraunant trumpėja akumulatoriaus eksploatacijos laikas.
3. Įtaisomą akumulatorių kraukite esant kambario temperatūrai 10 °C - 40 °C (50 °F - 104 °F). Prieš kraudami karštam įtaisomam akumulatoriui leiskite atvėsti.
4. Įkraukite akumulatoriaus kasetę kas šešis mėnesius, kai jos ilgai nenaudojate.

VEIKIMO APRAŠYMAS

Įtaiso akumulatoriaus įkrovimas

▲PERSPĖJIMAS: Nesinaudokite siurbliu įkrovimo metu. Jis gali sugesti.

▲PERSPĖJIMAS: Įkrovę siurblij, visada išjunkite įkrovimo kištuką.

▲PERSPĖJIMAS: Atjungę prietaisą, nepalikite įkroviklio prijungto prie maitinimo tinklo. Maži vaikai gali įsikišti kištuką su srove į burną ir susižeisti.

Šį siurblij kraukite tik „Makita“ įkrovikliu DC1001.

Naudojant kitų tipų įkrovikius, akumulatorius gali perkaisti, sprogti ir jus sužeisti bei padaryti žalos turtui.

Įkraukite siurblij, prieš naudodami jį pirmą kartą arba jam išsikrovus po ilgo nenaudojimo laikotarpio. Įjunkite maitinimo laido kištuką į krovimo jungtį, paskui įjunkite įkroviklį į elektros lizdą.

► **Pav.1**

Užsidega akumulatoriaus galios lemputė ir krovimas pradedamas. Krovimas trunka maždaug 3 valandas. Pabaigus krauti, lemputė užgesa. Išsamiau žr. akumulatoriaus įkroviklio naudojimo instrukciją.

► **Pav.2:** 1. Akumulatoriaus galios lemputė

Jungiklio veikimas

▲PERSPĖJIMAS: Prieš naudodami įrenginį visada patikrinkite, ar gaidukas gerai įsijungia, o atleistas grįžta į padėtį „OFF“ (išjungta).

Jei norite paleisti įrankį, tiesiog patraukite gaiduką. Norėdami įrankį išjungti, gaiduką atleiskite.

► **Pav.3:** 1. Gaidukas

Akumulatoriaus galios lemputė

Kai įrankio akumulatorius išsikrauna, pradeda žybcioti likusios akumulatoriaus galios lemputė.

Kai akumulatoriaus energija žymiai sumažėja, įrankis išsijungia ir maždaug 10 sekundžių šviečia likusios akumulatoriaus galios lemputė. Tokiu atveju įkraukite akumulatorių.

Be to, kai akumulatorius perkraunamas arba perkaista, įrankis išsijungia ir maždaug 10 sekundžių šviečia akumulatoriaus galios lemputė. Šviečiant lemputei įrankis neįsijungia.

► **Pav.4:** 1. Akumulatoriaus galios lemputė

PASTABA: Laikas, kuriam praėjus akumulatoriaus galios lemputė pradeda žybcioti arba užsidega, priklauso nuo darbo vietoje esančios temperatūros ir akumulatoriaus būklės.

SURINKIMAS

▲PERSPĖJIMAS: Prieš ką nors darydami su įrankiu, visada patikrinkite, ar jis išjungtas.

Filtro tipas

Įprastas filtras

► **Pav.5:** 1. Kapsulė 2. Priešfiltris 3. Filtras

Didelio efektyvumo filtras

► **Pav.6:** 1. Kapsulė 2. Didelio efektyvumo filtras

Dulkių išmetimas

▲PERSPĖJIMAS: Prieš siurblyje susikaupiant per daug dulkių, ištuštinkite jas, nes įsiurbimo galia susilpnės.

▲PERSPĖJIMAS: Būtinai išvalykite dulkes iš paties siurblio. Jeigu to nepadarysite, gali užsikšti filtras arba gali sugesti variklis.

Įprasto filtro dulkių šalinimas

1. Norėdami, kad prie filtro prilipusios dulės nukristų į kapsulę, patapšnokite per kapsulę ranka 4 arba 5 kartus.

Dabar nukreipkite įsiurbimo angą žemyn, pasukite kapsulę paveikslėlyje parodytos rodyklės kryptimi ir lėtai tiesiai ištraukite kapsulę.

► **Pav.7:** 1. Kapsulė 2. Įsiurbimo anga

PASTABA: Atidarius kapsulę, gali išblykti dulės, todėl po kapsule būtinai būkite pakišę šiukšlių kibirą.

2. Išvalykite susikaupusias dulkes iš kapsulės vidaus ir priešfiltri.

► **Pav.8:** 1. Priešfiltris 2. Kapsulė

3. Sukite priešfiltrį rodyklės kryptimi, kad nuo siurblio bloko atkabintumėte apsauginę briauną, tuomet ištraukite priešfiltrį.

► **Pav.9:** 1. Priešfiltris 2. Apsauginė briauna

4. Išvalykite iš priešfiltri smulkias dulkeles. Tuomet išimkite filtrą ir atsargiai patapšnokite jį, kad iškratytumėte atkibusias dulkes.

► **Pav.10:** 1. Priešfiltris 2. Filtras

Didelio efektyvumo filtro dulkių šalinimas

1. Norėdami, kad prie filtro prilipusios dulės nukristų į kapsulę, patapšnokite per kapsulę ranka 4 arba 5 kartus.

Dabar nukreipkite įsiurbimo angą žemyn, pasukite kapsulę paveikslėlyje parodytos rodyklės kryptimi ir lėtai tiesiai ištraukite kapsulę.

► **Pav.11:** 1. Kapsulė 2. Įsiurbimo anga

PASTABA: Atidarius kapsulę, gali išblykti dulės, todėl po kapsule būtinai būkite pakišę šiukšlių kibirą.

2. Išvalykite susikaupusias dulkes iš kapsulės vidaus ir didelio efektyvumo filtro.

► **Pav.12:** 1. Kapsulė 2. Didelio efektyvumo filtras

3. Sukite didelio efektyvumo filtrą rodyklės kryptimi, kad nuo siurblio bloko atkabintumėte apsauginę briauną, tuomet ištraukite filtrą.

► **Pav.13:** 1. Apsauginė briauna

4. Išvalykite smulkias dulkeles ir švelniai patapšnokite, kad iš didelio efektyvumo filtro iškratytumėte atkibusias dulkes.

Sumontavimas

Įprasto filtro sumontavimas

1. Tinkamai įdėkite filtrą į siurblio bloką.

► **Pav.14:** 1. Filtras

► **Pav.15:** 1. Filtras

PASTABA: Patikrinkite, ar filtrą uždėjote tiesiai ir ar jis neatsiknojęs. Jei filtrą uždėsite netinkamai, kaip parodyta paveikslėlyje, į variklio korpusą gali patekti dulkių, todėl variklis gali sugesti.

2. Prisukite priešfiltrą. Šįkart užsukite priešfiltrą taip, kad apsauginė briauna tvirtai užsifikuotų ant siurblio bloko.

► **Pav.16:** 1. Priešfiltras

► **Pav.17**

3. Uždėkite kapsulę. Sulyginkite ant kapsulės esantį ženklą „O“ su ženklu „O“ ant rankenos, tuomet sukite kapsulę rodyklės kryptimi, kol ji bus saugiai pritvirtinta.

► **Pav.18:** 1. Ženklas „O“

► **Pav.19:** 1. Rankena 2. Kapsulė

PASTABA: Visuomet iš anksto pašalinkite dulkes, nes jei siurblyje bus per daug dulkių, sumažės įsiurbimo galia.

PASTABA: Prieš pradėdami naudoti siurbį, visuomet patikrinkite, ar tinkamai uždėjote filtrą ir priešfiltrą. Jei jie bus uždėti netinkamai, į variklio korpusą gali patekti dulkių ir dėl to variklis gali sugesti.

Filtras ir priešfiltras yra netinkamai uždėti toliau nurodytais atvejais. Įdėkite juos iš naujo, kad pašalintumėte problemą.

Problemų pavyzdžiai

1 pavyzdys. Uždėtas tik priešfiltras (nejdėtas filtras)

► **Pav.20:** 1. Priešfiltras

2 pavyzdys. Įdėtas tik filtras (neuždėtas priešfiltras)

► **Pav.21:** 1. Filtras

3 pavyzdys. Įdėtas filtras yra atsiknojęs

► **Pav.22:** 1. Filtras

4 pavyzdys. Priešfiltriui apsauginė briauna nėra tvirtai užfiksuota siurblio bloko griovelyje

► **Pav.23:** 1. Siurblio korpuso griovelis 2. Priešfiltras 3. Apsauginė briauna

Didelio efektyvumo filtro sumontavimas

1. Prijunkite didelio efektyvumo filtrą. Šįkart užsukite didelio efektyvumo filtrą taip, kad apsauginė briauna tvirtai užsifikuotų ant siurblio bloko.

► **Pav.24:** 1. Didelio efektyvumo filtras 2. Apsauginė briauna

► **Pav.25:** 1. Apsauginė briauna

2. Uždėkite kapsulę. Sulyginkite ant kapsulės esantį ženklą „O“ su ženklu „O“ ant rankenos, tuomet sukite kapsulę rodyklės kryptimi, kol ji bus saugiai pritvirtinta.

► **Pav.26:** 1. Ženklas „O“

► **Pav.27:** 1. Rankena 2. Kapsulė

PASTABA: Visuomet iš anksto pašalinkite dulkes, nes jei siurblyje bus per daug dulkių, sumažės įsiurbimo galia.

PASTABA: Prieš pradėdami naudoti siurbį, visuomet patikrinkite, ar tinkamai uždėjote didelio efektyvumo filtrą. Jei jie bus uždėti netinkamai, į variklio korpusą gali patekti dulkių ir dėl to variklis gali sugesti. Didelio efektyvumo filtras yra netinkamai uždėtas toliau nurodytais atvejais. Įdėkite juos iš naujo, kad pašalintumėte problemą.

Problemų pavyzdžiai

Didelio efektyvumo filtro apsauginė briauna nėra gerai fiksuojama siurblio korpuso griovelyje.

► **Pav.28:** 1. Apsauginė briauna 2. Siurblio korpuso griovelis

NAUDOJIMAS

⚠️ PERSPĖJIMAS: Norėdami prijungti priedus, pavyzdžiui, antgalį, sukite rodyklės kryptimi ir įkiškite priedą, kad jis būtų saugiai prijungtas naudojimui metu. Norėdami atjungti priedus, sukite ir jį ištraukite taip pat rodyklės kryptimi. Jei prijungiant arba atjungiant priedą jis yra sukamas priešinga kryptimi, gali atsilaisvinti kapsulė.

► **Pav.29:** 1. Kapsulė

Valymas (siurbimas)

Antgalis

Norėdami išvalyti stalus, suolus, baldus ir t. t., pritvirtinkite antgalį. Antgalį galima lengvai užmauti.

► **Pav.30:** 1. Antgalis

Antgalis bei ilginamasis vamzdis (tiesus vamzdis)

Ilginamasis vamzdis tvirtinamas prie siurblio ir prie antgalio. Jis yra labai patogus grindims valyti stovint.

► **Pav.31:** 1. Siurblio korpusas 2. Ilginimo lazdelė 3. Antgalis

Kampinis antgalis

Norėdami valyti kampus ir siaurus automobilio ar baldų plyšius, uždėkite kampinį antgalį.

► **Pav.32:** 1. Kampinis antgalis 2. Siurblio korpusas

Kampinis antgalis bei ilginamasis vamzdis (tiesus vamzdis)

Siauroms vietoms, kur siurblys negali įsisprausti, ar aukštomis vietoms, kur sunku pasiekti, naudokite šį ilginamąjį vamzdį.

► **Pav.33:** 1. Kampinis antgalis 2. Ilginimo lazdele 3. Siurblio korpusas

Valymas nenaudojant antgalio

Galite surinkti miltelius ir dulkes nenaudodami antgalio.

► **Pav.34**

TECHINĖ PRIEŽIŪRA

▲PERSPĖJIMAS: Prieš įrankio valymą ar priežiūrą, visada jį išjunkite.

PASTABA: Niekada nenaudokite gazolino, benzino, tirpiklio, spirito arba panašių medžiagų. Gali atsirasti išblukimų, deformacijų arba įtrūkimų.

Po naudojimo

Laikydami ar įkraudami siurblių, užfiksuokite antgalio galvutę, tada pakabinkite ją ant galimo įsigyti kablo.

► **Pav.35**

PASTABA: Pastačius siurblių prie sienos be jokios kitos atramos, siurblys gali nukristi ir būti sugadintas.

► **Pav.36**

Valymas

Retkarčiais nuvalykite siurblio išorę (siurblio korpusą), naudodami muiliname vandenyje sudrėkintą šluostę. Taip pat išvalykite įsiurbimo angą, dulkių maišelio / popierinio filtro tvirtinimo vietą ir dulkių stabdiklį.

► **Pav.37**

Kai filtras užkemšamas dulkėmis ir įsiurbimo galia sumažėja, išplaukite filtrą muiluotame vandenyje. Prieš naudodami, visiškai jį išdžiovinkite. Jei filtras bus nepakankamai sausas, gali sumažėti įsiurbimo galia ir gali sutrumpėti variklio naudojimo laikas.

► **Pav.38**

Antgalio valymas

Kai antgalio šepetys tampa dulkėtas, pašalinkite prikibusias dulkes.

► **Pav.39:** 1. Šepetys

Siurblio išmetimas

Šiame siurblyje įrengtas ličio jonų akumuliatorius. Prieš išmesdami siurblių, visada jį išimkite.

Įtaisyto akumuliatoriaus išėmimas

▲PERSPĖJIMAS: Nelieskite kontaktų laidžiomis medžiagomis.

▲PERSPĖJIMAS: Venkite laikyti akumuliatoriaus bloką kartu su kitais metaliniais daiktais, pavyzdžiui, vinimis, monetomis ir t. t.

▲PERSPĖJIMAS: Saugokite akumuliatoriaus bloką nuo vandens ar lietaus.

▲PERSPĖJIMAS: Neardykite ar nekeiskite akumuliatoriaus bloko.

▲PERSPĖJIMAS: Išimant akumuliatorių, siurblių būtina atjungti nuo maitinimo tinklo.

1. Norėdami nuimti galinį dangtelį, paspauskite jį rodyklės kryptimi.

► **Pav.40:** 1. Galinis dangtelis

2. Pusiau ištraukite įtaisytą akumuliatorių. Atjunkite nuo akumuliatoriaus jungiamuosius laidus, šiek tiek stumdami akumuliatorių atgal ir spausdami jungtį rodyklės kryptimi, kaip pavaizduota paveikslėlyje.

► **Pav.41:** 1. Jungtis 2. Švininiai laidai

3. Visiškai ištraukite akumuliatoriaus bloką.

► **Pav.42:** 1. Akumuliatoriaus blokas

4. Išimtą akumuliatoriaus bloką įdėkite į kartoninę dėžutę, kad nekiltų trumpasis jungimas.

Atsarginio akumuliatoriaus įdėjimas

Jei norite įdėti atsarginį akumuliatorių, vykdykite nuėmimo procedūrą atvirkščia tvarka.

▲PERSPĖJIMAS: Nuveskite laidą taip, kad jis visiškai atsidurtų siurblyje, tada į pradinę vietą galite uždėti galinį dangtį. To nepadarius galima sugadinti laidą.

► **Pav.43**

Įdėję akumuliatorių (žr. „SPECIFIKACIJOS“), prieš naudojimą jį įkraukite.

Kad gaminyje būtų SAUGUS ir PATIKIMAS, jį taisyti, apžiūrėti ar vykdyti bet kokią kitą priežiūrą ar derinimą turi įgaliotasis kompanijos „Makita“ techninės priežiūros centras; reikia naudoti tik kompanijos „Makita“ pagamintas atsargines dalis.

Trikčių šalinimas

Prieš kreipdamiesi dėl remonto, patikrinkite šiuos punktus.

Požymis	Tikrintina sritis	Ištaisymo būdas
Slipna įsiurbimo galia	Ar kapsulė užpildyta dulkių?	Pašalinkite dulkes iš kapsulės.
	Ar neužsikimšęs filtras?	Išvalykite ar išplaukite filtrą.
	Ar išsikrovė akumuliatoriaus kasetė?	Įkraukite akumuliatoriaus kasetę.
Neveikia	Ar išsikrovė akumuliatoriaus kasetė?	Įkraukite akumuliatoriaus kasetę.

⚠ PERSPĖJIMAS: Nebandykite taisyti siurblio patys.

PASIRENKAMI PRIEDAI

⚠ PERSPĖJIMAS: Šiuos papildomus priedus arba įtaisus rekomenduojama naudoti su šioje instrukcijoje nurodytu „Makita“ bendrovės įrankiu. Naudojant bet kokius kitus papildomus priedus arba įtaisus, gali kilti pavojus sužeisti žmones. Naudokite tik nurodytam tikslui skirtus papildomus priedus arba įtaisus.

Jeigu norite daugiau sužinoti apie tuos priedus, kreipkitės į artimiausią „Makita“ techninės priežiūros centrą.

- Ilginamasis vamzdis (tiesus vamzdis)
- Antgalis
- Antgalis kilimams valyti
- Šepetėlis lentynoms valyti
- Kampinis antgalis
- Apvalus šepetėlis
- Lanksti žarna
- Filtras
- Priešfiltris
- Didelio efektyvumo filtras
- Pakaitinis akumuliatorius
- Greitasis įkroviklis

PASTABA: Kai kurie sąraše esantys priedai gali būti pateikti įrankio pakuotėje kaip standartiniai priedai. Jie įvairiose šalyse gali skirtis.

HOIATUS

Seda seadet võivad kasutada 8-aastased ja vanemad lapsed ning füüsiliste, sensorsete või vaimsete puuetega või puudulike kogemuste ja teadmistega isikud, juhul kui nad töötavad järelevalve all või kui neid on õpetatud seadet ohutult kasutama ja nad mõistavad seadme kasutamiseiga kaasnevaid ohtusid. Lapsed ei tohi seadmega mängida. Lapsed ei tohi seadet puhastada ega hooldada ilma järelevalveta.

TEHNILISED ANDMED

Mudel:	CL111D
Mahutavus	560 mL
Pidev kasutamine	Ligik. 12 min
Üldpikkus	906 mm
Nimipinge	Alalisvool 10,8 V
Netokaal	0,94 kg
Asendus akukassett (detaali number on riigiti erinev)	632C23-4, 632C25-0, 632C31-5

- Meie pideva uuringu- ja arendusprogrammi tõttu võidakse tehnilisi andmeid muuta ilma sellest ette teatamata.
- Tehnilised andmed ja akukassett võivad riigiti erineda.
- Kaal koos akukassetiga, EPTA-protseduuri 01/2003 kohaselt

Sümbolid

Alljärgnevalt kirjeldatakse seadmetel kasutatavaid tingimärke. Veenduge, et olete nende tähendusest aru saanud enne seadme kasutamist.



Lugege juhendit.



Ainult Euroopa riigid
Ärge visake elektriseadmeid ja akusid ära koos majapidamisprügiga! Kooskõlas Euroopa Parlamendi ja nõukogu direktiividega elektri- ja elektroonikaseadmete jäätmete, patareide ja akude, patarei- ja akujäätmete kohta ning liikmesriikide seadustega tuleb kasutuskõlbmatuks muutunud elektriseadmed ja akud koguda eraldi ning keskkonnasäästlikult ringlusse võtta.

Kavandatud kasutus

Tööriist on ette nähtud tolmu kogumiseks.

OHUTUSHOIATUSED

Juhtmeta tolmuimeja ohutusnõuded

⚠ HOIATUS: ÄÄRMISELT OLULINE ON ENNE KASUTAMIST lugeda tähelepanelikult läbi kõik ohutushoiatused ja juhised. Hoiatuste ja juhtnõude mittejärgmine võib põhjustada elektrišokki, tulekahju ja/või tõsisid vigastusi.

1. Ärge jätke vihma kätte. Hoidke siseruumides.
2. Ärge lubage kasutada mänguasjana. Olge tähelepanelik, kui seadet kasutavad lapsed või kasutatakse laste lähedal.
3. Kasutage ainult vastavalt antud kasutusjuhendis toodud juhistele. Kasutage ainult tootja soovitatud lisatarvikuid.
4. Ärge kasutage seadet kahjustatud akuga. Kui seade ei tööta korralikult, on maha kukkunud, kahjustatud, välistingimustesse jäetud või vette kukkunud, viige see remondikeskusse.
5. Ärge käsitsege seadet märgade kätega.
6. Ärge asetage esemeid avadesse. Blokeeritud avade korral ei tohi tolmuimejat kasutada; hoidke puhas tolmust, kiududest, karvadest ja muust, mis võiks blokeerida õhuvoolu.

7. Hoidke juuksed, lahtised riideesemed, sõrmed ja kõik kehaosad avadest ning liikuvatest osadest eemal.
8. Enne aku eemaldamist lülitage kõik juhtseadised väljalülitatud asendisse.
9. Treppide puhastamisel olge eriti ettevaatlik.
10. Ärge imege seadmesse kergestisüttivaid vedelikke (nt bensiini) ega töötage nende läheduses.
11. Kasutage laadimiseks ainult komplektis olevat laadijat.
12. Ärge imege seadmesse põlevaid ega suitsevaid esemeid, nt sigarette, tikke või kuuma tuhka.
13. Ärge kasutage tolmukotita ega filtriteta.
14. Ärge laadige akut välistingimustes.
15. Kasutage laadimiseks ainult tootja heaks kiidetud laadijat. Üht tüüpi akuga kasutamiseks sobiv laadija võib mõnda teist tüüpi akuga kasutamisel tuua kaasa süttimisohu.
16. Kasutage elektritööriistu üksnes spetsiaalselt neile toodetud akudega. Muude akude kasutamine võib tekitada tervisekahjustusi või tulekahju.
17. Kui akut ei kasutata, ärge hoidke seda koos muude metallsemetega, nagu kirjaklambrid, mündid, võtmed, naelad, kruvid jm väiksed metallesemed, mis võivad tekitada ühenduse klemmide vahel.
18. Väärkasutamise tagajärjel võib akut valguda välja vedelikku; ärge seda puudutage. Kui olete selle vedelikuga siiski kogemata kokku puutunud, uhtke kohta veega.
3. Kui märkate midagi ebaharilikku, peatage töö viivitamatult.
4. Kui tolmuimeja kukub või saab löögi, kontrollige enne kasutamist hoolikalt, et sellel ei oleks mörasid ega vigastusi.
5. Hoidke tööriist eemal ahjustest jm kuumasülakatest.
6. Ärge blokeerige sisselaskeava ega ventilatsiooniasasid.

HOIDKE JUHEND ALLES.

TÄHTSAD OHUTUSJUHISED

SISSEEHITATUD AKU

1. Enne sisseehitatud aku kasutamist lugege läbi kõik (1) akulaadijal, (2) akul ja (3) akut kasutamiseks seadmel olevad juhised ja hoiatused.
2. Ärge demonteerige sisseehitatud akut.
3. Kui tööaeg järsult lüheneb, siis lõpetage kohe kasutamine. Edasise kasutamise tulemuseks võib olla ülekuumenemine, võimalikud põletused või isegi plahvatus.
4. Kui elektrolüüti satub silma, siis loputage silma puhta veega ja pöörduge kohe arsti poole. Selline õnnetus võib põhjustada pimedaks jäämist.
5. Ärge lühistage sisseehitatud akut.
 1. Ärge puutuge klemme elektrijuhtidega.
 2. Ärge ladustage sisseehitatud akut koos metallsemetega, nt naelad, mündid jne.
 3. Hoidke sisseehitatud akut vee või vihma eest. Aku lühis võib põhjustada tugevat elektrivoolu, ülekuumenemist, põletusi ning ka seadet tõsiselt kahjustada.
6. Ärge hoidke tööriista ega sisseehitatud akut kohtades, kus temperatuur võib tõusta üle 50 °C (122 °F).
7. Ärge põletage sisseehitatud akut isegi siis, kui see on saanud tõsiselt vigastada või on täiesti kulunud. Sisseehitatud aku võib tules plahvatada.
8. Olge ettevaatlik, ärge laske akul maha kukkuda ja vältige lööke.

HOIDKE JUHEND ALLES.

Vihjeid aku maksimaalse kasutusaja tagamise kohta

1. Laadige sisseehitatud akut enne selle täielikku tühjenemist. Alati, kui märkate, et tööriist töötab väiksema võimsusega, peatage töö ja laadige aku.
2. Ärge kunagi laadige lõpuni laetud sisseehitatud akut. Ülelaadimine lühendab akude kasutusiga.
3. Laadige sisseehitatud akut toatemperatuuril 10 °C - 40 °C (50 °F - 104 °F). Laske kuuma akul enne laadimist maha jahtuda.
4. Kui te akukassetti pikemat aega ei kasuta, laadige seda iga kuue kuu järel.

HOIDKE JUHEND ALLES.

OHUTUSE LISAEESKIRJAD

Seade on mõeldud kasutamiseks majapidamistöodes.

1. Lugege enne kasutamist hoolikalt seda kasutusjuhendit ja laadija kasutusjuhendit.
2. Ärge korjake üles järgmisi asju:
 - kuumad asjad, nagu põlevad sigaretid või metalli lihvimise/lõikamise käigus tekkinud kuumad osakesed/metallipuru;
 - tuleohtlikud materjalid, nagu bensiin, lahusti, petrooleum või värv;
 - plahvatusohtlikud materjalid, nagu nitroglütseriin;
 - süttisoohtlikud materjalid, nagu alumiinium, tsink, magneesium, titaan, fosfor või tselluloid;
 - mürk praht, vesi, õli vms;
 - teravate servadega kõvad tükid, nagu puulaastud, metallid, kivid, klaas, naelad, klambrid või lõiketerad;
 - kivistuv pulber, nagu tsement või savimuda;
 - elektrit juhtiv tolm, nagu metall või süsinik;
 - peenosakesed, nagu betoonitolm; selline tegevus võib põhjustada tulekahju, vigastusi ja/või varalist kahju.

FUNKSIONAALNE KIRJELDUS

Sisseehitatud aku laadimine

⚠ETTEVAATUST: Ärge kasutage tolmuimejat laadimise ajal. See võib seda kahjustada.

⚠ETTEVAATUST: Ühendage laadija pärast laadimist alati tolmuimeja küljest lahti.

⚠ETTEVAATUST: Ärge jätkke laadijat pärast seadmelt lahtiühendamist vooluvõrku. Väikesed lapsed võivad pingestatud pistiku endale suhu panna ja vigastada saada.

Kasutage selle tolmuimeja laadimiseks ainult Makita laadijat DC1001. Teist tüüpi laadijate kasutamine võib põhjustada aku lõhkemise, mille tagajärjeks võivad olla kehavigastused ja seadme kahjustused.

Laadige tolmuimejat enne esmakordset kasutamist ning siis, kui seda pole kaua aega laetud. Ühendage laadimispistik laadimispistiku pesa ja seejärel ühendage laadija seinapistikupessa.

► **Joon.1**

Akutoitelamp hakkab põlema ja algab laadimine. Laadimine kestab umbes 3 tundi. Laadimise lõppedes laadimisstuli kustub. Vt täpsemat teavet akulaadija kasutusjuhendist.

► **Joon.2:** 1. Akutoitelamp

Lüliti funktsioneerimine

⚠ETTEVAATUST: Kontrollige alati enne tööriista vooluvõrku ühendamist, kas lüliti päästik funktsioneerib nõuetekohaselt ja liigub lahtilaskmisel tagasi väljalülitatud asendisse.

Tööriista käivitamiseks on vaja lihtsalt päästiklüliti vajutada. Seiskamiseks vabastage päästiklüliti.

► **Joon.3:** 1. Lüliti päästik

Akutoitelamp

Kui aku jääkmahutavus on väike, hakkab akutoitelamp vilkuma.

Kui aku jääkmahutavus on väike, siis tööriist seiskub ja akutoitelamp süttib ning jääb umbes kümneks sekundiks põlema. Sellisel juhul laadige akut.

Tööriist seiskub, akutoitelamp süttib ja jääb umbes kümneks sekundiks põlema ka siis, kui aku on ülekoormatud või ülekuumenenud. Kui lamp põleb, siis tööriist ei käivitu.

► **Joon.4:** 1. Akutoitelamp

MÄRKUS: Aeg, millal akutoitelamp hakkab vilkuma või põlema, oleneb töökoha temperatuurist ja aku seisukorrast.

KOKKUPANEK

⚠ETTEVAATUST: Kui teete tööriista juures mingeid töid, siis lülitage tööriist alati välja.

Filtri tüüp

Tavaline filter

► **Joon.5:** 1. Ümbris 2. Eelfilter 3. Filter

Suure jõudlusega filter

► **Joon.6:** 1. Ümbris 2. Suure jõudlusega filter

Tolmu eemaldamine

⚠ETTEVAATUST: Tühjendage tolmuimeja enne, kui see liigselt täitub, või enne, kui imemisjõud väheneb.

⚠ETTEVAATUST: Kindlasti eemaldage tolm tolmuimeja seest. Muidu ummistab tolm filtri või kahjustab mootorit.

Tavalisest filtrist tolmu eemaldamine

1. Ümbrises filtrisse kogunenud tolmu eemaldamiseks koputage ümbrist 4–5 korda käega. Nüüd suunake imiava alla, pöörake ümbrist joonisel noolega näidatud suunas ning eraldage ümbris aeglaselt ja otse.

► **Joon.7:** 1. Ümbris 2. Imiava

MÄRKUS: Seadke prügikott ümbrise alla, sest tolm võib ümbrise avamisel väljuda.

2. Eemaldage kogunenud tolm ümbrises ja eelfiltrist.

► **Joon.8:** 1. Eelfilter 2. Ümbris

3. Pöörake eelfiltrit noole suunas, et vabastada tolmuimeja lukustusäär, ja seejärel tõmmake eelfilter eemale.

► **Joon.9:** 1. Eelfilter 2. Lukustusäär

4. Eemaldage peenike tolm eelfiltrist. Seejärel eemaldage filter ja koputage sellele kergelt tolmu eemaldamiseks.

► **Joon.10:** 1. Eelfilter 2. Filter

Suure jõudlusega filtrist tolmu eemaldamine

1. Ümbrises filtrisse kogunenud tolmu eemaldamiseks koputage ümbrist 4–5 korda käega.

Nüüd suunake imiava alla, pöörake ümbrist joonisel noolega näidatud suunas ning eraldage ümbris aeglaselt ja otse.

► **Joon.11:** 1. Ümbris 2. Imiava

MÄRKUS: Seadke prügikott ümbrise alla, sest tolm võib ümbrise avamisel väljuda.

2. Eemaldage kogunenud tolm ümbrises ja suure jõudlusega filtrist.

► **Joon.12:** 1. Ümbris 2. Suure jõudlusega filter

3. Pöörake suure jõudlusega filtrit noole suunas, et vabastada lukustusäärrik, ja tõmmake seejärel filter eemale.

► **Joon.13:** 1. Lukustusäärrik

4. Pühkige peen tolm ära ja koputage tolmu eemaldamiseks kergelt suure jõudlusega filtrit.

Kokkupanek

Kokkupanek tavalise filtri puhul

1. Paigaldage filter tolmuimejasse tagasi.

► **Joon.14:** 1. Filter

► **Joon.15:** 1. Filter

MÄRKUS: Paigaldage filter otse, et vältida tagasi koordumist. Kui filter on valesti paigaldatud, nagu on joonisel näidatud, koguneb tolm mootori korpusesse ja põhjustab mootori rikke.

2. Ühendage eelfilter. Samal ajal pöörake eelfiltrit nii, et lukustusäärrik lukustuks kindlalt tolmuimeja korpuse külge.

► **Joon.16:** 1. Eelfilter

► **Joon.17**

3. Ühendage ümbris. Seadke ümbrise ja käepideme O-märgised kohakuti ja pöörake ümbrist kinnitamiseks noole suunas.

► **Joon.18:** 1. O-märgis

► **Joon.19:** 1. Käepide 2. Ümbris

MÄRKUS: Eemaldage tolmu tihti, sest kui tolmuimejas on palju tolmu, siis imemisvõime väheneb.

MÄRKUS: Enne tolmuimeja kasutamist kontrollige alati, kas filter ja eelfilter on õigesti paigaldatud. Kui filtrit on valesti paigaldatud, koguneb tolm mootori korpusesse ja põhjustab mootoririkke.

Kui tekivad järgmised probleemid, on filter ja eelfilter valesti paigaldatud. Vea parandamiseks paigaldage filtrit uuesti.

Probleemi näited

Näide 1. Paigaldatud on ainult eelfilter (filter puudub)

► **Joon.20:** 1. Eelfilter

Näide 2. Paigaldatud on ainult filter (eelfilter puudub)

► **Joon.21:** 1. Filter

Näide 3. Filter on paigaldatud, kuid koordub tagasi

► **Joon.22:** 1. Filter

Näide 4. Eelfiltril lukustusäärrik ei ole tolmuimeja korpuse sonele tugevasti kinnitatud

► **Joon.23:** 1. Tolmuimeja korpuse soon 2. Eelfilter 3. Lukustusäärrik

Kokkupanek suure jõudlusega filtri puhul

1. Ühendage suure jõudlusega filter. Samal ajal pöörake suure jõudlusega filtrit nii, et lukustusäärrik lukustuks kindlalt tolmuimeja korpuse külge.

► **Joon.24:** 1. Suure jõudlusega filter 2. Lukustusäärrik

► **Joon.25:** 1. Lukustusäärrik

2. Ühendage ümbris. Seadke ümbrise ja käepideme O-märgised kohakuti ja pöörake ümbrist kinnitamiseks noole suunas.

► **Joon.26:** 1. O-märgis

► **Joon.27:** 1. Käepide 2. Ümbris

MÄRKUS: Eemaldage tolmu tihti, sest kui tolmuimejas on palju tolmu, siis imemisvõime väheneb.

MÄRKUS: Enne tolmuimeja kasutamist kontrollige alati, kas suure jõudlusega filter on õigesti paigaldatud. Kui filtrit on valesti paigaldatud, koguneb tolm mootori korpusesse ja põhjustab mootoririkke. Kui tekivad järgmised probleemid, on suure jõudlusega filter valesti paigaldatud. Vea parandamiseks paigaldage filtrit uuesti.

Probleemi näited

Suure jõudlusega filtri lukustusäärrik ei ole kindlalt tolmuimeja korpuse sonele lukustatud.

► **Joon.28:** 1. Lukustusäärrik 2. Tolmuimeja korpuse soon

TÖÖRIISTA KASUTAMINE

ÄTTEVAATUST: Lisaseadiste (nt otsaku) ühendamiseks pöörake ja sisestage lisaseadist noole suunas, et kinnitada ühendus kasutamise ajaks. Lisaseadise lahutamiseks pöörake ja eemaldage samuti noolega näidatud suunas. Kui lisaseadist pöörata vastupidises suunas, kinnitatud või kinnitamata olekus, võib ümbris lahti tulla.

► **Joon.29:** 1. Ümbris

Puhastamine (imemine)

Otsak

Laudade, mööbli jm puhastamiseks kinnitage tolmuimejale otsak. Otsak kinnitub lihtsalt.

► **Joon.30:** 1. Otsak

Otsak + teleskooptoru (sirge toru)

Teleskooptoru saab paigutada otsaku ja aparaadi vahele. See muudab seistes pööranda puhastamise mugavaks.

► **Joon.31:** 1. Tolmuimeja korpus 2. Pikendustoru 3. Otsak

Nurgaotsak

Kinnitage auto või mööbli nurkade ja pragude puhastamiseks nurgaotsak.

► **Joon.32:** 1. Nurgaotsak 2. Tolmuimeja korpus

Nurgaotsak + teleskooptoru (sirge toru)

Kasutage seda võimalust piiratud ruumis, kuhu tolmuimeja ei mahu, või kõrgete kohtade puhul, kuhu on raske ulatuda.

► **Joon.33:** 1. Nurgaotsak 2. Pikendustoru 3. Tolmuimeja korpus

Puhastamine ilma otsakuta

Pulbrit ja tolmu saate koguda ilma otsakuta.

► Joon.34

HOOLDUS

⚠ETTEVAATUST: Enne kontroll- või hooldus-toimingute tegemist peab tööriist olema välja lülitatud.

TÄHELEPANU: Ärge kunagi kasutage bensiini, vedelidit, alkoholi ega midagi muud sarnast. Selle tulemuseks võib olla luitumine, deformatsioon või pragunemine.

Pärast kasutamist

Tolmuimeja hoiustamisel või laadimisel lukustage otsakupea ja riputage kauplustest saada oleva konksu otsa.

► Joon.35

TÄHELEPANU: Tolmuimeja asetamine vastu seina ilma abitoeta võib põhjustada seadme mahakukkumise ja kahjustumise.

► Joon.36

Puhastamine

Puhastage tolmuimeja korpuse välispinda aeg-ajalt seebivees niisutatud lapiga.

Puhastage ka imiava, tolmu koti/paberfiltri paigaldamisala ja tolmostopperit.

► Joon.37

Peske filtrit seebivees, kui filter on tolmu ummistunud ja tolmuimeja võimsus langenud. Enne kasutamist laske korralikult kuivada. Halvasti kuivatatud filter vähendab imemisvõimsust ja lühendab mootori eluiga.

► Joon.38

Otsaku puhastamine

Kui otsaku hari muutub tolmuks, eemaldage tolmu kleebisega.

► Joon.39: 1. Hari

Tolmuimeja äraviskamine

Tolmuimejas asub sisseehitatud liitium-ioonaku.

Eemaldage see enne tolmuimeja viimist jäätmejaama.

Sisseehitatud aku eemaldamine

⚠ETTEVAATUST: Ärge puutuge klemme elektrijuhtidega.

⚠ETTEVAATUST: Ärge hoidke akut ühes kastis koos metallsemetega, nt naelad, mündid jne.

⚠ETTEVAATUST: Ärge jätke akut vihma kätte ega laske sel märjaks saada.

⚠ETTEVAATUST: Ärge monteerige akut lahti ega muutke seda.

⚠ETTEVAATUST: Aku eemaldamise ajaks peab tolmuimeja olema vooluvõrgust eemaldatud.

1. Tagakaane eemaldamiseks lükake kaant noolega näidatud suunas.

► Joon.40: 1. Tagakaas

2. Lükake sisseehitatud aku pooles ulatuses välja. Ühendage toitejuhtmed aku küljest lahti, liigutades akut mõnevõrra tahapoole ja vajutades joonisel näidatud noole suunas klemmle.

► Joon.41: 1. Konnekter 2. Ühendusjuhtmed

3. Seejärel lükake akut lõpuni.

► Joon.42: 1. Aku

4. Pange eemaldatud aku pappkarpi nii, et oleks välistatud lühise tekkimise oht.

Asendusaku paigaldamine

Asendusaku paigaldamiseks tegutsege eemaldamise protseduurile vastupidises järjekorras.

⚠ETTEVAATUST: Enne tagakaane tagasi oma kohale kinnitamist seadke juhe selliselt, et see asuks täielikult tolmuimeja sees. Muidu võite juhet kahjustada.

► Joon.43

Pärast aku paigaldamist (vt jaotist TEHNILISED ANDMED) laadige akut enne, kui asute seadet kasutama.

Toote OHUTUSE ja TÕÕKINDLUSE tagamiseks tuleb vajalikud remonttööd ning muud hooldus- ja reguleerimistööd lasta teha Makita volitatud teeninduskeskustes või tehase teeninduskeskustes. Alati tuleb kasutada Makita varuosi.

Törkeotsing

Enne seadme remonti viimist kontrollige järgmisi punkte.

Probleemi kirjeldus	Mida tuleks uurida?	Kuidas parandada?
Nõrk imemisjõud	Kas ümbris on tolmu täis?	Tühjendage ümbris tolmu.
	Kas filter on ummistunud?	Puhastage ja peske filter.
	Kas akukassett on tühi?	Laadige akukassett.
Ei tööta.	Kas akukassett on tühi?	Laadige akukassett.

⚠ETTEVAATUST: Ärge püüdke tolmuimeajat ise parandada.

VALIKULISED TARVIKUD

⚠ETTEVAATUST: Neid tarvikuid ja lisaseadiseid on soovitatav kasutada koos Makita tööriistaga, mille kasutamist selles kasutusjuhendis kirjeldatakse. Muude tarvikute ja lisaseadiste kasutamisega kaasneb vigastada saamise oht. Kasutage tarvikuid ja lisaseadiseid ainult otstarbekohaselt.

Saate vajaduse korral kohalikust Makita teeninduskeskusest lisateavet nende tarvikute kohta.

- Teleskooptoru (sirge toru)
- Otsak
- Vaibaotsak
- Riiulihari
- Nurgaotsak
- Ümmargune hari
- Elastne voolik
- Filter
- Eelfilter
- Suure jõudlusega filter
- Asendusaku
- Kiirlaadija

MÄRKUS: Mõned nimekirjas loetletud tarvikud võivad kuuluda standardvarustusse ning need on lisatud tööriista pakendisse. Need võivad riigiti erineda.

ОСТОРОЖНО

Данный инструмент могут использовать дети с 8 лет и лица с ограниченными физическими, сенсорными или умственными способностями, а также не имеющие надлежащего опыта и знаний, только в случаях, когда они действуют под руководством или после надлежащего инструктажа по безопасному использованию инструмента и осознают возможные опасности. Не разрешайте детям играть с инструментом. Детям запрещается проводить чистку и обслуживание без контроля со стороны взрослых.

ТЕХНИЧЕСКИЕ ХАРАКТЕРИСТИКИ

Модель:	CL111D
Производительность	560 мл
Продолжительное использование	Приблизительно 12 мин
Общая длина	906 мм
Номинальное напряжение	10,8 В пост. тока
Масса нетто	0,94 кг
Сменный блок аккумулятора (номер детали зависит от страны)	632C23-4, 632C25-0, 632C31-5

- Благодаря нашей постоянно действующей программе исследований и разработок указанные здесь технические характеристики могут быть изменены без предварительного уведомления.
- Технические характеристики и аккумуляторный блок могут отличаться в зависимости от страны.
- Масса (с аккумуляторным блоком) в соответствии с процедурой EPTA 01.2003

Символы

Ниже приведены символы, используемые для обозначения. Перед использованием убедитесь, что вы понимаете их значение.



Прочитайте руководство по эксплуатации.



Только для стран ЕС
Не выбрасывайте электрооборудование или аккумуляторы вместе с бытовым мусором! В соответствии с европейскими директивами об утилизации электрического и электронного оборудования, о батареях и аккумуляторах, а также использованных батареях и аккумуляторах и их применении в соответствии с местными законами электрооборудование, батареи и аккумуляторы, срок эксплуатации которых истек, должны утилизироваться отдельно и передаваться для утилизации на предприятие, соответствующее применяемым правилам охраны окружающей среды.

Назначение

Данный инструмент предназначен для сбора сухой пыли.

МЕРЫ БЕЗОПАСНОСТИ

Правила техники безопасности при эксплуатации аккумуляторного пылесоса

⚠ ОСТОРОЖНО: ВАЖНО! ВНИМАТЕЛЬНО ОЗНАКОМЬТЕСЬ со всеми инструкциями и рекомендациями по технике безопасности ДО НАЧАЛА РАБОТЫ. Невыполнение инструкций и рекомендаций может привести к поражению электрическим током, пожару и/или тяжелым травмам.

1. Берегите от дождя. Храните в помещении.
2. Не позволяйте использовать в качестве игрушки. Если инструмент используют дети или инструмент используется рядом с детьми, соблюдайте особую осторожность.
3. Используйте только так, как описано в настоящем руководстве. Используйте только принадлежности, рекомендованные производителем.
4. Не используйте с поврежденным аккумулятором. Если инструмент не работает должным образом, был уронен, поврежден, забыт на улице или попал в воду, отнесите его в сервисный центр.
5. Не берите инструмент мокрыми руками.
6. Не помещайте какие-либо предметы в отверстие. Не используйте, если какое-либо отверстие заблокировано. Предотвращайте попадание пыли, пуха, волос и других материалов, способных уменьшить поток воздуха.
7. Держите волосы, свободную одежду, пальцы и другие части тела подальше от отверстий и движущихся деталей.
8. Перед снятием аккумулятора выключите все регуляторы.
9. Проявляйте особую осторожность при чистке на лестницах.
10. Не используйте для сбора огнеопасных или воспламеняющихся жидкостей, например бензина, и не используйте там, где они могут присутствовать.
11. Для зарядки используйте только зарядное устройство, поставляемое производителем.
12. Не собирайте ничего, что горит или дымится, например, окурки, спички или горячий пепел.
13. Не используйте без установленных фильтров и/или пылесборного мешка.
14. Не заряжайте аккумулятор на улице.
15. Заряжайте аккумулятор только зарядным устройством, указанным изготовителем. Зарядное устройство, подходящее для одного типа аккумуляторных блоков, может привести к пожару при его использовании с другим аккумуляторным блоком.
16. Используйте электроинструмент только с указанными аккумуляторными блоками. Использование других аккумуляторных блоков может привести к травме или пожару.
17. Когда аккумуляторный блок не используется, храните его отдельно от металлических предметов, таких как скрепки, монеты, ключи, гвозди, шурупы или другие небольшие металлические предметы, которые могут привести к короткому замыканию контактов аккумуляторного блока.
18. При неправильном обращении из аккумуляторного блока может потечь жидкость. Избегайте контакта с ней. В случае контакта с кожей промойте место контакта обильным количеством воды.

СОХРАНИТЕ ДАННЫЕ ИНСТРУКЦИИ.

ДОПОЛНИТЕЛЬНЫЕ ПРАВИЛА ТЕХНИКИ БЕЗОПАСНОСТИ

Этот инструмент предназначен для домашнего использования.

1. Перед использованием внимательно прочитайте это руководство по эксплуатации и руководство по эксплуатации зарядного устройства.
2. Запрещается собирать следующие материалы:
 - горячие материалы (напр., зажженные сигареты) или искры/стружку при шлифовке/резании металла
 - горючие материалы (например, бензин, растворитель, бензол, керосин или краска)
 - взрывоопасные материалы (например, нитроглицерин)
 - воспламеняющиеся материалы (например, алюминий, цинк, магний, титан, фосфор или целлюлоид)
 - жидкую грязь, воду, масло и подобные материалы
 - твердые частицы с острыми краями (например, древесные стружки, металлы, камни, стекла, гвозди, штифты или бритвы)
 - пыль от цемента или тонера
 - электропроводящую пыль (например, металлов или угля)
 - тонкодисперсные частицы (например, пыль от бетона)

Подобные действия могут привести к пожару, травмам и/или повреждению имущества.

3. Немедленно прекратите работу, если вы заметили какие-либо отклонения.
4. Тщательно проверьте пылесос перед началом эксплуатации на предмет наличия трещин и повреждений, если вы уронили или ударили его.
5. Не подносите близко к печам и источникам тепла.
6. Не блокируйте входные и вентиляционные отверстия.

СОХРАНИТЕ ДАННЫЕ ИНСТРУКЦИИ.

ВАЖНЫЕ ИНСТРУКЦИИ ПО ТЕХНИКЕ БЕЗОПАСНОСТИ

ДЛЯ ВСТРОЕННОГО АККУМУЛЯТОРА

1. Перед использованием встроенного аккумулятора прочитайте все инструкции и предупреждающие надписи на (1) зарядном устройстве, (2) аккумуляторе и (3) инструменте, работающем от аккумулятора.
2. Не разбирайте встроенный аккумулятор.

3. Если время работы значительно сократилось, немедленно прекратите работу. В противном случае может возникнуть перегрев блока, что приведет к ожогам и даже к взрыву.
4. В случае попадания электролита в глаза промойте их обильным количеством чистой воды и немедленно обратитесь к врачу. Это может привести к потере зрения.
5. Не замыкайте контакты встроенного аккумулятора.
 1. Не прикасайтесь к контактам какими-либо токопроводящими предметами.
 2. Не храните встроенный аккумулятор в контейнере вместе с другими металлическими предметами, такими как гвозди, монеты и т. п.
 3. Не допускайте попадания на встроенный аккумулятор воды или дождя. Замыкание контактов аккумулятора между собой может привести к возникновению большого тока, перегреву, возможным ожогам и даже поломке блока.
6. Не храните инструмент и встроенный аккумулятор в местах, где температура может достигать или превышать 50°C (122°F).
7. Не подвергайте встроенный аккумулятор воздействию огня, даже если он сильно поврежден или полностью вышел из строя. Встроенный аккумулятор может взорваться под действием огня.
8. Не роняйте и не ударяйте аккумулятор.

СОХРАНИТЕ ДАННЫЕ ИНСТРУКЦИИ.

Советы по обеспечению максимального срока службы аккумулятора

1. Заряжайте встроенный аккумулятор до того, как он полностью разрядится. В случае потери мощности при эксплуатации инструмента прекратите работу и зарядите встроенный аккумулятор.
2. Никогда не заряжайте полностью заряженный встроенный аккумулятор. Перезарядка сокращает срок службы аккумулятора.
3. Заряжайте блок аккумулятора при комнатной температуре 10 - 40 °C (50 - 104 °F). Перед зарядкой дайте горячему встроенному аккумулятору остыть.
4. Если инструмент не используется в течение длительного времени, заряжайте блок аккумулятора один раз в шесть месяцев.

ОПИСАНИЕ РАБОТЫ

Зарядка встроенного аккумулятора

⚠ВНИМАНИЕ: Не эксплуатируйте пылесос во время зарядки. Он может быть поврежден.

⚠ВНИМАНИЕ: После зарядки всегда отсоединяйте штекер зарядного устройства от пылесоса.

⚠ВНИМАНИЕ: После отсоединения инструмента не оставляйте зарядное устройство подключенным к источнику питания. Маленькие дети могут поместить подключенную вилку в рот, что вызовет травмы.

Для зарядки этого пылесоса используйте только зарядное устройство Makita DC1001. Использование зарядных устройств другого типа может привести к взрыву аккумулятора, и, как следствие, к травме или повреждению.

Выполните зарядку пылесоса перед первым использованием или после длительного хранения в разряженном состоянии. Вставьте штекер зарядного устройства в гнездо для зарядки, затем подсоедините зарядное устройство к сетевой розетке.

► Рис.1

Загорается индикатор заряда и начинается зарядка аккумулятора. Время зарядки составляет приблизительно 3 часа. После завершения зарядки индикатор гаснет. Подробнее см. в инструкции по эксплуатации зарядного устройства для аккумулятора.

► Рис.2: 1. Индикатор заряда аккумулятора

Действие выключателя

⚠ВНИМАНИЕ: Перед включением инструмента обязательно убедитесь, что триггерный переключатель работает надлежащим образом и возвращается в положение «ВЫКЛ», если его отпустить.

Для запуска инструмента просто нажмите на триггерный переключатель. Отпустите триггерный переключатель для остановки.

► Рис.3: 1. Триггерный переключатель

Индикатор заряда аккумулятора

Когда оставшийся заряд аккумулятора станет небольшим, индикатор заряда начинает мигать. Если оставшийся заряд аккумулятора станет критически низким, инструмент выключится, а индикатор заряда включится примерно на 10 секунд. В этом случае зарядите аккумулятор.

Если аккумулятор перегреется или будет перегружен, инструмент выключится, а индикатор заряда аккумулятора включится примерно на 10 секунд. Инструмент не может быть включен, если горит индикатор.

► Рис.4: 1. Индикатор заряда аккумулятора

ПРИМЕЧАНИЕ: Время, по истечении которого индикатор начинает мигать или загорается, зависит от температуры на рабочем месте и состояния аккумулятора.

СБОРКА

▲ВНИМАНИЕ: Перед проведением каких-либо ремонтных работ обязательно проверьте, что инструмент выключен.

Тип фильтра

Обычный фильтр

► **Рис.5:** 1. Контейнер 2. Фильтр предварительной очистки 3. Фильтр

Высокоэффективный фильтр

► **Рис.6:** 1. Контейнер 2. Высокоэффективный фильтр

Удаление пыли

▲ВНИМАНИЕ: Опорожните пылесос до того, как он заполнится, или сила всасывания уменьшится.

▲ВНИМАНИЕ: Обязательно удалите пыль внутри самого пылесоса. Невыполнение этого условия может привести загрязнению фильтра или к повреждению мотора.

Очистка обычного фильтра от пыли

1. Чтобы стряхнуть грязь, налипшую на фильтр, постучите рукой по фильтру 4 - 5 раз. Переверните всасывающим отверстием вниз, поверните контейнер по стрелке и отсоедините контейнер, осторожно потянув в прямом направлении.

► **Рис.7:** 1. Контейнер 2. Впускное отверстие всасывания

ПРИМЕЧАНИЕ: При открытии контейнера пыль может высыпаться, поэтому не забудьте подставить под контейнер мусорное ведро.

2. Удалите скопившуюся пыль из контейнера и из фильтра предварительной очистки.

► **Рис.8:** 1. Фильтр предварительной очистки 2. Контейнер

3. Поверните фильтр предварительной очистки по стрелке, чтобы вывести из зацепления фиксирующий буртик, и снимите фильтр.

► **Рис.9:** 1. Фильтр предварительной очистки 2. Фиксирующий буртик

4. Удалите мелкую пыль из фильтра предварительной очистки. Затем снимите фильтр и слегка постучите, чтобы выбить пыль.

► **Рис.10:** 1. Фильтр предварительной очистки 2. Фильтр

Очистка высокоэффективного фильтра от пыли

1. Чтобы стряхнуть грязь, налипшую на фильтр, постучите рукой по фильтру 4 - 5 раз. Переверните всасывающим отверстием вниз, поверните контейнер по стрелке и отсоедините контейнер, осторожно потянув в прямом направлении.

► **Рис.11:** 1. Контейнер 2. Впускное отверстие всасывания

ПРИМЕЧАНИЕ: При открытии контейнера пыль может высыпаться, поэтому не забудьте подставить под контейнер мусорное ведро.

2. Удалите скопившуюся пыль из контейнера и из высокоэффективного фильтра.

► **Рис.12:** 1. Контейнер 2. Высокоэффективный фильтр

3. Поверните высокоэффективный фильтр по стрелке, чтобы вывести из зацепления фиксирующий буртик, и снимите фильтр.

► **Рис.13:** 1. Фиксирующий буртик

4. Удалите мелкую пыль и слегка постучите, чтобы удалить пыль с высокоэффективного фильтра.

Сборка

Сборка обычного фильтра

1. Установите фильтр в пылесос до упора.

► **Рис.14:** 1. Фильтр

► **Рис.15:** 1. Фильтр

ПРИМЕЧАНИЕ: Убедитесь, что фильтр установлен прямо и не завернулся. Если фильтр установлен неправильно, как показано на рисунке, пыль проникнет в мотор, что приведет к выходу его из строя.

2. Подсоедините фильтр предварительной очистки. При этом поверните фильтр предварительной очистки так, чтобы фиксирующий буртик плотно вошел в зацепление с пылесосом.

► **Рис.16:** 1. Фильтр предварительной очистки

► **Рис.17**

3. Подсоедините контейнер. Совместите значок О на контейнере со значком О на рукоятке, затем уверенно поверните контейнер по стрелке до фиксации.

► **Рис.18:** 1. Значок О

► **Рис.19:** 1. Рукоятка 2. Контейнер

ПРИМЕЧАНИЕ: Обязательно заблаговременно удаляйте пыль, так как сила всасывания снижается, если в пылесосе скопилось много пыли.

ПРИМЕЧАНИЕ: Перед включением пылесоса обязательно проверяйте правильность установки предварительного и основного фильтра. Если они установлены неправильно, пыль попадет в корпус мотора и станет причиной его поломки. Возникновение приведенных ниже ситуаций означает, что предварительный и основной фильтры установлены неправильно. Чтобы устранить проблему, установите их правильно.

Примеры проблем

Пример 1: Установлен только фильтр предварительной очистки (без основного фильтра)

► **Рис.20:** 1. Фильтр предварительной очистки

Пример 2: Установлен только основной фильтр (без фильтра предварительной очистки)

► **Рис.21:** 1. Фильтр

Пример 3: Фильтр при установке завернулся

► **Рис.22:** 1. Фильтр

Пример 4: Фиксирующий буртик фильтра предварительной очистки недостаточно прочно зафиксирован в пазе кожуха пылесоса

- **Рис.23:** 1. Паз в корпусе пылесоса
2. Фильтр предварительной очистки
3. Фиксирующий буртик

Сборка высокоэффективного фильтра

1. Установите высокоэффективный фильтр. Для этого поверните высокоэффективный фильтр так, чтобы фиксирующий буртик плотно вошел в зацепление с пылесосом.

- **Рис.24:** 1. Высокоэффективный фильтр
2. Фиксирующий буртик

- **Рис.25:** 1. Фиксирующий буртик

2. Подсоедините контейнер. Совместите значок О на контейнере со значком О на рукоятке, затем уверенно поверните контейнер по стрелке до фиксации.

- **Рис.26:** 1. Значок О

- **Рис.27:** 1. Рукоятка 2. Контейнер

ПРИМЕЧАНИЕ: Обязательно заблаговременно удаляйте пыль, так как сила всасывания снижается, если в пылесосе скопилось много пыли.

ПРИМЕЧАНИЕ: Перед включением пылесоса обязательно проверяйте правильность установки высокоэффективного фильтра. Если они установлены неправильно, пыль попадет в корпус мотора и станет причиной его поломки. Возникновение приведенных ниже ситуаций означает, что высокоэффективный фильтр установлен неправильно. Чтобы устранить проблему, установите их правильно.

Примеры проблем

Фиксирующий буртик высокоэффективного фильтра недостаточно прочно закреплен в пазе корпуса пылесоса.

- **Рис.28:** 1. Фиксирующий буртик 2. Паз в корпусе пылесоса

ЭКСПЛУАТАЦИЯ

ВНИМАНИЕ: Для подсоединения дополнительного оборудования, например насадок, поверните и вставьте насадку по стрелке, чтобы обеспечить надежное крепление во время работы. Чтобы отсоединить насадку, поверните и извлеките по стрелке. Если при установке или снятии повернуть насадку в другую сторону, контейнер может отсоединиться.

- **Рис.29:** 1. Контейнер

Чистка (всасывание)

Насадка

Прикрепите насадку для чистки столов, письменных столов, мебели и т. д. Насадка легко скользит.

- **Рис.30:** 1. Насадка

Насадка + удлиняющая труба (прямая труба)

Удлиняющая труба вставляется между насадкой и самим пылесосом. С помощью такого приспособления удобно чистить полы стоя.

- **Рис.31:** 1. Корпус пылесоса 2. Удлиняющая труба 3. Насадка

Угловая насадка

Прикрепите угловую насадку для чистки углов и щелей автомобилей или мебели.

- **Рис.32:** 1. Угловая насадка 2. Корпус пылесоса

Угловая насадка + удлиняющая труба (прямая труба)

Используйте это приспособление в тесных углах, где невозможно поместить сам пылесос, или в труднодоступных высоких местах.

- **Рис.33:** 1. Угловая насадка 2. Удлиняющая труба 3. Корпус пылесоса

Чистка без насадки

Мелкие частицы и пыль можно собирать без насадки.

- **Рис.34**

ОБСЛУЖИВАНИЕ

ВНИМАНИЕ: Перед выполнением осмотра или обслуживания инструмента убедитесь, что устройство выключено.

ПРИМЕЧАНИЕ: Запрещается использовать бензин, растворители, спирт и другие подобные жидкости. Это может привести к обесцвечиванию, деформации и трещинам.

После использования

Прежде чем сложить пылесос на хранение или поставить на зарядку, зафиксируйте головку насадки. Повесьте устройство на крюк, доступный на вашем рынке.

- **Рис.35**

ПРИМЕЧАНИЕ: Если прислонить пылесос к стене без дополнительных опор, он упадет и будет поврежден.

- **Рис.36**

Очистка

Время от времени протирайте внешнюю часть (корпус) пылесоса с помощью тряпки, смоченной мыльной водой. Также очищайте всасывающее отверстие, область крепления пылесборного мешка/бумажного фильтра и заглушку для пыли.

► **Рис.37**

Когда в фильтре скопится пыль и мощность пылесоса уменьшится, промойте фильтр в мыльной воде. Тщательно высушите его перед использованием. Неполностью высушенный фильтр может привести к плохому всасыванию и уменьшить срок службы мотора.

► **Рис.38**

Очистка насадки

В случае загрязнения щетки на насадке, очистите ее от пыли с помощью липкой ленты.

► **Рис.39:** 1. Щетка

Утилизация пылесоса

В этом пылесосе имеется встроенный ионно-литиевый аккумулятор. Обязательно удалите его перед утилизацией пылесоса.

Снятие встроенного аккумулятора

⚠ВНИМАНИЕ: Не прикасайтесь к контактам какими-либо токопроводящими предметами.

⚠ВНИМАНИЕ: Не храните аккумуляторный блок в контейнере вместе с другими металлическими предметами, такими как гвозди, монеты и т. п.

⚠ВНИМАНИЕ: Не допускайте попадания на аккумулятор воды или дождя.

⚠ВНИМАНИЕ: Не разбирайте и не изменяйте конструкцию аккумулятора.

⚠ВНИМАНИЕ: Прежде чем снимать аккумулятор, отключите пылесос от источника питания.

Устранение неполадок

Перед ремонтом проверьте следующее.

Признак	Что проверить	Способ крепления
Недостаточная сила всасывания	Контейнер заполнен пылью?	Опорожните контейнер.
	Фильтр засорен?	Очистите или вымойте фильтр.
	Недостаточный заряд блока аккумулятора?	Зарядите блок аккумулятора.
Не работает	Недостаточный заряд блока аккумулятора?	Зарядите блок аккумулятора.

⚠ВНИМАНИЕ: Не пытайтесь ремонтировать пылесос самостоятельно.

1. Для снятия задней крышки нажмите на нее в направлении стрелки.

► **Рис.40:** 1. Задняя крышка

2. Вытащите встроенный аккумулятор наполовину. Отсоедините выводы проводов от аккумулятора, нажав на разъем в направлении стрелки и плавно вытягивая аккумулятор, как показано на рисунке.

► **Рис.41:** 1. Разъем 2. Выводы проводов

3. Затем полностью выдвиньте аккумуляторный блок.

► **Рис.42:** 1. Аккумуляторный блок

4. Во избежание короткого замыкания поместите удаленный аккумулятор в картонную коробку.

Установка сменного аккумулятора

Для установки сменного аккумулятора выполните операции по снятию в обратном порядке.

⚠ВНИМАНИЕ: Перед тем как установить заднюю крышку в исходное положение, уложите провод так, чтобы он полностью находился внутри пылесоса. В противном случае можно повредить провод.

► **Рис.43**

После установки аккумулятора (см. "ТЕХНИЧЕСКИЕ ХАРАКТЕРИСТИКИ") зарядите его.

Для обеспечения БЕЗОПАСНОСТИ и НАДЕЖНОСТИ оборудования ремонт, любое другое техобслуживание или регулировку необходимо производить в уполномоченных сервис-центрах Makita или сервис-центрах предприятия с использованием только сменных частей производства Makita.

ДОПОЛНИТЕЛЬНЫЕ ПРИНАДЛЕЖНОСТИ

ВНИМАНИЕ: Данные принадлежности или приспособления рекомендуются для использования с инструментом Makita, указанным в настоящем руководстве. Использование других принадлежностей или приспособлений может привести к получению травмы. Используйте принадлежность или приспособление только по указанному назначению.

Если вам необходимо содействие в получении дополнительной информации по этим принадлежностям, свяжитесь с вашим сервис-центром Makita.

- Удлиняющая труба (прямая труба)
- Насадка
- Насадка для чистки ковра
- Щетка для чистки полок
- Угловая насадка
- Круглая щетка
- Гибкий шланг
- Фильтр
- Фильтр предварительной очистки
- Высокоэффективный фильтр
- Сменный аккумулятор
- Устройство для быстрой зарядки

ПРИМЕЧАНИЕ: Некоторые элементы списка могут входить в комплект инструмента в качестве стандартных приспособлений. Они могут отличаться в зависимости от страны.

Makita Europe N.V. Jan-Baptist Vinkstraat 2,
3070 Kortenberg, Belgium

Makita Corporation 3-11-8, Sumiyoshi-cho,
Anjo, Aichi 446-8502 Japan

www.makita.com

885583-984
EN, SV, NO, FI, LV,
LT, ET, RU
20170221