

SE 3 Compact
SE 3 Compact Home
SE 3 Compact Home Floor

Русский



**Register
your product**
www.kaercher.com/welcome



59512470 (09/24)

A

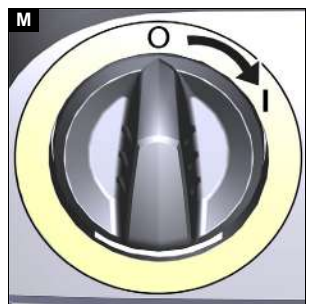
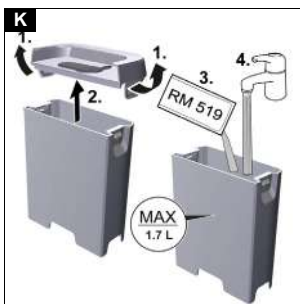
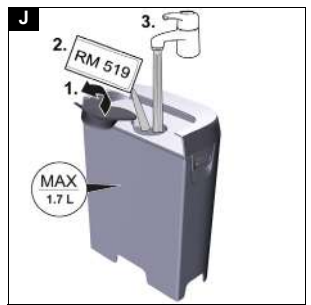
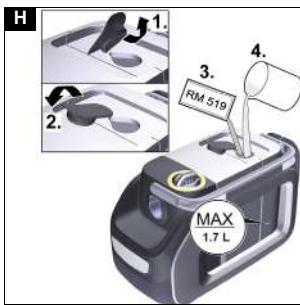
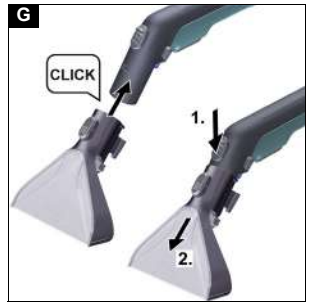
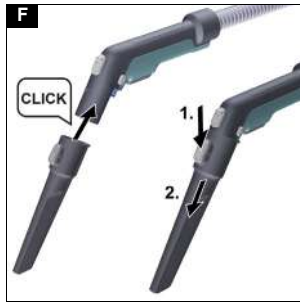
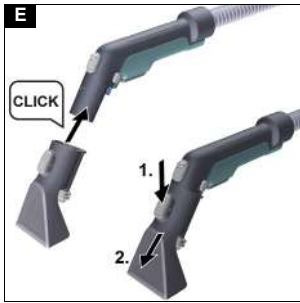
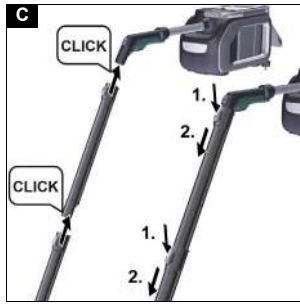
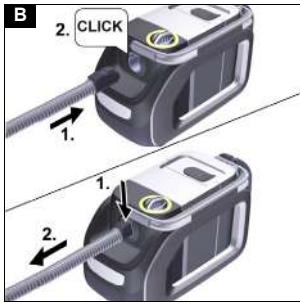

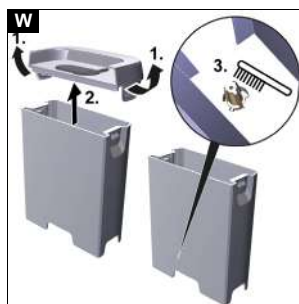
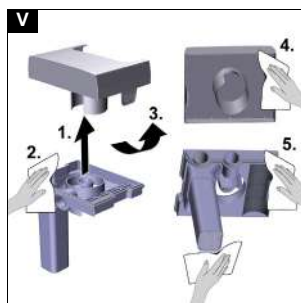
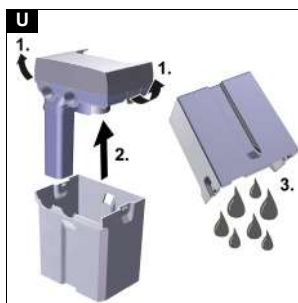
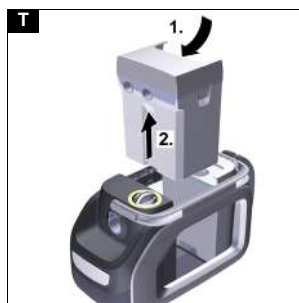
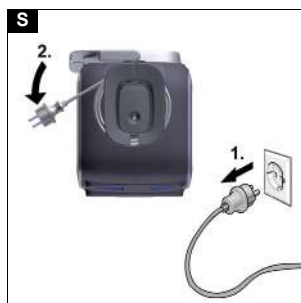
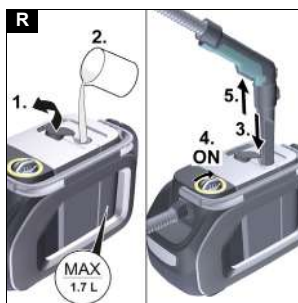
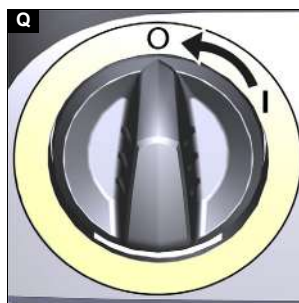
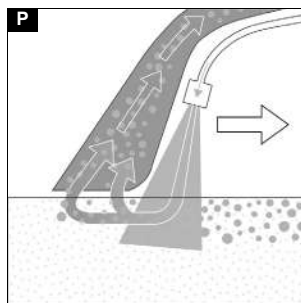
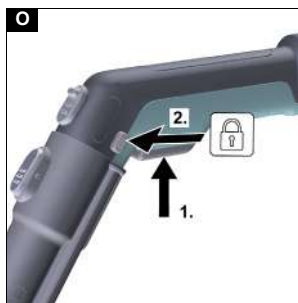

Содержание

Общие указания.....	108
Использование по назначению.....	108
Защита окружающей среды.....	108
Сервисная служба.....	108
Принадлежности и запасные части.....	108
Комплект поставки.....	108
Гарантия.....	108
Символы на устройстве.....	109
Описание устройства.....	109
Ввод в эксплуатацию.....	109
Эксплуатация.....	110
Транспортировка.....	111
Уход и техническое обслуживание.....	112
Помощь при неисправностях.....	112
Технические характеристики.....	112

Общие указания



Перед первым применением устройства ознакомиться с данной оригинальной инструкцией по эксплуатации и прилагаемыми указаниями по технике безопасности. Действовать в соответствии с ними.

Сохранять обе брошюры для дальнейшего пользования или для следующего владельца.

- Несоблюдение инструкции по эксплуатации и указаний по технике безопасности может привести к повреждению устройства и опасности травмирования оператора и других лиц.
- При обнаружении транспортных повреждений сразу проинформировать торгового представителя.
- При распаковке устройства проверить его комплектность и целостность.

Использование по назначению

Устройство предназначено только для использования в домашнем хозяйстве. Устройство предназначено для использования в качестве минимойки для очистки салонов автомобилей, обивочных тканей и ковровых покрытий в салонах в соответствии с положениями, приведенными в данной инструкции по эксплуатации, и указаниями по технике безопасности.

Защита окружающей среды



Упаковочные материалы поддаются вторичной переработке. Упаковку необходимо утилизировать без ущерба для окружающей среды.



Электрические и электронные устройства часто содержат ценные материалы, пригодные для вторичной переработки, и зачастую такие компоненты, как батареи, аккумуляторы или масло, которые при неправильном обращении или ненадлежащей утилизации представляют потенциальную опасность для здоровья и окружающей среды. Тем не менее, данные компоненты необходимы для правильной работы устройства. Устройства, обозначенные этим символом, запрещено утилизировать вместе с бытовыми отходами.

Указания по компонентам (REACH)

Для получения актуальной информации о компонентах см. www.kaercher.de/REACH

Сервисная служба

Филиал фирмы KÄRCHER всегда окажет поддержку в случае возникновения вопросов или неисправностей.

Принадлежности и запасные части

Использовать только оригинальные принадлежности и запасные части. Только они гарантируют безопасную и бесперебойную работу устройства.

Для получения информации о принадлежностях и запчастях см. www.kaercher.com.

Комплект поставки

Комплектация устройства указана на упаковке. При распаковке устройства проверить комплектацию. При обнаружении недостающих принадлежностей или повреждений, полученных во время транспортировки, следует уведомить торговую организацию, продавшую устройство.

Гарантия

В каждой стране действуют соответствующие условия гарантии, установленные нашей дочерней сбытовой компанией. Возможные неисправности устройства в течение гарантийного срока мы устраняем бесплатно, если причина заключается в дефектах материалов или производственном браке. В случае возникновения претензий в течение гарантийного срока просьба обращаться с чеком о покупке в торговую организацию, продавшую изделие, или в ближайшую уполномоченную службу сервисного обслуживания. (Адрес указан на обороте)

Дополнительную информацию о гарантии (при наличии) можно найти в области сервисного обслуживания на местном веб-сайте Kärcher в разделе «Загрузки».

Дата выпуска отображается на заводской табличке в закодированном виде. При этом отдельные цифры имеют следующее значение::

Пример: 30190
3 год выпуска
0 столетие выпуска
1 десятилетие выпуска
9 вторая цифра месяца выпуска
0 первая цифра месяца выпуска

Таким образом, в данном примере код 30190 означает дату выпуска 09 / (2) 013.

Символы на устройстве

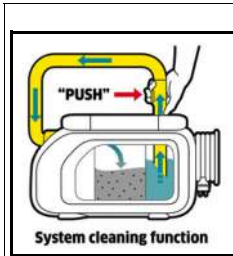

На внутренней стороне бака для чистой воды имеется символ для очистки системы после использования:

- Наполнить бак для чистой воды водопроводной водой. Затем полностью вставить щелевую насадку в отверстие бака, включить устройство, нажать и удерживать нажатым распылительный рычаг. См. также главу *Окончание работы*

Описание устройства

Оснащение отличается в зависимости от выбранной модели. Описание определенного оснащения приведено на упаковке устройства.

Рисунки см. на страницах с рисунками.

Рисунок А

- 1 Разъем для подключения распылительного/всасывающего шланга
- 2 Бак для грязной воды с крышкой
- 3 Бак для чистой воды с крышкой
- 4 Держатель для рукоятки от распылительного/всасывающего шланга
- 5 Замок бака
- 6 Выключатель устройства (I (Вкл.)/O (Выкл.))
- 7 Ручка для переноски
- 8 Место для хранения губки, щетки, пакета с моющим средством
- 9 Держатель для сетевого кабеля и насадки для пола для влажной уборки
- 10 Сетевой кабель
- 11 Распылительный/всасывающий шланг и рукоятка с распылительным рычагом и кнопкой блокировки
- 12 Насадка для мягкой мебели для влажной уборки
- 13 Щелевая насадка для влажной уборки
- 14* Распылительные/всасывающие трубки 2 x 0,5 м
- 15* Насадка для пола для влажной уборки
- 16 Моющее средство RM 519 (100 мл)

* опция

Ввод в эксплуатацию

Предварительная очистка

Примечание

Поскольку устройство не имеет функции сухой очистки, при необходимости перед очисткой обивки удалить крупные частицы мусора (например, крошки) с помощью обычного пылесоса.

Подключение распылительного/всасывающего шланга

1. Вставить распылительный/всасывающий шланг в разъем для подключения шланга на устройстве до фиксации.

- Для извлечения шланга следует нажать фиксатор и извлечь распылительный/всасывающий шланг.

Рисунок В

2. При необходимости установить принадлежность. См. главу *Установка принадлежности*.

Заполнение бака для чистой воды

ВНИМАНИЕ

Включать устройство только в том случае, если установлены баки для чистой и грязной воды.

ВНИМАНИЕ

Резервуары для свежей и сточной воды должны быть надежно закреплены в устройстве.

ВНИМАНИЕ

Использование неподходящих моющих средств может повредить устройство и привести к аннулированию гарантии.

Примечание

При необходимости для очистки обивки использовать моющее средство KÄRCHER RM 519.

- Соблюдать информацию производителя относительно дозировки моющего средства.
- На одно заполнение бака рекомендуется дозировка прибл. 100 мл моющего средства.
- Залить моющее средство и заполнить водой до отметки «MAX».
- Полный объем заполнения составляет макс. 1,7 л.

Примечание

Бак для чистой воды можно снять для наполнения или наполнить непосредственно на устройстве.

Наполнение бака для воды непосредственно на устройстве

- 1 Потянуть замок бака вверх и повернуть его в сторону. Налить моющее средство в соответствии с инструкцией, а затем наполнить бак водопроводной водой до отметки «MAX».

Рисунок Н

- 2 Закрыть замок бака.

Снятие бака для воды для наполнения

- 1 Извлечь бак для воды вертикально вверх за потайную ручку.

Рисунок I

- 2 Потянуть замок бака вверх, повернуть его в сторону и наполнить бак для воды моющим средством и водопроводной водой до отметки «MAX».

Рисунок J

или

Разблокировать крышку бака, снять ее и заполнить бак моющим средством и водопроводной водой до отметки «МАХ».

Рисунок К

3. Закрыть замок бака или надеть крышку бака, убедившись в надежности посадки.
4. Вставить бак для воды до самого дна устройства.

Установка принадлежности

Уборка ковровых напольных покрытий

Для уборки ковровых напольных покрытий использовать распылительные/всасывающие трубки и насадку для пола для влажной уборки.

1. Соединить распылительные/всасывающие трубки и подсоединить их к распылительному/всасывающему шлангу; все части должны зафиксироваться со щелчком.
 2. Надеть насадку для пола для влажной уборки на распылительные/всасывающие трубки до щелчка.
- Для отсоединения распылительных/всасывающих трубок и насадки для пола для влажной уборки нажать соответствующую кнопку разблокировки и разъединить части.

Рисунок С

Рисунок D

Чистка мягкой мебели

В зависимости от потребности для очистки мягкой мебели и матрасов можно использовать насадку для мягкой мебели для влажной уборки, щелевую насадку для влажной уборки или насадку для пола для влажной уборки.

- Надеть насадку для мягкой мебели для влажной уборки, щелевую насадку для влажной уборки или насадку для пола для влажной уборки на ручку распылительного/всасывающего шланга до щелчка.
- Для отсоединения насадки для мягкой мебели для влажной уборки, щелевой насадки для влажной уборки или насадки для пола для влажной уборки нажать кнопку разблокировки и отсоединить от распылительного/всасывающего шланга.

Рисунок E

Рисунок F

Рисунок G

Включение устройства

⚠ ПРЕДУПРЕЖДЕНИЕ

Опасность поражения электрическим током
Если сетевой кабель размотан не полностью, то при неправильной оценке дистанции существует опасность натяжения и повреждения кабеля питания.

Всегда разматывать кабель питания полностью.

1. Снять сетевой кабель полностью с кабельного крюка.
2. Вставить штепсельную вилку в розетку.

Рисунок L

3. Установить выключатель устройства в положение I (Вкл.).

Рисунок M

Запустить двигатель всасывающей турбины и насос.

4. Полностью закрыть воздушную заслонку.

Рисунок N

Эксплуатация

Очистка ковровых покрытий или обивки

Примечание

Использование теплой воды (макс. температура 50 °C) повышает эффективность чистки.

Примечание

Для очистки используйте только моющее средство RM 519 KÄRCHER.

ВНИМАНИЕ

Опасность моющего раствора

Опасность повреждения

Перед использованием устройства проверить очищаемый объект на устойчивость окраски и водостойкость в незаметном месте.

1. Заполнить бак для чистой воды моющим средством и водой, см. главу *Заполнение бака для чистой воды*.
2. Включите устройство, см. главу *Включение устройства*.
3. Выбрать необходимую насадку и для распыления моющего раствора нажать рычаг на ручке.
4. Для распыления на больших площадях сначала нажать рычаг на ручке, а затем нажать кнопку блокировки.

Рисунок O

5. Протягивать насадку для пола для влажной уборки или насадку для мягкой мебели для влажной уборки по очищаемой поверхности рядами внахлест на себя, не от себя.

Рисунок P

Примечание

Для более быстрой и эффективной работы при очистке обивки (например, больших диванов) можно использовать и насадку для пола для влажной уборки.

Примечание

При полном баке для грязной воды входное отверстие закрывается поплавком, а устройство начинает работать с повышенным числом оборотов.

6. Немедленно выключить устройство и опорожнить бак для грязной воды, см. главу *Опорожнение бака для грязной воды*.

Методы очистки

Легкое/нормальное загрязнение

1. Установить выключатель устройства в положение I (Вкл.).
Рисунок M
Запустить двигатель всасывающей турбины и насос.
2. Нажать на рычаг для распыления. Моющий раствор распыляется.
Рисунок O
3. Отпустить рычаг для распыления и собрать остатки моющего раствора. При необходимости можно использовать воздушную заслонку, чтобы регулировать силу всасывания.
Рисунок N
4. После очистки промыть обивку и напольное ковровое покрытие чистой теплой водой и по желанию нанести пропитку.

Сильное загрязнение или пятна

1. Установить выключатель устройства в положение I (Вкл.).

Рисунок М

Запустить двигатель всасывающей турбины и насос.

2. Нажать на рычаг для распыления.

Рисунок О

Моющий раствор распыляется.

3. Установить выключатель устройства в положение O (Выкл.).

Рисунок Q

4. Оставить моющий раствор не менее чем на 5 минут для воздействия.

5. Установить выключатель устройства в положение I (Вкл.).

Запустить двигатель всасывающей турбины и насос.

Рисунок М

6. Собрать остатки моющего раствора.

При необходимости можно использовать воздушную заслонку, чтобы регулировать силу всасывания.

Рисунок N

7. При необходимости повторить процесс.

8. После очистки промыть обивку и напольное ковровое покрытие чистой теплой водой и по желанию нанести пропитку.

Окончание работы

Примечание

Чтобы в линиях не оставались частицы моющего средства и грязи, после каждого использования проводить очистку системы (без добавления моющих средств).

1. Установить выключатель устройства в положение O (Выкл.).

Рисунок Q

2. Опорожнить бак для грязной воды, см. главу *Опорожнение бака для грязной воды*.

3. Заполнить бак для чистой воды водопроводной водой до отметки «MAX», см. главу *Заполнение бака для чистой воды*.

4. Подсоединить щелевую насадку к распылительному/всасывающему шлангу.

5. Открыть замок бака и полностью вставить щелевую насадку в отверстие.

6. Установить выключатель устройства в положение I (Вкл.), одновременно нажимая и удерживая рычаг для распыления на рукоятке.

Рисунок R

Процесс промывки завершается, как только бак для чистой воды становится полностью пустым.

7. Установить выключатель устройства в положение O (Выкл.).

Рисунок Q

8. Извлечь штепсельную вилку из розетки. Полностью, но не слишком туго (неплотно) намотать сетевой кабель вокруг держателя кабеля.

Рисунок S

9. Опорожнить бак для грязной воды, см. главу *Опорожнение бака для грязной воды*.

10. Тщательно промыть бак для грязной воды чистой водой.

11. В случае загрязнения промыть также бак для чистой воды чистой водой и очистить фильтр, см.

главу *Очистка фильтра в баке для чистой воды*

12. Отсоединить принадлежности от устройства.

13. Для удаления остатков жидкости в распылительном/всасывающем шланге:
 - a Нажать на фиксатор и снять распылительный/всасывающий шланг с устройства.

Рисунок B

- b Нажать на рычаг на рукоятке и слить жидкость.

Примечание

Чтобы жидкость могла полностью высохнуть, не наматывать распылительный/всасывающий шланг вокруг устройства для его сушки.

Примечание

Для предотвращения образования луж в жилом помещении (например, на ковровом покрытии, паркете) слить остатки жидкости в подходящую емкость (например, умывальник, ведро).

14. Промыть насадки для влажной уборки водопроводной водой и дать устройству высохнуть вместе с другими принадлежностями.
15. Поставить устройство на хранение в «положении для сушки» (крышки обоих баков слегка приоткрыты, чтобы оставшаяся жидкость могла полностью высохнуть).

Опорожнение бака для грязной воды

1. Вынуть бак для грязной воды вертикально вверх за потайную ручку.

Рисунок T

2. Разблокировать два боковых замка бака, снять крышку бака и слить грязную воду.

Рисунок U

3. При продолжении очистки: Надеть крышку бака, убедившись в надежности ее посадки. Вставить бак для грязной воды до самого дна устройства.
4. По окончании очистки: Поставить устройство на хранение в «положении для сушки» (крышка бака слегка приоткрыта, чтобы оставшаяся жидкость могла полностью высохнуть).

Хранение устройства

1. Прикрепить насадку для пола для влажной уборки к держателю для принадлежностей на держателе кабеля.
 2. Обмотать распылительный/всасывающий шланг вокруг устройства.
 3. Закрепить ручку/шланг распылительного/всасывающего шланга на держателе для принадлежностей, расположенном сбоку устройства, с помощью резиновой ленты. Обратите внимание на правильное направление намотки, чтобы ручку и шланг можно было закрепить с помощью резиновой ленты.
- Рисунок Y**
4. Хранить устройство в сухом и защищенном от морозов помещении.

Транспортировка

⚠ ОСТОРОЖНО

Опасность получения травм и повреждений! Травмирование и повреждения при несоблюдении веса.

Во время хранения и транспортировки учитывать вес устройства.

Транспортировка вручную

1. Высоко поднять прибор за ручку и перенести.

Транспортировка на транспортных средствах.

1. Зафиксировать прибор от смещения и опрокидывания.

Уход и техническое обслуживание

Общие указания по уходу

- Устройства и пластмассовые принадлежности чистить обычными средствами для чистки пластмассы.
- При необходимости промыть водой контейнер и принадлежности, и просушить их перед дальнейшим применением.

Очистка крышки бака для грязной воды и отделителя

Примечание

На внутренней стороне крышки бака для грязной воды (на отделителе) находятся 2 сетки. Если сетки влажные или грязные, поплавки могут переключаться неправильно или устройство может выключиться слишком рано.

Поэтому следите за тем, чтобы сетки во время работы были чистыми и сухими.

1. Извлечь бак для грязной воды из устройства, см. главу **Опорожнение бака для грязной воды**.
2. Снять крышку с бака и извлечь отделитель.
3. Аккуратно очистить крышку бака и отделитель влажной тряпкой.
4. Осторожно удалить влагу сухой тряпкой.

Рисунок V

5. Собрать вместе крышку бака и отделитель, закрепить их на баке и установить обратно в устройство.

Очистка распылительного сопла

Примечание

Если струя неравномерна, распылительное сопло всасывающей насадки для влажной уборки может быть забито остатками и должно быть очищено.

1. Чтобы очистить насадку для пола для влажной уборки и насадку для мягкой мебели для влажной уборки, отсоединить держатель насадки, повернув его, и снять его вместе с насадкой.

Примечание

Положить уплотнительное кольцо в надежное место и вставить его снова после очистки.

Рисунок X

2. Очистить распылительное сопло от остатков под проточной водой.
3. Вставить распылительное сопло и уплотнительное кольцо в держатель насадки и снова закрепить его, повернув.
4. Также очистить распылительное сопло щелевой насадки для влажной уборки от остатков под проточной водой.

Очистка фильтра в баке для чистой воды

Примечание

На дне бака для чистой воды находится фильтр, на котором могут оседать частицы грязи, блокируя поток воды. Поэтому рекомендуется регулярно очищать фильтр.

Примечание

Для очистки фильтра необходимо снять с устройства и опорожнить бак для чистой воды.

1. Открыть и снять крышку бака, см. главу **Заполнение бака для чистой воды**.
2. Тщательно промыть фильтр водой или осторожно очистить его мягкой щеткой.

Рисунок W

3. Надеть крышку бака, убедившись в надежности ее посадки.

Помощь при неисправностях

Недостаточная мощность всасывания

Воздушная заслонка открыта слишком широко.

- Закрывать воздушную заслонку.

Принадлежность, всасывающий шланг или распылительные/всасывающие трубки засорены.

- Устранить засор.

Сетки крышки бака для грязной воды загрязнены или влажные.

- Очистить/просушить сетки.

Мусоросборник установлен неправильно.

- Прижать мусоросборник вниз.

Из насадки не течет вода

Бак для чистой воды пустой

- Наполнить бак для чистой воды.

Фильтр чистой воды загрязнен.

- Очистить фильтр чистой воды.

Неправильное соединение принадлежности и распылительного/всасывающего шланга.

- Установить правильное соединение.

Насос для моющего средства неисправен.

- Обратиться в сервисную службу.

Струя неравномерная

Распылительное сопло на принадлежности для влажной уборки загрязнено.

- Очистить распылительное сопло на соответствующей принадлежности.

Устройство начинает работать громче и больше не всасывает грязную воду

Сетки крышки бака для грязной воды загрязнены или влажные.

- Очистить/просушить сетки.

Технические характеристики

Электрическое подключение

Частота	Hz	50-60
Напряжение	V	220-240
Сетевой предохранитель (инертный)	A	10
Номинальная мощность	W	500

Рабочие характеристики устройства

Макс. объем заполнения чистой водой	l	1,7
Макс. объем заполнения грязной водой	l	2,9
Макс. температура моющего раствора (Т в макс.)	°C	50

Размеры и вес

Вес (без принадлежностей)	kg	4,1
Длина x ширина x высота	mm	440x230 x260

Расчетные значения согласно EN 60704-2-1

Уровень звукового давления dB(A) 83

Сохраняется право на внесение технических изменений.



THANK YOU!
MERCI! DANKE! ¡GRACIAS!



Registrieren Sie Ihr Produkt und profitieren Sie von vielen Vorteilen.

Register your product and benefit from many advantages.

Enregistrez votre produit et bénéficiez de nombreux avantages.

Registre su producto y aproveche de muchas ventajas.

www.kaercher.com/welcome



Bewerten Sie Ihr Produkt und sagen Sie uns Ihre Meinung.

Rate your product and tell us your opinion.

Évaluer votre produit et dites-nous votre opinion.

Reseñe su producto y díganos su opinión.

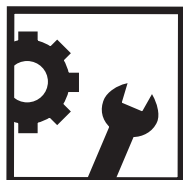

www.kaercher.com/dealersearch

Alfred Kärcher SE & Co. KG

Alfred-Kärcher-Str. 28-40

71364 Winnenden (Germany)

