

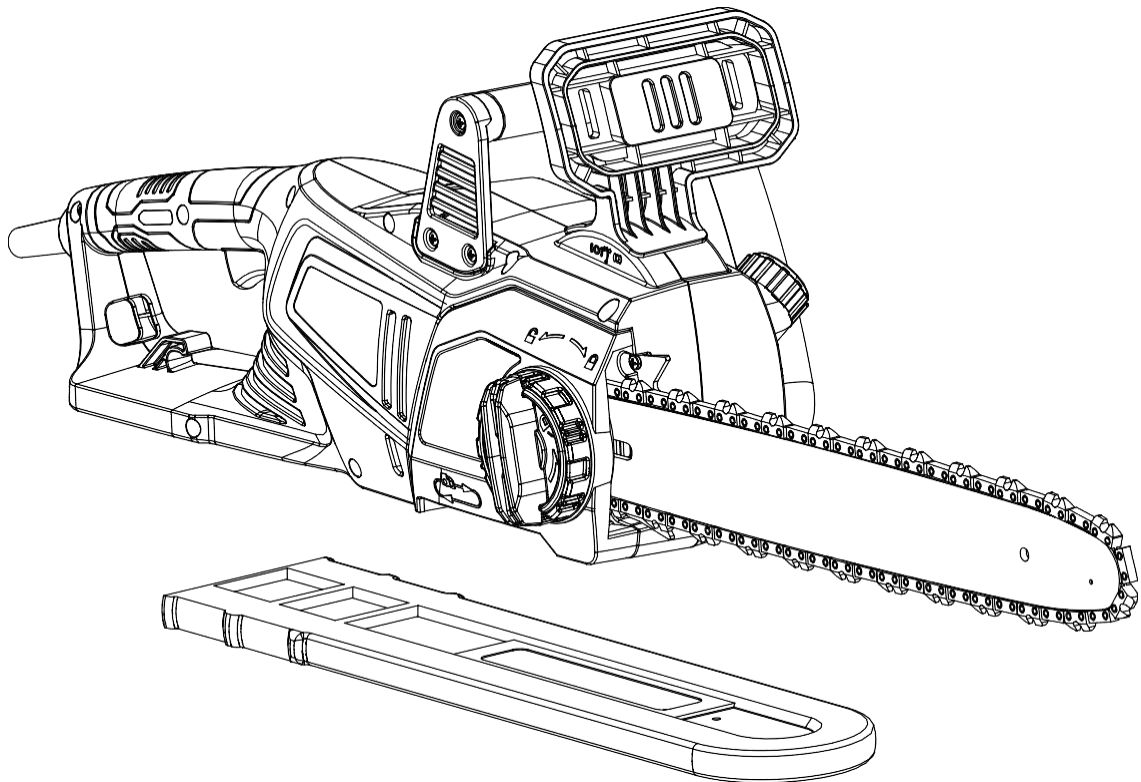

220V-240V Electric Chain Saw

Operator's manual
Model: CSE22-M3-EU
CSE24-M1-EU



For customer service please find all information on www.senixtools.eu.
CAUTION: BEFORE USING THIS PRODUCT, READ THIS MANUAL AND
FOLLOW ALL ITS SAFETY RULES AND OPERATING INSTRUCTIONS.
ORIGINAL INSTRUCTIONS

SAFETY & INTERNATIONAL SYMBOLS

This operator's manual describes safety and international symbols and pictographs that may appear on this product. Read the operator's manual for complete safety, assembly, operating and maintenance and repair information.



Caution / Warning.



Read the instruction manual.



Wear eye protection



Wear hearing protection



Wear respiratory protection



Wear safety helmet



Wear face protection!



Wear protective gloves.



Wear safety footwear.



Switch the product off and disconnect it from the power supply before assembly, cleaning, adjustments, maintenance, storage and transportation.



Remove plug from the mains immediately if the power cord/extension cord is damaged or cut.



Kickback! Tip contact may cause the guide bar to move suddenly upward and backwards what may cause serious injury to user.



Contact of the guide bar tip with any object should be avoided.



Always use the product with two hands. Do not use one handed when operating the product.



Objects thrown by the product could hit the user or other bystanders. Always ensure that other people and pets remain at a safe distance from the product when it is in operation. In general, children must not come near the area where the product is.



Do not use in rain or wet conditions.

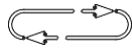

Correct direction of cutting teeth.



Correct direction of cutting-teeth



Chain oil fill



Chain brake (the  symbol shows the position in which the brake is released)



Guaranteed sound power level value in 103 dB



Class II protection.



The product complies with the applicable European directives and an evaluation method of conformity for these directives were done.



Recycling symbol.

TABLE OF CONTENTS

SAFETY WARNINGS.....	3
KNOW YOUR UNIT.....	8
INCLUDED PARTS.....	8
SPECIFICATIONS*.....	9
CHAIN SAW PREPARATION.....	10
OPERATION.....	12
SAWING TECHNIQUES.....	14
MAINTENANCE AND ADJUSTMENTS.....	16
PARTS.....	19
EC DECLARATION OF CONFORMITY.....	21

SAFETY WARNINGS

GENERAL POWER TOOL SAFETY WARNINGS



WARNING:

Read all safety warnings and all instructions. Failure to follow the warnings and instructions may result in electric shock, fire and/or serious injury. Save all warnings and instructions for future reference.

The term "power tool" in the warnings refers to your mains-operated (corded) power tool or battery-operated (cordless) power tool.

WORK AREA SAFETY

1. **Keep work area clean and well lit.** Cluttered or dark areas invite accidents.
2. **Do not operate power tools in explosive atmospheres, such as in the presence of flammable liquids, gases or dust.** Power tools create sparks which may ignite the dust or fumes.
3. **Keep children and bystanders away while operating a power tool.** Distractions can cause you to lose control.

ELECTRICAL SAFETY

1. **Power tool plugs must match the outlet. Never modify the plug in any way. Do not use any adapter plugs with earthed (grounded) power**

tools. Unmodified plugs and matching outlets will reduce risk of electric shock.

2. **Avoid body contact with earthed or grounded surfaces, such as pipes, radiators, ranges and refrigerators.** There is an increased risk of electric shock if your body is earthed or grounded.
3. **Do not expose power tools to rain or wet conditions.** Water entering a power tool will increase the risk of electric shock.
4. **Do not abuse the cord. Never use the cord for carrying, pulling or unplugging the power tool. Keep cord away from heat, oil, sharp edges or moving parts.** Damaged or entangled cords increase the risk of electric shock.
5. **When operating a power tool outdoors, use an extension cord suitable for outdoor use.** Use of a cord suitable for outdoor use reduces the risk of electric shock.
6. **If operating a power tool in a damp location is unavoidable, use a residual current device (RCD) protected supply.** Use of an RCD reduces the risk of electric shock.

PERSONAL SAFETY

1. **Stay alert, watch what you are doing and use common sense when operating a power tool. Do not use**

a power tool while you are tired or under the influence of drugs, alcohol or medication. A moment of inattention while operating power tools may result in serious personal injury.

2. **Use personal protective equipment. Always wear eye protection.** Protective equipment such as dust mask, non-skid safety shoes, hard hat, or hearing protection used for appropriate conditions will reduce personal injuries.
3. **Prevent unintentional starting. Ensure the switch is in the off-position before connecting to power source and/or battery pack, picking up or carrying the tool.** Carrying power tools with your finger on the switch or energising power tools that have the switch on invites accidents.
4. **Remove any adjusting key or wrench before turning the power tool on.** A wrench or a key left attached to a rotating part of the power tool may result in personal injury.
5. **Do not overreach. Keep proper footing and balance at all times.** This enables better control of the power tool in unexpected situations.
6. **Dress properly. Do not wear loose clothing or jewellery. Keep your hair, clothing and gloves away from moving parts.** Loose clothes, jewellery or long hair can be caught in moving parts.
7. **If devices are provided for the connection of dust extraction and collection facilities, ensure these are connected and properly used.** Use of dust collection can reduce dust-related hazards.

POWER TOOL USE AND CARE

1. **Do not force the power tool. Use the correct power tool for your application.** The correct power tool will do the job better and safer at the rate for which it was designed.

2. **Do not use the power tool if the switch does not turn it on and off.** Any power tool that cannot be controlled with the switch is dangerous and must be repaired.
3. **Disconnect the plug from the power source and/or the battery pack from the power tool before making any adjustments, changing accessories, or storing power tools.** Such preventive safety measures reduce the risk of starting the power tool accidentally.
4. **Store idle power tools out of the reach of children and do not allow persons unfamiliar with the power tool or these instructions to operate the power tool.** Power tools are dangerous in the hands of untrained users.
5. **Maintain power tools. Check for misalignment or binding of moving parts, breakage of parts and any other condition that may affect the power tool's operation. If damaged, have the power tool repaired before use.** Many accidents are caused by poorly maintained power tools.
6. **Keep cutting tools sharp and clean.** Properly maintained cutting tools with sharp cutting edges are less likely to bind and are easier to control.
7. **Use the power tool, accessories and tool bits etc. in accordance with these instructions, taking into account the working conditions and the work to be performed.** Use of the power tool for operations different from those intended could result in a hazardous situation.

SERVICE

1. **Have your power tools serviced by a qualified repair person using only identical replacement parts.** This will ensure that safety of the power tool is maintained.

CHAIN SAW SAFETY WARNINGS

- 1. Keep all parts of the body away from the saw chain when the chain saw is operating. Before you start the chain saw, make sure the saw chain is not contacting anything.** A moment of inattention while operating chain saws may cause entanglement of your clothing or body with the saw chain.
- 2. Always hold the chain saw with your right hand on the rear handle and your left hand on the front handle.** Holding the chain saw with a reversed hand configuration increases the risk of personal injury and should never be done.
- 3. Hold the power tool by insulated gripping surfaces only, because the saw chain may contact hidden wiring or its own cord.** Saw chains contacting a "live" wire may make exposed metal parts of the power tool "live" and could give the operator an electric shock.
- 4. Wear safety glasses and hearing protection. Further protective equipment for head, hands, legs and feet is recommended.** Adequate protective clothing will reduce personal injury by flying debris or accidental contact with the saw chain.
- 5. Do not operate a chain saw in a tree.** Operation of a chain saw while up in a tree may result in personal injury.
- 6. Always keep proper footing and operate the chain saw only when standing on fixed, secure and level surface.** Slippery or unstable surfaces such as ladders may cause a loss of balance or control of the chain saw.
- 7. When cutting a limb that is under tension be alert for spring back.** When the tension in the wood fibres is released the spring loaded limb may strike the operator and/or throw the chain saw out of control.
- 8. Use extreme caution when cutting brush and saplings.** The slender material may catch the saw chain and be whipped toward you or pull you off balance.
- 9. Carry the chain saw by the front handle with the chain saw switched off and away from your body.** When transporting or storing the chain saw always fit the guide bar cover. Proper handling of the chain saw will reduce the likelihood of accidental contact with the moving saw chain.
- 10. Follow instructions for lubricating, chain tensioning and changing accessories.** Improperly tensioned or lubricated chain may either break or increase the chance for kickback.
- 11. Keep handles dry, clean, and free from oil and grease.** Greasy, oily handles are slippery causing loss of control.
- 12. Cut wood only. Do not use chain saw for purposes not intended. For example: do not use chain saw for cutting plastic, masonry or non-wood building materials.** Use of the chain saw for operations different than intended could result in a hazardous situation.

CAUSES AND OPERATOR PREVENTION OF KICKBACK

Kickback may occur when the nose or tip of the guide bar touches an object, or when the wood closes in and pinches the saw chain in the cut.

Tip contact in some cases may cause a sudden reverse reaction, kicking the guide bar up and back towards the operator. Pinching the saw chain along the top of the guide bar may push the guide bar rapidly back towards the operator.

Either of these reactions may cause you to lose control of the saw which could result in serious personal injury. Do not rely exclusively upon the safety devices built into your saw. As a chain saw user, you should take several steps to keep your cutting jobs free from accident or injury.

Kickback is the result of tool misuse and/or incorrect operating procedures or conditions and can be avoided by taking proper precautions as given below:

- 1. Maintain a firm grip, with thumbs and fingers encircling the chain saw handles, with both hands on the saw and position your body and arm to allow you to resist kickback forces.** Kickback forces can be controlled by the operator, if proper precautions are taken. Do not let go of the chain saw.
- 2. Do not overreach and do not cut above shoulder height.** This helps prevent unintended tip contact and enables better control of the chain saw in unexpected situations.
- 3. Only use replacement bars and chains specified by the manufacturer.** Incorrect replacement bars and chains may cause chain breakage and/or kickback.
- 4. Follow the manufacturer's sharpening and maintenance instructions for the saw chain.** Decreasing the depth gauge height can lead to increased kickback.

ADDITIONAL CHAIN SAW SAFETY WARNINGS

1. We recommend the use of a residual current device with a tripping current of 30 mA or less.
2. Position the cord so that it will not be caught on branches and the like, during cutting.
3. We recommend that the first-time users should, as a minimum practice, cutting logs on a saw-horse or cradle.
4. The machine shall be used in a covered and dry area. The ambient temperature shall be included between 15°C and 30°C. The humidity level shall be less than 60%."

VIBRATION AND NOISE REDUCTION

To reduce the impact of noise and vibration emission, limit the time of operation, use

low-vibration and low-noise operating modes as well as wear personal protective equipment.

Take the following points into account to minimize the vibration and noise exposure risks:

1. Only use the product as intended by its design and these instructions.
2. Ensure that the product is in good condition and well maintained.
3. Use correct application tools for the product and ensure they in good condition.
4. Keep tight grip on the handles/grip surface.
5. Maintain this product in accordance with these instructions and keep it well lubricated (where appropriate).
6. Plan your work schedule to spread any high vibration tool use across a number of days.

EMERGENCY

Familiarise yourself with the use of this product by means of this instruction manual. Memorise the safety directions and follow them to the letter. This will help to prevent risks and hazards.

1. Always be alert when using this product, so that you can recognise and handle risks early. Fast intervention can prevent serious injury and damage to property.
2. Switch off and disconnect from the power supply if there is any malfunction. Have the product checked by a qualified specialist and repaired, if necessary, before you put it into operation again.

INTENDED USE AND NON-INTENDED USED

This electric chain saw is intended for basic limbing, felling, woodcutting, and remove buttress roots. All of the wooden objects intended to be cut with this chain saw should be no thicker than the guide bar's maximum cutting capabilities. Do not

use it for cutting metals, plastic and other commercial use.

RESIDUAL RISKS

Even if you are operating this product in accordance with the provisions, residual risks will always still remain. The following dangers can arise in connection with the structure and design of this product:

1. Health defects resulting from vibration emission if the product is being used over longer period of time or not adequately managed and properly maintained.
2. Injuries and damage to property to due to broken accessories or hidden objects that are suddenly dashed.
3. Injuries and damage to property to due to thrown and fallen objects.
4. Prolonged use of this product expose the operator to vibrations and may produce 'whitefinger' disease. In order to reduce the risk, please wear gloves and keep your hands warm. If any of the 'whitefinger' symptoms appear, seek medical advice immediately. 'Whitefinger' symptoms include: numbness, loss of feeling, tingling, pricking, pain, loss of strength, changes in skin colour or condition. These symptoms normally appear in the fingers, hands or wrists. The risk increases at low temperatures.



WARNING:

This product produces an electromagnetic field during operation! This field may under some circumstances interfere with active or passive medical implants! To reduce the risk of serious or fatal injury, we recommend persons with medical implants to consult their physician and the medical implant manufacturer before operating this product!

KNOWYOURUNIT

Model:CSE22-M1-EU

For basic limbing,felling, woodcutting,and remove buttress roots.

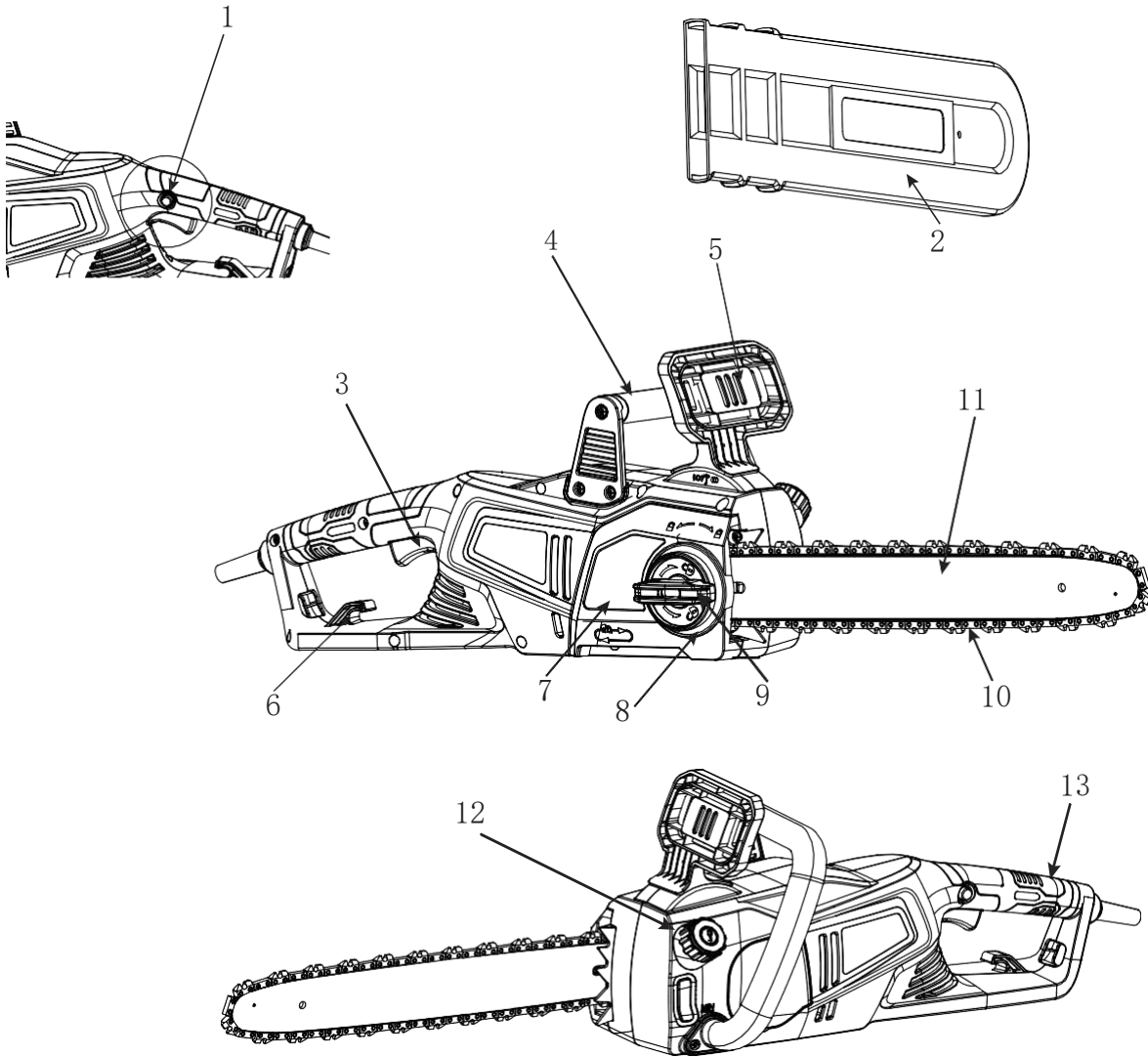

1	Safety Button	8	Extension Cord Retainer
2	Chain/Bar/Blade Protective Cover	9	Bar Adjust Locking Knob
3	Switch Trigger ON/OFF	10	Saw Chain
4	Fear Handle	11	Guide Bar
5	Fear Handle Guard	12	Oil Tank Cap
6	Hanging hook	13	Main Handle
7	Cover		

INCLUDED PARTS

Quantity	Item	Quantity	Item
1	Operator's Manual	1	Chain/Bar/Blade Protective Cover

SPECIFICATIONS*

Model	CSE22-M3-EU	CSE24-M1-EU
Rated Voltage	220V-240V/50Hz	220V-240V/50Hz
Rated input power	2200W	2400W
No-Load speed	8500±10%RPM	8500±10%RPM
Maximum chain speed	16m/s	16m/s
Oil tank capacity	140ml	140ml
Chain & Bar Size	40cm	46cm
Sound pressure level (EN 60745-1, EN 60745-2-13)	$L_{PA} = 97.45 \text{ dB(A)}$	$K_{PA} = 3.0 \text{ dB(A)}$
Guarantee sound power level (EN 60745-1, EN 60745-2-13)	107dB(A)	
Vibration level(EN 60745-1, EN 60745-2-13)	$a = 4.903 \text{ m/s}^2$ (rear handle) $a = 4.426 \text{ m/s}^2$ (front handle) $(K=1.5 \text{ m/s}^2)$	
Weight(without chain,bar,oil)	5.62kg	

Information:

The declared vibration and noise total value has been measured in accordance with a standard test method and may be used for comparing one tool with another;

The declared vibration and noise total value may also be used in a preliminary exposure assessment.

The vibration and noise emission during actual use of the power tool can differ from the declared total value depending on the ways in which the tool is used; and it may be necessary to identify safety measures to protect the operator that are based on an estimation of exposure in the actual conditions of use (taking into account all parts running idle in addition to the trigger time).

* All specifications are based on the latest product information available at the time of printing. We reserve the right to make changes at any time without notice.



WARNING:

- that the vibration and noise emission during actual use of the power tool can differ from the declared total value depending on the ways in which the tool is used; and
- of the need to identify safety measures to protect the operator that are based on an estimation of exposure in the actual conditions of use (taking account of all parts of the operating cycle such as the times when the tool is switched off and when it is running idle in addition to the trigger time).

CHAIN SAW PREPARATION

UNPACKING



WARNING:

If any part of the Chain Saw is missing or damaged, do not connect the Chain Saw to the power source until the damaged part is repaired or replaced.

The Chain Saw comes fully assembled, including the Chain/Chain Bar Assembly. **DO NOT** discard box or packing material until all parts are examined.

NOTE: Chain and Bar Oil is not included.

You must fill the Chain Saw with oil **BEFORE** use.

NOTE: Remove the Chain/Bar/Blade Protective Cover before use.

TENSIONING THE CHAIN



WARNING:

Unplug chain saw from power source before adjusting saw chain tension.



WARNING:

Cutting edges on chain are sharp. Use protective gloves when handling chain.



WARNING:

ALWAYS Maintain proper chain tension. A loose chain will increase the risk of kickback. A loose chain may jump out of chainbar groove. This may injure operator and damage chain. A loose chain will cause chain, chain bar, and sprocket to wear rapidly. The chain life of the saw chain mainly depends upon sufficient lubrication and correct tensioning. Avoid tensioning the chain if it is hot, as this will cause the chain to become over tensioned when it cools down.

1. Check the chain tension by pulling the saw chain away from the chain bar. A properly tensioned chain should have roughly 1/8 inch (3 mm) of distance between itself and the bar guide (Fig. 1).
2. Rotate the chain tensioner to adjust the chain tension. A properly tensioned chain should have no sag (Fig. 2) and should only be able to be pulled 1/8 inch (3 mm) away from the chain bar of the saw.
3. Once the chain is properly tensioned, tighten the chain tensioner. **DO NOT** over-tension the chain: this will lead to excessive wear and reduces the life of both the bar and chain.

NOTE: The saw chain must be tensioned properly

in order to ensure safe operation. The chain tension is optimal if the saw chain can be lifted 1/8 inch (3 mm) from the center of the chain bar. Since the saw chain heats up during operation, its length can therefore fluctuate. Check the chain tension every 10 minutes of operation and adjust as necessary, particularly for new saw chains. Slacken the saw chain after the work is completed since it shortens when cooling down. In doing so, you can elongate the chain's life and prevent damage.

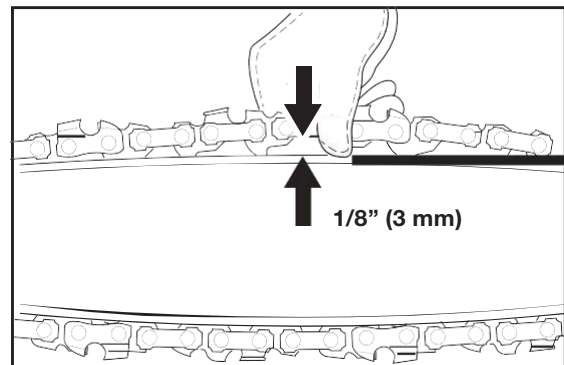

Fig. 1

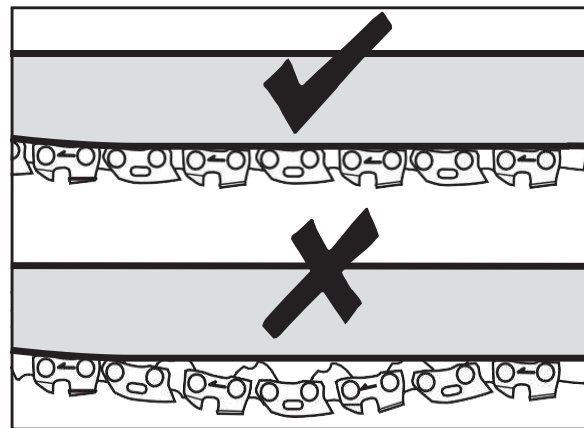

Fig. 2

Wearing protective gloves, wrap the saw chain around the chain bar, making sure that the teeth are aimed in the direction of rotation. The chain should be properly set in the slot running along the entire outside edge of the chain bar.

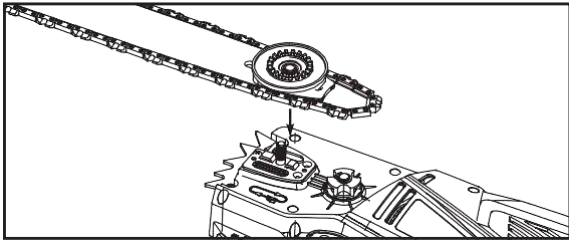

Fig. 3

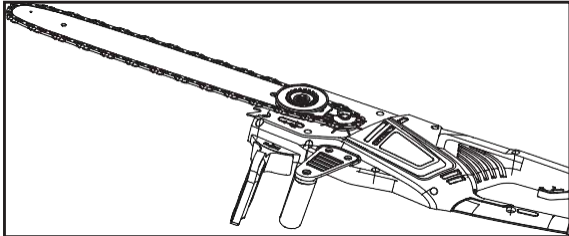

Fig. 4

Turn the chain tensioner to preliminarily tighten the chain bar enough that it stays in place. While holding the bar still, place the cover back onto the saw. Make sure the tab properly lines up with the slot on the body of the saw (Fig. 5). Lock the cover in place with the cover locking knob by turning it clockwise until it engages. Adjust the chain tension.

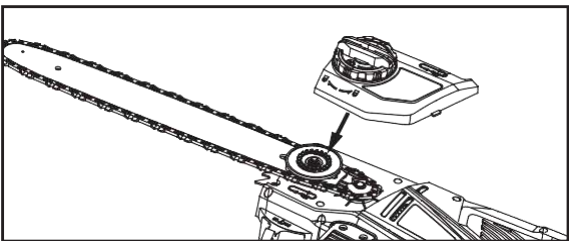

Fig. 5

FILLING THE AUTO OIL SYSTEM

CAUTION!

The chain saw is **NOT** supplied filled with oil. It is essential to fill with oil before use. Never operate the chain saw without chain oil or at an empty oil tank level, as this will result in extensive damage to the product. Chain life and cutting capacity depends on optimum lubrication. Therefore, the chain is automatically oiled during operation via the oil outlet.

This chain saw features an auto-oiling system to keep the chain and chain bar properly lubricated. The oil level indicator shows the remaining oil in the chain saw. If the oil level decreases to below one quarter capacity, refill it with the proper bar and chain oil.

To fill the oil reservoir:

1. Remove the oil cap (Fig.6). Fill the reservoir with bar and chain oil until the oil level has reached full capacity.
2. Put the oil cap back on. Make sure to check the oil level after every 10 minutes of use. Unplug the chain saw before checking oil levels or filling the oil reservoir.

CAUTION!

To prevent oil leakage, ensure machine is left in a horizontal position (oil filler cap upright) when not in use. Use only the recommended oil to avoid damage to the chain saw. Never use recycled/old oil. Use of non approved oil will invalidate the warranty.

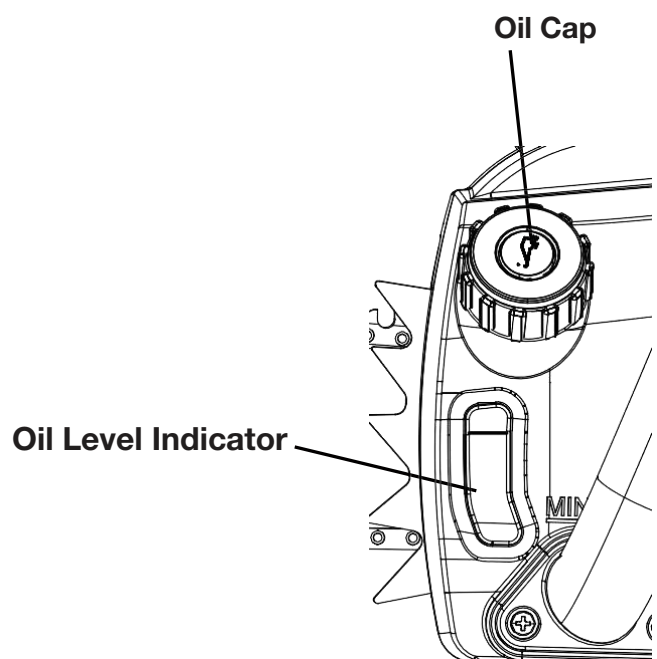

Fig. 6

OPERATION

PREPARATION

Before each use, check the following items to ensure safe working conditions.

CHAIN SAW: Before beginning work, inspect the chain saw for damage to the housing, the extension cord, the saw chain and the chain bar. Never use an obviously damaged machine.

OIL TANK: Check the fill level of the oil tank. Also check whether there is sufficient oil available while working. Never operate the saw if there is no oil or the oil level has dropped below the minimum oil level mark in order to prevent damage to the chain saw. On average, an oil filling is sufficient for approximately 10 minutes of cutting operation (depending the duration of pauses and the density of the work piece).

SAW CHAIN: Check the tension of the saw and the condition of the blades. The sharper the saw chain is, the easier and more manageable operations will be. The same applies to chain tension. Check the tension every 10 minutes of operation to maximize safety. New saw chains in particular are subject to changes due to the heat created by operation.

PROTECTIVE CLOTHING: Make absolutely sure to wear the appropriate close-fitting protective clothing such as protective pants, gloves and safety shoes. Wear a safety helmet with integrated hearing protection and a face guard to provide protection against falling and recoiling branches.

SAFETY WARNINGS

1. In order to ensure safe work, **DO NOT** operate the saw above shoulder height.
2. Position the cord so that it will not be caught on branches and the like, during cutting.
3. Never stand below a branch that is being sawed.
4. Exercise caution when sawing both branches under tension or branches that are splintering.
5. Make sure to safe guard against the risk of injury from falling branches and flying wood projectiles.
6. If the machine is in operation, keep persons and animals away from the danger area.
7. The machine is not protected against electric shock when coming into contact with high-voltage lines. Maintain a minimum clearance of 30 feet from current-carrying power lines to avoid life-threatening electric shock.
8. When working on an incline, always stand above or to the side of the branch being sawed.
9. Allow the chain to cut for you. Keep the saw running at full speed for the entire duration of the cut. First-time user should, as a minimum practice, cutting logs on a saw-horse or cradle.

PREVENTING KICKBACK

The term kickback refers to when the saw suddenly jumps up and back. This is usually caused by the work piece coming into contact with the chain bar tip or the clamping of the saw chain.

A kickback generates an abrupt powerful force. The saw usually reacts in an uncontrolled manner, creating the possibility of injury to the user.

The danger of a kickback is greatest when attempting to cut near or with the chain bar tip. Always apply the saw as flatly as possible in order avoid a loss of control during operation.

WARNING:

DO NOT cut down trees in high wind conditions. This can result in injury and should only be performed by a trained professional.

ON/OFF SWITCH

To turn the tool ON: press the safety button and then squeeze the trigger (Fig.7). After the tool has started, you can release the safety switch without turning the tool off.

To turn the tool OFF: release the trigger switch (Fig.7).

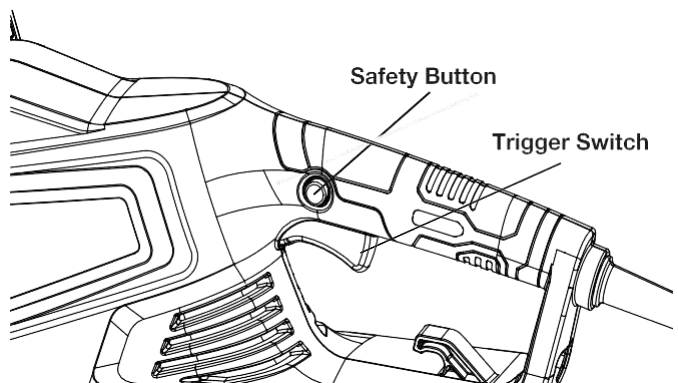

Fig.7

KICKBACK BRAKE

The kickback brake is a safety mechanism activated by the front hand guard. When kickback occurs, the saw chain stops immediately (Fig.8).

The following function check should be carried out before each use. The purpose of the chain brake testing is to reduce the possibility of injury due to kickback:

1. Push front hand guard forward and try to start the chain saw. The chain must not start.
2. To deactivate the kickback brake, release On/Off switch and pull hand guard backwards.

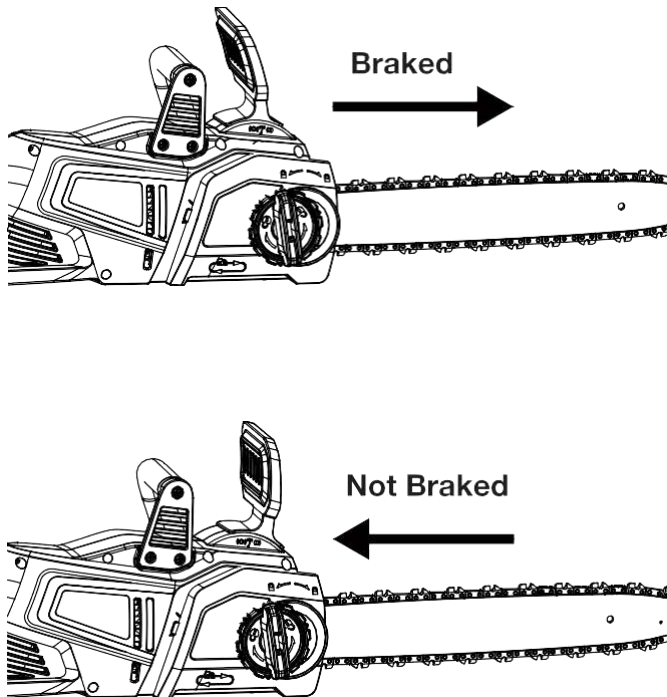

Fig.8

SAWING TECHNIQUES

IMPORTANT: It is recommended that first-time user should, as a minimum practice, cutting logs on a saw-horse or cradle.

- Saw off the lower branches on the tree first. By doing so, it is easier for the cut branches to fall to the ground.
- At the end of the cut, the weight of the saw suddenly increases for the user since it is no longer being supported by a branch. There is a risk of losing control of the saw, so make sure to stay alert during the entire sawing operation.
- Only pull the saw out of a cut while the saw is running. By doing so, you prevent the chain from jamming in the wood.
- **DO NOT** saw with the tip of the chain bar. **DO NOT** saw into the branch formations (where the tree branches outwards). This will impede the tree's ability to heal.
- For sawing off smaller branches, place the stop face of the saw on the branch. This prevents unwanted movements of the saw at the beginning of the cut. While applying light pressure, guide the saw through the branch from top to bottom.
- For sawing off larger branches, first make a relief cut. Saw through 1/3 of the branch diameter from the bottom to top using the top side of the chain bar. Then saw from top to bottom for the other 2/3 using the bottom side of the chain bar. Saw off longer branches in sections in order to maintain control over the location of impact.

FELLING A TREE

When bucking and felling operations are being performed by two or more persons at the same time, the felling operations should be separated from the bucking operation by a distance of at least twice the height of the tree being felled.

Trees should not be felled in a manner that would endanger any person, strike any utility line or cause any property damage. If the tree does make contact with any utility line, the company should be notified immediately.

The chain saw operator should keep on the uphill side of the terrain as the tree is likely to roll or slide downhill after it is felled. necessary before cuts are started.

The escape path should extend back and diagonally to the rear of the expected line of fall (Fig.9).

Description of felling: escape routes

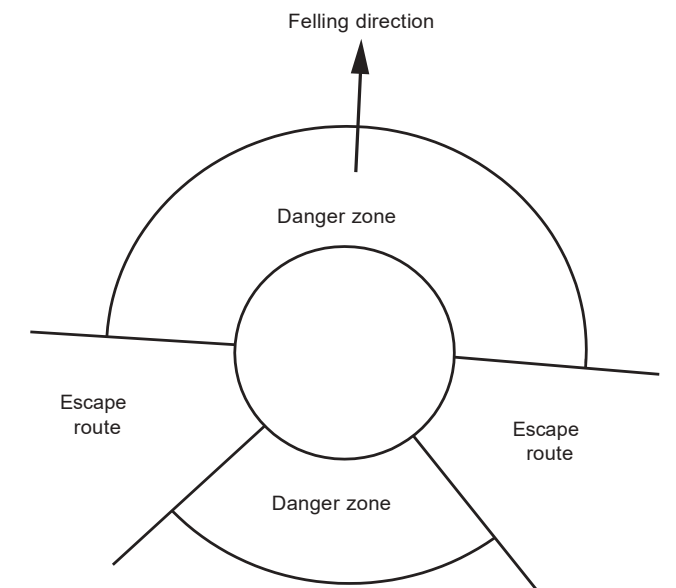

Fig.9

Before felling is started, consider the natural lean of the tree, the location of larger branches and the wind direction to judge which way the tree will fall. Remove dirt, stones, loose bark, nails, staples and wire from the tree. Make the notch 1/3 the diameter of the tree, perpendicular to the direction of falls (Fig.9).

Description of felling: undercutting

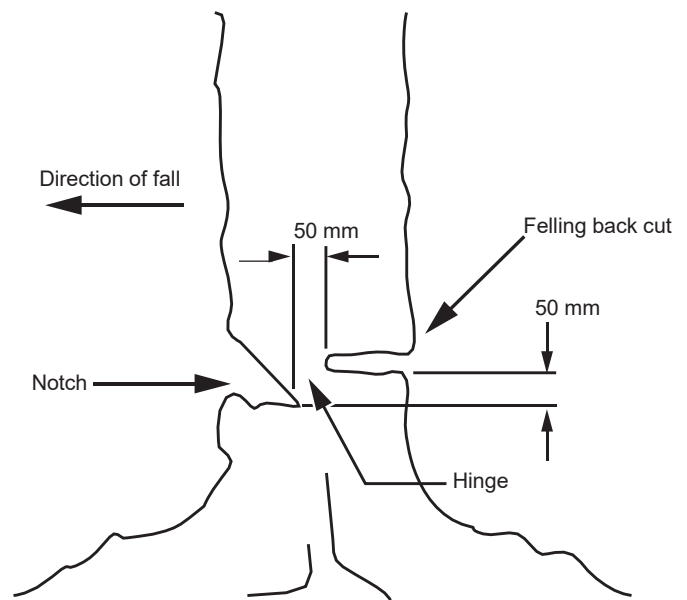

Fig.10

Make the lower horizontal notching cut first. This will help to avoid pinching either the saw chain or the chain bar when the second notch is being made.

FELLING BACK A CUT

Make the felling back cut at least 50 mm higher than the horizontal notching cut (Fig.10). Keep the felling back cut parallel to the horizontal notching cut. Make the felling back cut so enough wood is left to act as a hinge. The hinge wood keeps the tree from twisting and falling in the wrong direction. DO NOT cut through the hinge.

As the felling gets close to the hinge, the tree should begin to fall. If there is any chance that the tree may not fall in desired direction or it may rock back and bind the saw chain, stop cutting before the felling back cut is complete and use wedges of wood, plastic or aluminium to open the cut and drop the tree along the desired line of fall.

When the tree begins to fall remove the chain saw from the cut, stop the motor, put the chain saw down, then use the retreat path planned. Be alert for overhead limbs falling and watch your footing.

LIMBING A TREE

Limbing is removing the branches from a fallen tree. When limbing leave larger lower limbs to support the log off the ground. Remove the small limbs in one cut (Fig.11).

Branches under tension should be cut from the bottom up to avoid binding the chain saw.

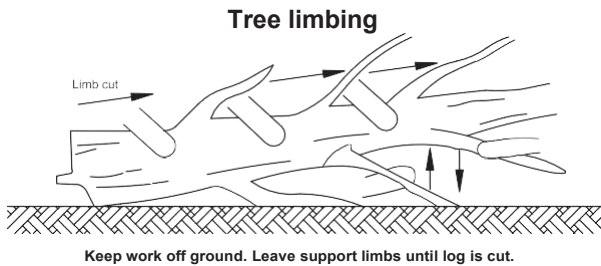

Fig. 11

BUCKING A LOG

Bucking is cutting a log into lengths. It is important to make sure your footing is firm and your weight is evenly distributed on both feet.

When possible, the log should be raised and supported by the use of limbs, logs or chocks. Follow the simple directions for easy cutting. When the log is supported along its entire length, it is cut from the top (overbuck) (Fig. 12).

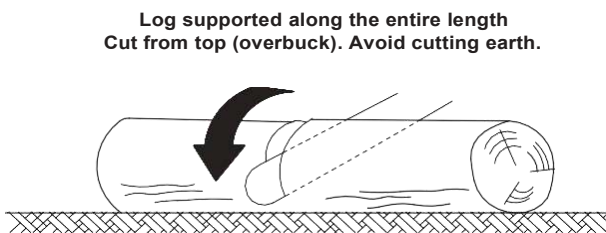

Fig. 12

When the log is supported on one end, cut 1/3 the diameter from the underside (underbuck) (Fig.13). Then make the finished cut by overbucking to meet the first cut.

Log supported one end

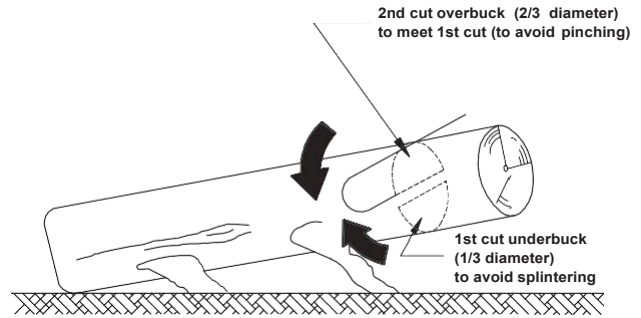

Fig. 13

When the log is supported on both ends, cut 1/3 the diameter from the top (overbuck) (Fig.14). Then make the finished cut by underbucking the lower 2/3 to meet the first cut.

Log supported both ends

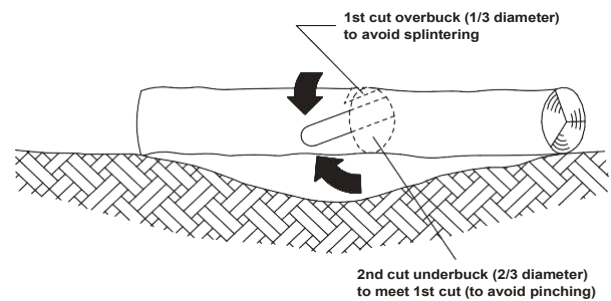
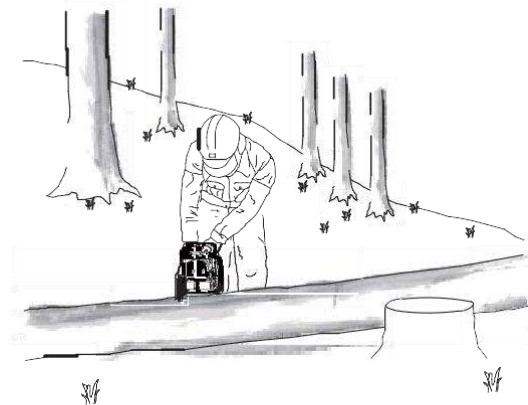

Fig. 14

When bucking on a slope always stand on the uphill side of the log (Fig. 15).

Bucking a log



Stand on uphill side when cutting because log may roll

Fig. 15

To maintain complete control when cutting through a log, release the cutting pressure near the end of the cut without relaxing your grip on the chain saw handles. Don't let the chain contact the ground. After completing the cut, wait for the saw chain to stop before you move the chain saw. Always stop the motor before moving from tree to tree.

CLEANING/STORAGE

- Clean the moulded plastic housing of the chain saw using a soft brush and clean cloth.
- **DO NOT** use water, solvents or polishes.
- Remove all debris, especially from the motor cooling vents.
- Remove and brush clean the cover plate, chain and chain bar after 1 to 3 hours of use.
- Clean the area under the cover plate, the drive sprocket and chain bar assembly using a soft brush.
- Clean oil outlet with a clean cloth.
- If the chain saw is to be stored for a longer period of time, clean chain and chain bar.
- **STORE IN A SECURE, DRY PLACE OUT OF THE REACH OF CHILDREN.**
- **DO NOT** place other objects on the chain saw.
- To prevent oil leakage, ensure machine is left in a horizontal position.
- When storing machine in original packaging the oil tank must be completely emptied.

CHECKING THE AUTOMATIC CHAIN LUBRICATION

Regularly check the functionality of the automatic chain lubrication in order to prevent overheating and the subsequent damage to the chain bar and saw chain associated with it. For this purpose, align the chain bar tip against a smooth surface (board, cut-in of a tree) and allow the chain saw to run. If an increasing amount of oil appears, the automatic chain lubrication functions properly.

LUBRICATE SPROCKET



WARNING:

Wear heavy duty gloves when performing any maintenance or service to this tool. Always unplug the tool before performing any service or maintenance on this tool.

ON/OFF SWITCH

NOTE: It is not necessary to remove the chain or bar when lubricating the sprocket.

1. Clean the bar and sprocket.
2. Using a grease gun, insert the tip of the gun into the lubrication hole and inject grease until it appears at the outside edge of the sprocket tip (Fig. 16).
3. To rotate the sprocket release the chain stop and pull the chain by hand until the ungreased side of the sprocket is in line with the grease hole. Repeat the lubrication procedure.

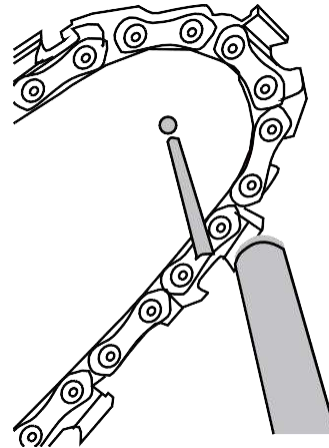

Fig. 16

SHARPENING THE SAW CHAIN



WARNING:

Unplug chain saw from power source before servicing. Severe injury or death could occur from electrical shock or body contact with moving chain. Cutting edges on chain are sharp. Use protective gloves when handling chain.

Keep chain sharp. Your saw will cut faster and more safely. A dull chain will cause undue sprocket, guide bar, chain, and motor wear. If you must force chain into wood and cutting creates only sawdust with a few large chips, then chain is dull.

Purchase a new chain, have your chain sharpened professionally at a qualified service center, or sharpen the chain yourself using a proper sharpening kit. The height difference between the cutting tip and the ridge is the depth gauge setting (Fig. 17).

When you sharpen the cutting tip, the depth gauge setting between the tip and the side plate ridge will decrease. To maintain optimal cutting performance, the ridge has to be filed down to achieve the recommended depth gauge setting.

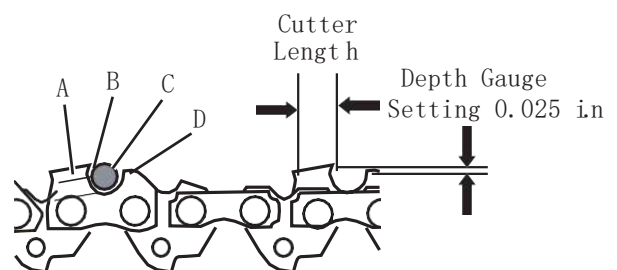

- A - Top Plate
- B - Cutting Tip
- C - File Position
- D - Ridge

Fig. 17

To sharpen the chain:

1. Using protective gloves, ensure the chain is correctly tensioned on the guide bar.
2. Use a round file with a diameter 1.1 times the cutting tooth depth. Make sure 20% of the file diameter is above the cutter's top plate (Fig. 18).

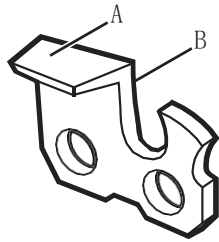

A - Top Plate
B - Side Plate

Fig. 18

NOTE: A file guide is available from most chainsaw retailers and is the easiest way to hold the file at the correct position.

3. File at an angle perpendicular to the bar, and at an angle of 25° to the direction of travel (Fig. 19).
 4. File each tooth from the inside towards outside only. File one side of the chain first then turn the saw around and repeat the process.
- Sharpen each tooth equally by using the same number of strokes.
 - Keep all cutter lengths equal (Fig.20). Each time the cutting tip is sharpened the cutting length is reduced. When the cutter length is reduced to 0.16 inch (4 mm), the chain is worn out and should be replaced.
 - The depth gauge setting is also reduced with each sharpening. Every 5 sharpenings use a depth gauge measuring tool to check the height between the cutting tip and the ridge (Fig. 18). When necessary, use a flat file to file down the ridge to achieve the .025 inch depth gauge setting. Depth gauge measuring tools are available from most chainsaws retailers.
 - If the saw is not functioning properly, take it to a qualified chainsaw service center to have the saw inspected. Use only identical parts as listed in this manual.

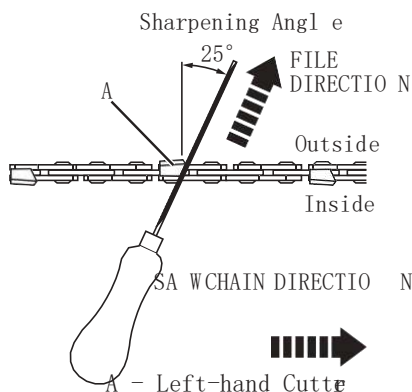
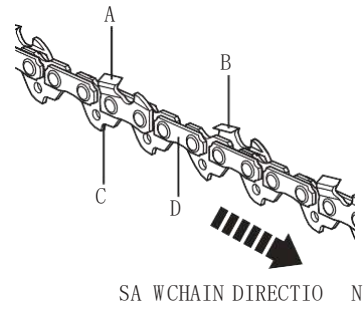

Fig. 19



A - Right-hand Cutter
B - Left-hand Cutter
C - Bumper Drive Link
D - Tie Strap

Fig. 20

REPLACING THE SAW CHAIN AND CHAIN BAR



WARNING:

Do not connect the chain saw to extension cord and power source before it is completely assembled. Always use gloves when handling the chain.



WARNING:

When handling saw chains, always wear protective gloves.

APPROVED SAW BAR/SAW CHAIN:

Replace chain when cutters are too worn to sharpen or when chain breaks. Only use replacement chain noted in this manual.

Always include new drive sprocket when replacing chain. This will maintain proper driving of chain.

1. Place the saw body on a firm and level surface.
2. Rotate the bar adjust locking knob counterclockwise (Fig. 21) to remove the cover from the saw's body.
3. Place the saw chain around the sprocket while lining up the slot in the chain bar with the internal bolt at the base of the saw and the chain tensioning pin in the chain bar's pin hole. The chain tensioning pin may need adjustment to properly align with the hole in the chain bar. Use the chain tensioner to adjust its location until it fits in the chain bar.

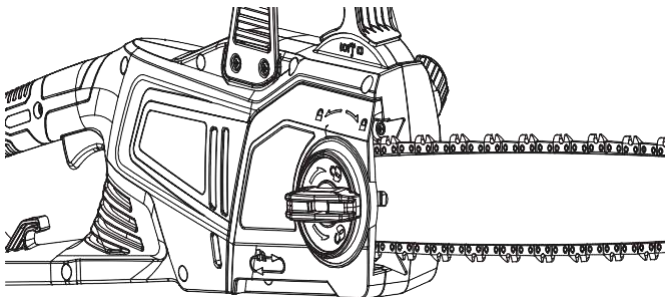

Fig. 21

REPLACING THE POWER CORD

If the supply cord of this power tool is damaged, it must be replaced by a specially prepared cord. Inspect the power cord and plug often. If damaged, have to be replaced by a qualified service dealer.



ПИЛА ЦЕПНАЯ ЭЛЕКТРИЧЕСКАЯ

Модели: CSE22-M3-EU
CSE24-M1-EU

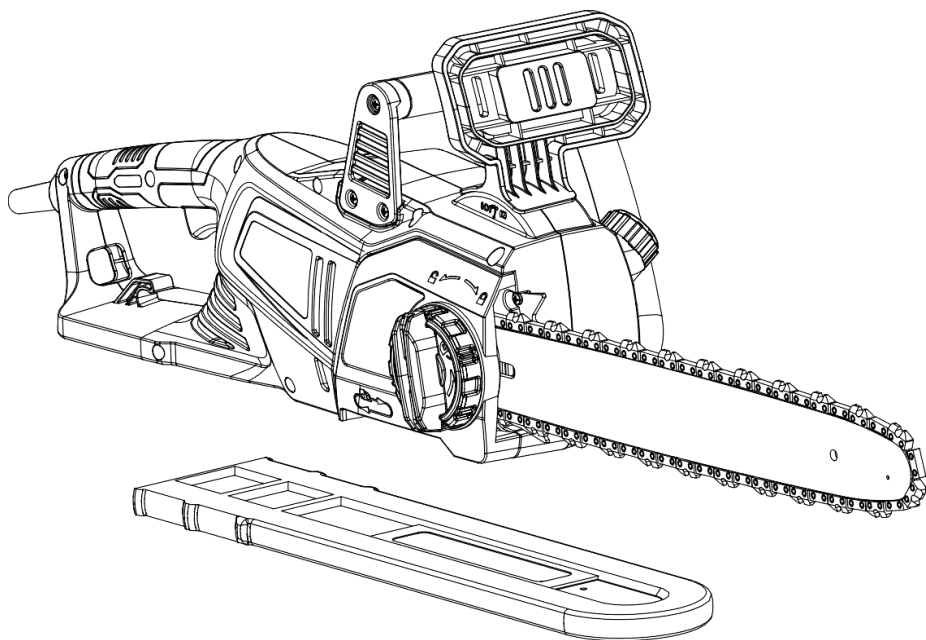

По вопросам обслуживания клиентов, ознакомьтесь со всей информацией на сайте www.senixtools.com
ВНИМАНИЕ: ПЕРЕД ИСПОЛЬЗОВАНИЕМ ДАННОГО ИЗДЕЛИЯ ПРОЧИТИТЕ НАСТОЯЩЕЕ РУКОВОДСТВО И СЛЕДУЙТЕ ВСЕМ ВКЛЮЧЕННЫМ В НЕГО ПРАВИЛАМ ТЕХНИКИ БЕЗОПАСНОСТИ И ИНСТРУКЦИЯМ ПО ЭКСПЛУАТАЦИИ.

ОРИГИНАЛЬНАЯ ИНСТРУКЦИЯ

СОДЕРЖАНИЕ

ПРЕДУПРЕЖДАЮЩИЕ ЗНАКИ БЕЗОПАСНОСТИ И МЕЖДУНАРОДНЫЕ ОБОЗНАЧЕНИЯ.....	20
ИНСТРУКЦИИ ПО ТЕХНИКЕ БЕЗОПАСНОСТИ.....	21
ТЕХНИЧЕСКИЕ ПАРАМЕТРЫ ИЗДЕЛИЯ.....	29
ТЕХНИЧЕСКИЕ ХАРАКТЕРИСТИКИ*.....	30
СБОРКА.....	31
ЭКСПЛУАТАЦИЯ.....	33
ТЕХНИЧЕСКОЕ ОБСЛУЖИВАНИЕ.....	37
УСТРАНЕНИЕ НЕПОЛАДОК В РАБОТЕ.....	38

ПРЕДУПРЕЖДАЮЩИЕ ЗНАКИ БЕЗОПАСНОСТИ И МЕЖДУНАРОДНЫЕ ОБОЗНАЧЕНИЯ

Пояснения к предупреждающим знакам безопасности и международным обозначениям касаются предупреждающих знаков безопасности и международных обозначений, а также пиктограмм, которые могут проставляться на данном изделии. Прочтите руководство по эксплуатации с целью получения исчерпывающей информации о безопасности, сборке, эксплуатации, техническом обслуживании и ремонте.



Предостережение / Предупреждение.



Прочтите настоящее руководство по эксплуатации.



Носите защитные очки.



Носите средства защиты органов слуха.



Носите средства защиты органов дыхания.



Носите защитную каску.



Носите защитные перчатки.



Носите защитную обувь.



Нельзя использовать в дождливую или влажную погоду.



В случае повреждения или перерезания шнура питания/удлинителя, немедленно выньте вилку из розетки.



Правильное направление режущих зубьев.



Правильное направление режущих зубьев.



Цепной тормоз (символ (O) указывает положение, в котором тормоз отпускают).



Заливка масла для цепи.



Отдача! Соприкосновение с кончиком может привести к резкому перемещению пильной шины вверх и обратно, что чревато серьезными травмами для пользователя.



Следует избегать контакта кончика пильной шины с любыми предметами.



Всегда работайте с изделием двумя руками. Запрещено работать с изделием одной рукой.



Единый знак обращения продукции на рынке государств-членов Таможенного союза.



Отработавшие свой срок электрические изделия не следует выбрасывать вместе с бытовыми отходами. Утилизируйте изделия, по мере возможности. Обратитесь за консультацией по утилизации в местные органы власти или местный магазин.



Гарантированное значение уровня звуковой мощности в 107 dB



II класс защиты от поражения электрическим током

ИНСТРУКЦИИ ПО ТЕХНИКЕ БЕЗОПАСНОСТИ

ОБЩИЕ ПРЕДОСТЕРЕЖЕНИЯ ПО БЕЗОПАСНОМУ ИСПОЛЬЗОВАНИЮ ЭЛЕКТРОИНСТРУМЕНТА

ПРЕДУПРЕЖДЕНИЕ!

Прочтите все предостережения по безопасному использованию и все инструкции. Несоблюдение предупреждений и инструкций может привести к поражению электрическим током, возгоранию и/или получению серьезных травм. Храните все предупреждения и инструкции для дальнейшего использования.

Термин «электроинструмент» в предупреждениях распространяется на ваш электроинструмент, работающий от сети (проводной инструмент) или от аккумулятора (беспроводной инструмент).

1) Безопасность рабочей зоны

1. **Никогда не позволяйте пользоваться данным устройством детям, лицам с ограниченными физическими, сенсорными или умственными способностями, а также лицам без соответствующего опыта и знаний, или лицам, не ознакомленным с настоящими инструкциями. Также местные нормативные акты могут ограничивать возраст оператора.**
2. **Содержите рабочую зону в чистоте и следите за хорошим уровнем освещенности. В загроможденных или темных помещениях велик риск несчастных случаев.**
3. **Не работайте с электроинструментами во взрывоопасной среде, например, при наличии**

легковоспламеняющихся жидкостей, газов или пыли.

При работе электроинструментов возникают искры, которые могут воспламенить пыль или пары.

4. **Держите детей и посторонних лиц на достаточном расстоянии во время работы с электроинструментом.**

Отвлечение внимания может привести к потере контроля со стороны пользователя.

2) Электробезопасность

1. **Вилки электроинструмента должны соответствовать параметрам розетки. Ни при каких обстоятельствах не вносите изменения в вилку. Не используйте штепсели-переходники с заземленными электроинструментами. Не подвергшиеся изменениям вилки и соответствующие по параметрам розетки уменьшат риск поражения электрическим током.**
2. **Избегайте контакта тела с заземленными поверхностями, такими как трубы, радиаторы, плиты и холодильники.** Существует повышенный риск поражения электрическим током, если ваше тело заземлено.
3. **Берегите электроинструмент от воздействия дождя или влаги.** Проникновение воды в электроинструмент увеличивает риск поражения электрическим током.
4. **Правильно обращайтесь со шнуром. Никогда не используйте шнур для переноски, вытягивания или отсоединения**

электроинструмента из розетки. Храните шнур подальше от источников тепла, масла, острых краев или подвижных частей.

Поврежденные или спутанные шнуры повышают риск поражения электрическим током.

5. При работе с электроинструментом вне помещений используйте удлинитель, подходящий для применения на открытом воздухе. Использование шнура, подходящего для применения на открытом воздухе, снижает риск поражения электрическим током.

6. Если работа с электроинструментом во влажном помещении неизбежна, используйте источник питания с защитой от короткого замыкания и замыкания на землю (УЗО) с током отключения не выше 30 мА. Использование УЗО снижает риск поражения электрическим током.

3) Личная безопасность

- 1. Сохраняйте бдительность, следите за своими действиями, и используйте здравый смысл при работе с электроинструментом. Не используйте электроинструмент, если вы устали или находитесь под воздействием наркотиков, алкоголя или лекарств.** Мельчайшая рассеянность при работе с электроинструментом может привести к серьезным телесным повреждениям.
- 2. Используйте индивидуальные защитные средства. Постоянно**

носите защитные очки.

Защитные средства, такие как противопылевой респиратор, нескользящая защитная обувь, каска или средства защиты органов слуха, используемые в соответствующих условиях, сократят уровень получения телесных повреждений.

3. Предотвращайте непреднамеренный запуск. Убедитесь, что выключатель находится в выключенном положении, прежде чем подсоединять инструмент к источнику питания и/или батарейному блоку, поднимать или переносить его. Переноска электроинструмента с находящимся на выключателе пальцем или подача электропитания на электроинструмент с выключателем в положении "Включено" может привести к несчастным случаям.

4. Перед включением электроинструмента извлеките любой гаечный ключ с регулируемым зевом или накидной гаечный ключ. Накидной гаечный ключ или ключ, которые оставили прикрепленными к вращающейся части электроинструмента, могут привести к телесным повреждениям.

5. Не допускайте перенапряжения и постоянно сохраняйте равновесие, всегда убеждайтесь в устойчивом положении ног на склонах и никогда не бегайте, а только ходите.

6. Одевайтесь надлежащим образом. Не носите свободную

одежду или украшения. Следите, чтобы волосы, одежда и перчатки были подальше от подвижных частей. Свободная одежда, украшения или длинные волосы могут затянуться в подвижные части. Всегда носите удобную обувь и длинные брюки во время работы с аппаратом.

7. **Если предусмотрены устройства для подключения оборудования для удаления и сбора пыли, убедитесь в том, что они подключены и используются должным образом.** Использование пылеулавливающего оборудования может снизить уровень опасности, связанный с запыленностью.
8. **Не прикасайтесь к подвижным опасным частям до тех пор, пока аппарат не будет отключен от сети питания, а подвижные опасные части не останутся полностью.**
9. **Не подключайте поврежденный шнур к источнику питания и не прикасайтесь к поврежденному шнуру до его отсоединения от источника питания, поскольку при поврежденных шнурах может возникнуть контакт с токоведущими частями.**
10. **Держите удлинители подальше от подвижных опасных частей во избежание повреждения шнуров, через которые возможен контакт с частями, находящимися под напряжением.**
11. **Избегайте использования аппарата в плохих погодных условиях, особенно при риске попадания молнии.**

4) Использование электроинструмента и уход за ним

1. **Не прикладывайте к электроинструменту чрезмерные нагрузки. Используйте подходящий для ваших задач электроинструмент.** Подходящий электроинструмент будет справляться с работой лучше и безопаснее с той интенсивностью, на которую он рассчитан.
2. **Не используйте электроинструмент, если в его выключателе неисправна функция включения и выключения.** Любой электроинструмент, которым нельзя управлять через выключатель, опасен и подлежит ремонту.
3. **Перед выполнением каких-либо настроек, заменой вспомогательного оборудования или хранением электроинструмента отсоедините вилку от источника питания и/или батарейный блок от электроинструмента.** Такие профилактические меры безопасности снижают риск случайного запуска электроинструмента.
4. **Храните снятый с эксплуатации электроинструмент в недоступном для детей месте и не допускайте к работе с электроинструментом лиц, незнакомых с электроинструментом или настоящим руководством.** Электроинструменты опасны в руках не прошедших обучение пользователей.
5. **Проводите техническое**

обслуживание электроинструментов. Убедитесь в отсутствии разъюстировки или сцепления подвижных частей, поломки деталей и любых других условий, которые могут повлиять на эксплуатацию электроинструмента.

В случае повреждения электроинструмента, перед использованием отремонтируйте его.

Многие несчастные случаи спровоцированы плохим техническим обслуживанием электроинструмента.

6. Содержите режущие инструменты в заточенном и чистом состоянии.

Проходящие правильное техническое обслуживание режущие инструменты с острыми режущими кромками с меньшей вероятностью сцепляются, и ими легче управлять.

7. Используйте электроинструмент, вспомогательное оборудование, вставные резцы и т. д. в соответствии с настоящим руководством, принимая во внимание рабочие условия и запланированные работы. Использование электроинструмента не по назначению может спровоцировать опасную ситуацию.

5) Обслуживание

1. Обслуживайте свои электроинструменты квалифицированным специалистом по ремонту, используя только идентичные

запасные части. Это обеспечит меры безопасности при техобслуживании электроинструмента.

2. Никогда не заменяйте неметаллические режущие детали металлическими режущими деталями

ПРЕДОСТЕРЕЖЕНИЯ ПО БЕЗОПАСНОМУ ИСПОЛЬЗОВАНИЮ ЦЕПНОЙ ПИЛЫ

1. Во время эксплуатации цепной пилы держите все детали корпуса подальше от пильной цепи. Перед запуском цепной пилы убедитесь в том, что пильная цепь ни с чем не соприкасается. Мельчайшая рассеянность при работе с цепными пилами может привести к тому, что ваша одежда или часть тела застрянут в пильной цепи.

2. Всегда держите цепную пилу правой рукой за заднюю рукоятку, а левой - за переднюю. Если пользователь удерживает цепную пилу руками, расположенными в противоположном порядке, это увеличивает риск получения травм, и ни в коем случае не допустимо.

3. Держите электроинструмент только за изолированные поверхности для захвата, поскольку пильная цепь может соприкоснуться со скрытой проводкой или собственным шнуром. Пильные цепи, соприкасающиеся с проводом под напряжением, могут привести к подаче напряжения на незащищенные

- металлические части электроинструмента и могут спровоцировать поражение оператора электрическим током.
4. **Носите защитные очки и средства защиты органов слуха. Рекомендуются дополнительные средства защиты головы, рук, ног и ступней.** Подходящая защитная одежда уменьшит риск телесного повреждения от разлетающихся осколков или вследствие случайного соприкосновения с пильной цепью.
 5. **Не используйте цепную пилу на дереве.** Эксплуатация цепной пилы на дереве может привести к телесным повреждениям.
 6. **Всегда следите за устойчивым положением ног и используйте цепную пилу только стоя на неподвижной, безопасной и ровной поверхности.** Скользкие или неустойчивые поверхности, такие как стремянки, могут привести к потере равновесия или управления цепной пилой.
 7. **При обрезке ветви, находящейся в напряжении, остерегайтесь ее отпружинивания.** При ослаблении натяжения древесных волокон подпружиненная ветвь может ударить оператора, и/или он перестанет управлять цепной пилой.
 8. **С максимальной осторожностью выполняйте обрезку кустарников и саженцев.** Тонкий материал может зацепиться за пильную цепь и хлестнуть вас или лишить вас равновесия.
 9. **Переносите аппарат за переднюю рукоятку с выключенной цепной пилой подальше от тела.** При транспортировке или хранении цепной пилы всегда надевайте чехол на пильную шину. Правильное обращение с цепной пилой снизит вероятность случайного соприкосновения с движущейся пильной цепью.
 10. **Следуйте инструкциям по смазке, натяжению цепи и замене вспомогательного оборудования.** Неправильно натянутая или неправильно смазанная цепь может либо порваться, либо увеличить вероятность отдачи.
 11. **Содержите рукоятки сухими, чистыми и очищенными от масла и жира.** Жирные и промасленные рукоятки скользкие, из-за чего теряется контроль.
 12. **Используйте только для древесины. Не используйте цепную пилу не по назначению.** Например: не используйте цепную пилу для резки пластика, каменной кладки или строительных материалов не из древесины. Использование цепной пилы не по назначению может спровоцировать опасную ситуацию.

ПРИЧИНЫ ОТДАЧИ И ЕЕ ПРЕДОТВРАЩЕНИЕ ОПЕРАТОРОМ

Отдача может происходить, когда носовая часть или кончик пильной шины касается какого-либо предмета или когда древесина смыкается и зажимает пильную цепь в разрезе.

Соприкосновение с кончиком в некоторых случаях может спровоцировать внезапную обратную реакцию, отбросив пильную шину вверх и назад по направлению к оператору.

Защемление пильной цепи вдоль верхней части пильной шины может стремительно отодвинуть пильную шину в сторону оператора.

Любая из этих реакций может привести к утере контроля над пилой, что чревато серьезными телесными повреждениями. Не полагайтесь исключительно на предохранительные устройства, интегрированные в вашу пилу. В качестве пользователя цепной пилы вы должны предпринять несколько шагов для предотвращения несчастных случаев или травм при выполнении резки.

Отдача является следствием неправильного использования инструмента и/или неправильных процедур или условий эксплуатации, и ее можно избежать принятием надлежащих мер предосторожности, указанных ниже:

- 1. Поддерживайте крепкий захват, обхватив рукоятки цепной пилы большими и указательными пальцами, при этом обеими руками держась за пилу, и поставьте свое тело и руку таким образом, чтобы противостоять силе отдачи.** Силы отдачи могут контролироваться оператором при условии принятия надлежащих мер предосторожности. Не выпускайте из рук цепную пилу.
- 2. Не допускайте переутомления и не режьте выше уровня плеча.** Это

помогает предотвратить непреднамеренный контакт наконечника и позволяет лучше управлять цепной пилой при непредвиденных обстоятельствах

- 3. Используйте только запасные шины и цепи, указанные фирмой-изготовителем. Неправильная замена шин и цепей может вызвать обрыв цепи и/или отдачу.**
- 4. Следуйте инструкциям фирмы-изготовителя по заточке и техническому обслуживанию пильной цепи.** Уменьшение высоты глубиномера может привести к увеличению отдачи.

ДОПОЛНИТЕЛЬНЫЕ ПРЕДОСТЕРЕЖЕНИЯ ПО БЕЗОПАСНОМУ ИСПОЛЬЗОВАНИЮ ЦЕПНОЙ ПИЛЫ

1. Рекомендуется использовать устройство для защиты от короткого замыкания и замыкания на землю с током отключения 30 мА или ниже.
2. Расположите шнур таким образом, чтобы в процессе резки он не зацепился за ветки и тому подобное.
3. Начинающим пользователям рекомендуется, в качестве минимальной практики, распиливать бревна на козлах для распиловки лесоматериалов или опорной раме.
4. Аппарат необходимо использовать в закрытом и сухом помещении. Температура окружающей среды должна находиться в диапазоне от 15°C до 30°C. Уровень влажности должен быть менее 60%.

СНИЖЕНИЕ УРОВНЯ ВИБРАЦИИ И ШУМА

Для снижения воздействия шума и вибрации ограничьте время работы, используйте режимы работы с низким уровнем вибрации и низким уровнем шума, а также носите средства индивидуальной защиты. Примите во внимание следующие аспекты для сведения к минимуму рисков воздействия вибрации и шума:

1. Используйте изделие только по назначению в соответствии с его конструкцией и настоящим руководством.
2. Убедитесь, что изделие находится в рабочем состоянии и прошло хорошее техническое обслуживание.
3. Используйте правильные прикладные инструменты для продукта и убедитесь, что они в рабочем состоянии.
4. Крепко держитесь за рукоятки / поверхность захвата.
5. Проводите техническое обслуживание данного изделия в соответствии с настоящим руководством и хорошо смазывайте его (по мере необходимости).
6. Планируйте свой рабочий график так, чтобы распределить любое использование инструмента с высоким уровнем вибрации на несколько дней.

ЧРЕЗВЫЧАЙНАЯ СИТУАЦИЯ

Ознакомьтесь с использованием данного изделия в настоящем руководстве по эксплуатации. Запомните указания по технике безопасности и неукоснительно соблюдайте их. Это поможет предотвратить риски и опасности.

1. Всегда будьте начеку при использовании этого аппарата, чтобы вы могли вовремя распознать риски и справиться с ними. Оперативное вмешательство может предотвратить серьезные травмы и материальный ущерб.
2. При возникновении любого рода неисправности выключите и отсоедините аппарат от источника питания. Перед повторным вводом аппарата в эксплуатацию проверьте его у квалифицированного специалиста и, при необходимости, отремонтируйте.

ИСПОЛЬЗОВАНИЕ ПО НАЗНАЧЕНИЮ И ИСПОЛЬЗОВАНИЕ НЕ ПО НАЗНАЧЕНИЮ

Эта электрическая цепная пила предназначена для основной обрезки сучьев, подрубки (валки) деревьев, рубки древесины и удаления поддерживающих корней. Все деревянные объекты, предназначенные для резки с помощью этой цепной пилы, должны быть не толще, чем позволяют максимальные параметры резки пильной шины. Не используйте аппарат для резки металлов, пластика и других промышленных целей.

ОСТАТОЧНЫЕ РИСКИ

Даже если вы используете это изделие в соответствии с правилами, всегда не исключены остаточные риски. В связи со структурой и конструкцией данного изделия могут присутствовать следующие опасности:

1. Ухудшение здоровья в результате вибрации при использовании изделия в течение длительного периода времени или вследствие ненадлежащего технического обслуживания.
2. Травмы и материальный ущерб из-за сломанного вспомогательного оборудования или невидимых объектов, которые внезапно разбиваются.
3. Травмы и материальный ущерб в результате брошенных и упавших предметов.
4. Длительное использование этого изделия подвергает оператора воздействию вибрации и может привести к синдрому «белых пальцев». С целью снижения риска носите перчатки и держите руки в тепле. Симптомы «белых пальцев» включают следующее: онемение, потерю чувствительности, покалывание, колющие ощущения, боль, упадок сил, изменение цвета или состояния кожи. Эти симптомы обычно появляются на пальцах, кистях или запястьях. Риск возрастает при низких температурах.



ПРЕДУПРЕЖДЕНИЕ!

Это изделие создает электромагнитное поле в процессе эксплуатации! При некоторых обстоятельствах это поле может мешать работе активных или пассивных медицинских имплантатов! Для снижения риска получения серьезной или смертельной травмы рекомендуется перед использованием этого аппарата лицам с медицинскими имплантатами проконсультироваться со своим врачом и фирмой-изготовителем медицинских имплантатов.

ТЕХНИЧЕСКИЕ ПАРАМЕТРЫ ИЗДЕЛИЯ

Модели: CSE22-M3-EU
CSE24-M1-EU

Цепная электрическая пила предназначена для распиловки древесины (деревянных бревен, досок, ветвей, стволов деревьев) и т.д., а также для валки деревьев.

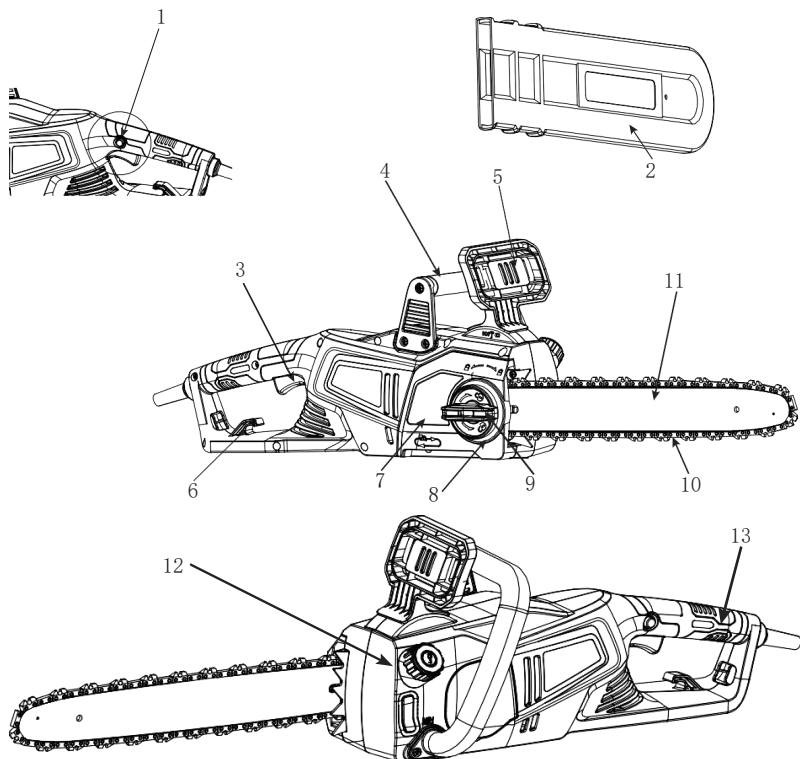

- 1 Предохранитель выключателя
- 2 Защитный чехол
- 3 Выключатель
- 4 Передняя рукоятка
- 5 Рычаг тормоза цепи
- 6 Фиксатор сетевого кабеля
- 7 Крышка пильной шины

- 8 Рукоятка фиксатора регулировки шины
- 9 Колесо регулировки натяжения цепи
- 10 Пильная цепь
- 11 Направляющая шина
- 12 Крышка масляного бака
- 13 Основная рукоятка

Комплектация

Пила цепная1 шт.
Направляющая шина1 шт.
Защитный кожух цепи1 шт.
Пильная цепь1 шт.
Руководство по эксплуатации1 шт.

ТЕХНИЧЕСКИЕ ХАРАКТЕРИСТИКИ*

Модель	CSE22-M3-EU	CSE24-M1-EU
Напряжение/частота тока, В/Гц	220V-240V/50Hz	220V-240V/50Hz
Мощность, Вт	2200	2400
Частота вращения, об/мин	8500±10%	8500±10%
Скорость цепи, м/с	16	16
Объем бака для смазки цепи, мл	140	140
Длина шины, см	40	46
Уровень звукового давления, dB(A) (EN 60745-1, EN 60745-2-13)	L _{PA} = 97.45	
Неопределенность уровня звуковой мощности, dB(A)	K _{PA} = 3.0	
Гарантированный уровень звуковой мощности (EN 60745-1, EN 60745-2-13)	107dB(A)	
Уровень вибрации, м/с ² (EN 60745-1, EN 60745-2-13)	a = 4.903 (основная рукоятка) a = 4.426 (передняя рукоятка)	
Неопределенность (K), м/с ²	1.5	
Вес (без шины, цепи, масла), кг	5.62	

Информация:

Заявленное суммарное значение вибрации и шума измерено по стандартной методике испытаний и может быть использовано для сравнения одного инструмента с другим;

Заявленное суммарное значение вибрации и шума также может быть использовано для предварительной оценки воздействия.

Уровень вибрации и шума при фактическом использовании электроинструмента может отличаться от заявленного суммарного значения в зависимости от способов использования инструмента; и может быть необходимо определить меры безопасности для защиты оператора, основанные на оценке воздействия в реальных условиях использования (принимая во внимание все части, работающие вхолостую, в дополнение к времени срабатывания).

* Все технические характеристики основаны на последней информации о продукте, доступной на момент печати. Мы оставляем за собой право вносить изменения в любое время без предварительного уведомления.

СБОРКА

1. Распакуйте все детали и разложите их на ровной и устойчивой поверхности:
2. Снимите все упаковочные материалы и транспортировочные устройства, в случае необходимости.
3. Комплектность поставки варьируется в зависимости от страны и приобретенного варианта.
Модели: CSE22-M3-EU CSE24-M1-EU
 - Пила цепная x1
 - Шина направляющая x1
 - Пильная цепь x1
 - Крышка пильной шины x1
 - Руководство по эксплуатации x1
4. При обнаружения недостатка деталей или их повреждений не используйте данное изделие, а обратитесь к своему дилеру. Использование недоукомплектованного или поврежденного изделия представляет опасность для людей и имущества.
5. Убедитесь, что у вас есть все вспомогательное оборудование и инструменты, необходимые для сборки и эксплуатации. Сюда также относятся подходящие средства индивидуальной защиты.

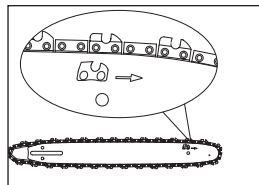

3. Установите пильную шину в цепную пилу так, чтобы пильная цепь была надета на ведущую звездочку.

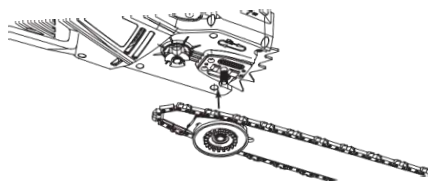

ПРЕДУПРЕЖДЕНИЕ:



Для этих сборочных работ надевайте защитные перчатки, а во время сборки всегда кладите изделие на ровную и устойчивую поверхность.

Следуйте пошаговым инструкциям по сборке и используйте предоставленные фотографии в качестве наглядного руководства для облегчения сборки изделия!

Не подключайте электроинструмент к источнику питания до его полной сборки или настройки!

4. Предварительно отрегулируйте натяжение цепи с помощью колеса для натяжения цепи.

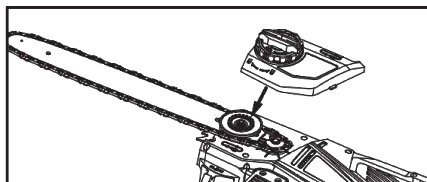

5. Установите на место боковую крышку цепной пилы и слегка затяните ручку. Не затягивайте полностью.
6. Продолжайте натягивать цепь до тех пор, пока пильная цепь не сможет подняться на 3 мм от центра направляющей планки. Протяните цепь вокруг пильной шины с помощью руки, на которую надета перчатка, чтобы убедиться в ее плавном ходе.

МОНТАЖ ПИЛЬНОЙ ЦЕПИ И ПИЛЬНОЙ ШИНЫ

1. Ослабьте ручку фиксатора регулировки шины для снятия боковой крышки.

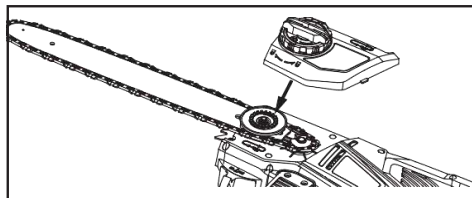

2. Проденьте пильную цепь в паз пильной шины.

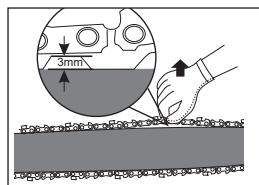

7. Полностью затяните ручку фиксатора.

НАТЯЖЕНИЕ ЦЕПИ



ПРЕДУПРЕЖДЕНИЕ:

Всегда поддерживайте надлежащее натяжение цепи. Провисшая цепь увеличивает риск появления отдачи. Провисшая цепь может выскочить из паза цепной шины. Это может привести к получению травмы оператором и повреждению цепи. Провисшая цепь провоцирует быстрый износ цепи, цепной шины и звездочки. Срок службы пильной цепи в основном зависит от достаточной смазки и правильного натяжения. Не производите натяжение цепи, если она горячая, поскольку это приведет к чрезмерному натяжению цепи при ее остывании.

1. Проверьте натяжение цепи, оттянув пильную цепь от пильной шины.
2. Если его необходимо натянуть, ослабьте ручку фиксатора регулировки шины на один полный оборот.
3. Вращайте колесо натяжения цепи вверх или вниз, пока цепь не отойдет на 3 мм от пильной шины.

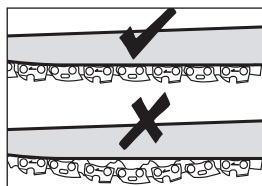
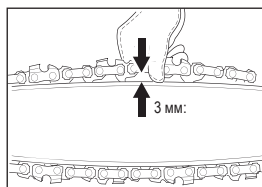

ПРИМЕЧАНИЕ:

Правильно натянутая цепь не должна провисать, и ее можно оттягивать только на 3 мм от пильной шины пилы.

4. Как только цепь будет правильно натягнута, затяните ручку фиксатора регулировки шины. НЕ натягивайте цепь чересчур сильно, поскольку это приведет к чрезмерному износу и сократит срок службы как шины, так и цепи.

ЗАПРАВКА МАСЛОМ



ПРЕДУПРЕЖДЕНИЕ:

Цепная пила поставляется без масла в баке. Очень важно перед использованием залить в него масло. Никогда не эксплуатируйте цепную пилу без масла для смазки цепи, поскольку это может привести к серьезному повреждению изделия.

Эта цепная пила оснащена системой автоматической смазки для надлежащей смазки цепи и пильной шины. Индикатор уровня масла показывает уровень оставшегося масла в масляном баке. Цепную пилу необходимо заправлять, если уровень масла ниже четверти бака для масла. Всегда следите за уровнем масла в процессе эксплуатации, останавливайте цепную пилу, как только уровень масла будет низким.

Для заполнения масляного бака:

1. Отключите цепную пилу от сети.
2. Расположите цепную пилу на ровной поверхности и снимите колпачок на масляном баке.
3. Наполняйте масляный бак маслом для шин и цепей до достижения уровня полной емкости.

Крышка масляного бака

Индикатор уровня масла

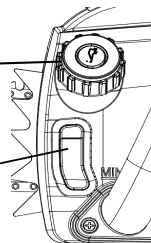

ПРЕДУПРЕЖДЕНИЕ:

Никогда не используйте переработанное/старое масло.

4. Установите на место колпачок для масляного бака.
5. Очистите остатки масла вокруг отверстия бака.



ПРЕДУПРЕЖДЕНИЕ:

Для предотвращения утечки масла убедитесь, что аппарат находится в горизонтальном положении (крышка масляного бака расположена вертикально), когда его не используют.

ПОДГОТОВКА

Перед каждым использованием проверяйте следующие моменты для обеспечения безопасных условий работы.

Цепная пила: Перед началом эксплуатации осмотрите цепную пилу на предмет повреждений корпуса, удлинителя, пильной цепи и цепной шины. Никогда не эксплуатируйте явно поврежденный аппарат.

Масляный бак: Проверьте уровень заполнения масляного бака. Также проверьте, достаточно ли для работы масла. Никогда не включайте пилу, если в ее баке нет масла, или уровень масла упал ниже его минимальной отметки, с целью предотвращения повреждения цепной пилы. В среднем заправки маслом достаточно примерно на 10 минут резки (в зависимости от продолжительности пауз и плотности обрабатываемой заготовки).

Пильная цепь: Проверьте натяжение пилы и состояние лезвий. Чем острее пильная цепь, тем проще будет выполнять операции и управлять ними. Это же относится и к натяжению цепи. Проверяйте натяжение каждые 10 минут эксплуатации в целях обеспечения максимальной безопасности. Новые пильные цепи, в частности, подвержены изменениям из-за теплогенерации при эксплуатации.

Защитная одежда: В обязательном порядке носите соответствующую плотно прилегающую защитную одежду, такую как защитные брюки, перчатки и защитная обувь. Носите защитную каску со встроенной защитой органов слуха и маску для защиты лица с целью обеспечения защиты от падающих и отскакивающих веток.

Цепной тормоз: Эта цепная пила сконструирована с функцией цепного тормоза на предохранителе, который останавливает цепь при возникновении отдачи. Перед запуском убедитесь, что цепной тормоз нормально работает безо всяких сбоев. Перед запуском убедитесь, что цепной тормоз нормально работает безо всяких сбоев:

Запустите пилу на короткое время. Затем вытолкните предохранитель вперед для активации цепного тормоза. Если пильная цепь остановится немедленно, отпустите рычажок включателя и потяните предохранитель назад. В противном случае обратитесь для проверки цепи в авторизованный сервисный центр.

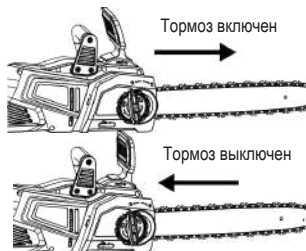

ПРЕДОСТЕРЕЖЕНИЯ ПО БЕЗОПАСНОМУ ИСПОЛЬЗОВАНИЮ

1. Для обеспечения безопасной эксплуатации никогда не используйте пилу выше уровня плеча.
2. Расположите шнур таким образом, чтобы в процессе резки он не зацепился за ветки и тому подобное.
3. Никогда не стойте под веткой, которую пилят.
4. Соблюдайте осторожность при распиливании двух ветвей под натяжением или ветвей, которые расщепляются.
5. Убедитесь в том, что вы надежно защищены от риска получения травм от падающих веток и летящих деревянных обломков.
6. Во время эксплуатации аппарата люди и животные должны находиться подальше от опасной зоны.
7. Аппарат не защищен от поражения электрическим током при соприкосновении с высоковольтными линиями. Соблюдайте расстояние не менее 10 метров от линий электропередачи, находящихся под напряжением, во избежание опасного для жизни поражения электрическим током.
8. При работе на склоне всегда стойте выше или сбоку от распиливаемой ветки.
9. Дайте цепи выполнять резку. Пила должна работать на полных оборотах в течение всего процесса резки. Начинающим пользователям рекомендуется, в качестве минимальной практики, распиливать бревно на козлах для распиловки лесоматериалов или опорной раме.

ПРЕДОТВРАЩЕНИЕ ОТДАЧИ

Термин «Отдача» обозначает внезапное подпрыгивание пилы вверх и обратно. Обычно это случается из-за соприкосновения обрабатываемой заготовки с кончиком цепной шины или зажимом пильной цепи.

Отдача генерирует скачковую мощную силу. Пила обычно реагирует непредсказуемым образом, создавая риск получения травмы пользователем.

Опасность отдачи максимально велика при попытке резать вблизи кончика цепной шины или с его помощью. Всегда держите пилу как можно более ровно во избежание потери контроля во время эксплуатации.



ПРЕДУПРЕЖДЕНИЕ:

ЗАПРЕЩЕНО рубить деревья при сильном ветре. Это должно выполняться только квалифицированным специалистом, поскольку может привести к травме.

ПЕРЕКЛЮЧАТЕЛЬ ВКЛЮЧЕНИЯ/ ВЫКЛЮЧЕНИЯ

Убедитесь, что цепная пила подключена к источнику питания. Нажмите на рычажок включателя, одновременно нажимая на предохранительную кнопку для запуска цепной пилы. Цепная пила будет продолжать работать, даже если предохранительная кнопка отпущена. Отпустите рычажок включателя для остановки цепной пилы.



ОБЩИЕ МЕТОДЫ РАСПИЛИВАНИЯ



ПРИМЕЧАНИЕ:

Начинающим пользователям рекомендуется, в качестве минимальной практики, распиливать бревно на козлах для распиловки лесоматериалов или опорной раме.

- Сначала отпилите нижние ветви на дереве. Вследствие этого срезанным веткам легче падать на землю.
- В конце процесса распила вес пилы резко увеличивается для пользователя, поскольку она перестает опираться на ветку. Существует риск потери контроля над пилой, поэтому будьте бдительны в течение всей операции распиливания.
- Вынимайте пилу из разреза только когда она работает. За счет этого вы предотвращаете заклинивание цепи в древесине.
- ЗАПРЕЩЕНО пилить кончиком цепной шины. ЗАПРЕЩЕНО пилить в местах образования ветвей (там, где дерево разветвляется наружу). Это ухудшит способность дерева к заживлению.
- Для отпиливания небольших ветвей поместите упорную поверхность пилы на ветку. Это предотвращает нежелательные движения пилы в начале процесса распила. С легким нажимом проведите пилу через ветку сверху вниз.
- Для отпиливания более крупных ветвей сначала сделайте вспомогательный срез. Отпилите 1/3 диаметра ветви снизу вверх верхней стороной цепной шины. Затем отпилите сверху вниз остальные 2/3 нижней стороной цепной шины. Отпиливайте более длинные ветви по частям, чтобы удерживать контроль над местом воздействия.

ПОДРУБКА ДЕРЕВА

Когда операции поперечной распиловки/раскряжевки и подрубки выполняются одновременно двумя или более лицами, операции по подрубке должны быть отделены от операции поперечной распиловки/раскряжевки расстоянием, как минимум, в два раза превышающим высоту дерева, которое валят.

Нельзя валить деревья таким образом, чтобы мог возникнуть риск для любого человека, риск повреждения каких-либо инженерных коммуникаций или нанесения какого-либо материального ущерба. Если дерево соприкасается с какой-либо инженерной коммуникацией, необходимо немедленно уведомить об этом компанию.

Оператор цепной пилы должен держаться на стороне вверх по склону рельефа, поскольку дерево вполне может скатиться или соскользнуть вниз по склону после того, как его срубят.

Путь эвакуации требуется спланировать и расчистить по мере необходимости до начала резки. Путь эвакуации должен прокладываться назад и по диагонали к задней части предполагаемой линии падения.

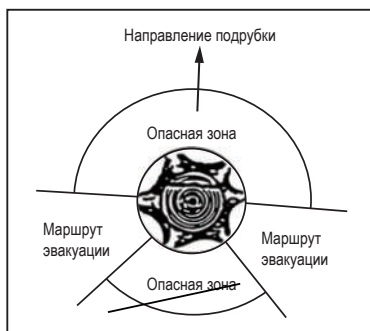

Перед началом подрубки учитывайте естественный наклон дерева, расположение более крупных ветвей и направление ветра с целью определения, в какую сторону упадет дерево.

Удалите с дерева грязь, камни, содранную кору, гвозди, скобы и проволоку.

ПРОПИЛ НАСЕЧЕК

Сделайте насечку на 1/3 диаметра дерева, перпендикулярную направлению падения. Сначала сделайте нижнюю горизонтальную надрезку. Это поможет избежать защемления пильной цепи или пильной шины при выполнении второй насечки.

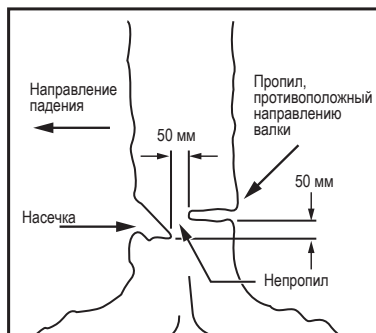

ПРОПИЛ, ПРОТИВОПОЛОЖНЫЙ НАПРАВЛЕНИЮ ВАЛКИ

Сделайте пропил, противоположный направлению валки, как минимум на 2 дюйма (50 мм) выше горизонтальной надрезки. Держите пропил, противоположный направлению валки, параллельно горизонтальной надрезке. Выполните пропил, противоположный направлению валки таким образом, чтобы осталось достаточно древесины, выполняющей функцию непропила. Древесина непропила не дает дереву перевернуться и упасть в неправильном направлении. Не пилите непропил насквозь.

Когда подрубка приблизится к непропилу, дерево начинает падать. При малейшем риске падения дерева в нежелательном направлении или его отката назад и повреждения пильной цепи, прекратите рубку до завершения пропила, противоположного направлению валки, и используйте деревянные, пластиковые или алюминиевые клинья, чтобы открыть срез и отбросить дерево вдоль желаемой траектории падения.

Когда дерево начинает падать, извлекайте цепную пилу из среза, заглушите двигатель, опускайте цепную пилу, затем воспользуйтесь запланированным путем отступления. Остерегайтесь падения верхних ветвей и следите за своим устойчивым положением ног.

ОБРЕЗКА СУЧЬЕВ ДЕРЕВА

Обрезка сучьев - это удаление веток с поваленного дерева. При обрезке сучьев оставляйте более крупные нижние ветви, чтобы бревно поддерживалось над землей. Удалите мелкие ветви за одну резку. Натянутые ветки следует обрезать снизу вверх во избежание зацепления с цепной пилой.



ПОПЕРЕЧНАЯ РАСПИЛОВКА/ РАСКРЯЖЕВКА БРЕВНА

Перпендикулярная распиловка/раскряжевка - это раскряжевка бревна по отрезкам. Важно убедиться, что у вас устойчивое положение ног и ваш вес равномерно распределен на обе ноги. По возможности бревно следует приподнимать и поддерживать с помощью ветвей, бревен или деревянных башмаков. Для облегчения резки действуйте по беспроблемным направлениям.

Когда бревно поддерживается по всей его длине, его срезают сверху (раскряжевка сверху).



Когда бревно поддерживается с одного конца, отрежьте 1/3 диаметра с нижней стороны (раскряжевка снизу). Затем сделайте окончательный разрез с распиловкой сверху таким образом, чтобы он соответствовал первому разрезу.



Когда бревно поддерживается с обоих концов, отрежьте 1/3 диаметра от верха (раскряжевка сверху). Затем сделайте окончательный разрез нижней 2/3 раскряжкой снизу таким образом, чтобы все соответствовало первому разрезу.

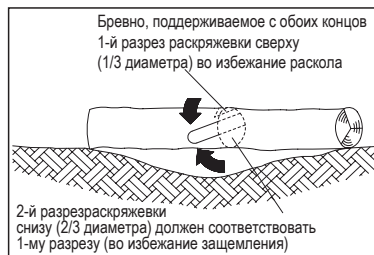

При поперечной распиловке/раскряжке на склоне всегда стойте со стороны бревна вверх по склону.



При «сквозной резке», для сохранения полного контроля, ослабьте нажим при резке ближе к концу пропила, не ослабляя хватки на рукоятках цепной пилы. Следите, чтобы цепь не соприкасалась с грунтом. После завершения резки подождите остановки пильной цепи, прежде чем перемещать цепную пилу. Всегда останавливайте двигатель, прежде чем переходить к другому дереву.



ПРЕДУПРЕЖДЕНИЕ:

При выполнении любого технического обслуживания или сервисного обслуживания этого инструмента носите сверхпрочные перчатки. Всегда отключайте цепную пилу от источника питания перед началом любого технического обслуживания.



ПРЕДУПРЕЖДЕНИЕ:

Выполняйте очистку и техническое обслуживание только в соответствии с настоящим руководством! Все дальнейшие работы должны выполняться квалифицированным специалистом!

ЗАМЕНА ПИЛЬНОЙ ЦЕПИ И ПИЛЬНОЙ ШИНЫ

Замена изношенной цепной шины/цепной пилы описана в разделе "МОНТАЖ ПИЛЬНОЙ ЦЕПИ И ПИЛЬНОЙ ШИНЫ".

Для замены используйте только указанные детали.

ЗАТОЧКА ПИЛЬНОЙ ЦЕПИ

Не затачивайте пильную цепь самостоятельно при отсутствии у вас соответствующего опыта.

Рекомендуется затачивать цепную пилу в авторизованном сервисном центре.

ОЧИСТКА

- Удалите из корпуса древесную стружку и другой мусор. Очистите загрязненную поверхность мягкой сухой тканью. Грязь или масло могут ухудшить электрическое подключение и приведет к нарушению энергоснабжения.
- После использования очистите пильную цепь и пильную шину от мусора. Протрите тряпкой, смоченной слабым мыльным раствором. Никогда не используйте разъедающие чистящие средства или растворители.
- При замене пильной цепи всегда удаляйте древесную стружку, опилочную пыль и грязь из паза шины.
- Убедитесь, что в зоне под боковой крышкой нет древесной стружки и другого мусора.

ТРАНСПОРТИРОВКА

- Установите крышку пильной шины.
- При желании слейте масло из шины и цепи для уменьшения просачивания.
- Переносите пилу за рукоятку так, чтобы шина и цепь были направлены за спину оператора.
- Убедитесь, что инструмент надежно закреплен и не может упасть или задеть людей или имущество.

ХРАНЕНИЕ

- Тщательно очистите цепную пилу, по описанной выше процедуре.
- Установите крышку пильной шины и положите под нее впитывающую прокладку.
- Храните в сухом месте.
- Храните в недоступном для детей или домашних животных месте.
- Рекомендуется использовать оригинальную упаковку для хранения или накрывать изделие подходящей тканью или чехлом для защиты от пыли.

УСТРАНЕНИЕ НЕПОЛАДОК В РАБОТЕ

Предполагаемые неисправности часто возникают по причинам, которые пользователи могут устранить самостоятельно. Поэтому выполните проверку изделия с помощью настоящего раздела. В большинстве случаев проблему можно устранить оперативно.

ПРОБЛЕМА	ВОЗМОЖНАЯ ПРИЧИНА	РЕШЕНИЕ
Изделие не запускается	Сетевой кабель отсоединен.	Подключитесь к источнику питания.
	Неисправные сетевой кабель или вилка.	Обратитесь в авторизованный сервисный центр.
	Другой электрический дефект изделия.	Обратитесь в авторизованный сервисный центр.
	Цепной тормоз включен.	Правильно установите рычаг тормоза цепи.
Цепная пила не режет должным образом	Недостаточное натяжение цепи.	Правильно натяните цепь. См. раздел «НАТЯЖЕНИЕ ПИЛЬНОЙ ЦЕПИ».
	Затупленная / изношенная цепь.	Заточите цепь у специалиста или замените ее на новую.
	Цепь установлена задом наперед.	Установите цепь так, как показано на рисунке со стороны крышки.
Низкая эффективность резки	Затупленная / изношенная цепь.	Заточите цепь у специалиста или замените ее на новую.
	Сухая цепь.	Проверьте уровень масла. При необходимости заполните масляный бак.
	Слишком натянутая цепь.	Правильно натяните цепь. См. раздел «НАТЯЖЕНИЕ ПИЛЬНОЙ ЦЕПИ».



ИНФОРМАЦИЯ ДЛЯ ПОКУПАТЕЛЯ:

Импортер / Importer: ООО "ЯТ-РУС", Россия, 125438, Москва, ул. Михалковская, д 63Б, стр. 4, пом. 2/11. / "YAT-RUS" LLC, RUSSIA, 125438, MOSCOW, MIKHALKOVSKAYA STR. 63B, BUILDING 4, ROOM 2/11.

Производитель / Manufacturer: Дзедзянг ЯТ Электрикал Эпплайнс Ко., ЛТД / ZHEJIANG YAT ELECTRICAL APPLIANCE CO., LTD.

Адрес / Address: 150 Венлонг Род, Город Уиксин, Саус Лэйк Зон, Джаксин Сити, Дзетьян, Китай / 150 WENLONG ROAD, YUXIN TOWN, SOUTH LAKE ZONE, JIAXING CITY, ZHEJIANG. P.R. CHINA

Страна производства / Country of production: Китай / China

Срок службы / Life time: 5 лет / 5 years

Гарантия / Warranty: 3 года / 3 years