



Model: DL6280

- EN 20V Brushless Drill Driver
- ZH 20V无刷电钻
- ZH 20V無刷電鑽
- RU Бесщеточная дрель-шуруповерт



Picture for reference only.

WWW.SKIL.COM

CONTENTS

20V Brushless Drill Driver (DL6280)	3
20V 无刷电钻 (DL6280)	18
20V 無刷電鑽 (DL6280)	33
Бесщеточная дрель-шуруповерт (DL6280)	47

TOOL INTRODUCTION



The tool is intended for tightening and loosening screws and for drilling in wood, metal, ceramic and plastic. Please read the instruction carefully before use, and do not use this tool for other functions.

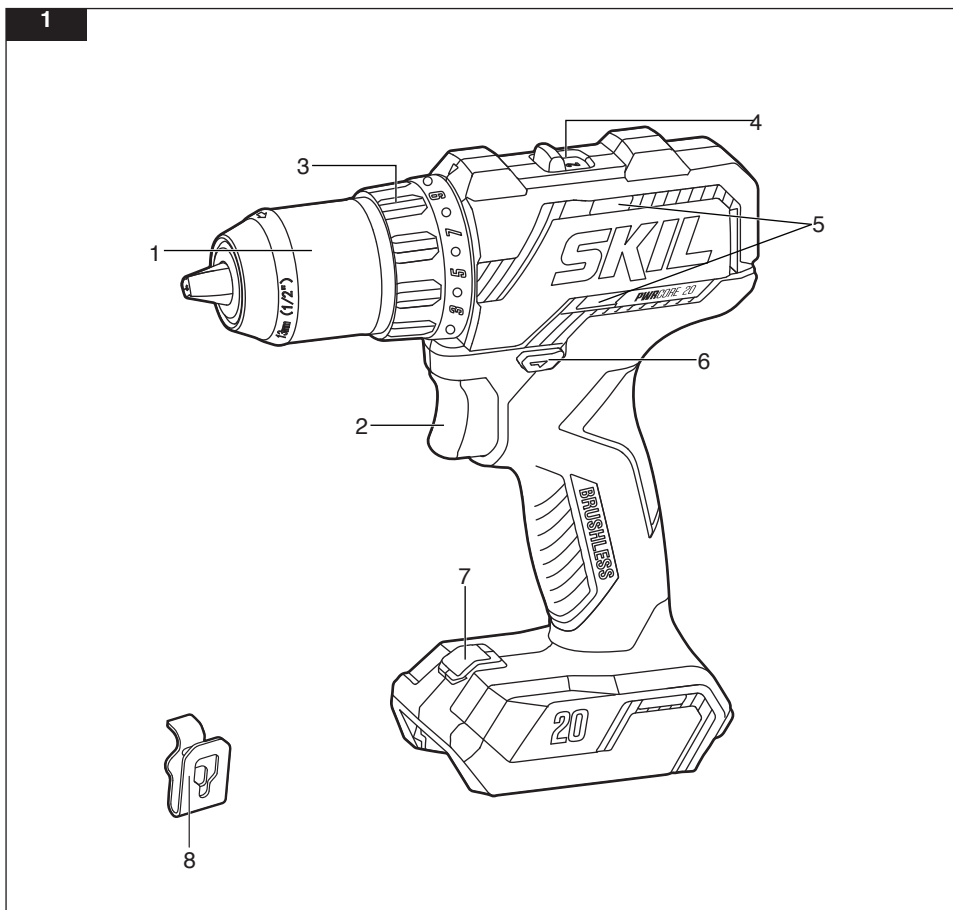

1. Chuck

2. Variable-Speed Trigger Switch

3. Torque-Adjustment Ring

4. Two-Speed Gearbox Switch

5. Ventilation Slot

6. Direction-of-Rotation(forward/center-lock/reverse) Selector

7. LED Work light

8. Belt Clip(Not standard included)

SPECIFICATIONS

Model	DL6280
Rated voltage (V)	18 (20 MAX) ---
Chuck size (mm)	13
No-load speed (/min)	0-450/0-1700
Maximum working capacity (mm)	Wood: 70
	Metal: 13
Clutch	17 Positions + Drill Mode
Recommended operating temperature (°C)	0-40
Recommended charging temperature (°C)	5-40
Recommended storage temperature (°C)	0-40

NOTE:

1. Due to continuing program of development, the specifications herein are subject of change without prior notice.
2. When the machine is used for a long time, it may overheat. It is necessary to cool the machine to a suitable temperature before use to avoid damage to the machine.
3. The specific configuration of the product may be different due to different sales regions and production batches. Please refer to the actual products for details.

GENERAL POWER TOOL SAFETY WARNINGS

⚠ WARNING Read all safety warnings , instructions , illustrations and specifications provided with this power tool. Failure to follow all the instructions listed below may result in electric shock, fire and/or serious injury.

Save all warnings and instructions for future reference.

The term “power tool” in the warnings refers to your mains-operated (corded) power tool or battery-operated (cordless) power tool.

1) Work area safety

- a) **Keep work area clean and well lit.** Cluttered and dark areas invite accidents.
- b) **Do not operate power tools in explosive atmospheres, such as in the presence of flammable liquids, gases or dust.** Power tools create sparks which may ignite the dust or fumes.
- c) **Keep children and bystanders away while operating a power tool.** Distractions can cause you to lose control.

2) Electrical safety

- a) **Power tool plugs must match the outlet. Never modify the plug in any way.** Do not use any adapter plugs with earthed (grounded) power tools. Unmodified plugs and matching outlets will reduce risk of electric shock.
- b) **Avoid body contact with earthed or grounded surfaces, such as pipes, radiators, ranges and refrigerators.** There is an increased risk of electric shock if your body is earthed or grounded.
- c) **Do not expose power tools to rain or wet conditions.** Water entering a power tool will increase the risk of electric shock.
- d) **Do not abuse the cord. Never use the cord for carrying, pulling or unplugging the power tool.** Keep cord away from heat, oil, sharp edges or moving parts. Damaged or entangled cords increase the risk of electric shock.

- e) **When operating a power tool outdoors, use an extension cord suitable for outdoor use.** Use of a cord suitable for outdoor use reduces the risk of electric shock.
- f) **If operating a power tool in a damp location is unavoidable, use a residual current device (RCD) protected supply.** Use of an RCD reduces the risk of electric shock.
- 3) Personal safety**
- a) **Stay alert, watch what you are doing and use common sense when operating a power tool. Do not use a power tool while you are tired or under the influence of drugs, alcohol or medication.** A moment of inattention while operating power tools may result in serious personal injury.
- b) **Use personal protective equipment. Always wear eye protection.** Protective equipment such as a dust mask, non-skid safety shoes, hard hat or hearing protection used for appropriate conditions will reduce personal injuries.
- c) **Prevent unintentional starting. Ensure the switch is in the off-position before connecting to power source and/or battery pack, picking up or carrying the tool.** Carrying power tools with your finger on the switch or energising power tools that have the switch on invites accidents.
- d) **Remove any adjusting key or wrench before turning the power tool on.** A wrench or a key left attached to a rotating part of the power tool may result in personal injury.
- e) **Do not overreach. Keep proper footing and balance at all times.** This enables better control of the power tool in unexpected situations.
- f) **Dress properly. Do not wear loose clothing or jewellery.** Keep your hair and clothing away from moving parts. Loose clothes, jewellery or long hair can be caught in moving parts.
- g) **If devices are provided for the connection of dust extraction and collection facilities, ensure these are connected and properly used.** Use of dust devices can reduce dust-related hazards.
- h) **Do not let familiarity gained from frequent use of tools allow you to become complacent and ignore tool safety principles.** A careless action can cause severe injury within a fraction of a second.
- 4) Power tool use and care**
- a) **Do not force the power tool. Use the correct power tool for your application.** The correct power tool will do the job better and safer at the rate for which it was designed.
- b) **Do not use the power tool if the switch does not turn it on and off.** Any power tool that cannot be controlled with the switch is dangerous and must be repaired.
- c) **Disconnect the plug from the power source and/or the battery pack from the power tool before making any adjustments, changing accessories, or storing power tools.** Such preventive safety measures reduce the risk of starting the power tool accidentally.
- d) **Store idle power tools out of the reach of children and do not allow persons unfamiliar with the power tool or these instructions to operate the power tool.** Power tools are dangerous in the hands of untrained users.
- e) **Maintain power tools. Check for misalignment or binding of moving parts, breakage of parts and any other condition that may affect the power tools operation. If damaged, have the power tool repaired before use.** Many accidents are caused by poorly maintained power tools.
- f) **Keep cutting tools sharp and clean.** Properly maintained cutting tools with sharp cutting edges are less likely to bind and are easier to control.

- g) **Use the power tool, accessories and tool bits etc. in accordance with these instructions, taking into account the working conditions and the work to be performed.** Use of the power tool for operations different from those intended could result in a hazardous situation.
 - h) **Keep handles and grasping surfaces dry, clean and free from oil and grease.** Slippery handles and grasping surfaces do not allow for safe handling and control of the tool in unexpected situations.
- 5) Battery tool use and care**
- a) **Recharge only with the charger specified by the manufacturer.** A charger that is suitable for one type of battery pack may create a risk of fire when used with another battery pack.
 - b) **Use power tools only with specifically designated battery packs.** Use of any other battery packs may create a risk of injury and fire.
 - c) **When battery pack is not in use, keep it away from other metal objects, like paper clips, coins, keys, nails, screws or other small metal objects, that can make a connection from one terminal to another.** Shorting the battery terminals together may cause burns or a fire.
 - d) **Under abusive conditions, liquid may be ejected from the battery; avoid contact. If contact accidentally occurs, flush with water. If liquid contact eyes, additionally seek medical help.** Liquid ejected from the battery may cause irritation or burns.
 - e) **Do not use a battery pack or tool that is damaged or modified.** Damaged or modified batteries may exhibit unpredictable behaviour resulting in fire, explosion or risk of injury.
 - f) **Do not expose a battery pack or tool to fire or excessive temperature.** Exposure to fire or temperature above 130 °C may cause explosion.
 - g) **Follow all charging instructions and do not charge the battery pack or tool outside the temperature range specified in the instructions.** Charging improperly or at temperatures outside the specified range may damage the battery and increase the risk of fire.
- 6) Service**
- a) **Have your power tool serviced by a qualified repair person using only identical replacement parts.** This will ensure that the safety of the power tool is maintained.
 - b) **Never service damaged battery packs.** Service of battery packs should only be performed by the manufacturer or authorized service providers

DRILL SAFETY WARNINGS

1) Safety instructions for all operations









- a) **Hold the power tool by insulated gripping surfaces, when performing an operation where the cutting accessory may contact hidden wiring or its own cord.** Cutting accessory contacting a "live" wire may make exposed metal parts of the power tool "live" and could give the operator an electric shock.

2) Safety instructions when using long drill bits

- a) **Never operate at higher speed than the maximum speed rating of the drill bit.** At higher speeds, the bit is likely to bend if allowed to rotate freely without contacting the workpiece, resulting in personal injury.
- b) **Always start drilling at low speed and with the bit tip in contact with the workpiece.** At higher speeds, the bit is likely to bend if allowed to rotate freely without contacting the workpiece, resulting in personal injury.
- c) **Apply pressure only in direct line with the bit and do not apply excessive pressure.** Bits can bend causing breakage or loss of control, resulting in personal injury.

SYMBOL

Some of the following symbols may be used on your tool. Please study them and learn their meaning. Proper interpretation of these symbols will allow you to operate the tool better and safer.

Symbol	Explanation
	Refer to instruction manual/booklet
	Wear safety goggles.
	Wear ear protectors. Exposure to noise can cause hearing loss.
	Wear a dust respirator.
	Environment protection.
	Don't drop into the trash.
	Direct current
	Caution

OPERATION

⚠ WARNING Always remove the battery pack before operating the tool.

NOTE: Use only with compatible battery packs and chargers. Using other models of battery packs or chargers may cause a fire.

Model No.	Battery Pack No.	Charger No.
DL6280	BY5197、BY5196	SC5358、QC5360、SC0060

NOTE: Please refer to the battery pack and charger manual for specific charging details.

⚠ WARNING The battery is supplied partially charged. To ensure full capacity of the battery, completely charge the battery in the battery charger before using your power tool for the first time.

⚠ WARNING To reduce the risk of fire, personal injury, and product damage due to a short circuit, never immerse your tool, battery pack or charger in fluid or allow a fluid to flow inside them. Corrosive or conductive fluids, such as seawater, certain industrial chemicals, and bleach or bleach-containing products, etc. can cause a short circuit.

⚠ WARNING Do not attempt to modify this tool or create accessories not recommended for use with this tool. Any such alteration or modification is misuse and could result in a hazardous condition leading to possible serious injury.

⚠ WARNING Do not use any attachments or accessories not recommended by the manufacturer of this product. The use of attachments or accessories not recommended can result in serious personal injury.

To Attach/Detach Battery Pack

Lock the variable-speed trigger switch “OFF” on the tool by placing the direction-of-rotation (forward/center-lock/reverse) selector in the center position.

To attach the battery pack:

Align the raised rib on the battery pack with the grooves in the tool, and then slide the battery pack onto the tool (Fig. 2).

NOTICE: When placing the battery pack on the tool, be sure that the raised rib on the battery pack aligns with the groove in the tool and that the latches snap into place properly. Improper attachment of the battery pack can cause damage to internal components.

To detach the battery pack:

Depress the battery-release button, located on the front of the battery pack, to release the battery pack. Pull the battery pack out and remove it from the tool (Fig. 2).

⚠ WARNING Battery tools are always in operating condition. Therefore, the direction-of-rotation (forward/center-lock/reverse) selector should always be locked in the center position when the tool is not in use or when carrying it at your side.

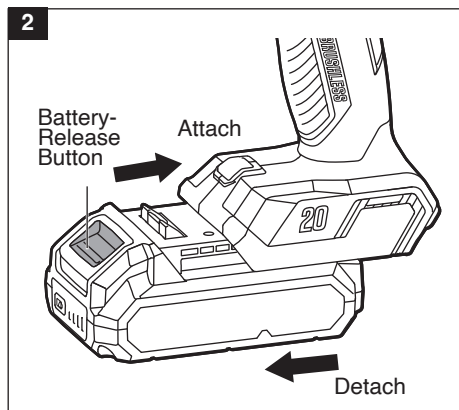

Direction-of-Rotation (Forward/Center-Lock/Reverse) Selector

⚠ WARNING After tool use, lock the direction-of-rotation selector in the “OFF” position (center-lock) to help prevent accidental starts and possible injury.

Your tool is equipped with a direction-of-rotation selector, located above the variable-speed trigger switch. This selector is designed for changing the direction of rotation of the bit and for locking the trigger in the “OFF” (center-lock) position (Fig. 3).

- Position the direction-of-rotation selector to the far left of the tool for forward rotation.
- Position the direction-of-rotation selector to the far right of the tool for reverse rotation.
- Set the switch in the “OFF” (center-lock) position to help reduce the possibility of accidental starting when not in use.

NOTICE: To prevent gear damage, always allow the drill driver to come to a complete stop before changing the direction of rotation.

NOTICE: The drill driver will not run unless the direction-of-rotation selector is engaged fully to the left or the right.

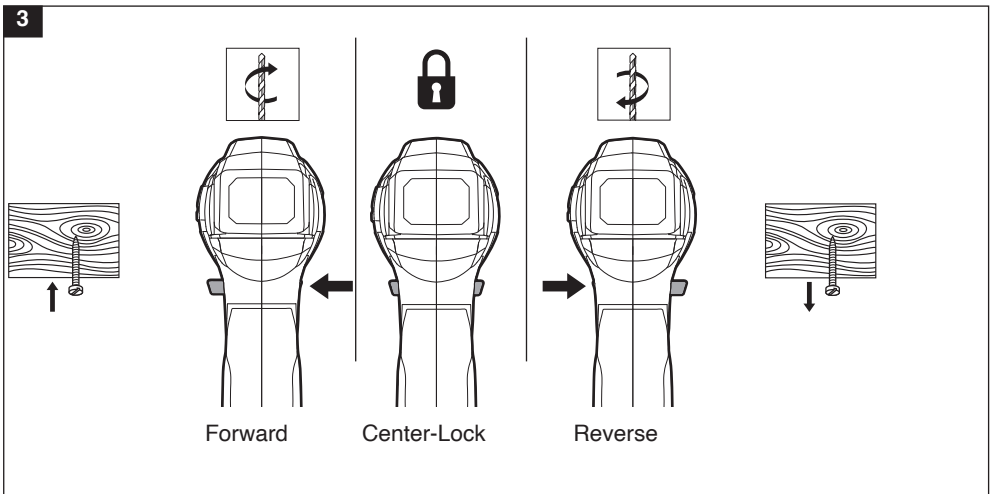

Variable-Speed Trigger Switch

Your tool is equipped with a variable-speed trigger switch. The tool can be turned “ON” or “OFF” by depressing or releasing the variable-speed trigger switch.

The variable-speed trigger switch delivers higher speed with increased trigger pressure and lower speed with decreased trigger pressure (Fig. 4).

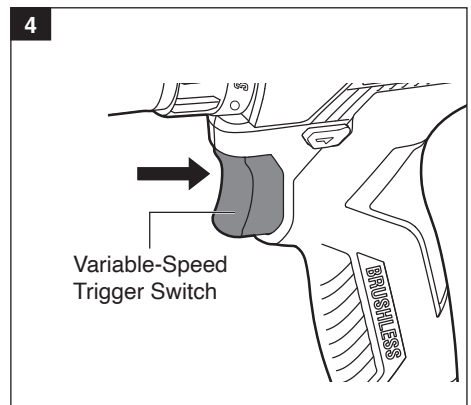

Two-Speed Gearbox Switch

Your tool is equipped with a two-speed gearbox designed for drilling or driving at low (1) or high (2) speeds. A slide switch is located on the top of the tool to select either low (1) or high (2) speed (Fig. 5).

Low speed (1) provides higher torque and lower drilling speeds for heavy-duty work or for driving screws, drilling large diameters, or tapping threads. Also use low speed (1) for starting holes without a center punch, drilling metals or plastic, drilling ceramics, or in applications requiring a higher torque.

High speed (2) provides lower torque and higher speeds for lighter drilling work. High speed (2) is better for drilling wood and wood composites.

NOTICE: To prevent gear damage, always allow the drill driver to come to a complete stop before changing between high (1) speed and low (2) speed.

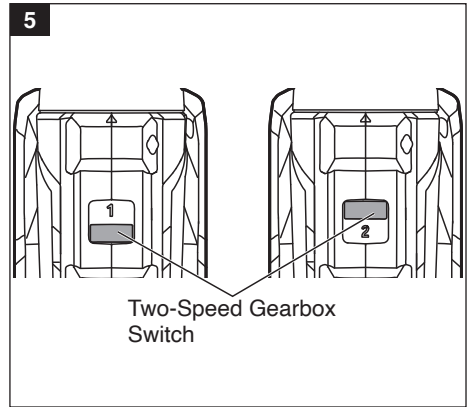

Torque-Adjustment Ring

Your tool features 17+1 clutch settings. Output torque will increase as the clutch ring is rotated from 1 to 17. The drill  position will lock the clutch to permit drilling and driving for heavy duty work (Fig. 6).

When using the drill driver for different driving applications, increase or decrease the torque as needed to help prevent damage to screw heads, threads, workpiece, etc.

The proper setting depends on the job and the type of bit, fastener, and material you will be using. In general, use greater torque for larger screws. If the torque is too high, the screws may be damaged or broken. For delicate operations, such as removing a partially stripped screw, use a low torque setting.

For operations such as drilling into hardwood, use a higher torque setting.

NOTICE: Do not adjust the torque when the tool is running.

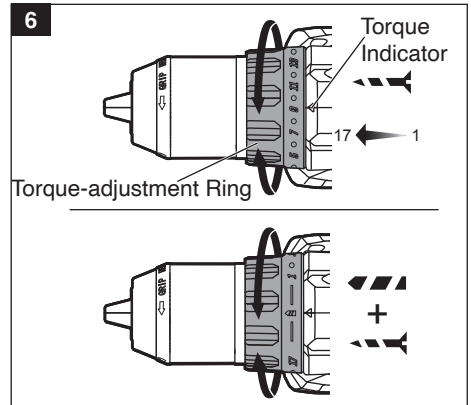

LED Work Light

Your tool is equipped with an LED work light, located on the base of the tool, that illuminates when the variable-speed trigger switch is squeezed. This provides additional illumination of the surface of the workpiece (Fig. 7).

The LED work light will automatically turn on with a slight squeeze of the trigger switch before the tool starts running, and will turn off approximately 10 seconds after the trigger is released.

The LED work light will flash to communicate the tool/battery status:

- When the tool and/or battery pack becomes overloaded or too hot, the internal sensors will turn the tool off. If the tool and/or battery pack are overloaded, the LED work light will rapidly flash. Rest the tool for a while or place the tool and battery pack separately under air flow for cooling.

The LED work light will flash more slowly to indicate that the battery is at low-battery capacity. Recharge the battery pack.

Install and Remove Bits

⚠ WARNING Do not use the power of the drill driver while grasping chuck to loosen or tighten the bit. Friction burn or hand injury is possible if attempting to grasp the spinning chuck.

⚠ WARNING Do not use bits with damaged shanks. Your tool is equipped with a keyless chuck to tighten or release drill bits in the chuck jaws. The arrows on the chuck indicate the direction in which to rotate the chuck body in order to GRIP (tighten) or RELEASE (loosen) the chuck jaws on the drill bit.

- Lock the trigger switch “OFF” on the tool by placing the direction-of-rotation (forward/center-lock/ reverse) selector in the center position.
- Remove the battery pack and rotate the torque-adjustment ring to the drill setting .

To install the bit:

- Rotate the chuck body counterclockwise, viewed from chuck end, to open the chuck to approximately the drill bit diameter.
- Insert a clean bit up to the drill-bit flutes for small bits, or as far as it will go for large bits. Close the chuck by rotating the chuck body clockwise and securely tighten it by hand (Fig. 8).

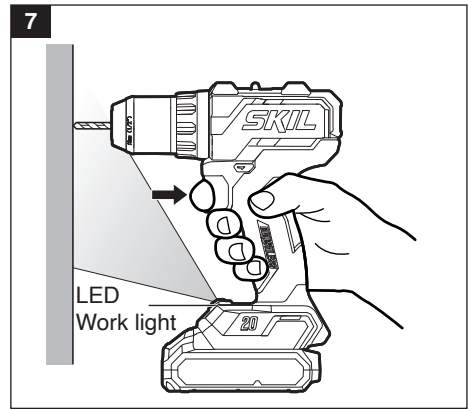

To remove the bit:

- Rotate the chuck body counterclockwise, as viewed from the chuck end, to open the chuck.
- Remove the bit.

⚠ WARNING

Use protective gloves when removing the bit from the tool, or first allow the bit to cool down. The bit may be hot after prolonged use.

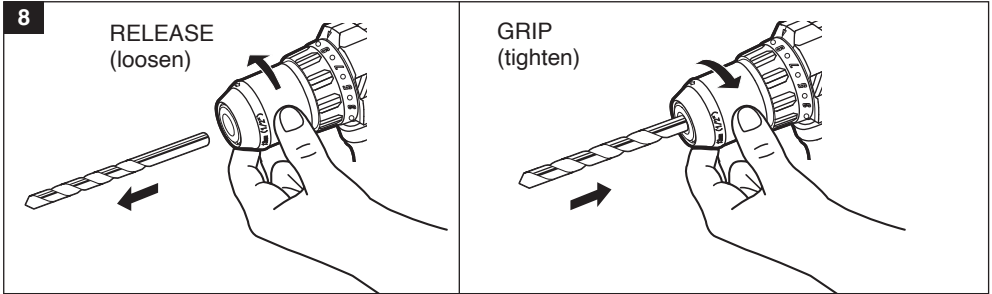

Drill Bits

Always inspect drill bits for excessive wear. Use only bits that are sharp and in good condition.

Twist Bits: Available with straight and reduced shanks for wood and light-duty metal drilling.

High-speed bits cut faster and last longer on hard materials.

Drilling (Fig. 9)

⚠ WARNING

Always wear safety goggles or safety glasses with side shields during power tool operation or when blowing dust. If the operation is dusty, also wear a dust mask.

- Check that the direction-of-rotation selector is at the correct setting (forward or reverse).
- Secure the material to be drilled in a vise or with clamps to keep it from turning as the drill bit rotates.
- Hold the drill firmly and place the bit at the point to be drilled.
- Squeeze the trigger switch to start the drill driver.
- Move the drill driver bit into the workpiece, applying only enough pressure to keep the bit "biting". Do not force the drill driver or apply side pressure to elongate a hole. Let the tool do the work.
- When drilling hard, smooth surfaces, first use a center punch to mark the desired location of the hole. This will prevent the drill bit from slipping off-center as the hole is started.
- When drilling metals, use light oil on the drill bit to keep it from overheating. The oil will prolong the life of the bit and increase the drilling action.

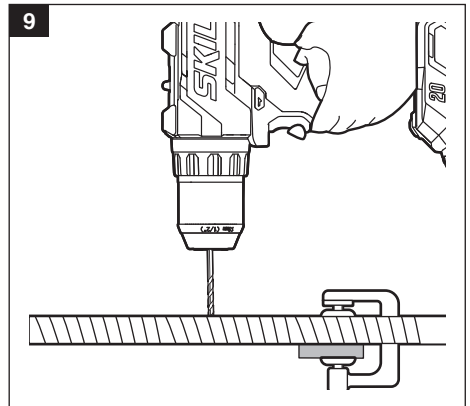

h. If the bit jams in the workpiece or if the drill driver stalls, stop the tool immediately. Remove the bit from the workpiece and determine the reason for jamming.

NOTE : There are two rules for drilling hard materials. First, the harder the material, the greater the pressure you need to apply to the tool. Second, the harder the material, the slower the speed should be. If the hole to be drilled is fairly large, drill a smaller hole first, then enlarge to the required size with a larger bit; it's often faster in the long run than drilling a larger hole initially.

Wood Drilling

For maximum performance, use high-speed steel or brad-point bits for wood drilling.

- a. Begin drilling at a very low speed to prevent the bit from slipping off the starting point.
- b. Increase speed as the drill bit bites into the material.
- c. When drilling "through" holes, place a block of wood behind the workpiece to prevent ragged or splintered edges on the back side of the workpiece (Fig. 10).

NOTICE: Bits may overheat unless they are reversed and pulled out frequently to clear chips from the flutes.

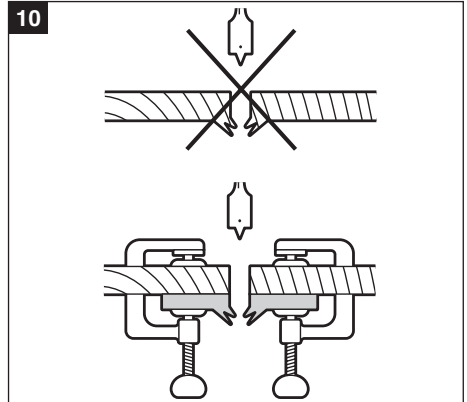

Metal Drilling

For maximum performance, use high-speed steel bits for metal or steel drilling.

- a. When drilling metals, use light oil on the drill bit to keep it from overheating. The oil will prolong the life of the bit and increase the drilling action.
- b. Begin drilling at a very low speed to prevent the bit from slipping off the starting point.
- c. Maintain a speed and a pressure that allow cutting without overheating the bit. Applying too much pressure will:
 - Overheat the drill driver.
 - Wear the bearings.
 - Bend or burn bits.
 - Produce off-center or irregularly shaped holes.

Driving Nuts and Bolts

Variable-speed control must be used with caution for driving nuts and bolts with socket-set attachments. The technique is to start slowly, increasing speed as the nut or bolt runs down.

Set the nut or bolt snugly by slowing the drill driver to a stop. If this procedure is not followed, the tool will have a tendency to torque or twist in your hands when the nut or bolt seats.

Automatic Spindle Lock

The automatic spindle lock allows you to use the drill driver as a manual screwdriver. You can give an extra twist to firmly tighten a screw, loosen a very tight screw, or continue working when the battery charge is depleted. For manual screwdriver purposes, the chuck is automatically locked when the tool is off.

MAINTENANCE

⚠ WARNING Before any work on the machine itself, remove the battery pack from the tool.

⚠ WARNING Preventive maintenance performed by unauthorized personnel may result in misplacing of internal wires and components which could cause serious hazard. We recommend that all tool service be performed by a SKIL Factory Service Center or Authorized SKIL Service Station.

GENERAL MAINTENANCE

⚠ WARNING When servicing, use only identical replacement parts. Use of any other parts could create a hazard or cause product damage.

Periodically inspect the entire product for damaged, missing, or loose parts such as screws, nuts, bolts, caps, etc. Tighten securely all fasteners and caps and do not operate this product until all missing or damaged parts are replaced. Please contact an authorized service center for assistance.

Chuck Removal (Fig. 11)

The chuck can be removed and replaced with a new one.

- Lock the variable-speed trigger switch by placing the direction-of-rotation selector in the center position. Set the torque-adjustment ring at Drill mode . Remove the battery.
- Open the chuck jaws.
- Insert a 5/16 in. or larger hex key (not included) into the chuck of the drill driver and tighten the chuck jaws securely.
- Tap the hex key sharply with a mallet (not included) in a clockwise direction. This will loosen the screw in the chuck for easy removal.
- Open the chuck jaws and remove the hex key. Using a Philips screwdriver (not included), remove the chuck screw by turning it in a clockwise direction.

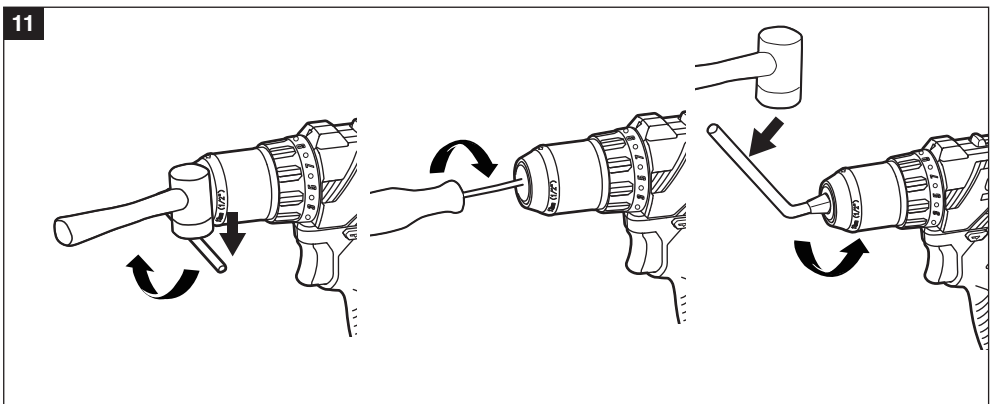

NOTE : The chuck screw has left-handed threads.

- f. Insert the hex key into the chuck and tighten the chuck jaws securely. Tap sharply with a mallet in a counterclockwise direction. This will loosen the chuck on the spindle. It can now be unscrewed by hand.

To Retighten a Loose Chuck

The chuck may become loose on the spindle and develop a wobble. Also, the chuck screw may become loose, causing the chuck jaws to bind and prevent them from closing.

To tighten a loose chuck or chuck screw:

- a. Lock the variable-speed trigger switch by placing the direction-of-rotation selector in the center position. And set the torque-adjustment ring at Drill mode . Remove the battery.
- b. Open the chuck jaws.
- c. Insert a hex key (not included) into the chuck and tighten the chuck jaws securely. Tap the hex key sharply with a mallet (not included) in a clockwise direction. This will tighten the chuck on the spindle.
- d. Open the chuck jaws and remove the hex key.
- e. Use a Phillips screwdriver (not included) to turn the chuck screw counterclockwise to tighten it.

CLEANING

⚠ WARNING The tool may be cleaned most effectively with compressed dry air. Always wear safety goggles when cleaning tools with compressed air. Ventilation openings and switch levers must be kept clean and free of foreign matter. Do not attempt to clean by inserting pointed objects through openings.

- Keep the vents clean. Clean all parts of the tool, clean dust periodically. To prevent debris from entry.

⚠ WARNING Certain cleaning agents and solvents damage plastic parts. Some of these are: gasoline, carbon tetrachloride, chlorinated cleaning solvents, ammonia and household detergents that contain ammonia.

STORAGE

Store the tool indoors in a place that is inaccessible to children. Keep away from corrosive agents. The battery pack needs to be charged every 6 months for long-term storage.

ENVIRONMENT PROTECTION



Separate collection. Products and batteries marked with this symbol must not be disposed of with normal household waste.

Products and batteries contain materials that can be recovered or recycled reducing the demand for raw materials. Please recycle electrical products and batteries according to local provisions.

TROUBLESHOOTING

Problem	Cause	Solution
Tool will not start.	Battery pack charge is depleted.	Charge the battery.
	Battery pack is not installed properly.	Confirm battery is locked and secured to the tool.
	Burned out switch.	Have the switch replaced by an Authorized SKIL Service Center or Service Station.
Bit cannot be installed.	Chuck is not released.	Release the chuck.
	Bit does not fit the chuck.	Use an appropriate bit or use a suitable adaptor.
Excessive vibration.	Bent or damaged bit.	Discard and replace with new bit.
	Bit is not secure in chuck.	Reinstall the bit.
	Loose chuck.	Reference the “To Retighten a Loose Chuck” section of this manual.
Motor overheating.	Ventilation slots are obstructed.	Clean and clear the ventilation slots. Do not cover the slots with hand during operation.
LED work light flashes rapidly.	The tool has stopped working to protect internal electronics.	Release the trigger switch, wait for the tool to cool down, and then start the tool again.
LED work light flashes slowly.	The battery charge is very low.	Charge the battery.



WARRANTY TERMS:

- If the product is defective for material failure or manufacture failure, not personal improper operation, the product will have warranty service with no extra charge within the warranty period.
- The warranty exclusive following situation:
 - 1 Any natural wear and tear that occurs during normal use, e.g. housing, chuck, cable, plug, gear box, bearing or rotor (the wear of the commutator diameter exceeds 0.1mm);
 - 2 Tool failure due to non-compliance with operating instructions, improper operating conditions, overloading, lack of adequate maintenance and upkeep;
 - 3 Tool failure caused by self-disassembly the housing;
 - 4 Defects caused by the use of non-original accessories
 - 5 Tools that have been modified or added parts;
 - 6 Supplied accessories or accessories, such as drill bits, saw blades, etc.
- Your shopping receipt and the serial code of the machine are important warranty certificates, please keep them properly. If required by your local dealer, please present it as a warranty certificate.
- If you have any questions during the warranty period, please consult the local dealer. The special warranty policy of the local dealer or the problem that is not listed does not conflict with the warranty terms, and the local dealer's policy shall prevail.

We reserve right to change specifications without prior notice..

工具简介



该工具用于拧入和拧出螺丝，以及在木材、金属、陶瓷和塑料中钻孔。请您在使用前仔细阅读说明书，并严格按照说明书指示使用该产品。

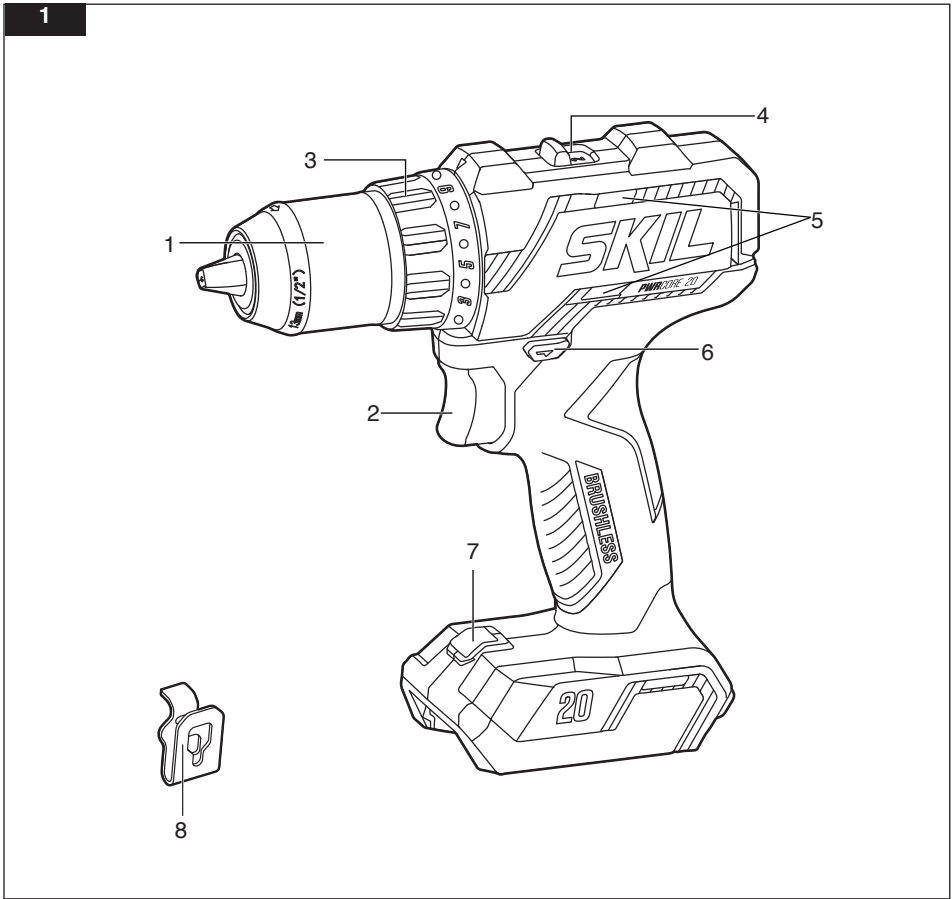

- | | |
|------------|----------------------|
| 1. 夹头 | 5. 通风槽 |
| 2. 调速启停开关 | 6. 正反转按钮（正转/中间锁定/反转） |
| 3. 功能选择环 | 7. LED工作灯 |
| 4. 双速齿轮箱开关 | 8. 皮带扣（选配） |

工具规格

型号	DL6280
额定电压 (伏)	18 (最大20) 
夹头规格 (毫米)	13
空载转速 (转 / 分钟)	0-450/0-1700
最大工作能力 (毫米)	木材: 70
	金属: 13
档位	17档+钻档
推荐操作温度范围 (摄氏度)	0-40
推荐充电温度范围 (摄氏度)	5-40
推荐存储温度范围 (摄氏度)	0-40

注:

1. 为求改进, 本说明书所载规格可能不预先通告而给予更改。
2. 当长时间使用的时候, 机器可能会过热, 需要将机器冷却到合适的温度再使用, 以免损坏机器。
3. 因销售地区和生产批次的不同, 本产品的具体配置可能会有所区别, 具体情况请以收到的实物为准。

电动工具通用安全警告

 **警告** 阅读随电动工具提供的所有安全警告、说明、图示和规定。不遵照以下所列说明会导致电击、着火和 / 或严重伤害。

保存所有警告和说明书以备查阅。

警告中术语“电动工具”是指市电驱动 (有线) 电动工具或电池驱动 (无线) 电动工具。

a) 工作场地的安全

- 1) 保持工作场地清洁和明亮。杂乱和黑暗的场地会引发事故。
- 2) 不要在易爆环境, 如有易燃液体、气体或粉尘的环境下操作电动工具。电动工具产生的火花会点燃粉尘或气体。
- 3) 操作电动工具时, 远离儿童和旁观者。注意力不集中会使你失去对工具的控制。

b) 电气安全

- 1) 电动工具插头必须与插座相配。绝不能以任何方式改装插头。需接地的电动工具不能使用任何转换插头。未经改装的插头和相配的插座将降低电击风险。
- 2) 避免人体接触接地表面, 如管道、散热片和冰箱。如果你身体接触地表面会增加电击危险。
- 3) 不得将电动工具暴露在雨中或潮湿环境中。水进入电动工具将增加电击风险。
- 4) 不得滥用软线。绝不能用软线搬运、拉动电动工具或拔出其插头。让软线远离热源、油、锐边或运动部件。受损或缠绕的软线会增加触电危险。
- 5) 当在户外使用电动工具时, 使用适合户外使用的延长线。适合户外使用的电线将降低电击风险。
- 6) 如果无法避免在潮湿环境中操作电动工具, 应使用带有剩余电流装置 (RCD) 保护的电源。RCD 的使用可降低电击风险。

c) 人身安全

- 1) **保持警觉，当操作电动工具时关注所从事的操作并保持清醒。当你感到疲倦，或在有药物、酒精或治疗反应时，不要操作电动工具。**在操作电动工具时瞬间的疏忽会导致严重人身伤害。
- 2) **使用个人防护装置。始终配戴护目镜。**防护装置，诸如适当条件下使用防尘面具、防滑安全鞋、安全帽、听力防护等装置能减少人身伤害。
- 3) **防止意外起动。在连接电源和/或电池盒、拿起或搬运工具前确保开关处于关断位置。**手指放在开关上搬运工具或开关处于接通时通电会导致危险。
- 4) **在电动工具接通之前，拿掉所有调节钥匙或扳手。**遗留在电动工具旋转零件上的扳手或钥匙会导致人身伤害。
- 5) **手不要过分伸展。时刻注意立足点和身体平衡。**这样能在意外情况下能更好地控制住电动工具。
- 6) **着装适当。不要穿宽松衣服或佩戴饰品。让你的头发和衣服远离运动部件。**宽松衣服、佩饰或长发可能会卷入运动部件。
- 7) **如果提供了与排屑、集尘设备连接用的装置，要确保其连接完好且使用得当。**使用集尘装置可降低尘屑引起的危险。
- 8) **不要因为频繁使用电动工具而产生的熟悉而掉以轻心，忽视工具的安全准则。**某个粗心的动作可能在瞬间导致严重的伤害。

d) 电动工具使用和注意事项

- 1) **不要勉强使用电动工具，根据用途使用适当的电动工具。**选用合适的按照额定值设计的电动工具会使你工作更有效、更安全。
- 2) **如果开关不能接通或关断电源，则不能使用该电动工具。**不能用开关来控制的电动工具是危险的且必须进行修理。
- 3) **在进行任何调节、更换附件或贮存电动工具之前，必须从电源上拔掉插头和/或卸下电池包（如可拆卸）。**这种防护性的安全措施降低了电动工具意外起动的风险。
- 4) **将闲置电动工具贮存在儿童所及范围之外，并且不允许不熟悉电动工具和不了解这些说明的人操作电动工具。**电动工具在未经培训的使用者手中是危险的。
- 5) **维护电动工具及其附件，检查运动部件是否调整到位或卡住，检查零件破损情况和影响电动工具运行的其他状况。**如有损坏，应在使用前修理好电动工具。许多事故是由维护不良的电动工具引发的。
- 6) **保持切削刀具锋利和清洁。**维护良好地有锋利切削刃的刀具不易卡住而且容易控制。
- 7) **按照使用说明书，并考虑作业条件和要进行的作业来选择电动工具、附件和工具的刀头等。**将电动工具用于那些与要求不符的操作可能会导致危险情况。
- 8) **保持手柄和握持表面干燥、清洁，不得沾有油脂。**在意外的情况下，湿滑的手柄不能保证握持的安全和对工具的控制。

e) 电池式工具使用和注意事项

- 1) **仅使用生产者规定的充电器充电。**将适用于某种电池包的充电器用到其他电池包时可能会发生着火危险。
- 2) **仅使用配有专用电池包的电动工具。**使用其他电池包可能会产生伤害和着火危险。
- 3) **当电池包不用时，将它远离其他金属物体，例如回形针、硬币、钥匙、钉子、螺钉或其他小金属物体，以防电池包一端与另一端连接。**电池包端部短路可能会引起燃烧或着火。
- 4) **在滥用条件下，液体可能会从电池包中溅出；应避免接触。**如果意外碰到液体，用水冲洗。如果液体碰到了眼睛，还应寻求医疗帮助。从电池中溅出的液体可能会产生腐蚀或燃烧。

- 5) **不要使用损坏或改装过的电池包或工具。**损坏或改装过的电池包可能呈现无法预测的结果，导致着火、爆炸或伤害。
 - 6) **不要将电池包暴露于火或高温中。**电池包暴露于火或高于130℃的高温时可能导致爆炸。请遵循所有的充电说明，不要在室外给电池包或工具充电，不能超出说明中规定的温度范围。充电不正确或温度过高超出规定的范围可能会损坏电池，并增加着火的风险。
- f) **维修**
- 1) **由专业维修人员使用相同的备件维修电动工具。这将保证所维修的电动工具的安全。**
 - 2) **决不能维修损坏的电池包。**电池包仅能由生产者或其授权的维修服务商进行维修。

电钻安全警告







- **当在钻削附件可能触及暗线或其自身导线的场合进行操作时，要通过绝缘握持面握持工具。**钻削附件碰到带电导线会使工具外露的金属零件带电而使操作者收到电击。

使用长钻头时的安全说明

- 切勿以高于钻头最大额定速度的速度操作。在较高的速度下，如果允许钻头在不接触工件的情况下自由旋转，则钻头可能会弯曲，从而导致人身伤害。
- 始终以低速开始钻孔，并且钻头尖端与工件接触。在较高的速度下，如果允许钻头在不接触工件的情况下自由旋转，则钻头可能会弯曲，从而导致人身伤害。
- 只能在与钻头直接的管路中施加压力，不要施加过大的压力。钻头可能弯曲，导致断裂或失控，从而导致人身伤害。

代表符号

以下符号可以帮助您正确地使用本电动工具。请牢记各符号和他们的代表意思。正确了解各符号的代表意思，可以帮助您更有把握更安全地操作本电动工具。

符号	含义
	阅读说明书
	请佩戴护目镜
	佩戴耳罩，工作噪音会损坏听力。
	请佩戴防尘面具
	环境保护
	请勿将电动工具丢入生活垃圾中！
	直流
	警告

操作说明

警告 对电动工具进行任何操作之前，请先取下电池包。

仅与适配的电池包和充电器一起使用，使用其他型号的电池包或充电器可能导致火灾。

机器型号	电池包型号	充电器型号
DL6280	BY5197、BY5196	SC5358、QC5360、SC0060

注意 具体充电细则请参阅电池包和充电器说明书。

注意 电池包在交货时只完成部分充电。首度使用电动工具之前，必须先充足电池包的电以确保电池包的功率。

警告 为了降低短路引起的火灾、人身伤害和产品损坏的风险，切勿将工具、电池包或充电器浸入液体中，或让液体在其中流动。腐蚀性或导电性流体，如海水、某些工业化学品、漂白剂或含有漂白剂的产品等，都可能导致短路。

警告 不要试图修改此工具或创建不建议与此工具一起使用的附件。任何此类更改或修改都是滥用，可能导致危险状况，导致可能的严重伤害。

警告 请勿使用本产品制造商不推荐的任何附件或附件。使用不推荐使用的附件或附件可能会导致严重的人身伤害。

安装/拆卸电池包

将正反反转按钮（正转 / 中间锁定 / 反转）置于中心位置，将工具上的调速启停开关锁定为“关闭”。

安装电池包：

将电池包上凸起的肋与工具的凹槽对齐，然后将电池包滑入工具。

注意：将电池包放在工具上时，请确保电池包上凸起的肋与工具内的凹槽对齐，并确保电池包卡入到位。电池包安装不当可能会引起内部组件损坏。

拆卸电池包：

按下位于电池包前部的释放按钮后，将电池包拔出。

警告 电池式工具始终处于工作状态。因此，在不使用工具或随身携带时，请将正反反转按钮置于中间位置。

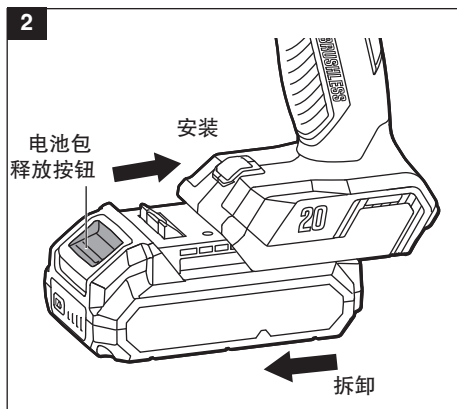

正反转拨钮（正转 / 中间锁定 / 反转）

警告 使用工具后，将正逆转开关锁定在“关闭”位置（中间锁定），以防止意外启动和可能造成的意外伤害。

正反转拨钮位于启停开关上方。正反转拨钮可以改变钻头的旋转方向，当放置在“关闭”位置（中间锁定）时可以防止机器意外启动（图3）。

- 将正反转拨钮向左推到底，机器正转，以拧入或拧紧螺钉。
- 将正反转拨钮向右推到底，机器反转，以拧出或放松螺钉。
- 将正反转拨钮置于在“关闭”位置（中间锁定），防止意外启动。

注意：为防止齿轮损坏，在更改转向之前，需保证机器完全停止。

注意：除非正反转拨钮完全推到左边或向右边，否则机器不会运行。

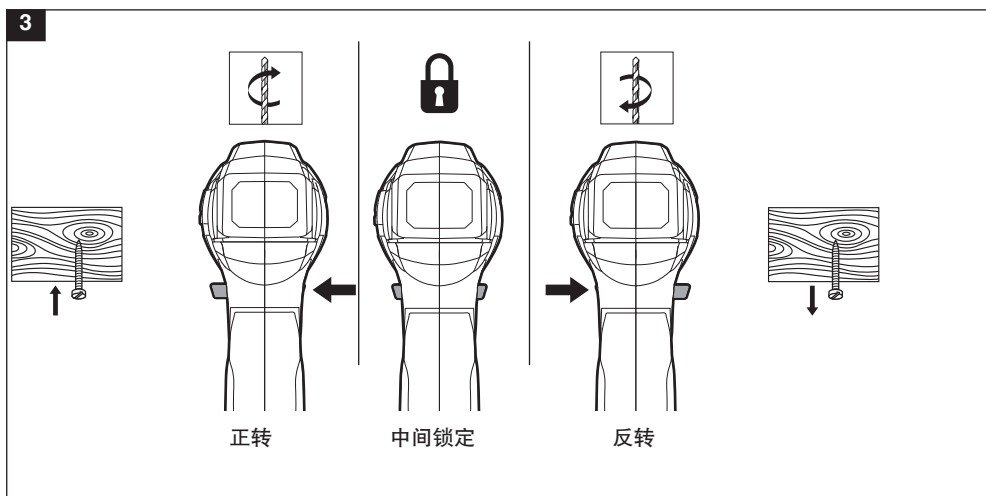

调速启停开关

该工具配备了调速启停开关，通过按下或释放调速启停开关启动或关闭工具。

加大按压调速启停开关压力，提高机器转速；减少压力降低机器转速（图4）。

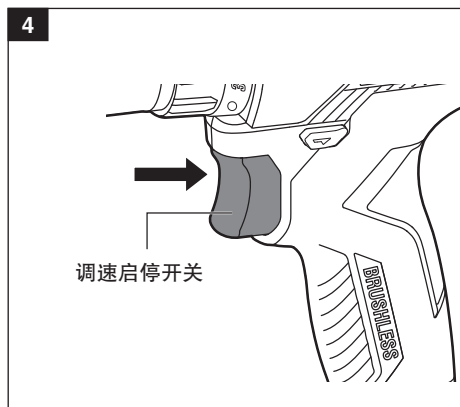

双速齿轮箱开关 (图5)

工具配备了双速齿轮箱开关,用于在高速或低速下工作。工具顶部的滑动开关是用于选择低速 (1) 或高速 (2)。

低速 (1) 提供高扭矩和低速度,用于重载工作、拧螺丝、钻大直径孔或攻丝。使用低速用于冲头开孔、钻金属、塑料、钻陶瓷或需要高扭矩的应用。

高速 (2) 提供低扭矩和高速度,用于锤钻或轻载的钻工作。高速更适合于钻木材和木质复合材料,以及使用研磨和抛光配件。

注意: 为了防止齿轮损坏,在低速 (1) 和高速 (2) 切换之前,请让工具完全停止。

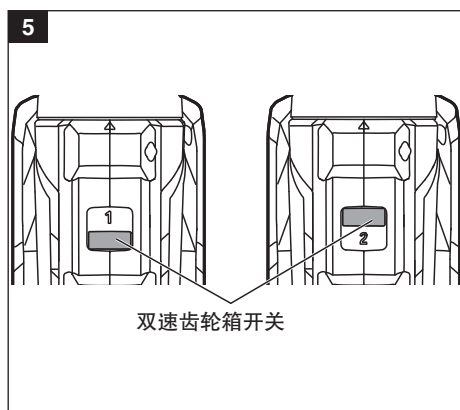

扭力调节环

您的工具具有 17+1 档位设置。当扭力调节环从 1 旋转到 17 时,输出扭矩将增加。◀▶▶ 钻孔档位: 调至该档位,进行钻孔作业,且不会出现跳档 (图 6)。

当使用钻孔档位进行不同的驱动应用时,根据需要增加或减少扭矩,以防止损坏螺钉、工件等。

正确的设置取决于作业以及钻头、紧固件和材料的类型。通常,较大的螺钉使用较大的扭矩。如果扭矩过高,螺钉可能会损坏或断裂。对于精细的操作,如拆卸部分脱落的螺钉,请使用低扭矩设置。对于钻入硬木等操作,请使用更高的扭矩设置。

注意: 请勿在工具运行时调整扭矩或开关功能。

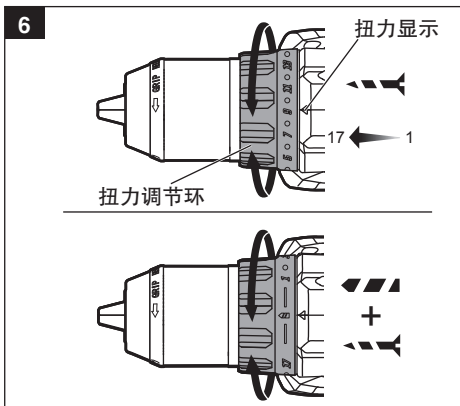

LED工作灯

工具的底部配有一个工作灯。它为在工件表面提供了额外的照明,以便在光线较暗的地方进行操作 (图 7)。在工具开始运行之前,轻轻按压调速启停开关,LED灯将自动点亮,在松开开关后约 10 秒熄灭。

当工具和/或电池包过载或过热时,LED灯将迅速闪烁,内部传感器将关闭工具。将工具休息一段时间,或将工具和电池包分别置于气流下冷却。

LED工作灯将以较慢的速度闪烁,表示电池包的电池容量较低。给电池包充电。

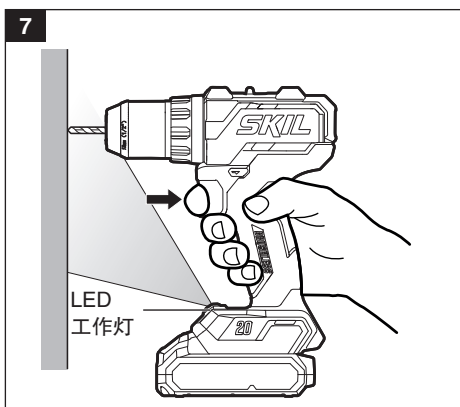

安装和拆卸钻头

警告 当握住夹头去松开或者拧紧钻头时，不要使用钻头的动力。如果试图抓住旋转的夹头，可能会造成擦伤或手部受伤。

警告 不要使用长柄损坏的钻头。

该工具配备了一个自紧夹头来拧紧或释放夹头钳口里的钻头。夹头上的箭头指示了夹头旋转的方向，以拧紧或松开钻头上的夹头钳口。

- 将正反反转拨钮置于中心位置，工具上调速启停开关置于“中间锁定”。
- 取下电池包，选择合适的档位。

安装钻头：

- 从夹头端看，逆时针旋转夹头，将夹头打开至约钻头直径。
- 对于小钻头，将干净的钻头插入到钻头槽内，对于大钻头，则将其插入到最大限度。顺时针旋转夹头，关闭夹头，用手拧紧。

取下钻头：

- 从夹头端看，逆时针旋转夹头，打开夹头。
- 取下钻头

警告 从工具上取下钻头时，请戴上防护手套，或者先让钻头冷却下来。长时间使用后，钻头可能会变热。

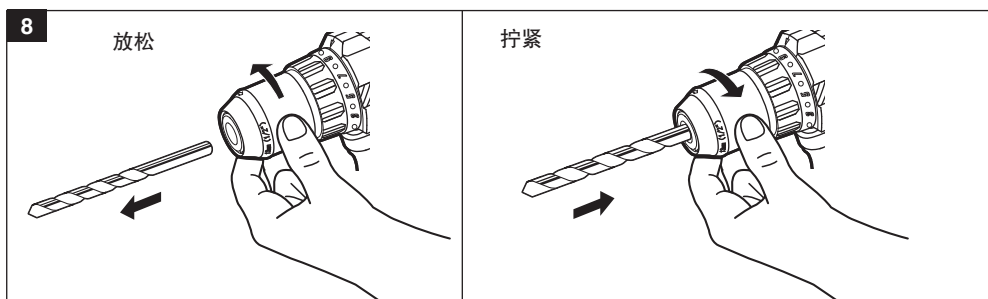

钻头

务必检查钻头是否过度磨损。只能使用锋利且状况良好的钻头。

麻花钻头：可提供直柄和小柄，用于木材和轻型金属钻孔。

高速钻头在硬质材料上切割速度更快，使用寿命更长。

钻孔 (图9)

警告 使用工具操作或除尘时, 请佩戴护目镜或带侧护罩的安全眼镜。如果操作过程中灰尘较多, 也应佩戴防尘口罩。

- 检查正反旋转按钮是否正确设置 (正转或者反转)。
- 用老虎钳或夹钳固定工件, 以防止钻头旋转时工件转动。
- 握紧工具, 将钻头放在要钻孔的位置。
- 按动调速启停开关, 启动工具。
- 将钻头钻入工件, 仅施加足够的压力以保持钻头“咬合”。不要强行使用工具或施加侧压力。使用工具自身动力来完成工作。
- 当在硬、光滑的表面钻孔时, 使用冲孔标记所需孔的位置。这将防止钻头在钻孔开始时打滑偏心。
- 在钻金属时, 在钻头上抹少许油, 以防止钻头过热。油将延长钻头的寿命, 增加钻头效率。
- 如果钻头在工件上堵转或钻头失速, 应立即停止工具。从工件上取下钻头并确定堵转的原因。

注意: 钻硬质材料有两条规则。第一, 材料越硬, 需要施加在工具上的压力就越大。第二, 材料越硬, 钻孔速度应该越慢。如果要钻的较大孔, 先钻一个较小的孔, 然后用更大的钻头扩大到所需的尺寸, 这通常比从一开始就钻一个大孔速度更快。

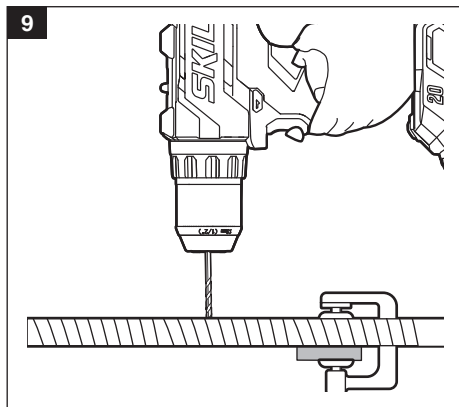

木材钻孔

为了获得最大性能, 使用高速钢钻头或尖头钻头进行木材钻孔。

- 以非常低的速度开始钻孔, 以防止钻头从起始点滑落。
- 当钻头钻入材料时, 提高速度。
- 当钻“通”孔时, 在工件后面固定一块木头, 以防止工件背面出现参差不齐或破碎的边缘 (图 10)。

注意: 经常倒转和拔出钻头以清除凹槽中的碎屑, 否则钻头可能过热。

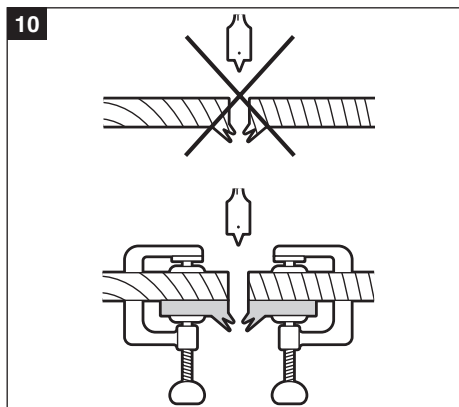

金属钻孔

为了获得最佳性能, 在金属或钢材上钻孔应使用高速钢钻头。

- 在钻金属时, 抹少许油在钻头上, 以防止钻头过热。油将延长钻头的寿命, 增加钻头效率。
- 以非常低的速度开始钻孔, 以防止钻头从起点滑落。
- 保持切削速度和压力, 使钻头不会过热。

施加太多压力会:

- 工具过热。
- 轴承磨损。
- 钻头弯曲或灼伤。
- 产生偏心或不规则形状的孔。

驱动螺母和螺栓

使用调速控制时，必须小心驱动带套筒附件的螺母和螺栓。建议缓慢启动，随着螺母或螺栓的向下运行而增加速度。

将钻头减速至停止位置，使螺母或螺栓紧贴。如果不遵循此步骤，当螺母或螺栓就位时，工具将有扭矩或扭曲的趋势。

自动主轴锁定

自动主轴锁允许您将钻头用作手动螺丝刀。您可以额外拧一拧，以牢固地拧紧螺钉，松开非常紧的螺钉，或者在电池电量耗尽时继续工作。对于手动螺丝刀，当工具关闭时，主轴会自动锁定。

维护保养

警告 对器具进行维修检查之前，必须把电池包从机器中拔除。

警告 未经授权的人员进行预防性维护可能会导致内部电线和部件错位，从而造成严重危险。我们建议所有工具服务由 SKIL 工厂服务中心或 SKIL 授权服务站执行。

一般维护

警告 维修时，只能使用相同的更换零件。使用任何其他零件都可能造成危险或导致产品损坏。

定期检查整个产品是否有损坏、丢失或松动的零件，如螺钉、螺母、螺栓、螺帽等。拧紧所有紧固件和螺帽，在更换所有丢失或损坏的零件之前，不要操作本产品。请联系授权维修中心寻求帮助。

拆卸夹头（图11）

夹头可以拆下并更换为新的。

- 将正反反转按钮置于中间位置，锁定调速启停开关。旋转功能选择环以选择钻孔位置。拆下电池包。
 - 打开夹头锁。
 - 将5/16英寸或更大的六角扳手（出货不包含）插入冲击钻夹头，并牢固拧紧夹头锁。
 - 用木槌（出货不包含）顺时针方向轻敲六角扳手。这样可以松开夹头中的螺钉，便于拆卸。
 - 打开夹头，取下六角扳手。使用十字螺丝刀（出货不包含），顺时针方向转动夹头螺钉，将其拆下。
- 注意：夹头螺钉有左旋螺纹。
- 将六角扳手插入夹头，并牢固地拧紧夹头螺钉。用木槌沿逆时针方向用力敲击。这将松开主轴上的夹头。现在可以用手拧松了。

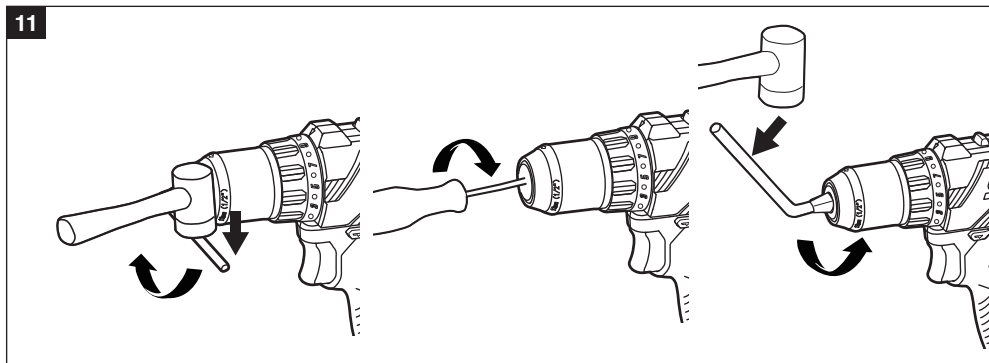

重新拧紧松动的夹头

夹头可能会在主轴上松动并产生摆动。此外，夹头螺钉可能会松动，导致夹头爪卡住并阻止其闭合。

拧紧松动的夹头或夹头螺钉：

- 将正反反转按钮置于中间位置，锁定调速启停开关。旋转功能选择环以选择钻孔位置 。拆下电池包。
- 打开夹头。
- 将一把六角扳手（出货不包含）插入夹头，并牢固地拧紧夹头。用木槌（不包括在内）顺时针方向轻敲六角扳手。这将拧紧主轴上的夹头。
- 打开夹头，取下六角扳手。
- 使用十字螺丝刀（出货不包含）逆时针转动夹头螺钉，将其拧紧。

清洁

 **警告** 使用压缩干燥空气可以最有效地清洁工具。使用压缩空气清洁工具时，务必佩戴护目镜。通风开口和开关必须保持清洁且无异物。不要试图通过开口插入尖锐的物体进行清洁。

- 保持通风槽清洁顺畅。经常清除尘埃、油污，严防杂物入内。

 **警告** 某些清洁剂和溶剂会损坏塑料零件。其中一些是：汽油、四氯化碳、氯化清洁溶剂、氨和含有氨的家用洗涤剂。

储存

将工具存放在室内儿童无法进入的地方。远离腐蚀剂。避免工具受到震荡、撞击或油脂影响。

环境保护



单独收藏。标有此符号的产品和电池不得与正常的生活垃圾一起处理。

产品和电池含有可以回收或回收的材料，从而减少了对原材料的需求。请按照当地规定回收电器产品和电池。

附：一般故障及解决方法

故障	原因	解决办法
工具不工作。	电池包没电。	给电池包充电。
	电池包未安装到位。	重新安装电池包，确保电池包插入机身卡住到位。
	开关烧坏。	联系SKIL售后进行维修。
钻头无法安装。	夹头未打开。	打开夹头。
	钻头尺寸不合适。	更换尺寸合适的钻头或使用适配器。
振动过大。	钻头弯曲或损坏。	更换新钻头。
	钻头在夹头中不牢固。	重新安装钻头。
	夹头松了。	紧固夹头。
电机过热。	通风槽被堵塞，	清理通风槽，操作过程中不要封闭通风槽。
LED工作灯快速闪烁。	该工具已停止工作以保护内部电子设备。	松开开关，等待工具冷却，然后再次启动工具。
LED工作灯缓慢闪烁。	电池包没电。	给电池包充电。

保修卡

Warranty Card

合格证	
PRODUCT CERTIFICATION	
泉峰(中国)工具销售有限公司 地 址: 中国南京市江宁区天元西路 99 号	检验员 

 全国统一售后服务电话
400-828-9076

重要提示

机身铭牌上的编码是厂家判断机器真伪及提供售后服务的重要凭证，如您购买了编码无法辨识的机器，可能无法得到厂家正常的保修服务

保修服务说明：

- 需要维修时，请送至或寄至 泉峰(中国)工具销售有限公司的售后服务部；产品保修起始日期以购机发票的开票日期为准，或者以能有效证明该产品具体购买日期其他凭证为准；
- 仅对存在质量缺陷的产品给予免费维修，前提为故障原因是材料缺陷或制造缺陷，并处于保修期内。

保修期及保修条款根据工具的类别以及使用者的情况而定：

- 针对家庭用户 / 非商业用途客户
 1. 交流工具：自购买之日起保修 12 个月或者转子换向器直径磨损量在 0.1 毫米以内，以先到为准；
 2. 直流工具：主机、电池、充电器自购买之日起保修 12 个月；
 3. 光电工具：激光测距仪自购买之日起保修 24 个月；其他光电产品自购买之日起保修 12 个月。
- 针对专业用户 / 商业用途客户
 1. 交流工具：自购买之日起保修 3 个月或者转子换向器直径磨损量在 0.1 毫米以内，以先到为准；
 2. 直流工具：主机、电池、充电器自购买之日起保修 6 个月；
 3. 光电工具：激光测距仪自购买之日起保修 12 个月；其他光电产品自购买之日起保修 6 个月。
- 保修不包括：
 1. 任何自然磨损以及正常使用时所发生损耗，如机壳、转子换向器直径磨损量超过 0.1 毫米、碳刷、电源线等；
 2. 由于不遵守操作说明、不适当的操作条件、超负荷、缺乏足够的维护和保养所导致的工具故障；
 3. 自行或非 SKIL 授权维修点拆修所导致的工具故障；
 4. 由于使用非原装 SKIL 配件而引起的缺陷；
 5. 经过改装或增加部件的工具；
 6. 随机附送的配件或者附件。



如有 **SKIL** 牌电动工具产品需要维修、保养和咨询服务，
请您与 **SKIL** 特约维修中心联系。

售后服务官方QQ：3051884030

售后服务咨询电话：025-84994598

售后服务地址：江苏省南京市江宁区将军大道159号，
泉峰售后服务部

售后件寄回收件人：客服1号



扫描并关注 SKIL 官方微信，
输入“售后”二字，即可
查询售后服务信息



本资料内容如有变更，恕不另行通知。

版次：2201

工具簡介



該工具用于擰入和擰出螺絲，以及在木材、金屬、陶瓷和塑料中鑽孔。請您在使用前仔細閱讀說明書，并嚴格按照說明書指示使用該產品。

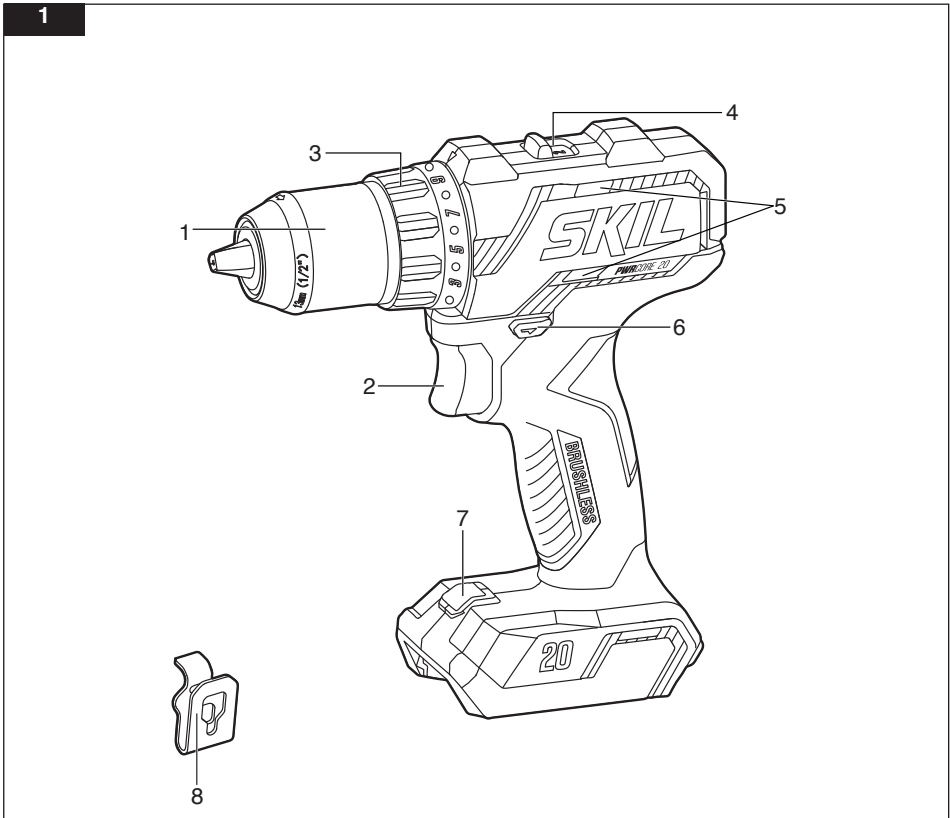

1. 夾頭
2. 調速啓停開關
3. 功能選擇環
4. 雙速齒輪箱開關
5. 通風槽
6. 正反轉撥鈕（正轉/中間鎖定/反轉）
7. LED工作燈
8. 皮帶扣（選配）

工具規格

型號	DL6280
額定電壓 (伏)	18 (最大20) 
夾頭規格 (毫米)	13
空載轉速 (轉 / 分鐘)	0-450/0-1700
最大工作能力 (毫米)	木材: 70
	金屬: 13
檔位	17檔+鑽檔
推薦操作溫度範圍 (攝氏度)	0-40
推薦充電溫度範圍 (攝氏度)	5-40
推薦存儲溫度範圍 (攝氏度)	0-40

注:

1. 為求改進, 本說明書所載規格可能不預先通告而給予更改。
2. 當長時間使用的時候, 機器可能會過熱, 需要將機器冷卻到合適的溫度再使用, 以免損壞機器。
3. 因銷售地區和生產批次的不同, 本產品的具體配置可能會有所區別, 具體情況請以收到的實物為準。

電動工具通用安全警告

 **警告** 閱讀隨電動工具提供的所有安全警告、說明、圖示和規定。不遵照以下所列說明會導致電擊、着火和 / 或嚴重傷害。

保存所有警告和說明書以備查閱。

警告中術語“電動工具”是指市電驅動 (有線) 電動工具或電池驅動 (無線) 電動工具。

a) 工作場地的安全

- 1) 保持工作場地清潔和明亮。雜亂和黑暗的場地會引發事故。
- 2) 不要在易爆環境, 如有易燃液體、氣體或粉塵的環境下操作電動工具。電動工具產生的火花會點燃粉塵或氣體。
- 3) 操作電動工具時, 遠離兒童和旁觀者。注意力不集中會使你失去對工具的控制。

b) 電氣安全

- 1) 電動工具插頭必須與插座相配。絕不能以任何方式改裝插頭。需接地的電動工具不能使用任何轉換插頭。未經改裝的插頭和相配的插座將降低電擊風險。
- 2) 避免人體接觸接地表面, 如管道、散熱片和冰箱。如果你身體接觸地表面會增加電擊危險。
- 3) 不得將電動工具暴露在雨或潮濕環境中。水進入電動工具將增加電擊風險。
- 4) 不得濫用軟綫。絕不能用軟綫搬運、拉動電動工具或拔出其插頭。讓軟綫遠離熱源、油、銳邊或運動部件。受損或纏繞的軟綫會增加觸電危險。
- 5) 當在戶外使用電動工具時, 使用適合戶外使用的延長綫。適合戶外使用的電綫將降低電擊風險。
- 6) 如果無法避免在潮濕環境中操作電動工具, 應使用帶有剩餘電流裝置 (RCD) 保護的電源。RCD 的使用可降低電擊風險。

c) 人身安全

- 1) 保持警覺，當操作電動工具時關注所從事的操作并保持清醒。當你感到疲倦，或在有藥物、酒精或治療反應時，不要操作電動工具。在操作電動工具時瞬間的疏忽會導致嚴重人身傷害。
- 2) 使用個人防護裝置。始終配戴護目鏡。防護裝置，諸如適當條件下使用防塵面具、防滑安全鞋、安全帽、聽力防護等裝置能減少人身傷害。
- 3) 防止意外起動。在連接電源和/或電池盒、拿起或搬運工具前確保開關處於關斷位置。手指放在開關上搬運工具或開關處於接通時通電會導致危險。
- 4) 在電動工具接通之前，拿掉所有調節鑰匙或扳手。遺留在電動工具旋轉零件上的扳手或鑰匙會導致人身傷害。
- 5) 手不要過分伸展。時刻注意立足點和身體平衡。這樣能在意外情況下能更好地控制住電動工具。
- 6) 着裝適當。不要穿寬鬆衣服或佩戴飾品。讓你的頭髮和衣服遠離運動部件。寬鬆衣服、佩飾或長發可能會卷入運動部件。
- 7) 如果提供了與排屑、集塵設備連接用的裝置，要確保其連接完好且使用得當。使用集塵裝置可降低塵屑引起的危險。
- 8) 不要因為頻繁使用電動工具而產生的熟悉而掉以輕心，忽視工具的安全準則。某個粗心的動作可能在瞬間導致嚴重的傷害。

d) 電動工具使用和注意事項

- 1) 不要勉強使用電動工具，根據用途使用適當的電動工具。選用合適的按照額定值設計的電動工具會使你工作更有效、更安全。
- 2) 如果開關不能接通或關斷電源，則不能使用該電動工具。不能用開關來控制的電動工具是危險的且必須進行修理。
- 3) 在進行任何調節、更換附件或貯存電動工具之前，必須從電源上拔掉插頭和/或卸下電池包（如可拆卸）。這種防護性的安全措施降低了電動工具意外起動的風險。
- 4) 將閒置電動工具貯存在兒童所及範圍之外，並且不允許不熟悉電動工具和不了解這些說明的人操作電動工具。電動工具在未經培訓的使用者手中是危險的。
- 5) 維護電動工具及其附件，檢查運動部件是否調整到位或卡住，檢查零件破損情況和影響電動工具運行的其他狀況。如有損壞，應在使用前修理好電動工具。許多事故是由維護不良的電動工具引發的。
- 6) 保持切削刀具鋒利和清潔。維護良好地有鋒利切削刃的刀具不易卡住而且容易控制。
- 7) 按照使用說明書，并考慮作業條件和要進行的作業來選擇電動工具、附件和工具的刀頭等。將電動工具用于那些與要求不符的操作可能會導致危險情況。
- 8) 保持手柄和握持表面乾燥、清潔，不得沾有油脂。在意外的情況下，濕滑的手柄不能保證握持的安全和對工具的控制。

e) 電池式工具使用和注意事項

- 1) 僅使用生產者規定的充電器充電。將適用於某種電池包的充電器用到其他電池包時可能會發生着火危險。
- 2) 僅使用配有專用電池包的電動工具。使用其他電池包可能會產生傷害和着火危險。
- 3) 當電池包不用時，將它遠離其他金屬物體，例如回形針、硬幣、鑰匙、釘子、螺釘或其他小金屬物體，以防電池包一端與另一端連接。電池包端部短路可能會引起燃燒或着火。
- 4) 在濫用條件下，液體可能會從電池包中濺出；應避免接觸。如果意外碰到液體，用水衝洗。如果液體碰到了眼睛，還應尋求醫療幫助。從電池中濺出的液體可能會產生腐蝕或燃燒。

- 5) 不要使用損壞或改裝過的電池包或工具。損壞或改裝過的電池包可能呈現無法預測的結果，導致着火、爆炸或傷害。
 - 6) 不要將電池包暴露于火或高溫中。電池包暴露于火或高于130°C的高溫時可能導致爆炸。請遵循所有的充電說明，不要在室外給電池包或工具充電，不能超出說明中規定的溫度範圍。充電不正確或溫度過高超出規定的範圍可能會損壞電池，并增加着火的風險。
- f) 維修
- 1) 由專業維修人員使用相同的備件維修電動工具。這將保證所維修的電動工具的安全。
 - 2) 决不能維修損壞的電池包。電池包僅能由生產者或其授權的維修服務商進行維修。

電鑽安全警告









- 當在鑽削附件可能觸及暗綫或其自身導綫的場合進行操作時，要通過絕緣握持面握持工具。鑽削附件碰到帶電導綫會使工具外露的金屬零件帶電而使操作者收到電擊。

使用長鑽頭時的安全說明

- 切勿以高于鑽頭最大額定速度的速度操作。在較高的速度下，如果允許鑽頭在不接觸工件的情況下自由旋轉，則鑽頭可能會彎曲，從而導致人身傷害。
- 始終以低速開始鑽孔，并且鑽頭尖端與工件接觸。在較高的速度下，如果允許鑽頭在不接觸工件的情況下自由旋轉，則鑽頭可能會彎曲，從而導致人身傷害。
- 祇能在與鑽頭直接的管路中施加壓力，不要施加過大的壓力。鑽頭可能彎曲，導致斷裂或失控，從而導致人身傷害。

代表符號

以下符號可以幫助您正確地使用本電動工具。請牢記各符號和他們的代表意思。正確了解各符號的代表意思，可以幫助您更有把握更安全地操作本電動工具。

符號	含義
	閱讀說明書
	請佩戴護目鏡
	佩戴耳罩，工作噪音會損壞聽力。
	請佩戴防塵面具
	環境保護
	請勿將電動工具丟入生活垃圾中！
	直流
	警告

操作說明

警告 對電動工具進行任何操作之前，請先取下電池包。

僅與適配的電池包和充電器一起使用，使用其他型號的電池包或充電器可能導致火災。

機器型號	電池包型號	充電器型號
DL6280	BY5197、BY5196	SC5358、QC5360、SC0060

注意 具體充電細則請參閱電池包和充電器說明書。

注意 電池包在交貨時祇完成部分充電。首度使用電動工具之前，必須先充足電池包的電以確保電池包的功率。

警告 為了降低短路引起的火災、人身傷害和產品損壞的風險，切勿將工具、電池包或充電器浸入液體中，或讓液體在其中流動。腐蝕性或導電性流體，如海水、某些工業化學品、漂白劑或含有漂白劑的產品等，都可能導致短路。

警告 不要試圖修改此工具或創建不建議與此工具一起使用的附件。任何此類更改或修改都是濫用，可能導致危險狀況，導致可能的嚴重傷害。

警告 請勿使用本產品制造商不推薦的任何附件或附件。使用不推薦使用的附件或附件可能會導致嚴重的人身傷害。

安裝/拆卸電池包

將正反轉撥鈕（正轉 / 中間鎖定 / 反轉）置于中心位置，將工具上的調速啓停開關鎖定為“關閉”。

安裝電池包：

將電池包上凸起的肋與工具的凹槽對齊，然後將電池包滑入工具。

注意：將電池包放在工具上時，請確保電池包上凸起的肋與工具內的凹槽對齊，並確保電池包卡入到位。電池包安裝不當可能會引起內部組件損壞。

拆卸電池包：

按下位於電池包前部的釋放按鈕後，將電池包拔出。

警告 電池式工具始終處於工作狀態。因此，在不使用工具或隨身攜帶時，請將正反轉撥鈕置于中間位置。

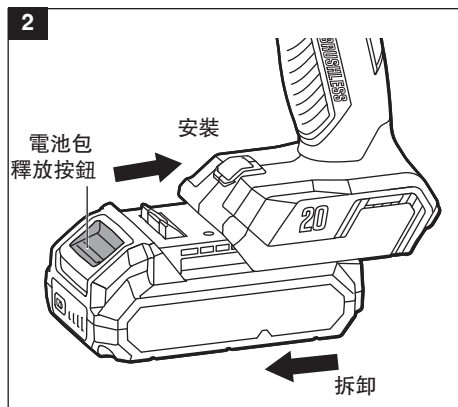

正反轉撥鈕（正轉 / 中間鎖定 / 反轉）

警告 使用工具後，將正逆轉開關鎖定在“關閉”位置（中間鎖定），以防止意外啓動和可能造成的意外傷害。

正反轉撥鈕位於啓停開關上方。正反轉撥鈕可以改變鑽頭的旋轉方向，當放置在“關閉”位置（中間鎖定）時可以防止機器意外啓動（圖3）。

- 將正反轉撥鈕向左推到底，機器正轉，以擰入或擰緊螺釘。
- 將正反轉撥鈕向右推到底，機器反轉，以擰出或放鬆螺釘。
- 將正反轉撥鈕置於在“關閉”位置（中間鎖定），防止意外啓動。

注意：為防止齒輪損壞，在更改轉向之前，需保證機器完全停止。

注意：除非正反轉撥鈕完全推到左邊或向右邊，否則機器不會運行。

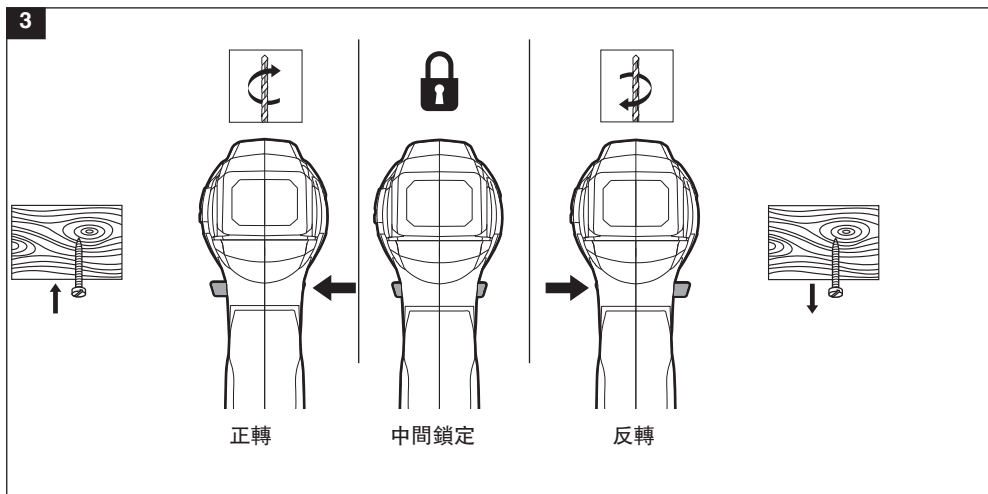

調速啓停開關

該工具配備了調速啓停開關，通過按下或釋放調速啓停開關啓動或關閉工具。

加大按壓調速啓停開關壓力，提高機器轉速；減少壓力降低機器轉速（圖4）。

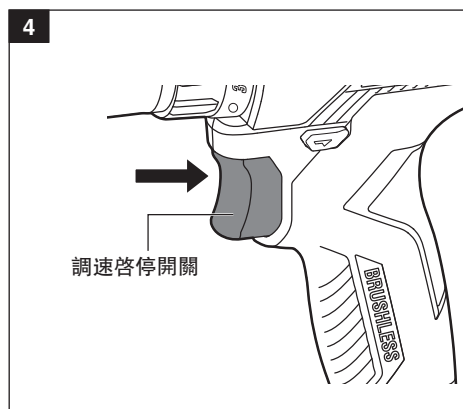

雙速齒輪箱開關 (圖5)

工具配備了雙速齒輪箱開關,用于在高速或低速下工作。工具頂部的滑動開關是用于選擇低速 (1) 或高速 (2)。

低速 (1) 提供高扭矩和低速度,用于重載工作、擰螺絲、鑽大直徑孔或攻絲。使用低速用于衝頭開孔、鑽金屬、塑料、鑽陶瓷或需要高扭矩的應用。

高速 (2) 提供低扭矩和高速度,用于錘鑽或輕載的鑽工作。高速更適合于鑽木材和木質復合材料,以及使用研磨和拋光配件。

注意:為了防止齒輪損壞,在低速 (1) 和高速 (2) 切換之前,請讓工具完全停止。

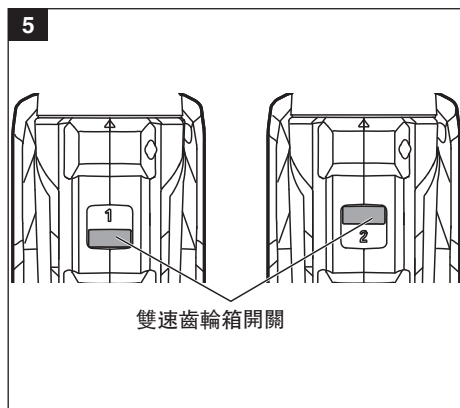

扭力調節環

您的工具具有 17+1 檔位設置。當扭力調節環從 1 旋轉到 17 時,輸出扭矩將增加。◀▶▶▶ 鑽孔檔位:調至該檔位,進行鑽孔作業,且不會出現跳檔 (圖 6)。當使用鑽孔檔位進行不同的驅動應用時,根據需要增加或減少扭矩,以防止損壞螺釘、工件等。

正確的設置取決于作業以及鑽頭、緊固件和材料的類型。通常,較大的螺釘使用較大的扭矩。如果扭矩過高,螺釘可能會損壞或斷裂。對於精細的操作,如拆卸部分脫落的螺釘,請使用低扭矩設置。對於鑽入硬木等操作,請使用更高的扭矩設置。

注意:請勿在工具運行時調整扭矩或開關功能。

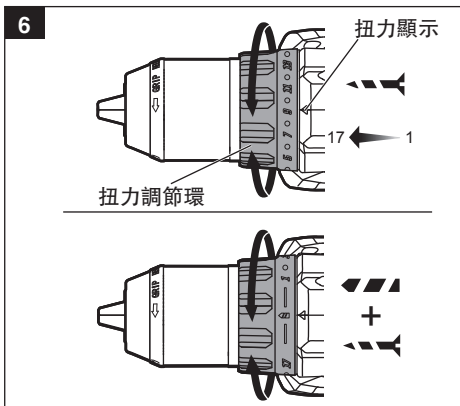

LED工作燈

工具的底部配有一個工作燈。它為在光綫較暗的地方進行操作 (圖 7)。在工具開始運行之前,輕輕按壓調速啓停開關,LED 燈將自動點亮,在鬆開開關後約 10 秒熄滅。

當工具和 / 或電池包過載或過熱時,LED 燈將迅速閃爍,內部傳感器將關閉工具。將工具休息一段時間,或將工具和電池包分別置于氣流下冷卻。

LED 工作燈將以較慢的速度閃爍,表示電池包的電池容量較低。給電池包充電。

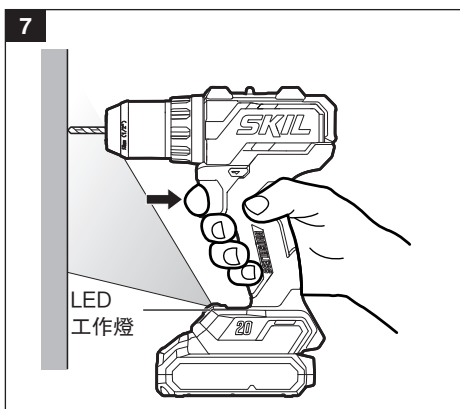

安裝和拆卸鑽頭

警告 當握住夾頭去鬆開或者擰緊鑽頭時，不要使用鑽頭的動力。如果試圖抓住旋轉的夾頭，可能會造成擦傷或手部受傷。

警告 不要使用長柄損壞的鑽頭。

該工具配備了一個自緊夾頭來擰緊或釋放夾頭鉗口裏的鑽頭。夾頭上的箭頭指示了夾頭旋轉的方向，以擰緊或鬆開鑽頭上的夾頭鉗口。

- 將正反轉撥鈕置於中心位置，工具上調速啓停開關置於“中間鎖定”。
- 取下電池包，選擇合適的檔位。

安裝鑽頭：

- 從夾頭端看，逆時針旋轉夾頭，將夾頭打開至約鑽頭直徑。
- 對於小鑽頭，將幹淨的鑽頭插入到鑽頭槽內，對於大鑽頭，則將其插入到最大限度。順時針旋轉夾頭，關閉夾頭，用手擰緊。

取下鑽頭：

- 從夾頭端看，逆時針旋轉夾頭，打開夾頭。
- 取下鑽頭

警告 從工具上取下鑽頭時，請戴上防護手套，或者先讓鑽頭冷卻下來。長時間使用後，鑽頭可能會變熱。

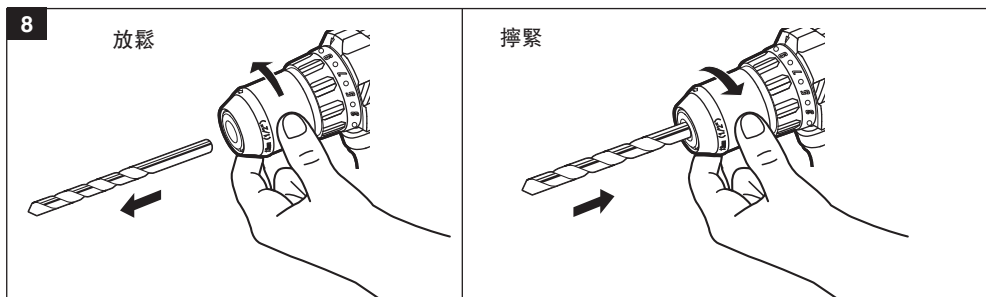

鑽頭

務必檢查鑽頭是否過度磨損。祇能使用鋒利且狀況良好的鑽頭。

麻花鑽頭：可提供直柄和小柄，用於木材和輕型金屬鑽孔。

高速鑽頭在硬質材料上切割速度更快，使用壽命更長。

鑽孔 (圖9)

警告 使用工具操作或除塵時，請佩戴護目鏡或帶側護罩的安全眼鏡。如果操作過程中灰塵較多，也應佩戴防塵口罩。

- 檢查正反轉撥鈕是否正確設置（正轉或者反轉）。
- 用老虎鉗或夾鉗固定工件，以防止鑽頭旋轉時工件轉動。
- 握緊工具，將鑽頭放在要鑽孔的位置。
- 按動調速啟停開關，啟動工具。
- 將鑽頭鑽入工件，僅施加足夠的壓力以保持鑽頭“咬合”。不要強行使用工具或施加側壓力。使用工具自身動力來完成工作。
- 當在硬、光滑的表面鑽孔時，使用衝孔標記所需孔的位置。這將防止鑽頭在鑽孔開始時打滑偏心。
- 在鑽金屬時，在鑽頭上抹少許油，以防止鑽頭過熱。油將延長鑽頭的壽命，增加鑽頭效率。
- 如果鑽頭在工件上堵轉或鑽頭失速，應立即停止工具。從工件上取下鑽頭並確定堵轉的原因。

注意：鑽硬質材料有兩條規則。第一，材料越硬，需要施加在工具上的壓力就越大。第二，材料越硬，鑽孔速度應該越慢。如果要鑽的較大孔，先鑽一個較小的孔，然後用更大的鑽頭擴大到所需的尺寸，這通常比從一開始就鑽一個大孔速度更快。

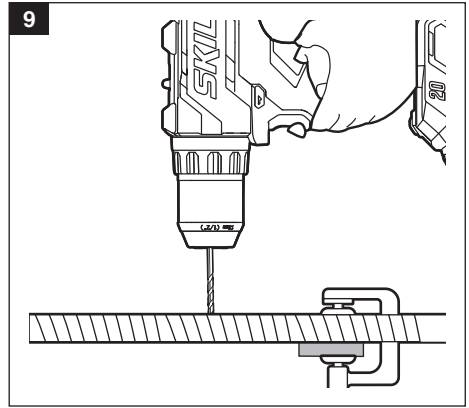

木材鑽孔

為了獲得最大性能，使用高速鋼鑽頭或尖頭鑽頭進行木材鑽孔。

- 以非常低的速度開始鑽孔，以防止鑽頭從起始點滑落。
- 當鑽頭鑽入材料時，提高速度。
- 當鑽“通”孔時，在工件後面固定一塊木頭，以防止工件背面出現參差不齊或破碎的邊緣（圖10）。

注意：經常倒轉和拔出鑽頭以清除凹槽中的碎屑，否則鑽頭可能過熱。

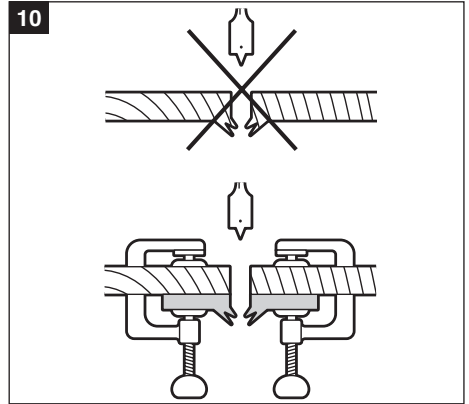

金屬鑽孔

為了獲得最佳性能，在金屬或鋼材上鑽孔應使用高速鋼鑽頭。

- 在鑽金屬時，抹少許油在鑽頭上，以防止鑽頭過熱。油將延長鑽頭的壽命，增加鑽頭效率。
- 以非常低的速度開始鑽孔，以防止鑽頭從起點滑落。
- 保持切削速度和壓力，使鑽頭不會過熱。

施加太多壓力會：

- 工具過熱。
- 軸承磨損。
- 鑽頭彎曲或灼傷。
- 產生偏心或不規則形狀的孔。

驅動螺母和螺栓

使用調速控制時，必須小心驅動帶套筒附件的螺母和螺栓。建議緩慢啓動，隨着螺母或螺栓的向下運行而增加速度。

將鑽頭減速至停止位置，使螺母或螺栓緊貼。如果不遵循此步驟，當螺母或螺栓就位時，工具將有扭矩或扭曲的趨勢。

自動主軸鎖定

自動主軸鎖允許您將鑽頭用作手動螺絲刀。你可以額外擰一擰，以牢固地擰緊螺釘，鬆開非常緊的螺釘，或者在電池電量耗盡時繼續工作。對於手動螺絲刀，當工具關閉時，主軸會自動鎖定。

維護保養

警告 對器具進行維修檢查之前，必須把電池包從機器中拔除。

警告 未經授權的人員進行預防性維護可能會導致內部電綫和部件錯位，從而造成嚴重危險。我們建議所有工具服務由 SKIL 工廠服務中心或 SKIL 授權服務站執行。

一般維護

警告 維修時，祇能使用相同的更換零件。使用任何其他零件都可能造成危險或導致產品損壞。

定期檢查整個產品是否有損壞、丟失或鬆動的零件，如螺釘、螺母、螺栓、螺帽等。擰緊所有緊固件和螺帽，在更換所有丟失或損壞的零件之前，不要操作本產品。請聯系授權維修中心尋求幫助。

拆卸夾頭（圖11）

夾頭可以拆下并更換為新的。

- 將正反轉撥鈕置於中間位置，鎖定調速啓停開關。旋轉功能選擇環以選擇鑽孔位置。拆下電池包。
 - 打開夾頭鎖。
 - 將5/16英寸或更大的六角扳手（出貨不包含）插入衝擊鑽夾頭，并牢固擰緊夾頭鎖。
 - 用木槌（出貨不包含）順時針方向輕敲六角扳手。這樣可以鬆開夾頭中的螺釘，便于拆卸。
 - 打開夾頭，取下六角扳手。使用十字螺絲刀（出貨不包含），順時針方向轉動夾頭螺釘，將其拆下。
- 注意：夾頭螺釘有左旋螺紋。
- 將六角扳手插入夾頭，并牢固地擰緊夾頭螺釘。用木槌沿逆時針方向用力敲擊。這將鬆開主軸上的夾頭。現在可以用手擰鬆了。

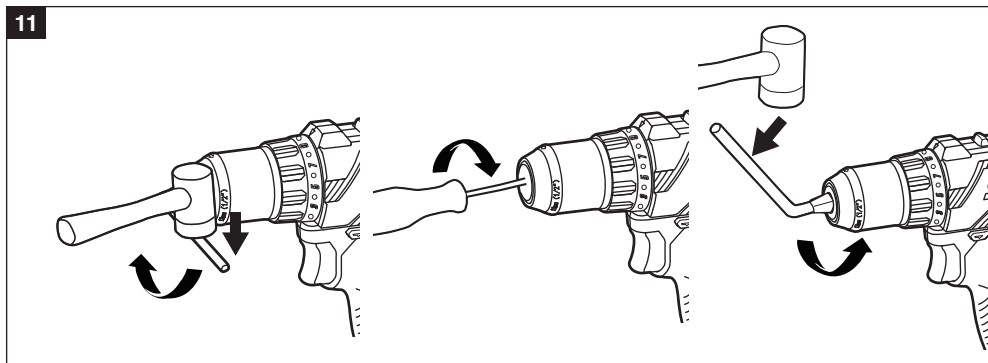

重新擰緊鬆動的夾頭

夾頭可能會在主軸上鬆動并產生擺動。此外，夾頭螺釘可能會鬆動，導致夾頭爪卡住并阻止其閉合。

擰緊鬆動的夾頭或夾頭螺釘：

- 將正反轉撥鈕置于中間位置，鎖定調速啓停開關。旋轉功能選擇環以選擇鑽孔位置 。拆下電池包。
- 打開夾頭。
- 將一把六角扳手（出貨不包含）插入夾頭，并牢固地擰緊夾頭。用木槌（不包括在內）順時針方向輕敲六角扳手。這將擰緊主軸上的夾頭。
- 打開夾頭，取下六角扳手。
- 使用十字螺絲刀（出貨不包含）逆時針轉動夾頭螺釘，將其擰緊。

清潔

警告 使用壓縮乾燥空氣可以最有效地清潔工具。使用壓縮空氣清潔工具時，務必佩戴護目鏡。通風開口和開關必須保持清潔且無異物。不要試圖通過開口插入尖銳的物體進行清潔。

- 保持通風槽清潔順暢。經常清除塵埃、油污，嚴防雜物入內。

警告 某些清潔劑和溶劑會損壞塑料零件。其中一些是：汽油、四氯化碳、氯化清潔溶劑、氨和含有氨的家用洗滌劑。

儲存

將工具存放在室內兒童無法進入的地方。遠離腐蝕劑。避免工具受到震蕩、撞擊或油脂影響。

環境保護



單獨收藏。標有此符號的產品和電池不得與正常的生活垃圾一起處理。

產品和電池含有可以回收或回收的材料，從而減少了对原材料的需求。請按照當地規定回收電器產品和電池。

附：一般故障及解决方法

故障	原因	解决辦法
工具不工作。	電池包沒電。	給電池包充電。
	電池包未安裝到位。	重新安裝電池包，確保電池包插入機身卡住到位。
	開關燒壞。	聯系SKIL售後進行維修。
鑽頭無法安裝。	夾頭未打開。	打開夾頭。
	鑽頭尺寸不合適。	更換尺寸合適的鑽頭或使用適配器。
振動過大。	鑽頭彎曲或損壞。	更換新鑽頭。
	鑽頭在夾頭中不牢固。	重新安裝鑽頭。
	夾頭鬆了。	緊固夾頭。
電機過熱。	通風槽被堵塞，	清理通風槽，操作過程中不要封閉通風槽。
LED工作燈快速閃爍。	該工具已停止工作以保護內部電子設備。	鬆開開關，等待工具冷卻，然後再次啓動工具。
LED工作燈緩慢閃爍。	電池包沒電。	給電池包充電。

質保服務說明：

- 仅对存在品质缺陷的产品给予免费维修，前提是故障原因是非人为误操作造成的功能失效，而是材料缺陷或者制造缺陷，并处于保修期内。
- 保修不适用以下情况：
 - 1.任何自然磨損以及正常使用時所發生的損耗，如機殼、夾頭、電源綫、插頭、齒輪、軸承，或者轉子（換向器直徑磨損量超過0.1毫米）；
 - 2.由于不遵守操作說明、不適當的操作條件、超負荷、缺乏足够的維護和保養所導致的工具故障；
 - 3.自行拆機的所導致的工具故障；
 - 4.由于使用非原裝配件而引起的缺陷；
 - 5.經過改裝或增加部件的工具；
 - 6.隨機附送的配件或者附件，如鑽頭、鋸片等
- 您的购物收据和机器的序列码是重要的质保凭证，请妥善保管。如当地经销商要求，请出示作为质保凭证。
- 保修期内有问题请谘询当地经销商，当地经销商的特别质保政策或者未列出问题，与此质保条款不衝突，以当地经销商政策为准。

本資料內容如有變更，恕不另行通知

1

DL6280

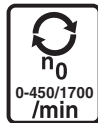
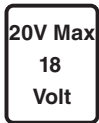

2

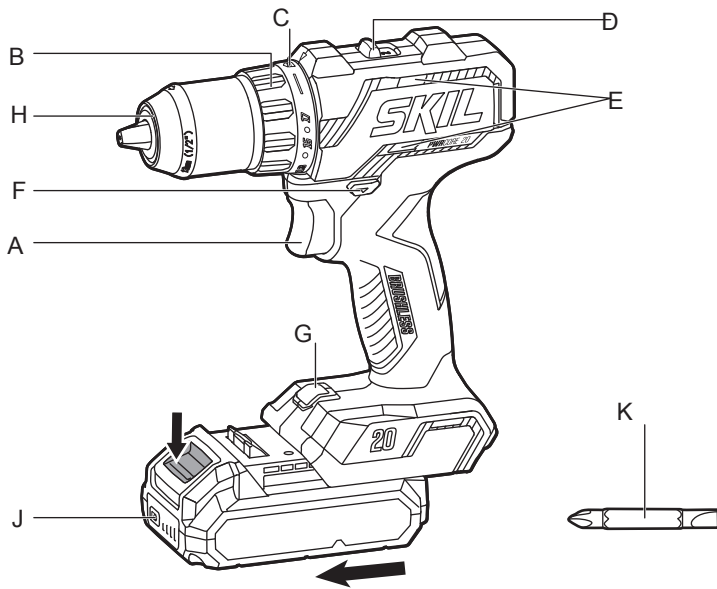

3



4



5



6



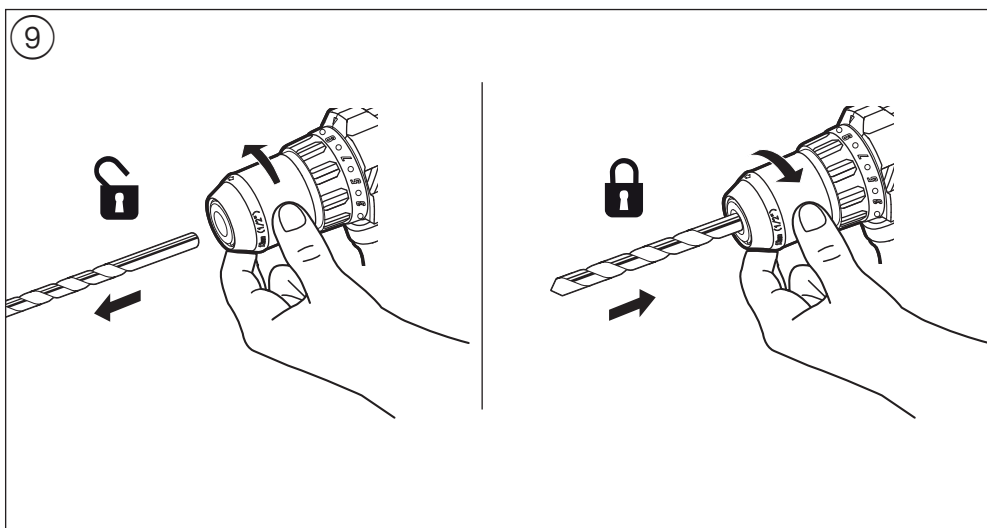
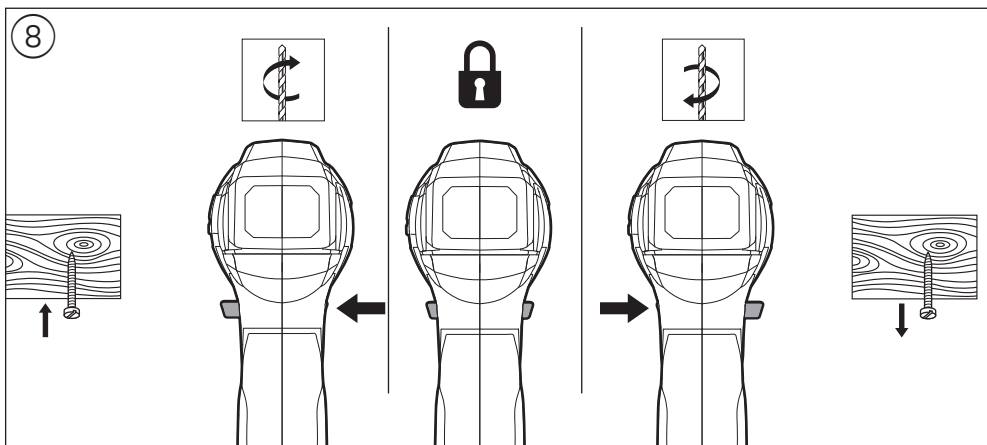
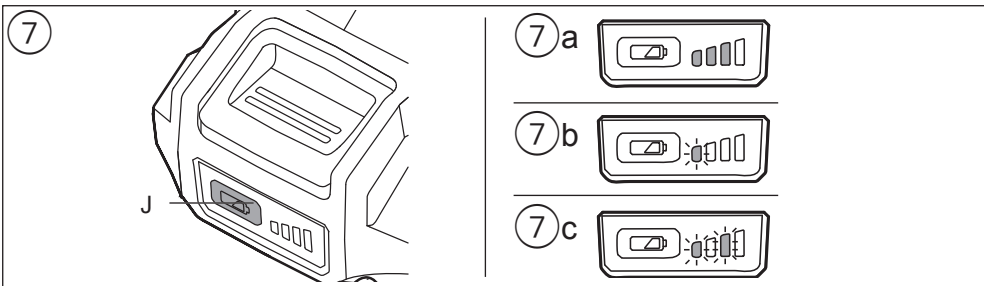

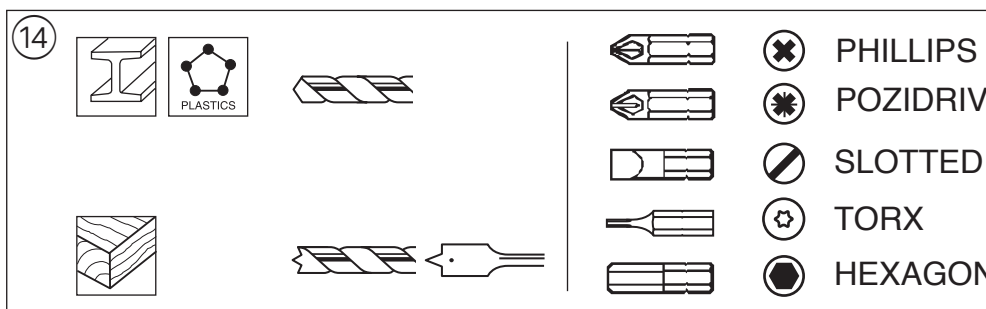
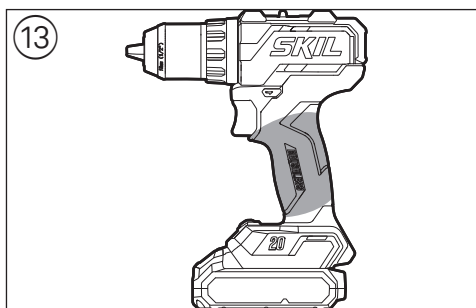
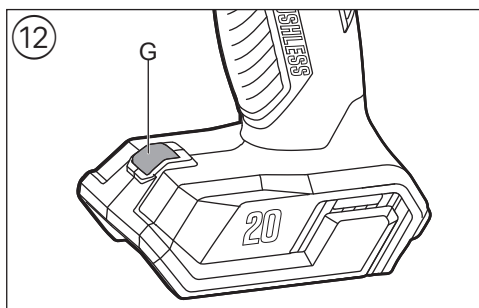
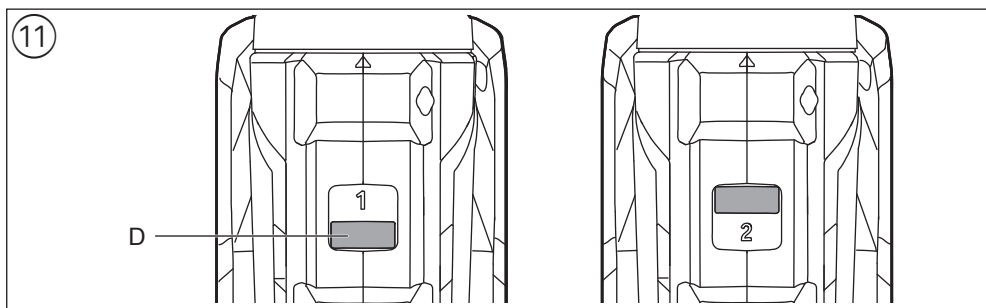
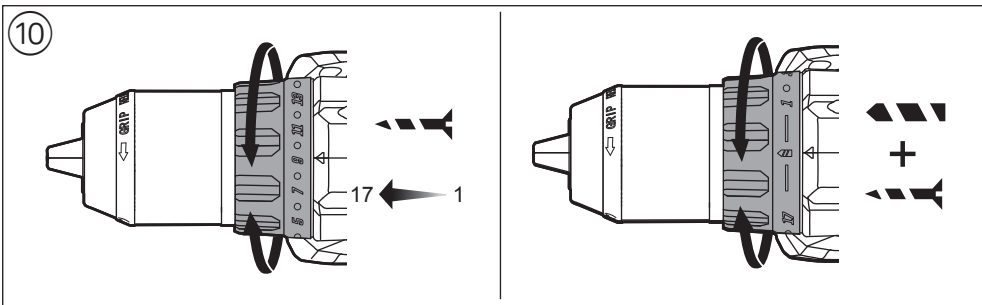

15

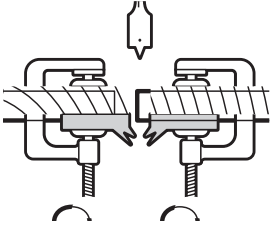
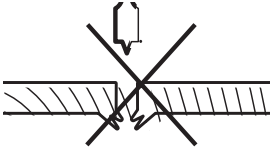

предусмотренных изготовителем для продукции, могут входить настоящее руководство по эксплуатации, а также приложения.

Информация о подтверждении соответствия содержится в приложении.

Срок службы изделия

Срок службы изделия составляет 7 лет. Не рекомендуется к эксплуатации по истечении 5 лет хранения с даты изготовления без предварительной проверки (дату изготовления см. на этикетке).

Перечень критических отказов и ошибочные действия персонала или пользователя

- не использовать с поврежденной рукояткой или поврежденным защитным кожухом
- не использовать при появлении дыма непосредственно из корпуса изделия
- не использовать с перебитым или оголенным электрическим кабелем
- не использовать на открытом пространстве во время дождя (в распыляемой воде)
- не включать при попадании воды в корпус
- не использовать при сильном искрении
- не использовать при появлении сильной вибрации

Критерии предельных состояний

- перетёрт или повреждён электрический кабель
- поврежден корпус изделия

Тип и периодичность технического обслуживания

Рекомендуется очистить инструмент от пыли после каждого использования.

Хранение

- необходимо хранить в сухом месте
- необходимо хранить вдали от источников повышенных температур и воздействия солнечных лучей
- при хранении необходимо избегать резкого перепада температур
- хранение без упаковки не допускается
- подробные требования к условиям хранения смотрите в ГОСТ 15150 (Условие 1)

Транспортировка

- категорически не допускается падение и любые механические воздействия на упаковку при транспортировке
- при разгрузке/погрузке не допускается использование любого вида техники, работающей по принципу зажима упаковки
- подробные требования к условиям транспортировки смотрите в ГОСТ 15150 (Условие 5)

ВНИМАНИЕ!

В случае возникновения перебоя в работе электроинструмента вследствие полного или частичного прекращения энергоснабжения или повреждения цепи управления энергоснабжением установите выключатель в положение Выкл., убедившись, что он не заблокирован (при его наличии) и отключите сетевую вилку от розетки или отсоедините съёмный аккумулятор (этим предотвращается неконтролируемый повторный запуск)

ВВЕДЕНИЕ

- Этот инструмент предназначен для закручивания и откручивания винтов и шурупов, а также для сверления дерева, металла, керамики и пластика.
- Данное устройство не предназначено для профессионального использования.
- Изучите и сохраните данное руководство по эксплуатации. ③

ТЕХНИЧЕСКИЕ ХАРАКТЕРИСТИКИ ①

Максимальный крутящий момент для тяжелых условий закручивания согласно ISO 5393: 55 Нм

СТРАНА ИЗГОТОВЛЕНИЯ

Сделано в Китае

КОМПОНЕНТЫ УСТРОЙСТВА ②

- A Переключатель для включения/выключения и регулировки скорости
- B Кольцо для контроля крутящего момента
- C Фиксированное положение (муфты)
- D Переключатель скорости
- E Вентиляционные отверстия
- F Переключатель направления вращения
- G ПОДСВЕТКА
- H Патрон
- J Кнопка индикатора уровня заряда аккумулятора
- K Двусторонняя бита

БЕЗОПАСНОСТЬ

ОБЩИЕ ПРАВИЛА ТЕХНИКИ БЕЗОПАСНОСТИ ПРИ РАБОТЕ С ЭЛЕКТРОИНСТРУМЕНТАМИ

⚠ ПРЕДУПРЕЖДЕНИЕ. Прочитайте все правила безопасности, инструкции, иллюстрации и спецификации, прилагаемые к этому электроинструменту. Невыполнение изложенных ниже инструкций может привести к поражению электрическим током, пожару и (или) тяжелым травмам.

Сохраняйте эти инструкции и указания для использования в будущем.

Термин «электроинструмент» в предупреждениях означает электрический инструмент с питанием от сети (с кабелем) или электрический инструмент с питанием от аккумулятора (без кабеля).

1) БЕЗОПАСНОСТЬ РАБОЧЕГО МЕСТА

- a) **Обеспечьте чистоту и освещенность рабочего места.** Загроможденные и плохо освещенные места служат причиной несчастных случаев.
- b) **Не используйте электроинструменты во взрывоопасных местах, например вблизи горючих жидкостей, газов или пыли.** Электроинструменты генерируют искры, которые могут воспламенить пыль или испарения.
- c) **Не позволяйте детям и посторонним находиться вблизи работающего электроинструмента.** Отвлекающие факторы могут привести к потере контроля.

2) ЭЛЕКТРОТЕХНИЧЕСКАЯ БЕЗОПАСНОСТЬ

- a) Вилка электроинструмента должна соответствовать розетке. **Ни в коем случае не вносите изменения в вилок. Не используйте переходники для электроинструментов с защитным заземлением. Не используйте никакие переходники для вилок электроинструментов с заземлением.** Использование оригинальных вилок и соответствующих им розеток уменьшает риск поражения электрическим током.
- b) **Избегайте прикосновений к заземленным объектам, таким как трубы, радиаторы, плиты и холодильники.** Риск поражения электрическим током выше, когда тело заземлено.
- c) **Не подвергайте электроинструменты воздействию дождя или влаги.** При попадании воды в электроинструмент увеличивается риск поражения электрическим током.
- d) **Обращайтесь с кабелем аккуратно. Никогда не переносите, не тяните и не выключайте электроинструмент за кабель. Держите кабель подальше от источников тепла, масла, острых предметов или движущихся частей.**

- Поврежденные и запутанные кабели повышают риск поражения электрическим током.
- e) Для работы с электроинструментом вне помещения используйте предназначенный для этого удлинительный кабель. Использование кабеля, подходящего для использования вне помещения, снижает риск поражения электрическим током.
 - f) Если использование электроинструмента в сыром помещении неизбежно, подключайте его через устройство защитного отключения (УЗО). Использование УЗО снижает риск поражения электрическим током.
- 3) ЛИЧНАЯ БЕЗОПАСНОСТЬ**
- a) При использовании электроинструмента будьте **осторожны**, следите за своими действиями и следуйте **правилам безопасности**. Не пользуйтесь электроинструментом, если вы устали или находитесь под воздействием наркотиков, алкоголя или медикаментов. Даже кратковременная невнимательность при работе с электроинструментом может привести к тяжелым травмам.
 - b) Используйте средства индивидуальной защиты. Всегда используйте защитные средства для глаз. Защитное оборудование, такое как противопылевая маска, нескользкая предохранительная обувь, жесткая каска или устройства защиты органов слуха в соответствующих условиях уменьшает риск травмирования.
 - c) Не допускайте непредвиденных запусков. Перед подключением инструмента к сети питания (или аккумулятору) и перед его переноской убедитесь, что выключатель находится в выключенном положении. Не держите палец на выключателе при переноске электроинструментов и не включайте вилку в розетку, если электроинструмент включен. Это может привести к несчастному случаю.
 - d) Перед включением электроинструмента снимите с него регулировочные инструменты и гаечные ключи. Регулировочный инструмент или гаечный ключ, оставленный на вращающейся части электроинструмента, может стать причиной травмы.
 - e) Всегда сохраняйте устойчивое положение и равновесие. Это позволит лучше контролировать электроинструмент в непредвиденных ситуациях.
 - f) Одевайтесь надлежащим образом. Не надевайте свободную одежду и **Аксессуары**. Держите волосы и одежду подальше от движущихся частей. Свободная одежда, украшения и длинные волосы могут попасть в движущиеся части.
 - g) При наличии устройств для отвода и сбора пыли убедитесь, что они подключены и правильно работают. Использование пылеулавливающих устройств снижает вред, наносимый пылью.
 - h) Хорошее знание электроинструментов, полученное в результате частого их использования, не должно приводить к самоуверенности и игнорированию техники безопасности обращения с электроинструментами. Одно небрежное действие за долю секунды может привести к серьезным травмам.
- 4) ИСПОЛЗОВАНИЕ И ОБСЛУЖИВАНИЕ ЭЛЕКТРОИНСТРУМЕНТА**
- a) Не прикладывайте к электроинструменту чрезмерных усилий. Используйте подходящий для ваших задач электроинструмент. Правильно выбранный электроинструмент более эффективен и безопасен при номинальной нагрузке.
 - b) Не используйте электроинструмент, если его выключатель неисправен. Электроинструменты с неисправным выключателем опасны и подлежат ремонту.
 - c) Перед регулировкой, сменной аксессуаров или хранением отключите электроинструмент от сети питания и/или извлеките аккумулятор, если это возможно. Такие меры предосторожности уменьшают риск случайного запуска электроинструмента.
 - d) Храните неиспользуемые электроинструменты в местах, недоступных для детей, и не доверяйте электроинструмент лицам, не знакомым с ним и с этими инструкциями. Электроинструменты опасны в руках неподготовленных пользователей.
 - e) Выполняйте техническое обслуживание электроинструментов и принадлежностей. Проверьте выравнивание и сцепление подвижных деталей, наличие поломок и прочие условия, которые могут повлиять на работу электроинструмента. Если электроинструмент поврежден, перед использованием его необходимо

отремонтировать. Недостаточный уход за электроинструментом является причиной многих несчастных случаев.

- f) **Храните режущие инструменты в чистоте и заточенном состоянии.** Правильно обслуживаемые и хорошо заточенные режущие инструменты меньше заклинивают и лучше контролируются.
- g) **Используйте электроинструмент, аксессуары, насадки и т. п. в соответствии с этими инструкциями, учитывая условия и специфику выполняемой работы.** Использование электроинструмента для выполнения непредусмотренных операций может привести к опасным ситуациям.
- h) **Следите за тем, чтобы рукоятки и поверхности захвата были сухими и чистыми и на них не было масла или смазочного материала.** Скользкие рукоятки и поверхности захвата не позволяют безопасно использовать инструмент и контролировать его в непредвиденных ситуациях.

5) ЭКСПЛУАТАЦИЯ И ОБСЛУЖИВАНИЕ ИНСТРУМЕНТА С ПИТАНИЕМ ОТ АККУМУЛЯТОРА

- a) **Заряжайте аккумуляторы только с помощью зарядного устройства, указанного изготовителем.** Зарядное устройство, предназначенное для одного типа аккумуляторных батарей, может стать причиной пожара при использовании с другим типом батарей.
 - b) **Используйте электроинструмент только со специально предназначенными для него аккумуляторами.** Использование любого другого вида аккумуляторных батарей может стать причиной несчастных случаев или пожара.
 - c) **Когда аккумулятор не используется, храните его отдельно от металлических предметов — канцелярских скрепок, монет, ключей, гвоздей, винтов и др. — они могут соединить контакты.** Короткое замыкание контактов аккумуляторной батареи может стать причиной ожогов или пожара.
 - d) **При неблагоприятных обстоятельствах из аккумулятора может потечь электролит. Избегайте контакта с ним. При случайном контакте промойте водой. Если жидкость попала в глаза, обратитесь к врачу.** Жидкость из аккумуляторной батареи может вызвать раздражение и ожоги.
 - e) **Не используйте аккумулятор и инструмент, если они повреждены или подвергались модификациям.** Поведение поврежденных или модифицированных аккумуляторов может быть непредсказуемым, что приведет к возгоранию, взрыву и риску получения травм.
 - f) **Не подвергайте аккумуляторную батарею и инструмент воздействию огня и высокой температуры.** Воздействие огня или температуры выше 130 °C может привести к взрыву.
 - g) **Следуйте всем инструкциям по зарядке и не заряжайте аккумулятор и инструмент при температуре, выходящей за пределы указанного диапазона.** Если зарядка выполняется неправильно или в условиях неподходящей температуры, это может привести к повреждению аккумулятора и возгоранию.
- ## **6) РЕМОНТ**
- a) **Ремонт электроинструмента должен выполняться квалифицированным специалистом с использованием только идентичных запасных частей.** Это обеспечит безопасную работу электроинструмента.
 - b) **Никогда не выполняйте обслуживание поврежденного аккумулятора.** Обслуживание аккумуляторов должно выполняться только производителем или в авторизованном сервисном центре.

УКАЗАНИЯ ПО БЕЗОПАСНОСТИ ДЛЯ АККУМУЛЯТОРНЫХ ДРЕЛЕЙ-ШУРУПОВЕРТОВ

1) ИНСТРУКЦИИ ПО ТЕХНИКЕ БЕЗОПАСНОСТИ ДЛЯ ВСЕХ ОПЕРАЦИЙ

- a) **При выполнении работ, в ходе которых режущий элемент или крепление может касаться скрытой электропроводки, держите инструмент за изолированные поверхности.** Соприкосновение режущей детали и крепления с проводом под

напряжением может передать напряжение на металлические части электроинструмента и привести к поражению оператора электрическим током.

2) ИНСТРУКЦИИ ПО ТЕХНИКЕ БЕЗОПАСНОСТИ ПРИ ИСПОЛЬЗОВАНИИ ДЛИННЫХ СВЕРЛ

- a) **Никогда не превышайте максимальную скорость работы сверла.** При вращении с высокой скоростью без контакта с заготовкой сверло может согнуться, что приведет к травме.
- b) **Всегда начинайте сверление на низкой скорости, при этом конец сверла должен касаться заготовки.** При вращении с высокой скоростью без контакта с заготовкой сверло может согнуться, что приведет к травме.
- c) **Прикладывайте давление только по прямой линии относительно сверла и не давите слишком сильно.** Сверло может согнуться, что приведет к поломке, потере контроля и травмам.

ОБЩИЕ ПОЛОЖЕНИЯ

- Пыль от материалов, таких как краска с содержанием свинца, некоторые породы дерева, минералы и металлы, может быть вредна. Контакт с такой пылью или ее вдыхание может вызвать аллергические реакции и (или) болезнь органов дыхания у оператора или находящихся рядом лиц. **Необходимо надевать респиратор и по возможности использовать пылеулавливающее устройство.**
- Некоторые виды пыли классифицируются как канцерогенные (например, дубовая и буковая пыль), особенно в сочетании с добавками для кондиционирования древесины. **Надевайте респиратор и по возможности используйте пылеулавливающие устройства.**
- При работе с различными материалами следуйте национальным нормативным требованиям в отношении пыли.
- **Не обрабатывайте материалы, содержащие асбест.** Асбест считается канцерогенным веществом.
- Убедитесь в том, что переключатель F \circ 2 находится в центральном положении (заблокирован) перед тем, как приступить к настройке инструмента или смене принадлежностей, а также перед перемещением и уборкой инструмента на хранение.

ПРИНАДЛЕЖНОСТИ

- Компания SKIL может гарантировать безупречную работу инструмента только при использовании оригинальных принадлежностей.
- Используйте только такие насадки, допустимая скорость вращения которых по крайней мере равна самой высокой скорости работы устройства без нагрузки.

ПЕРЕД ИСПОЛЬЗОВАНИЕМ

- Остерегайтесь винтов, гвоздей и прочих предметов в заготовке, уберите их перед началом работы.
- **Закрепите заготовку** (надежнее зафиксировать заготовку в зажимном устройстве или в тисках, чем удерживать ее рукой).
- **Для обнаружения скрытых коммуникаций используйте соответствующие детекторы или обратитесь за помощью в местное коммунальное предприятие.** Контакт с электропроводкой может привести к пожару или поражению электрическим током, повреждение газопровода может привести к взрыву, а повреждение водопровода может повлечь повреждение имущества или поражение электрическим током.

АККУМУЛЯТОРЫ

- **Аккумулятор (при наличии) поставляется частично заряженным.** (чтобы обеспечить полную емкость аккумулятора, перед первым использованием инструмента полностью зарядите аккумулятор с помощью зарядного устройства).
- **Используйте с этим инструментом только указанные далее аккумуляторы и зарядные устройства.**
 - Аккумулятор SKIL: BY5196/BY5197
 - Зарядное устройство SKIL: SC0060/QC5360
- Не используйте поврежденный аккумулятор, его необходимо немедленно заменить.

- Не разбирайте аккумулятор.
- Не оставляйте инструмент и аккумулятор под дождем.
- Допустимая температура окружающей среды (инструмент/зарядное устройство/аккумулятор):
 - при зарядке 4...40 °C
 - при эксплуатации -20...+50 °C
 - при хранении -20...+50 °C

ПОЯСНЕНИЯ К ОБОЗНАЧЕНИЯМ НА ИНСТРУМЕНТЕ И АККУМУЛЯТОРЕ

- ③ Перед использованием ознакомьтесь с инструкциями.
- ④ При попадании в огонь аккумулятор может взорваться. Ни в коем случае не сжигайте аккумуляторы.
- ⑤ Храните инструмент, зарядное устройство и аккумулятор в таких местах, где температура не превышает 50 °C.
- ⑥ Не выбрасывайте электроинструменты и аккумуляторы вместе с бытовыми отходами.

ИСПОЛЬЗОВАНИЕ

- Комбинированный переключатель для включения/выключения и регулировки скорости А ②
 - Скорость плавно регулируется от нуля до максимума путем уменьшения или увеличения давления на курок.
 - Зарядка аккумулятора
 - ! **Ознакомьтесь с предупреждениями и инструкциями по технике безопасности, прилагаемыми к зарядному устройству.**
 - Извлечение и установка аккумулятора ②
 - Индикатор уровня заряда ⑦
 - Нажмите кнопку индикатора уровня заряда аккумулятора J, чтобы увидеть текущий уровень заряда ⑦а
 - ! **Если после нажатия кнопки J ⑦b начинает мигать самый нижний индикатор уровня заряда, то аккумулятор разряжен.**
 - ! **Если после нажатия кнопки J ⑦с начинают мигать 2 уровня индикатора заряда, температура аккумулятора выходит за пределы допустимого диапазона рабочих температур.**
 - Изменение направления вращения ⑧
 - При неправильной установке в левое или правое положение переключатель А ② не может быть активирован.
 - ! **Изменяйте направление вращения только когда инструмент полностью остановлен.**
 - Смена бит ⑨
 - ! **Не используйте биты с поврежденным хвостовиком.**
 - Управление крутящим моментом (VariTorque) ⑩
 - Крутящий момент на выходе будет увеличиваться при вращении кольца муфты от положения 1 до положения 17; в положении С муфта блокируется для обеспечения возможности сверления или выполнения других работ в условиях большой нагрузки.
 - При закручивании винтов сначала установите регулировочное кольцо муфты VariTorque в положение 1, а затем увеличивайте крутящий момент, пока не будет достигнута требуемая глубина.
 - Механический выбор скорости ⑪
 - Установите переключатель D в положение необходимой скорости.
 - ! **Используйте переключать скорости только при низкой скорости работы инструмента.**
- 1**
- Низкая скорость
 - Высокий крутящий момент
 - Для закручивания шурупов и сверления отверстий большого диаметра
 - Для нарезания резьбы

2

- Высокая скорость
- Низкий крутящий момент
- Для сверления отверстий маленького диаметра
- ПОДСВЕТКА G ¹²
 - ПОДСВЕТКА G будет светиться при включении инструмента.
 - ! Если ПОДСВЕТКА начинает мигать, активируется защита аккумулятора (см. ниже).**
- Защита аккумулятора
 - Инструмент внезапно выключается или не включается, когда:
 - **нагрузка слишком высока** --> уменьшите нагрузку и выполните перезапуск;
 - **температура аккумулятора вышла за пределы допустимого диапазона рабочих температур от -20 до +50 °C** --> при нажатии кнопки J_{07c} начинают мигать 2 уровня индикатора уровня заряда. Дождитесь, пока температура аккумулятора вернется в допустимый диапазон рабочих температур;
 - **аккумулятор почти разряжен (для защиты от глубокого разряда)** --> нижний уровень заряда аккумулятора или полная разрядка аккумулятора **ib** отображается индикатором уровня заряда при нажатии кнопки J. Зарядите аккумулятор.
 - ! В случае автоматического выключения инструмента не пытайтесь включить его снова, поскольку при этом может быть поврежден аккумулятор.**
- Удерживание и направление инструмента ¹³
 - ! Во время работы всегда держите инструмент за места правильного хвата, обозначенные серым цветом.**
 - Не закрывайте вентиляционные отверстия E ².
 - Не прилагайте слишком больших усилий к инструменту, работайте спокойно.

СОВЕТЫ ПО ИСПОЛЬЗОВАНИЮ

- Используйте только надлежащие биты ¹⁴
 - ! Используйте только хорошо заточенные биты.**
- Сверление черных металлов
 - Если требуется большое отверстие, предварительно просверлите отверстие меньшего диаметра.
 - Смажьте сверло маслом.
- При вкручивании шурупа в торец или край деревянной поверхности предварительно просверлите отверстие, чтобы дерево не треснуло.
- Для обеспечения оптимального режима работы инструмента нажимайте на шуруп с постоянным усилием при закручивании и особенно при откручивании.
- При закручивании в твердое дерево предварительно просверлите отверстие для шурупа.
- Сверление по дереву без расщепления материала ¹⁵
- Дополнительную информацию см. на сайте www.skil.com

ТЕХНИЧЕСКОЕ ОБСЛУЖИВАНИЕ И УХОД

- Этот инструмент не предназначен для профессионального использования.
- Всегда содержите инструмент в чистоте (особенно вентиляционные отверстия E ²).
 - ! Перед очисткой извлеките из инструмента аккумулятор.**
- Если несмотря на тщательность изготовления и испытаний инструмент выйдет из строя, его ремонт должен осуществляться в центре послепродажного обслуживания электроинструментов SKIL.
 - Отправьте инструмент в разобранном виде вместе с документом, подтверждающим покупку, вашему дилеру или в ближайший сервисный центр SKIL. Адреса и сервисная схема инструмента приведены на сайте www.skil.com.
- Имейте в виду, что на повреждения, вызванные перегрузкой или неправильным обращением с инструментом, гарантия не распространяется (условия гарантии SKIL см. на сайте www.skil.com или уточните у дилера).

ЗАЩИТА ОКРУЖАЮЩЕЙ СРЕДЫ

- **Не выбрасывайте электроинструменты, аккумуляторы, принадлежности и упаковку вместе с бытовыми отходами** (только для стран ЕС).
 - В соответствии с Европейской директивой 2012/19/ЕС об отходах электрического и электронного оборудования и ее выполнением в соответствии с национальным законодательством электрические инструменты, отслужившие свой срок, должны собираться отдельно и доставляться на перерабатывающее предприятие, не наносящее ущерба окружающей среде.
 - Символ 6 напомним об этом, когда возникнет необходимость в утилизации.
- ! Перед утилизацией аккумулятора защитите его клеммы плотной изоляционной лентой для предотвращения короткого замыкания.**

УРОВЕНЬ ШУМА И ВИБРАЦИИ

- Измеренный в соответствии со стандартом EN 62841 уровень звукового давления данного инструмента составляет 73 дБ (А), уровень звуковой мощности 81 дБ (А) (погрешность K = 5 дБ), а вибрация < 2,5 м/с² (суммарная трехкомпонентная вибрация; погрешность K = 1,5 м/с²).
 - Уровень вибрации был измерен в соответствии со стандартизированным испытанием, содержащимся в EN 62841, и может использоваться для сравнения одного инструмента с другим, а также для предварительной оценки воздействия вибрации при использовании данного инструмента в указанных целях.
 - При использовании инструмента в других целях или с другими либо неисправными принадлежностями уровень вибрации может значительно повышаться.
 - Когда инструмент отключен или работает вхолостую, уровень вибрации может значительно **снижаться**.
- ! Чтобы защититься от воздействия вибрации, поддерживайте инструмент и его принадлежности в исправном состоянии, держите руки в тепле, а также правильно организуйте рабочий процесс.**



ГАРАНТИЯ

- Если дефект изделия связан с отказом материала или производственным браком, а не с личной неправильной эксплуатацией, то в течение гарантийного срока изделие будет обслуживаться по гарантии без дополнительной оплаты.
- Гарантия не распространяется на следующие ситуации.
 1. Любой естественный износ, возникающий при нормальной эксплуатации, например корпуса, патрона, кабеля, штекера, редуктора, подшипника или ротора (износ диаметра коммутатора превышает 0,1 мм).
 2. Неисправность инструмента вследствие несоблюдения инструкции по эксплуатации, неправильных условий эксплуатации, перегрузки, отсутствия надлежащего технического обслуживания и ухода.
 3. Неисправность инструмента вследствие самостоятельной разборки корпуса.
 4. Дефекты, вызванные использованием неоригинальных аксессуаров.
 5. На инструменты, в которые были внесены изменения или добавлены детали.
 6. Поставляемые принадлежности или аксессуары, такие как сверла, пильные диски и т. д.
- Товарный чек и серийный номер устройства являются важными гарантийными сертификатами, сохраните их надлежащим образом. Если это потребует местного дилера, предъявите их в качестве гарантийного сертификата.
- При возникновении каких-либо вопросов в течение гарантийного периода обратитесь к местному дилеру. Специальная гарантийная политика местного дилера или проблема, не указанная в списке, не противоречит условиям гарантии, и преимущественную силу имеет политика местного дилера.

Мы оставляем за собой право изменять технические характеристики без предварительного уведомления.

SKIL®

Manufacturer: Nanjing Chervon Industry Co.,Ltd
Made in China

01/2025