

BOJET

БЕНЗИНОВАЯ ЦЕПНАЯ ПИЛА

GCS-49-18

GCS-54-20



ПАСПОРТ И РУКОВОДСТВО ПО ЭКСПЛУАТАЦИИ

Информация по сервисному обслуживанию размещена на сайте www.bojet.ru

ОСТОРОЖНО! ПЕРЕД НАЧАЛОМ ЭКСПЛУАТАЦИИ ИЗДЕЛИЯ ПРОЧИТАЙТЕ НАСТОЯЩЕЕ РУКОВОДСТВО И СЛЕДУЙТЕ ВСЕМ ПРАВИЛАМ ТЕХНИКИ БЕЗОПАСНОСТИ И ИНСТРУКЦИИ ПО ПРИМЕНЕНИЮ.

EAC

СОДЕРЖАНИЕ

СИМВОЛЫ ПО ТЕХНИКЕ БЕЗОПАСНОСТИ.....	4
ИНСТРУКЦИИ ПО ТЕХНИКЕ БЕЗОПАСНОСТИ.....	3
ОПИСАНИЕ ИЗДЕЛИЯ.....	5
ТЕХНИЧЕСКИЕ ХАРАКТЕРИСТИКИ.....	6
СБОРКА	7
ЭКСПЛУАТАЦИЯ	8
ОБСЛУЖИВАНИЕ.....	16
УСТРАНЕНИЕ НЕИСПРАВНОСТЕЙ.....	18
ГАРАНТИЙНЫЕ УСЛОВИЯ.....	19

СИМВОЛЫ ПО ТЕХНИКЕ БЕЗОПАСНОСТИ

Разъяснение техники безопасности и международных символов и пиктограмм, которые могут использоваться на этом инструменте. Прочтите полностью руководство для получения исчерпывающей информации по технике безопасности, сборке, эксплуатации, техническому обслуживанию и ремонту.



Внимание/ Предупреждение. Чтобы снизить риск получения травмы, пользователь должен прочитать руководство по эксплуатации.



Опасность отлетающих предметов или мусора.
Имейте в виду, что существует риск разлетающихся предметов и/или мусора при использовании инструмента. Держите посторонних людей на расстоянии не менее 15 м.



Надевайте средства защиты органов слуха.



Носите защитный очки.



Носите пылезащитную маску.



Наденьте защитные перчатки.



Носите прочную нескользящую обувь.



Всегда используйте чистое, свежее неэтилированное топливо.



Обратитесь к руководству по эксплуатации для выбора подходящего типа масла.



Было доказано, что топливо, содержащее более 10 % этанола, может повредить этот двигатель и привести к аннулированию гарантии.



Вращающиеся части инструмента или оснастки могут привести к серьезным травмам.



Свободная одежда может быть затянута в движущиеся части инструмента или оснастки, это может привести к тяжелым травмам.



Длинные волосы, одежда могут быть затянута в движущие части инструмента, и может привести к травме.



Не прикасайтесь к горячему глушителю или цилиндру. Вы можете обжечься. Эти детали сильно нагреваются при работе. В выключенном состоянии они долго остаются горячими.



Отброшенные предметы могут от ricochetить и привести к травмам или повреждению имущества.

ИНСТРУКЦИЯ ПО ТЕХНИКЕ БЕЗОПАСНОСТИ

Безопасность — это сочетание здравого смысла, бдительности и знания того, как работает ваш инструмент.

СОХРАНИТЕ ЭТУ ИНСТРУКЦИЮ ПО БЕЗОПАСНОСТИ.



ПРЕДУПРЕЖДЕНИЕ!

Чтобы снизить риск получения травмы, пользователь должен прочитать и понять руководство оператора.



ПРЕДУПРЕЖДЕНИЕ!

Во избежание ошибок и серьезных травм не используйте этот инструмент пока не будут прочитаны и поняты следующие шаги.

1. Внимательно прочитайте инструкцию. Ознакомьтесь с органами управления и правильным использованием устройства.
2. Сделайте перерыв в работе, если вы устали, больны или находитесь под воздействием алкоголя, или лекарственных препаратов.
3. Не разрешайте детям работать с инструментом. Подростков должен обучать, сопровождать и контролировать взрослый. Никогда не позволяйте взрослым управлять устройством без надлежащего инструктажа.
4. Перед эксплуатацией инструмента необходимо правильно установить и настроить системы безопасности, предусмотренные на инструменте.
5. Осмотрите инструмент перед использованием. При необходимости замените поврежденные детали. Проверьте наличие утечек топлива.
6. Убедитесь, что все крепления на месте и надежно закреплены. Замените детали, которые имеют трещины, сколы или повреждены каким-либо образом. Не эксплуатируйте устройство с незакрепленными или поврежденными деталями. Помните об опасности травм головы, рук и ног.
7. Внимательно осмотрите участок перед запуском инструмента. Удалите камни, битое стекло, гвозди, проволоку, веревки и другие предметы, которые могут находиться на заготовке

7. Оградите территорию от детей и посторонних и держите их за пределами радиуса не менее чем 15 м.
8. Нажмите на ручку управления дроссельной заслонкой и убедитесь, что она возвращается в исходное положение. автоматически в положение холостого хода. Выполняйте все регулировки или ремонт перед использованием устройства.
9. Не изменяйте настройки регулятора двигателя и не превышайте скорость двигателя.
10. Это устройство предназначено только для периодического использования в домашних условиях.

ТЕХНИКА БЕЗОПАСНОСТИ ПРИ РАБОТЕ С БЕНЗИНОВОЙ ТЕХНИКОЙ

При использовании устройства необходимо соблюдать все инструкции по технике безопасности. Пожалуйста, прочтите эту инструкцию перед эксплуатацией инструмента, чтобы обеспечить безопасность оператора и окружающих. Сохраните эту инструкцию для дальнейшего использования.



ПРЕДУПРЕЖДЕНИЕ!

Бензин легко воспламеняется, и его пары могут взорваться при воспламенении. Примите следующие меры предосторожности: Хранить топливо только в емкостях, специально предназначенных для хранения таких материалов.

1. Всегда останавливайте двигатель и дайте ему остыть перед заполнением бака. Никогда не снимайте крышку топливного бака и не добавляйте топливо, когда двигатель горячий. Всегда медленно открывайте крышку топливного бака, чтобы сбросить давление в баке перед заправкой.
2. Всегда добавляйте топливо в чистом, хорошо проветриваемом помещении, где нет искр или открытого огня. Не курите рядом или во время работы.
3. Никогда не работайте с устройством, если крышка топливного бака не установлена на место.
4. Избегайте создания источника воспламенения пролитого топлива.

5. Никогда не запускайте и не эксплуатируйте устройство в закрытом помещении или здании. Вдыхание выхлопных газов может быть смертельно. Эксплуатируйте данное устройство только в хорошо проветриваемом помещении и на открытом воздухе.

ЗАПРАВКА

1. Топливо легко воспламеняется. Примите меры предосторожности при использовании, чтобы уменьшить вероятность серьезной травмы.
2. Храните топливо в прохладном, хорошо проветриваемом помещении, на безопасном расстоянии от оборудования, создающего искры и/или пламя.
3. Храните топливо в специально предназначенных для этого емкостях.
4. Заправляйтесь только на открытом воздухе и не курите во время заправки.
5. Никогда не снимайте крышку топливного бака и не добавляйте топливо при работающем или горячем двигателе.
6. Не курите при работе с топливом.
7. Медленно ослабьте крышку топливного бака, чтобы сбросить давление и предотвратить вытекание топлива из-под крышки.
8. Плотно затяните крышку топливного бака после заправки.
9. Вытрите пролитое топливо с агрегата. Перед запуском двигателя отойдите на 15 метров от места заправки.
10. Ни при каких обстоятельствах не пытайтесь сжечь пролитое топливо.
11. Чтобы снизить риск возгорания и получения ожогов, обращайтесь с топливом осторожно. Оно легко воспламеняется.
12. Если топливо пролилось, не пытайтесь запустить двигатель, а отведите машину подальше от места утечки и не создавать никаких источников воспламенения до тех пор, пока пары топлива не рассеются.
13. Плотно закройте все крышки топливных баков и контейнеров.
14. Опорожните топливный бак в емкость, разрешенную для бензина, и зафиксируйте устройство от перемещения перед транспортировкой в автомобиле.

15. При опорожнении топливного бака используйте одобренный контейнер для хранения топлива в хорошо проветриваемом помещении.

16. Выберите голую землю, остановите двигатель и дайте остыть перед заправкой.

17. Сохраните эти инструкции. Часто обращайтесь к ним и используйте их, чтобы проинструктировать других, которые могут использовать этот инструмент. Если вы одолжите кому-то этот инструмент, одолжите ему и эти инструкции.

ВО ВРЕМЯ РАБОТЫ



ВНИМАНИЕ!

Наденьте защитные очки или защитные очки. Носите маску для лица или пылезащитную маску, если существует риск образования пылевого облака.

1. Наденьте длинные брюки из плотной материи, ботинки, перчатки и рубашку с длинным рукавом. Не носите свободную одежду, украшения, короткие штаны, сандалии и не ходите босиком. Закрепите волосы выше уровня плеч.
2. Используйте устройство только при дневном свете или при хорошем искусственном освещении.
3. Избегайте случайного запуска. Всегда занимайте исходное положение, когда тяните шнур стартера. При запуске оператор и инструмент должны находиться в устойчивом положении.
4. Используйте этот инструмент только по назначению.
5. Всегда держите устройство обеими руками во время работы. Крепко держитесь за обе ручки или захваты.
6. Не тянитесь. Всегда держите правильную опору и баланс. Будьте особенно осторожны при работе на лестницах, крутых склонах или склонах. Во избежание серьезных травм не работайте с устройством, если оно находится на лестнице или на крыше.
7. Держите руки, лицо и ноги подальше от движущихся частей. Не прикасайтесь и не пытайтесь остановить движущиеся части.
8. Не трогайте двигатель или глушитель. Эти части сильно нагреваются во время работы, даже после выключения устройства.
9. Не работайте с устройством быстрее, чем скорость, необходимая для выполнения работы. Не запускайте устройство на высокой скорости, когда оно не используется.

10. Не применяйте силу. Инструмент будет работать лучше и безопаснее при использовании по назначению.

11. Всегда останавливайте устройство, когда работа задерживается или когда вы идете из одного места в другое.

12. Прежде чем поставить устройство на землю, всегда проверяйте, чтобы двигатель был выключен, а все движущиеся части остановились.

13. Если вы ударились или запутались с посторонним предметом, немедленно остановите устройство и проверьте его на целостность корпуса, рабочих элементов.

14. Выключите двигатель и отсоедините свечу зажигания для обслуживания или ремонта. Используйте для данного устройства только оригинальные запасные части и аксессуары производителей оборудования. Использование

любых других деталей или принадлежностей может привести к серьезной травме пользователя или повреждению устройства и аннулированию гарантии.

15. Содержите устройство в чистоте. Осторожно удалите пыль, растительность и другой мусор, который может блокировать движущиеся части.

16. Для снижения пожароопасности замените неисправный глушитель. Не допускайте попадания на двигатель и глушитель травы, листьев, чрезмерного количества смазки или нагара.

17. Если инструмент начинает ненормально вибрировать, немедленно остановите его.

18. Осмотрите инструмент на предмет причины вибрации. Вибрация, как правило, является признаком неисправности.

ОПИСАНИЕ ИЗДЕЛИЯ

Бензиновые цепные пилы модели GCS-49-18, GCS-54-20 предназначены для пиления досок, бруса, стволов различных пород дерева (с приводом режущего инструмента от двигателя внутреннего сгорания). Изделие предназначено для эксплуатации только вне помещений.

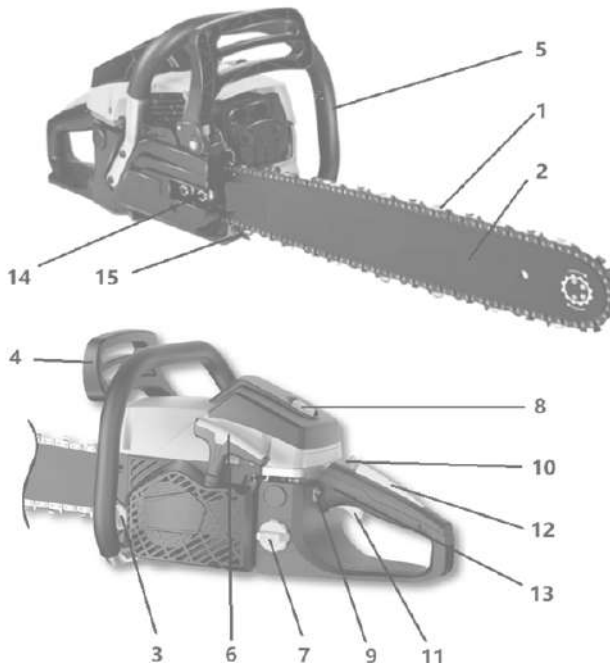

1. Цепь пильная
2. Направляющая цепи (шина)
3. Крышка маслобака смазки цепи
4. Рукоятка тормоза
5. Дополнительная рукоятка
6. Рукоятка стартера
7. Крышка топливного бака
8. Крепление воздушного фильтра
9. Выключатель зажигания
10. Рукоятка управления воздушной заслонкой
11. Клавиша управления подачей топлива
12. Клавиша блокировки
13. Кнопка насоса подкачки топлива (праймер)
14. Гайки натяжителя цепи

ТЕХНИЧЕСКИЕ ХАРАКТЕРИСТИКИ

Модель	GCS-49-18	GCS-54-20
Тип двигателя	Одноцилиндровый, двухтактный, с воздушным охлаждением	
Номинальная мощность	2.0 кВт (2,72 л.с.)	2.3 кВт (3,13 л.с.)
Макс. частота вращения шпинделя	11000 об/мин.	11000 об/мин.
Частота вращения на холостом ходу	3000±300 об/мин.	3000±300 об/мин.
Объем двигателя	49 куб.см.	54 куб.см.
Макс. скорость цепи	20.8 м/с	23.6 м/с
Размеры шины	45 см (18")	50 см (20")
Тип (параметры) пильной цепи (шаг / паз):	0,325" / 0,058"	0,325" / 0,058"
Емкость топливного бака	550 мл	550 мл
Емкость масляного бака	260 мл	260 мл
Вес (без шины, без цепи, с пустым баком)	4.9 кг	5.0 кг
Степень защиты от проникновения предметов и жидкости	IP20	IP20
Уровень звукового давления (LpA) EN ISO7182, дБ	104	104
Погрешность уровня звукового давления, дБ	3,0	3,0
Уровень звуковой мощности (LpA) EN ISO9207, дБ	112	114
Погрешность уровня звуковой мощности, дБ	3,0	3,0
Параметры уровня вибрации: (EN ISO7505)	Основная рукоятка: 10,2 м/с ²	Основная рукоятка: 10,8 м/с ²
Погрешность при измерении уровня вибрации	k=1,5 м/с ²	k=1,5 м/с ²



ВНИМАНИЕ

Указанная номинальная мощность двигателя – это средняя мощность стандартного серийного двигателя (при указанных оборотах). Фактическая мощность серийно выпускаемых двигателей может отличаться от этой величины. Фактическая мощность двигателя, установленного на модели, может зависеть от рабочей скорости, условий окружающей среды и других параметров.

1. Распакуйте все детали и положите их на ровную устойчивую поверхность.
2. Удалите все упаковочные материалы и транспортировочные приспособления, если они есть.
3. Комплект поставки различается в зависимости от страны и приобретаемого варианта:

Комплект поставки модель GCS-49-18:

- Бензиновая цепная пила
- Шина 45 см.
- Пильная цепь
- Ключ
- Воронка для заправки
- Емкость для приготовления смеси
- Руководство по эксплуатации

Комплект поставки модель GCS-54-20:

- Бензиновая цепная пила
- Шина 50 см.
- Пильная цепь
- Ключ
- Воронка для заправки
- Емкость для приготовления смеси,
- Руководство по эксплуатации

4. Если вы обнаружите, что детали отсутствуют или имеют повреждения, не используйте изделие, а обратитесь к продавцу. Использование некомплектного или поврежденного изделия представляет опасность для людей и имущества.

5. Убедитесь, что у вас есть все принадлежности и инструменты, необходимые для сборки и эксплуатации. Это также включает подходящие средства индивидуальной защиты.



ВНИМАНИЕ:

Пильная цепь остро заточена. Надевайте защитные перчатки для этих сборочных работ и всегда кладите изделие на плоскую и устойчивую поверхность во время сборки.

Следуйте инструкциям по сборке шаг за шагом и используйте изображения в качестве визуального руководства, чтобы легко собрать продукт! Никогда не устанавливайте, не снимайте и не регулируйте какие-либо приспособления во время работы двигателя. Если двигатель не будет остановлен, это может привести к травмам или повреждению имущества.

УСТАНОВКА ПИЛЬНОЙ ЦЕПИ

1. Наденьте защитные перчатки.
2. Переведите рукоятку тормоза на себя в положение II (разблокировано);
3. Отверните две гайки 14 и снимите крышку 19;
4. Наденьте на шину 2 пильную цепь 1 так, чтобы режущая кромка была направлена в сторону движения цепи (в соответствии с обозначением направления движения на самой цепи);
5. Наденьте свободную часть пильной цепи на ведущую звездочку 16 так, чтобы отверстия цепи совпали с зубьями звездочки;
6. Установите шину вырезом на шпильки 18 и совместите отверстия 17 с ответными выступами натяжителя;
7. Вращением отвертки винта натяжителя 20 обеспечьте положение штифта натяжителя так, чтобы при установке крышки он совпал с соответствующим отверстием на шине;
8. Установите обратно крышку 19 и наверните гайки 14;
9. Вращением отвертки винта натяжителя 20 на крышке 19 по часовой стрелке натяните пильную цепь;
10. Натяните цепь так, чтобы при оттягивании посередине шины она отходила приблизительно на 4-5 мм, не выходя из пазов, и свободно двигалась от руки.
11. Зафиксируйте натяжение затяжкой гаек 14. Проверьте натяжение цепи еще раз. При необходимости, повторите действия по натяжению цепи.

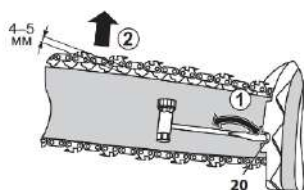
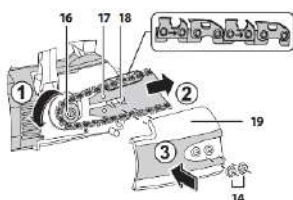
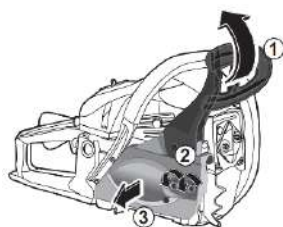

ПОДГОТОВКА И ЗАПРАВКА РАБОЧЕЙ СМЕСЬЮ

1. Приготовьте бензин (неэтилированный, с октановым числом не менее 92, например, АИ92) и масло (строго для двухтактных моторов, класса ТА по классификации API. Рекомендуем масло в соотношении 50 (бензин): 1 (масло). Указанная пропорция достигается смешиванием, например, 1л бензина с 20 г масла;
2. Влейте приготовленный бензин, затем масло в емкость и тщательно перемешайте.
3. Заправьте топливный бак изделия приготовленной смесью: положите изделие на бок так, чтобы крышка бака была сверху и ПЛАВНО откройте крышку бака, затем влейте приготовленную смесь в бак.

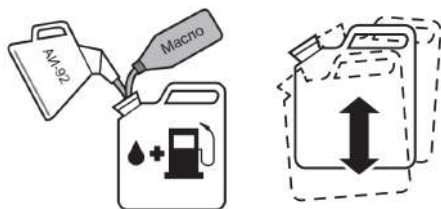

ПРЕДУПРЕЖДЕНИЕ

Рабочая смесь не подлежит долгосрочному хранению (свыше 1 месяца). При приготовлении рабочей смеси учитывайте объем предстоящей работы. Одной заправки хватает на непрерывную работу в течение около 40-45 минут. При работе используйте только свежеприготовленную смесь, т. к. хранение смеси снижает ее рабочие свойства и может привести к поломке инструмента. Данная неисправность условиями гарантии не поддерживается.



ВНИМАНИЕ

Эксплуатация изделия без масла или с содержанием масла больше указанного соотношения, с применением долго хранившегося бензина или бензина и масла не соответствующих типов может привести к выходу изделия из строя. Данная неисправность условиями гарантии не поддерживается.



ВНИМАНИЕ

Пары бензина огнеопасны и токсичны. Во время заправки рабочей смеси строго соблюдайте правила безопасности:

Заправку производите при полностью остывшем двигателе и выключенном зажигании;

- Не курите во время заправки;
- Удалите все источники открытого огня и тепла из зоны заправки;
- Не производите заправку в помещениях и в местах с недостаточной вентиляцией;
- После заправки плотно заверните крышку топливного бака и тщательно удалите остатки пролитой смеси.
- Перед запуском двигателя отодвиньте устройство не менее чем на 10 метров от топливного бака и места заправки.



ВНИМАНИЕ

Горюче-смазочные материалы (ГСМ) являются агрессивными веществами для большинства видов пластика. Не используйте пластиковые и иные неподходящие емкости для хранения, смешивания и переливания ГСМ.

СМАЗКА ЦЕПИ

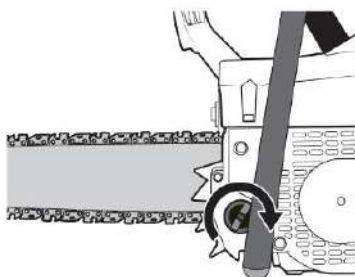
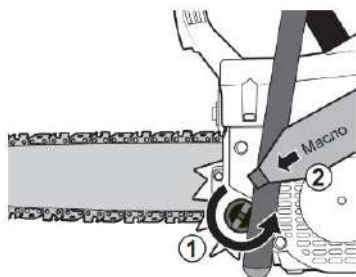

1. Приготовьте масло.
2. Открутите крышку масляного бака и полностью заполните емкость.



ПРИМЕЧАНИЕ:

Заполнение смазкой маслопроводов происходит автоматически при пуске бензопилы. Перед работой проверяйте наличие масла и работу системы смазки. Для этого запустите бензопилу и подержите ее над светлой поверхностью (при повышенных оборотах) таким образом, чтобы носок шины был направлен на эту поверхность на расстоянии 15–20 см. Если на поверхности появляются следы масла, значит система смазки работает нормально. Расход масла для смазки цепи регулируется винтом 21. При повороте винта по часовой стрелке расход масла уменьшается, при повороте против часовой стрелки - увеличивается (символы MAX и MIN на корпусе).

Смазку направляющей звездочки шины производите через отверстие в шине, используя масленку.



ПРЕДУПРЕЖДЕНИЕ:

Не эксплуатируйте пилу без масла в системе смазки пильной цепи – это может привести к повреждению цепи и направляющей. Данный случай условиями гарантии не поддерживается.

НЕПОСРЕДСТВЕННО ПЕРЕД РАБОТОЙ:

- Наденьте подходящую одежду – длинные брюки и закрытую обувь. Рабочая одежда не должна стеснять движения оператора и при этом не быть слишком свободной во избежание захвата движущимися частями инструмента. Не работайте босиком или в открытой обуви;
- При работе используйте средства индивидуальной защиты – лицевую маску, щиток, очки, наушники, каску (при валке леса), защитные перчатки;
- Отведите детей и животных из зоны пиления на расстояние не менее 3 метров, а при валке леса – не менее, чем на 20 м;
- Убедитесь в наличии масла в емкости системы смазки цепи;
- Убедитесь в отсутствии в распиливаемой заготовке гвоздей, шурупов и прочих посторонних предметов, которые могут повредить пильную цепь или закусить ее и вызвать рывок пилы вперед;
- Удалите из зоны пиления (валки леса) все предметы, которые могут быть повреждены при пилении или падении спиленного объекта.



ВНИМАНИЕ:

Перед запуском соблюдайте все нижеследующие рекомендации:

- При запуске изделия, тормоз цепи должен быть включен, чтобы снизить риск контакта с вращающейся цепью при запуске.
- Никогда не запускайте изделие без правильно установленных шины, цепи и всех кожухов. В противном случае, возможны травмы и повреждения механизма.
- Положите изделие на устойчивую поверхность. Проверьте, чтобы цепь ничего не касалось
- Позаботьтесь, чтобы в рабочей зоне не находились люди и животные.
- Никогда не накручивайте стартовый шнур вокруг руки.

ЗАПУСК ПИЛЫ

1. Перед запуском проверьте уровень масла и подлейте если потребуется
2. Заполните топливный бак. См. раздел «ЗАПРАВКА УСТРОЙСТВА».
3. Медленно нажмите и отпустите праймер 10 раз.
4. Включите выключатель на ручке.
5. Переместите рычаг воздушной заслонки вверх, чтобы закрыть воздушную заслонку.
6. Присядьте в исходном положении. При натяжении троса ручного стартера оператор и установка должны находиться в устойчивом положении.
7. Потяните трос стартера контролируемым и устойчивым движением 5 раз, пока не услышите как двигатель начинает запускаться.
8. Переместите рычаг воздушной заслонки вниз, чтобы открыть воздушную заслонку.
9. После запуска, нажмите курок дроссельной заслонки, чтобы увеличить обороты двигателя. Чем больше давление вы приложите, тем быстрее он будет работать.

Зажигание

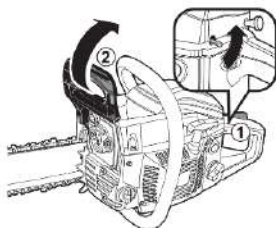

Праймер

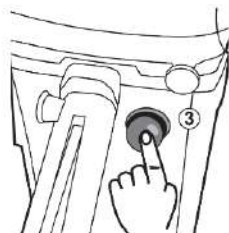

Воздушная заслонка

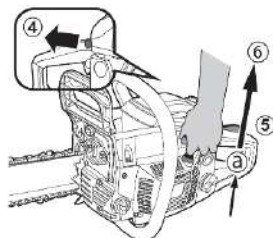

Стартер
x 5-7

Воздушная заслонка



Стартер
x 5-7

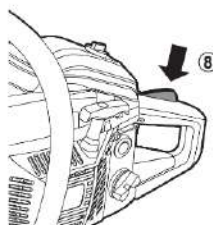
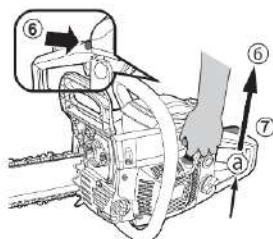

Если двигатель не запускается, повторите попытку, нажав клавишу 12 и полностью нажав клавишу 11 управления подачей топлива.

После запуска двигателя, разблокировав управление подачей топлива нажатием клавиши 12, увеличьте обороты двигателя клавишей 11 и дайте двигателю прогреться в течение 2 – 3 минут.

Поддерживайте максимальные обороты двигателя, при которых еще не движется пильная цепь



ВНИМАНИЕ:

Будьте внимательны при запуске двигателя – при повышенных оборотах в первый момент запуска пильная цепь может прийти в движение. Примите все меры безопасности и убедитесь, что пильная цепь не упирается в землю или иные предметы, а также что Вы не касаетесь ее никакими частями тела.

Не начинайте работу при непрогретом двигателе, не давайте двигателю слишком больших или слишком малых оборотов при прогреве – все это отрицательно сказывается на его технических характеристиках и сокращает срок службы.

ОСТАНОВКА ПИЛЫ

При необходимости или по окончании работы заблокируйте пильную цепь, переведя рычаг тормоза в положение I, и выключите двигатель, переведя выключатель зажигания в положение «0».

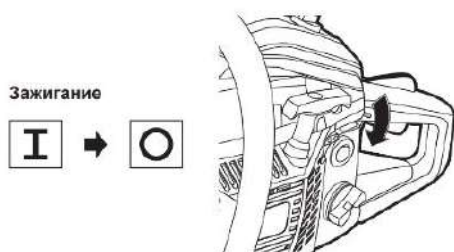

Зажигание



ПРИМЕЧАНИЕ:

Рекомендуется перед выключением двигателя дать ему остыть, оставив немного поработать на холостых оборотах.

Если двигатель не запускается, этому могут быть следующие причины:

- Рабочая смесь или воздух не поступают в камеру сгорания или поступают в недостаточном/ избыточном количестве (нет топлива в баке, загрязнены топливный или воздушный фильтры, не отрегулирован или засорен карбюратор);
- Отсутствует или недостаточное искрообразование (выключатель зажигания в положении «0», загрязнены или не отрегулированы электроды свечи зажигания, неисправна свеча зажигания).

Для установления причины невозможности запуска двигателя выключите зажигание, снимите крышку 8 воздушного фильтра, отсоедините высоковольтный провод, выверните свечу зажигания: влажная свеча зажигания свидетельствует об отсутствии искрообразования или поступлении воздуха, сухая – о недостаточном поступлении рабочей смеси.

Для устранения указанных причин выполните следующие действия:

а) При влажной свече:

- Выключите зажигание;
- Проверьте и (при необходимости) просушите, очистите и отрегулируйте (см. Периодическое обслуживание) электроды свечи зажигания или замените свечу;
- Проверьте правильность положения рычага 10 в зависимости от температуры двигателя;
- Проверьте состояние воздушного фильтра и, при необходимости, очистите его в соответствии с Периодическим обслуживанием.
- Освободите камеру сгорания от излишков рабочей смеси. Для этого при выкрученной свече зажигания 2–3 раза плавно (для исключения накачивания новой смеси) проверните двигатель ручкой стартера;
- Убедитесь в соответствии типов топлива и масла указанным выше.

б) При сухой свече:

- Проверьте наличие топлива в баке и наполненность объема кнопки 17 подкачки топлива;
- Проверьте и (при необходимости) отрегулируйте электроды свечи зажигания (см. Периодическое обслуживание);
- Убедитесь в соответствии типов топлива и масла указанным выше.

Повторите попытку запуска сначала. Если после выполнения вышеуказанных действий двигатель не запускается, обратитесь в сервисный центр.

Перед началом работы убедитесь в работоспособности тормоза пильной цепи

- Увеличьте обороты двигателя
- Тыльной стороной ладони, удерживающей боковую рукоятку, толкните рычаг тормоза 4 вперед. Пильная цепь должна мгновенно остановиться. Если цепь останавливается с задержкой более 1 с, прекратите эксплуатацию изделия и обратитесь в сервисный центр;
- Верните рычаг тормоза в исходное положение.

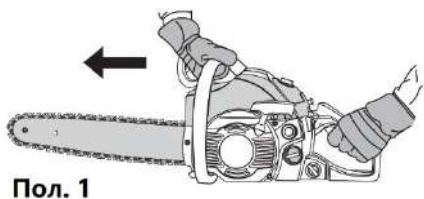

Пол. 1

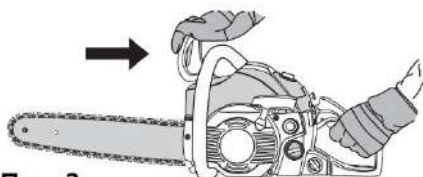

Пол. 2

Положение 1. Тормоз нажат, пильная цепь заблокирована.

Положение 2. Тормоз не нажат, пильная цепь не заблокирована.



ПРИМЕЧАНИЕ:

Не допускайте работу двигателя с заблокированной цепью в течение более чем 2 сек, т.к. это может привести к перегреву муфты, ее заклиниванию и выходу из строя. Выключите двигатель или разблокируйте цепь рычагом 4.



ВНИМАНИЕ:

Пользоваться пилой при неисправном тормозе ЗАПРЕЩАЕТСЯ.

Перед началом работы убедитесь в поступлении масла для смазки

- Поднесите конец шины к светлой поверхности и увеличьте обороты двигателя;
- Через 5–10 сек убедитесь в появлении на поверхности масляной «дорожки» или после остановки цепи убедитесь в наличии масла на цепи.

На холостом ходу, благодаря встроенной муфте, цепь не вращается. Для начала пиления необходимо увеличить обороты двигателя клавишей 11, разблокировав ее нажатием клавиши 12. При снижении оборотов ниже уставки произойдет расцепление муфты и движение цепи прекратится.

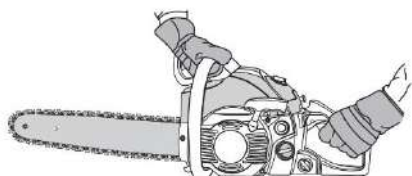

ПРИМЕЧАНИЕ:

При пилении соблюдайте следующие рекомендации:

1. Крепко удерживайте изделие двумя руками, как показано на рисунке. Боковую рукоятку 5 удерживайте, плотно обхватив пальцами;
2. Для эффективности пиления поддерживайте максимальные обороты двигателя;
3. При пилении используйте зубчатый упор 15, упиравшись им в распиливаемую деталь;
4. Принимайте устойчивую позу, т. к. пила передает на оператора усилие, противоположное направлению движения цепи в месте контакта с деревом. Пиление производите нижней частью цепи (двигающейся на оператора). Такой способ называется пилением «внатяжку»;



ВНИМАНИЕ:

Во избежание травм, повреждения инструмента и окружающих предметов всегда держите пилу ДВУМЯ руками. Не работайте, удерживая пилу одной рукой





ПРИМЕЧАНИЕ:

Не рекомендуется производить пиление частью цепи, движущейся в направлении от оператора (такой способ называется пилением с подталкиванием), т. к. в этом случае пила передает усилие, направленное в сторону оператора, что, при потере внимания или контроля за пилой, может привести к соскальзыванию шины с заготовки, отскоку и причинению телесных повреждений. При необходимости пиления таким способом будьте особенно внимательны.

5. Не производите пиление торцевой частью пилы. В этом случае наиболее вероятна опасность отскока пилы в сторону оператора;

6. Не прилагайте излишнего усилия при нажиме на пилу;

7. Регулярно проверяйте натяжение цепи и количество масла в емкости для смазки цепи;

8. Вынимайте пилу из древесины только при вращающейся цепи;

9. При заклинивании цепи немедленно снизьте обороты двигателя (отпустите клавишу 11) или полностью выключите двигатель. Пиление продолжайте только после устранения причины заклинивания. Не пытайтесь освободить цепь из заклинивания работой двигателя на максимальных оборотах – это приводит к преждевременному износу муфты сцепления;

10. При зажатии цепи в заготовке не пытайтесь вытащить, раскачивая пилу или используя ее как рычаг. Заблокируйте пильную цепь (переведите рычаг тормоза в положение I) и остановите двигатель. Используйте дополнительные клинья или другой инструмент для того, чтобы расширить паз в заготовке;

11. При перерывах в работе или перемещениях с работающим двигателем, во избежание повреждений и травм, переведите рычаг тормоза 4 в положение I.



ПРИМЕЧАНИЕ:

В процессе пиления масло в системе смазки цепи расходуется. Следите за уровнем масла в маслобаке и вовремя пополняйте количество масла. Работа инструмента без смазки и с недостаточной натяжкой цепи увеличивает износ направляющей и цепи, а также может привести к их повреждению.



ВНИМАНИЕ:

При работе изделия, в процессе сгорания рабочей смеси, образуются выхлопные газы, содержащие ядовитые для дыхания вещества. В процессе работы старайтесь располагаться относительно ветра так, чтобы выхлопные газы не попадали в органы дыхания.

Во время работы корпус цилиндра, глушителя и редуктора сильно нагреваются. Не прикасайтесь к ним частями тела и не допускайте их контакта с легковоспламеняющимися или легкоповреждаемыми поверхностями.

ПИЛЕНИЕ ЗАГОТОВОК:

Распиливаемую заготовку закрепите так, чтобы она не могла перемещаться во время пиления. Примите во внимание, что при достаточно глубоком пропиле распиливаемые части начинают перемещаться относительно друг друга. Во избежание зажатия цепи, обеспечьте возможность отпиливаемой части отгибаться от неподвижной части: при пиление на земле подложите под место пиления опору; при пиление на козлах более короткую часть поместите на весу. При пиление очень толстой или очень твердой заготовки делайте пропилы на глубину до $\frac{1}{3}$ толщины и поворачивайте заготовку вокруг своей оси до полного распила.

ОПИЛИВАНИЕ ВЕТОК:

При опиливании веток, не находящихся под натяжением, сначала следует надпиливать со стороны, в которую будет отпадать ветка, затем отпиливать с противоположной стороны. При отпиливании тонкой ветки пазы могут совпадать, при отпиливании толстой – обязательно иметь смещение.

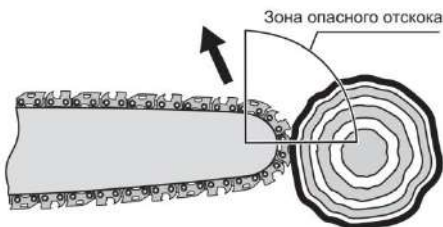

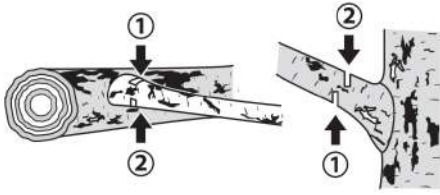

При опиливании веток, находящихся под натяжением, выполните сначала надпил (на глубину не более $\frac{1}{3}$) с внутренней стороны изгиба, потом пропилите с внешней стороны.

ВАЛКА ДЕРЕВЬЕВ:

При опиливании веток, не находящихся под натяжением, сначала следует надпиливать со стороны, в которую будет отпадать ветка, затем отпиливать с противоположной стороны. При отпиливании тонкой ветки пазы могут совпадать, при отпиливании толстой – обязательно иметь смещение.



ПРИМЕЧАНИЕ:

Поставляемая в комплекте пильная цепь является универсальной для большинства работ. При необходимости выполнения особо сложных работ (например, валка толстых деревьев) используйте специально предназначенные для этого цепи.

Перед началом валки дерева определите естественный наклон дерева и направление ветра, а также оцените расположение наиболее тяжелых веток и с учетом этих факторов определите направление падения дерева. Примите меры, чтобы в зоне его падения, не находились люди, животные, линии электропередач, телеграфные провода, строения, техника и иные объекты.

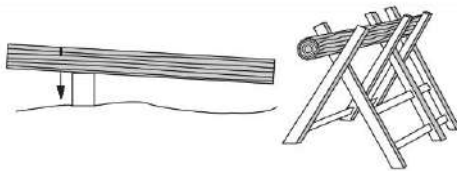

Валку дерева производите в три этапа

- 1) Выполните подпил на четверть диаметра ствола со стороны предполагаемого направления падения. Верхний пропил должен быть произведен под углом около 45° , нижний – горизонтально, таким образом, чтобы он пересекся с верхним и не был ниже него.
- 2) Выполните чуть выше основной пропил со стороны, противоположной подпилу, на глубину $\frac{3}{4}$ толщины ствола, обязательно оставив небольшой недопил.
- 3) Убедитесь в отсутствии в зоне падения людей, животных, линий электропередач, телеграфных проводов и иных предметов, которые могут пострадать при падении дерева. После этого забиванием клина в основной пропил выполните валку дерева. При разделке стволов, находящихся под натяжением, выполните сначала надпил (на глубину не более $\frac{1}{3}$) с внутренней стороны изгиба, потом пропилите с внешней стороны.



ВНИМАНИЕ:

Для предупреждения заклинивания шины пилы и опасности поражения в случае, если Вы неверно оценили направление падения, вставьте в пропил клин.

Если цепь зажалась в пропиле: остановите двигатель! Не пытайтесь тащить пилу из зажима. Так вы можете повредить цепь, если вдруг пила неожиданно освободится. Используйте какой-нибудь рычаг для того, чтобы развести пропил и вынуть полотно.

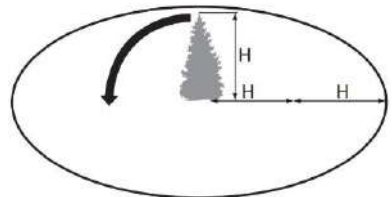

При валке деревьев строго соблюдайте следующие требования безопасности:

- Отложите работу, если Вы не можете определить зону падения дерева (вследствие темноты, тумана, дождя или переменных порывов ветра);
- Заранее, до окончания подпиливания дерева, предупредите находящихся рядом людей о необходимости принятия мер предосторожности (удаления от зоны падения, уборки повреждаемых предметов и техники);
- При выполнении пропила не перепиливайте ствол полностью, т. к. в этом случае Вы не будете иметь возможность управлять направлением падения дерева;
- Во избежание травм и повреждений при отрыве ствола от основания, отойдите как можно дальше от основания ствола (в сторону, противоположную падению);

- Отложите работу, если Вы не можете определить зону падения дерева (вследствие темноты, тумана, дождя или переменных порывов ветра);
- Заранее, до окончания подпиливания дерева, предупредите находящихся рядом людей о необходимости принятия мер предосторожности (удаления от зоны падения, уборки повреждаемых предметов и техники);
- При выполнении пропила не перепиливайте ствол полностью, т. к. в этом случае Вы не будете иметь возможность управлять направлением падения дерева;
- Во избежание травм и повреждений при отрыве ствола от основания, отойдите как можно дальше от основания ствола (в сторону, противоположную падению);
- Не подходите к упавшему дереву до тех пор, пока оно полностью не остановится;
- самом стволе – в случае начала движения ствола Вы можете серьезно пострадать при падении.

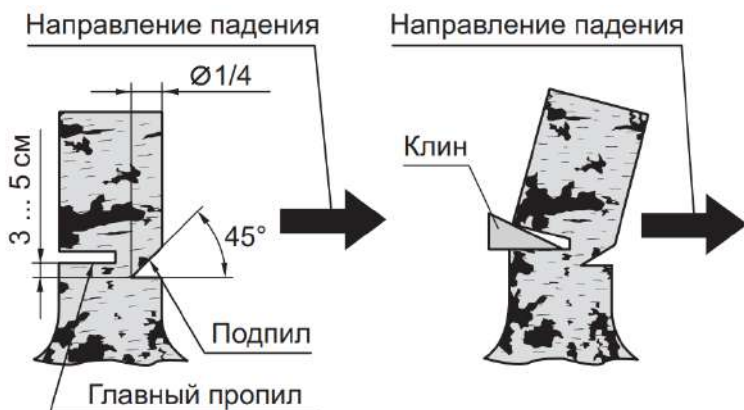



тонкий ствол и большое натяжение



обе части ствола натянуты

По окончании работы слейте или израсходуйте рабочую смесь, тщательно очистите все части изделия (пыльную цепь, шину, механизм натяжения (под кожухом 19) от загрязнений и опилок и дайте изделию остыть, прежде чем вносить в помещение или убирать на хранение.

- Установите свечу обратно;
- Для исключения возникновения коррозии покройте лезвия ножа (предварительно тщательно очищенные) тонким слоем консистентной смазки.

При консервации пилы на длительное (свыше 1 месяца) хранение, выполните следующие действия:

- Слейте рабочую смесь из бака и израсходуйте ее из карбюратора, запустив двигатель в работу до полной остановки;
- Дайте двигателю остыть;
- Снимите крышку воздушного фильтра 8, отвернув гайку крепления;
- Снимите высоковольтный провод и выверните свечу зажигания;
- Залейте в цилиндр через отверстие для свечи столовую ложку чистого моторного масла того же типа, что использовалось для приготовления смеси;
- Плавное проверните двигатель стартером несколько раз, чтобы распределить масло;



ПРЕДУПРЕЖДЕНИЕ:

- Для снижения риска потери слуха, связанного с уровнем звука, требуется защита органов слуха.
- Чтобы снизить риск травм, связанных с контактом с вращающимися частями, остановите двигатель перед установкой или снятием навесного оборудования. Не работайте без установленных ограждений.
- Чтобы снизить риск травм, связанных с брошенными предметами, всегда надевайте защитные очки. Защита глаз должна соответствовать требованиям ANSI Z87.1.
- Для снижения риска травм, связанных с вдыханием пыли, используйте респиратор.

ТЕХНИЧЕСКОЕ ОБСЛУЖИВАНИЕ



ПРЕДУПРЕЖДЕНИЕ:

Во избежание серьезных травм всегда останавливайте двигатель и дайте ему остыть перед очисткой или обслуживанием устройства. Никогда не выполняйте чистку или техническое обслуживание во время работы агрегата.

Одевайте защитную одежду и соблюдайте все инструкции по технике безопасности, чтобы предотвратить серьезные травмы.



ПРЕДУПРЕЖДЕНИЕ:

Используйте для данного устройства только оригинальные запасные части и аксессуары. Использование любых неоригинальных деталей или принадлежностей может привести к серьезной травме пользователя или повреждению устройства. Выполняйте работы по очистке и техническому обслуживанию только в соответствии с настоящей инструкцией! Все дальнейшие работы должны выполнять квалифицированный специалист!

ГРАФИК ТЕХОБСЛУЖИВАНИЯ

Выполняйте необходимые процедуры технического обслуживания с периодичностью, указанной в таблице. Эти процедуры также должны быть частью любой сезонной настройки. Для некоторых процедур технического обслуживания могут потребоваться специальные инструменты и навыки. Если вы не уверены, что можете провести обслуживание самостоятельно - обратитесь в сервисный центр.

Периодичность	Вид работ
Каждые 10 ч.	Очистите воздушный фильтр. См. обслуживание воздушного фильтра
Перед каждым запуском	Проверьте уровень масла.
Ежегодно или через 100 ч.	Проверьте состояние свечи зажигания и зазор. См. ОБСЛУЖИВАНИЕ СВЕЧИ ЗАЖИГАНИЯ
Каждые 2 года	Замена свечи зажигания



ПРИМЕЧАНИЕ:

Утилизируйте старое масло в соответствии с федеральными, государственными и местными нормами.

ОБСЛУЖИВАНИЕ ВОЗДУШНОГО ФИЛЬТРА

1. Потяните вверх рычаг воздушной заслонки, чтобы закрыть воздушную заслонку. Это предотвращает попадание грязи в горловину карбюратора при снятом воздушном фильтре. Удалите скопившуюся грязь из области воздушного фильтра.
2. Отвинтите ручку крышки воздушного фильтра и снимите крышку воздушного фильтра. Очистите внутреннюю поверхность крышки от грязи.
3. Снимите воздушный фильтр.
4. Осмотрите воздушный фильтр и проверьте, можно ли его использовать повторно. Если он поврежден, пропитан топливом, сильно загрязнен, или резиновые уплотнительные кромки деформированы.
5. Если воздушный фильтр можно использовать повторно, очистите его от мусора или грязи. Установите на место воздушный фильтр и крышку воздушного фильтра. Убедитесь, что он плотно ходит в полость воздушного фильтра и устанавливается оригинальной стороной наружу



ЗАМЕНА СВЕЧИ ЗАЖИГАНИЯ

Если двигатель не работает должным образом на холостом ходу

1. Остановите двигатель и дайте ему остыть.
2. Откройте крышку свечи зажигания и снимите колпачок свечи зажигания.
3. Затем выньте свечу зажигания (Рис.13).
4. Осмотрите свечу зажигания. Если свеча зажигания треснула или загрязнена, замените ее на идентичную.
5. Если его можно продолжать использовать, установите воздушный зазор на 0,6–0,8 мм (рис. 14).
6. Установите на место свечу зажигания в головке блока цилиндров. Правильно затяните свечу зажигания, не затягивайте слишком сильно.
7. Установите на место колпачок свечи зажигания и закройте крышку свечи зажигания.

ОЧИСТКА

Во избежание серьезных травм всегда останавливайте двигатель и дайте ему остыть перед очисткой или обслуживанием устройства. Используйте маленькую щетку или мягкую ткань, чтобы очистить устройство снаружи. Вытрите оставшуюся влагу с изделия. Не используйте сильнодействующие моющие средства. Бытовые чистящие средства, содержащие ароматические масла, такие как хвойное и лимонное, и растворители, такие как керосин, могут повредить пластик.

ХРАНЕНИЕ

1. Перед хранением дайте двигателю остыть.
2. Осмотрите устройство на предмет незакрепленных или поврежденных деталей. Отремонтируйте или замените поврежденные детали и затяните ослабленные винты, гайки или болты. Заменяйте только идентичными деталями поврежденные, сломанные или изношенные детали.
3. Слейте топливо перед длительным хранением: Снимите крышку топливного бака, наклоните устройство и слейте топливо в подходящую емкость. Установите на место крышку топливного бака. Запустите двигатель и дайте ему поработать, пока он не заглохнет. Это гарантирует, что все топливо будет слито из карбюратора. Дайте двигателю остыть.
4. Тщательно очистите устройство, особенно воздушный фильтр.
5. Храните устройство в сухом, хорошо проветриваемом месте вдали от дыма, открытого огня или искр. Храните устройство в недоступном для детей месте и запирайте его во избежание несанкционированного использования или повреждения.
6. Слейте масло после длительного хранения.

Предполагаемые неисправности часто возникают по причинам, которые пользователи могут устранить самостоятельно. Поэтому проверьте продукт, используя этот раздел. В большинстве случаев проблема решается быстро.



ПРИМЕЧАНИЕ:

В начале следующего сезона используйте только свежее топливо. Не используйте топливо, т. шляпа хранилась более 30 дней. Утилизируйте старое топливо и масло в соответствии с федеральными, государственными правилами

ПЕРЕЧЕНЬ КРИТИЧЕСКИХ ОТКАЗОВ

- появление сильного искрения внутри корпуса оборудования;
- появление сильной ненормальной и непрекращающейся вибрации оборудования;
- разрушение корпуса оборудования, оголение внутренних рабочих элементов или электропроводки;
- появление дыма непосредственно из корпуса изделия. Возможные ошибочные действия персонала:
- не использовать с поврежденной рукояткой или поврежденным защитным кожухом;
- не использовать на открытом пространстве во время дождя;
- не включать при попадании воды в корпус.

Критерии предельных состояний:

- критический износ основных деталей (шпindel, шестерни, подшипники, выключатель и т.п.), проявляющийся через явное, осязаемое нарушение нормальной работы изделия: биение шпинделя, прецессия установленного сменного инструмента, затруднение переключения скоростей редуктора, хруст или треск в редукторе при включении/выключении изделия, работе или переключении передач, снижение порога срабатывания муфты момента на любом положении, заклинивание механизма или выключателя, существенное снижение заявленных технических характеристик (частоты вращения, момента), повышенные шум и вибрация, изменение поведения под нагрузкой, чрезмерный нагрев корпуса и/или узлов, искрение (кроме коллектора) и т.п.;

- подвижность доступных закрепленных узлов/деталей.

ПРОБЛЕМА	ВОЗМОЖНАЯ ПРИЧИНА	РЕШЕНИЕ
Двигатель не запускается	Топливный бак пуст	Заправьте топливный бак
	Праймер не подкачен	Подкачайте праймер, нажав 10 раз
	Топливо в баке непригодно	Слейте старое топливо и налейте новое
	Свеча не даёт искру	Замените свечу зажигания
Двигатель заводится, но потом глохнет	Воздушный фильтр засорился	Почистите или замените фильтр
	Топливо в баке непригодно	Слейте старое топливо и налейте новое
Двигатель не набирает обороты	Топливо в баке непригодно	Слейте старое топливо и налейте новое
	Воздушный фильтр засорился	Почистите или замените фильтр
Двигатель теряет обороты или глохнет	Топливо в баке непригодно	Слейте старое топливо и налейте новое
	Воздушный фильтр засорился	Почистите или замените фильтр
	Свеча не даёт искру	Замените свечу зажигания

ГАРАНТИЙНЫЕ УСЛОВИЯ

Правовой основой настоящих гарантийных обязательств является действующее законодательство, в частности Федеральный Закон РФ «О защите прав потребителей» и Гражданский кодекс РФ ч. II ст 454-491. При продаже необходимо правильно заполнить гарантийный талон с указанием модели инструмента, серийного номера, даты изготовления, даты продажи, наименования торгующей организации, печати организации, подписи продавца и подписи покупателя. Неполное или неправильное заполнение талона является причиной отказа в гарантийном обслуживании.

Гарантия распространяется только на изделия, реализованные на территории РФ официальными импортерами. Срок службы изделия составляет 5 лет.

1. Гарантийные условия

1.1 Гарантийный срок эксплуатации составляет 12 месяцев.

1.2 Сервисная служба рассматривает гарантийные претензии только при наличии правильно заполненного оригинального гарантийного талона и товарного (кассового) чека и/или счета-фактуры, подтверждающих дату продажи. На гарантийный ремонт необходимо предъявить изделие в полной комплектации. Гарантийные претензии на аккумулятор и зарядное устройство рассматриваются только при предоставлении к осмотру инструмента в комплекте с которым он использовался.

1.3 Гарантийное обслуживание и ремонт инструмента BOJET производится на территории РФ только в авторизованных сервисных центрах. Адреса сервисных центров Вы можете узнать на нашем интернет-сайте: www.bojet.ru

2. Гарантия не распространяется:

2.1. На механические повреждения (трещины, сколы, царапины), повреждения вызванные воздействием агрессивных сред, высокой влажности, высокой температуры, попаданием инородных предметов в вентиляционные решетки инструмента, а также повреждения наступившие в следствие неправильного хранения (коррозия металлических частей и т.п.). На электрический кабель с механическими и термическими повреждениями.

2.2 На изделия с неисправностями, возникшими вследствие перегрузки или неправильной эксплуатации. К безусловным признакам перегрузки инструмента относится: появление цветов побелости,

одновременный выход из строя сопряжённых или последовательных деталей, например, якорь-шестерня, шестерня-шестерня, ротор-статор, первичной обмотки трансформатора, деформация или оплавление деталей, узлов инструмента или проводов электро-двигателя под воздействием высокой температуры и т.п., не соблюдение инструкции по эксплуатации, применение инструмента не по назначению, либо вследствие применения ненадлежащей оснастки.

2.3 На естественный износ инструмента (полная выработка ресурса, сильное внешнее или внутреннее загрязнение). На инструменты, не прошедшие своевременного технического обслуживания (чистка, смазка и т.п.).

2.4 На части, подверженные естественному износу, и рабочую оснастку (угольные щетки, ремни, резиновые уплотнения, сальники, клапаны, подшипники, патроны для крепления оснастки, цанги, шины, звёздочки, фильтры, пилы, сверла, фрезы, пильные диски, ножи, смесительные насадки и т.п.), а также, если срок службы детали зависит от регулярного технического обслуживания (смазки, чистки и т.п.).

2.5 На изделия, вскрывавшиеся или ремонтировавшиеся в течение гарантийного срока вне сервисной службы BOJET.

2.6 На изделия с удалённым, стёртым или изменённым заводским номером.

2.7 На профилактическое обслуживание инструмента (чистка, промывка, смазка и т.п.)

2.8 На аккумуляторы, выработавшие полностью свой ресурс. На неисправности, возникшей вследствие короткого замыкания контактных клемм аккумулятора. Зарядка аккумулятора неоригинальным зарядным устройством. Использование аккумулятора и зарядного устройства не с оборудованием марки BOJET.

2.9 Запрещается эксплуатация инструмента при появлении повышенного нагрева, искрения, потери мощности, запаха гари, а также постороннего шума в редукторной части. Для выявления причин неисправности следует обратиться в авторизованный сервисный центр.

ИНФОРМАЦИЯ ДЛЯ ПОКУПАТЕЛЯ:

Импортер /Importer: ООО "ЯТ-РУС", Россия,
125438, Москва, ул. Михалковская, д 63Б, стр. 4, пом.
2/11. / "YAT-RUS" LLC, RUSSIA, 1 25438, MOSCOW,
MIKHALKOVSKAYA STR. 63B, BUILDING 4 , ROOM
2/11. Производитель /Manufacturer: Джедзянг ЯТ
Электрикал Эпплайнс Ко., ЛТД / ZHEJIANG Y AT
ELECTRICAL APPLIANCE CO., LTD.

Адрес / Address: 150 Венлонг Род, Город Уиксин,
Саус Лэйк Зон, Джаксин Сити, Дзетьян, Китай / 150
WENLONG ROAD, YUXIN TOWN, SOUTH LAKE
ZONE, JIAXING CITY, ZHEJIANG. P.R. CHINA Страна
производства: Китай
Срок службы: 5 лет
Гарантия: 12 месяцев

ПРОДУКЦИЯ СООТВЕТВУЕТ ТРЕБОВАНИЯМ:

ТР ТС 010/2011 «О безопасности машин и
оборудования»,
ТР ТС 020/2011
«Электромагнитная совместимость технических
средств»



Внимание! При продаже должны заполняться все поля гарантийного талона. Неполное или неправильное заполнение гарантийного талона может привести к отказу от выполнения гарантийных обязательств.

К комплектации и внешнему виду претензий не имею

Подпись покупателя _____

Корешок талона №2 на гарантийный ремонт

Корешок талона №1 на гарантийный ремонт

Модель: _____

Модель: _____

Принят « _____ » _____ 20 _____ г.

Принят « _____ » _____ 20 _____ г.

Исполнитель (ФИО) _____ (Подпись)

Исполнитель (ФИО) _____ (Подпись)

Талон №1

на гарантийный ремонт электроинструмента

Модель: _____

Серийный номер S/N _____

Представитель ОТК _____

Заполняет торговая организация

Продан: _____

(наименование предприятия – продавца)

Дата продажи: _____

Место печати

Продавец: _____

(подпись)

(Фамилия, Имя, Отчество)

талон действителен при заполнении

Талон №2

на гарантийный ремонт электроинструмента

Модель: _____

Серийный номер S/N _____

Представитель ОТК _____

Заполняет торговая организация

Продан: _____

(наименование предприятия – продавца)

Дата продажи: _____

Место печати

Продавец: _____

(подпись)

(Фамилия, Имя, Отчество)

талон действителен при заполнении

Заполняет ремонтное предприятие	
(наименование и адрес предприятия)	
Исполнитель:	(Фамилия, имя, отчество)
	(подпись)
Владелец:	(Фамилия, имя, отчество)
	(подпись)
Дата ремонта	(место печати)
Утверждаю	(должность, подпись)
	(ФИО руководителя предприятия)
Заполняет ремонтное предприятие	
(наименование и адрес предприятия)	
Исполнитель:	(Фамилия, имя, отчество)
	(подпись)
Владелец:	(Фамилия, имя, отчество)
	(подпись)
Дата ремонта	(место печати)
Утверждаю	(должность, подпись)
	(ФИО руководителя предприятия)

Внимание! При продаже должны заполняться все поля гарантийного талона. Неполное или неправильное заполнение гарантийного талона может привести к отказу от выполнения гарантийных обязательств.

К комплектации и внешнему виду претензий не имею

Подпись покупателя

Корешок талона №4 на гарантийный ремонт

Корешок талона №3 на гарантийный ремонт

Модель: _____

Модель: _____

Принят « _____ » _____ 20 _____ г.

Принят « _____ » _____ 20 _____ г.

Исполнитель (ФИО) _____ (Подпись)

Исполнитель (ФИО) _____ (Подпись)

Талон №3

на гарантийный ремонт электроинструмента

Модель: _____

Серийный номер S/N _____

Представитель ОТК _____

Заполняет торговая организация

Продан: _____

(наименование предприятия – продавца)

Дата продажи: _____

Место печати

Продавец: _____

(подпись)

(Фамилия, Имя, Отчество)

талон действителен при заполнении

Талон №4

на гарантийный ремонт электроинструмента

Модель: _____

Серийный номер S/N _____

Представитель ОТК _____

Заполняет торговая организация

Продан: _____

(наименование предприятия – продавца)

Дата продажи: _____

Место печати

Продавец: _____

(подпись)

(Фамилия, Имя, Отчество)

талон действителен при заполнении

Заполняет ремонтное предприятие	
(наименование и адрес предприятия)	
Исполнитель:	(Фамилия, имя, отчество)
	(подпись)
Владелец:	(Фамилия, имя, отчество)
	(подпись)
Дата ремонта	(место печати)
Утверждаю	(должность, подпись)
	(ФИО руководителя предприятия)
Заполняет ремонтное предприятие	
(наименование и адрес предприятия)	
Исполнитель:	(Фамилия, имя, отчество)
	(подпись)
Владелец:	(Фамилия, имя, отчество)
	(подпись)
Дата ремонта	(место печати)
Утверждаю	(должность, подпись)
	(ФИО руководителя предприятия)